

solo
by **AL-KO**

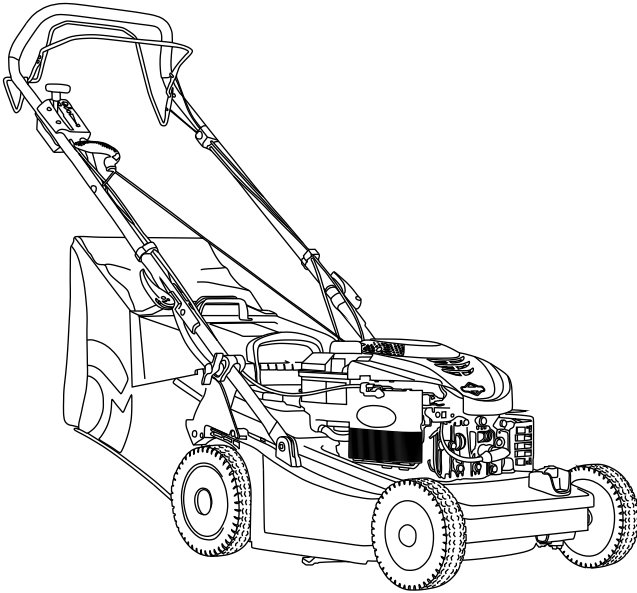

INFORMATION | MANUALS | SERVICE

Benzin-Rasenmäher

546 / 546 R / 546 RS

Original-Betriebsanleitung



Gebrauchsanweisung

Originalbetriebsanleitung

D Vorwort

Verehrte Kundin, lieber Kunde
Vielen Dank, dass Sie sich für dieses
solo by AL-KO Qualitätsprodukt entschieden
haben.

Mit Ihrem Rasenmäher verfügen Sie über ein
außerordentlich leistungsfähiges Gerät, das die
besten Voraussetzungen für einen gepflegten
Rasen erfüllt.

 Vorliegender Gebrauchsanweisung ist eine
typenbezogene Motoren-
Gebrauchsanleitung beigelegt; sie ist
unverzichtbarer Bestandteil dieser
Gebrauchsanweisung.

 **Achtung!** Lesen Sie vor der ersten
Inbetriebnahme diese
Gebrauchsanweisung und die separate Motor-
Gebrauchsanweisung gründlich durch und
beachten Sie vor allen Dingen die
Sicherheitsvorschriften. Beachten Sie alle
Hinweise, Erläuterungen und Vorschriften. Die
Einhaltung der Gebrauchsanweisungen ist die
Voraussetzung für den ordnungsgemäßen
Gebrauch dieses Gerätes. Benutzen Sie den
Rasenmäher nicht, während Personen (besonders
Kinder) oder Tiere in unmittelbarer Nähe sind. Der
Benutzer ist für Schäden gegenüber Dritten
verantwortlich, wenn diese persönlich verletzt oder
deren Eigentum beschädigt wird.

 Die Zündanlage dieser Maschine erzeugt
beim Betrieb ein elektromagnetisches
Feld. Dieses Feld kann sich unter bestimmten
Bedingungen auf die Funktionsweise von
Herzschrittmachern auswirken. Personen mit
einem Herzschrittmacher müssen vor der Nutzung
dieser Maschine unbedingt ihren Arzt und den
Hersteller des Herzschrittmachers konsultieren.

EG-Konformitätserklärung → Die EG-Konformi-
tätserklärung auf **separatem Beiblatt** ist
Bestandteil dieser Gebrauchsanweisung.

Verpackung und Entsorgung















Bewahren Sie die Originalverpackung zum Schutz
vor Transportschäden für den Fall eines
Versandes oder Transportes auf. Wird das
Verpackungsmaterial nicht mehr benötigt ist es
entsprechend den örtlichen Bestimmungen
ordnungsgemäß zu entsorgen.

Verpackungsmaterialien aus Kartonagen sind
Rohstoffe und somit wieder verwendungsfähig
oder können dem Rohstoffkreislauf zurückgeführt
werden.

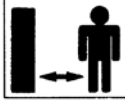
Nach Ablauf der Betriebsfähigkeit, ist das Gerät
entsprechend den örtlichen Bestimmungen
ordnungsgemäß zu entsorgen.

Symbole

Folgende Symbole werden am Gerät und in dieser
Gebrauchsanweisung verwendet:

	Seien Sie beim Umgang mit dem Motorgerät besonders vorsichtig
	Vor Inbetriebnahme und vor allen Wartungs-, Montage- und Reinigungsarbeiten diese Gebrauchsanweisung und die Gebrauchsanweisung zum Motor gründlich lesen
	Bei Wartung und Reparatur Schutzhandschuhe tragen
	Gehörschutz tragen
	Beim Umgang mit Kraftstoff besonders aufmerksam sein
	In der Nähe des Motorgeräts und dem Ort des Tankens ist Rauchen verboten!
	Das Motorgerät und die Kraftstoff- Nachfüllbehälter von offenem Feuer fernhalten
	Mähzeiten beachten
	Dritte aus dem Gefahrenbereich fernhalten!
	
	Vor Arbeiten am Schneidwerkzeug Zündkerzenstecker ziehen
	
	Hinweis: Herzschrittmacher
	Motorbremse lösen
	Radantrieb einschalten

Im Interesse der ständigen Weiterentwicklung unserer Geräte müssen wir uns Änderungen des Lieferumfangs in Form, Technik und Ausstattung vorbehalten.

Wir bitten auch um Verständnis, dass aus Angaben und Abbildungen dieser Anleitung keine Ansprüche abgeleitet werden können.

	Seite
1. Lieferumfang	4
2. Bedienungs- und Funktionsteile	4
3. Technische Daten	6
4. Sicherheitsvorschriften	7
4.1 <i>Bestimmungsgemäßer Gebrauch</i>	7
4.2 <i>Möglicher Fehlgebrauch</i>	7
4.3 <i>Allgemeine Sicherheitshinweise</i>	7
4.4 <i>Kraftstoff und Tanken</i>	7
4.5 <i>Vor dem Mähen</i>	8
4.6 <i>Starten</i>	8
4.7 <i>Handhabung</i>	8
4.8 <i>Hinweise für Rasenmäher mit Elektrostart (546 RS)</i>	9
4.9 <i>Wartung und Lagerung</i>	9
5. Arbeitsvorbereitung	11
5.1 <i>Zusammenbau</i>	11
5.2 <i>Grasfangeinrichtung</i>	11
5.3 <i>Einstellen der Schnitthöhe</i>	11
5.4 <i>Höheneinstellung des Führungsholms</i>	12
6. Motor starten / Motor abstellen	12
6.1 <i>Startvorgang</i>	12
6.2 <i>Radantrieb (Option)</i>	13
6.3 <i>Abstellen</i>	13
7. Hinweise für die Mäharbeiten	13
7.1 <i>Mähen mit der Grasfangeinrichtung</i>	13
7.2 <i>Rasenpflege</i>	14
8. Wartung und Pflege	14
8.1 <i>Mäher reinigen</i>	14
8.2 <i>Radachsen und Radnaben</i>	15
8.3 <i>Keilriemen</i>	15
8.4 <i>Ölstandskontrolle</i>	15
8.5 <i>Höhenverstellung</i>	16
8.6 <i>Messer</i>	16
8.7 <i>Wartung des Luftfilters</i>	17
8.8 <i>Mögliche Störungen und Fehlerbehebung</i>	18
9. Garantie	19

1. Lieferumfang

- Rasenmäher
- **Grasfangsack** komplett mit Rahmen und Tragegriff
- **Ladegerät** und **Zündschlüssel** (nur bei 546 RS)
- **Schraubenbeutel**
- **Werkzeug**: Kombischlüssel
- Diese **Gebrauchsanweisung** und die **Gebrauchsanweisung zum Motor**
- **EG-Konformitätserklärung** auf separatem Beiblatt

2. Bedienungs- und Funktionsteile

Fig. 1a

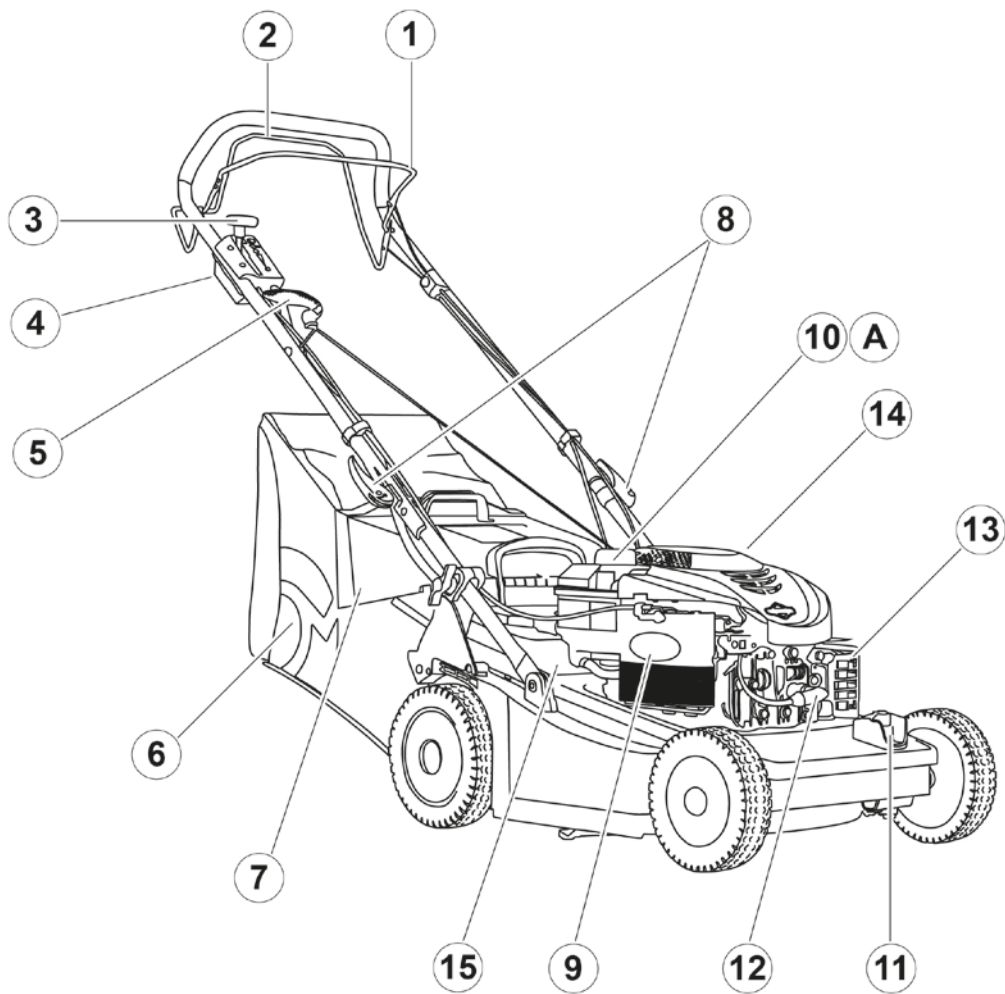

Ⓐ : Vor Inbetriebnahme Motoröl einfüllen

Fig. 1b: Motor

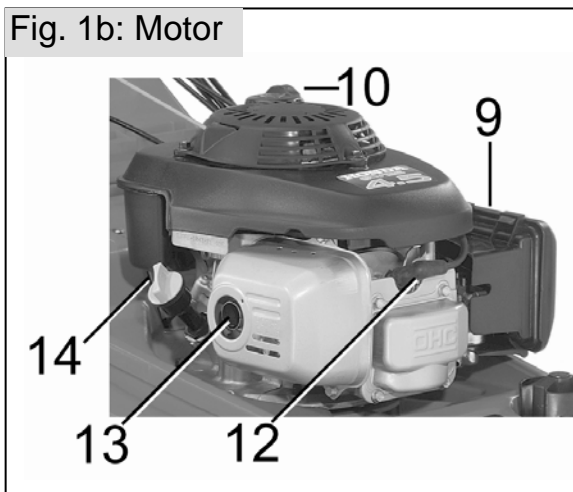

1. Bremsbügel Motor	9. Luftfilter
2. Schaltbügel Fahrtrieb *	10. Kraftstofftank-Verschluss
3. Gas Regulierhebel	11. Zentrale Höhenverstellung
4. Schlüssel für Elektro-Start *	12. Zündkerze
5. Startergriff	13. Auspuff
6. Grasfangeinrichtung	14. Öl-Einfüllstutzen
7. Auswurfschutzklappe	15. - Batterie * und - Getrieberaum *
8. Spannhebelschrauben Holmbefestigung	

* je nach Ausführung

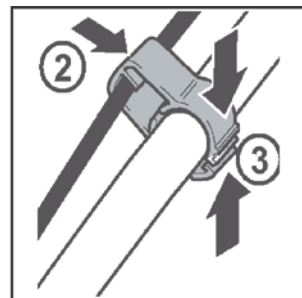
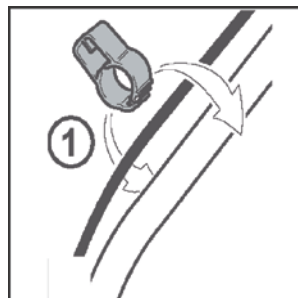
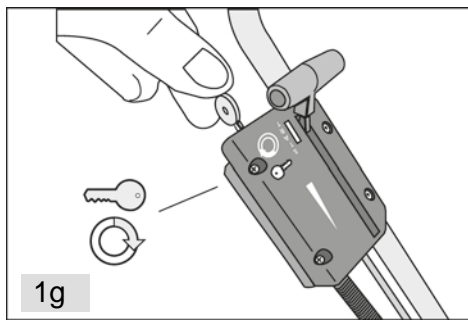
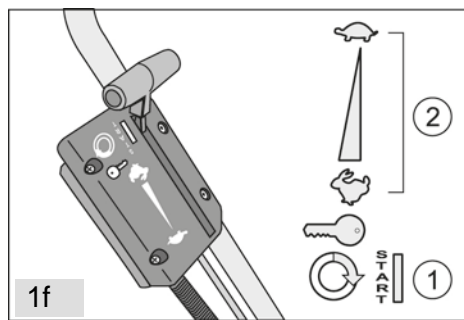
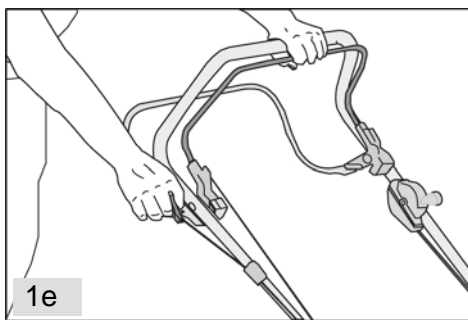
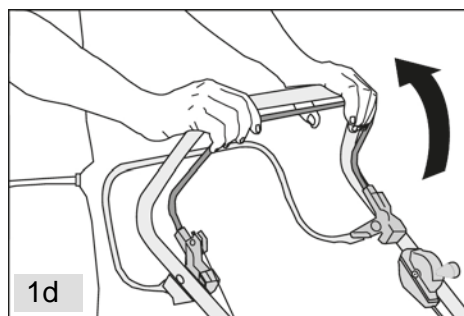
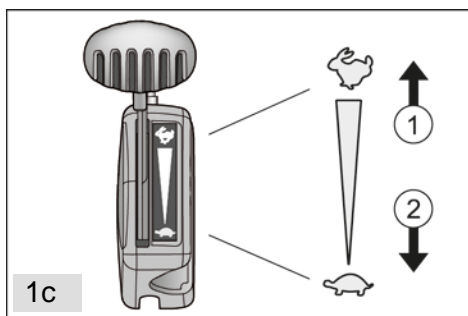

3. Technische Daten

Rasenmäher	546	546 R	546 RS
Schnittbreite cm	46		
Radverstellung	Zentralverstellung von 30 mm - 75 mm		
Grasfangsack l	50		
Gewicht komplett ohne Kraftstoff kg	30	33	36
Motor-Leistung bei Drehzahl kW / $1/\text{min}$	2,4 / 2800		2,4 / 2800
Arbeitsplatz bezogener Emissionswert L_{pA} (EN ISO 5395)	→	85 dB(A) / K = 2,5 dB(A)	
Schall-Leistungspegel L_{WA}	→	96 dB(A)	
Gewichteter Effektivwert der Beschleunigung a_{vhw} (EN ISO 5395)	→	12 m/s ² / K = 2 m/s ²	



1380 x 490 x 1115 mm

4. Sicherheitsvorschriften

4.1 Bestimmungsgemäßer Gebrauch

Dieses Gerät ist zum Mähen eines Rasenbodens im privaten Bereich bestimmt und darf nur auf abgetrocknetem Rasen eingesetzt werden.

Eine andere oder darüber hinausgehende Verwendung, gilt als nicht bestimmungsgemäß.

4.2 Möglicher Fehlgebrauch

- Dieser Rasenmäher ist nicht zur Verwendung in öffentlichen Anlagen, Parks, Sportstätten sowie in der Land- und Forstwirtschaft geeignet.
- Sicherheitseinrichtungen dürfen nicht demontiert oder überbrückt werden.
- Das Gerät nicht bei Regen oder auf nassem Rasen benutzen.
- Das Gerät darf nicht im gewerblichen Einsatz betrieben werden.

4.3 Allgemeine Sicherheitshinweise

- Lassen Sie nie Kinder oder andere Personen, die mit der Wirkungsweise der Maschine nicht vertraut sind, mit dem Rasenmäher arbeiten. Jugendliche unter 16 Jahren dürfen das Gerät nicht benutzen.
- Bitte beachten Sie die örtlichen Bestimmungen; diese können das Mindestalter des Benutzers festlegen.
- Rasenmäher nur an Personen weitergeben oder ausleihen, die mit diesem Modell und seiner Handhabung vertraut sind; stets die Gebrauchsanweisung mitgeben.
- Erklären Sie jedem, der mit dem Gerät arbeiten soll, die möglichen Gefahrenmomente und wie Unfälle zu vermeiden sind.
- Mähen Sie nur bei Tageslicht oder mit entsprechender künstlicher Beleuchtung.
- Träger von Herzschrittmachern dürfen am laufenden Motor und beim Starten nicht an stromführenden Teilen der Zündanlage arbeiten.
- Geräte mit BRIGGS+STRATTON-Viertakt-Motor sind für Steigungen über 15° nicht geeignet.
- Rasenmäher mit HONDA-OHC-Motoren sind für Steigungen von max. 20° zugelassen.
- Bewahren Sie Ihren Mäher sicher auf! Unbenutzte Mäher sollten in einem trockenen, verschlossenen Raum und für Kinder nicht zugänglich aufbewahrt werden.

4.4 Kraftstoff und Tanken



Der Umgang mit Kraftstoff erfordert besonders vorsichtige und umsichtige Handlungsweise.

- Kraftstoff ist hochgradig entflammbar. Nur im Freien, nicht in geschlossenen Räumen tanken.
- Rauchen und offenes Feuer ist nicht zulässig.
- Keinen Kraftstoff verschütten.
- Wenn Kraftstoff verschüttet wurde, Rasenmäher sofort säubern. Vorher darf der Motor nicht gestartet werden!
- Kleidung nicht mit Kraftstoff in Berührung bringen. Falls Kraftstoff an die Kleidung gelangt, sofort Kleidung wechseln!
- Darauf achten, dass kein Kraftstoff ins Erdreich gelangt!
- Kraftstoff nur in zugelassenen und gekennzeichneten Kanistern transportieren und lagern.
- Bei Beschädigungen sind Kraftstofftank, Tankverschluss und Kraftstoffleitung sofort auszutauschen
- Vor jedem Einsatz eine Sichtkontrolle durchführen.

Umweltfreundliches bleifreies Normalbenzin kann bedenkenlos verwendet werden.

- Tanken Sie nur die in der separaten Motor-Gebrauchsanweisung empfohlenen Kraftstoff-Sorten.
- Vor dem Tanken Motor abkühlen lassen.
- Umgebung des Einfüllbereichs gut säubern, Tankverschluss abschrauben und Kraftstoff bis zur Unterkante des Einfüllstutzens einfüllen. Tankverschluss wieder gut festschrauben.



Kraftstoffe können lösungsmittelähnliche Substanzen enthalten.

- Haut- und Augenkontakt mit Mineralöl-Produkten vermeiden, beim Betanken Handschuhe tragen.
- Kraftstoffdämpfe nicht einatmen.
- Kraftstoff für Kinder unzugänglich aufbewahren.

4.5 Vor dem Mähen

- Überprüfen Sie vor und während des Mähens vollständig das Gelände, auf dem das Gerät eingesetzt wird; entfernen Sie vor dem Mähen alle Fremdkörper wie Steine, Holzstücke, Knochen o. ä. aus dem zu mähenden Rasen.
- Mähen Sie nie, ohne festes Schuhwerk und lange Hosen zu tragen. Mähen Sie nie barfuss oder in offenen Sandalen.
- Bringen Sie den mitgelieferten Auswurfschutz bzw. die Grasfangeinrichtung an. Achten Sie auf festen Sitz. Die Benutzung des Rasenmähers ohne oder mit beschädigten Schutzeinrichtungen ist verboten.
- Kontrollieren Sie das Arbeitswerkzeug auf:
 - a) festen Sitz der Befestigungsteile,
 - b) Beschädigung oder starke Abnutzung.
- Beim Austausch Einbauhinweise und Anzugsmomente beachten.
- Überprüfen Sie die Grasfangeinrichtung häufiger auf Verschleiß.
- Rasenmäher mit Viertakt-Motor müssen vor der ersten Inbetriebnahme mit Motorenöl versehen werden (beachten Sie hierzu die Hinweise in der separaten Motoren-Gebrauchsanweisung).
- Vor jedem Mähen Ölstand kontrollieren und ggf. Öl nachfüllen.

4.6 Starten

- Während des Startvorgangs ist bei Radantriebsmähern der Antrieb auszuschalten.
- Beim Starten ist der Rasenmäher auf eine ebene Fläche zu stellen.
- Nicht im hohen Gras starten.
- Bei Inbetriebnahme ist darauf zu achten, dass die Füße sich in sicherem Abstand zum Schneidwerkzeug befinden.
- Führen Sie niemals Hände oder Füße in die Nähe der sich drehenden Teile. Achten Sie darauf, dass Hände und Füße nicht unter das Gehäuse kommen.

4.7 Handhabung

 Der Verbrennungsmotor darf nicht in geschlossenen Räumen laufen, in denen sich gefährliche Abgase sammeln können, Vergiftungsgefahr!

- Der Motor/Auspuff wird sehr heiß: Nicht berühren!
- Achten Sie immer auf einen guten Stand an Hängen.
- Führen Sie die Maschine im Schritttempo.
- Mähen Sie quer zum Hang, niemals auf- oder abwärts.
- Seien Sie besonders vorsichtig, wenn Sie die Fahrtrichtung am Hang ändern.
- Seien Sie besonders vorsichtig, wenn Sie den Mäher umkehren oder ihn zu sich heranziehen.
- Bei Rückwärtsbewegungen mit dem Mäher besteht Stolpergefahr. Rückwärtsgehen vermeiden.
- Vermeiden Sie abnormale Körperhaltung. Sorgen Sie für sicheren Stand und halten Sie jederzeit das Gleichgewicht.
- Halten Sie immer den durch die Länge des Führungsholmes gegebenen Sicherheitsabstand ein.

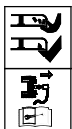

Stellen Sie den Motor ab, ziehen Sie den Zündkerzenstecker ab

- bevor Sie den Rasenmäher überprüfen, reinigen oder Arbeiten an ihm durchführen;
- bevor Sie Blockierungen lösen oder Verstopfungen im Auswurfkanal beseitigen.
- wenn Sie den als Zubehör erhältlichen Mulch-Einsatz aus- oder einbauen
- wenn Sie die Maschine verlassen,
- wenn der Mäher zum Transport angehoben oder gekippt wird.

Der Motor ist abzustellen,

- wenn Sie die Auswurfklappe öffnen und den Grasfangsack abnehmen,
- wenn Sie das Holmober- vom -unterteil lösen,
- beim Fahren außerhalb des Rasens,
- wenn Sie die Schnitthöhe verstellen wollen,
- bevor Sie nachtanken,
- wenn andere Flächen als Gras überquert werden,

- wenn Sie die Maschine zur Mähfläche hin- und wieder wegtransportieren.
- Heben oder tragen Sie niemals eine Maschine mit laufendem Motor.
- Benutzen Sie niemals die Maschine mit beschädigten oder fehlenden Schutzeinrichtungen. Mähen Sie nur mit Grasfangeinrichtungen, deren ordnungsgemäße Montage und Zustand zu prüfen ist, oder mit zugeklappter, am Gehäuse anliegender Auswurfklappe.
- Ändern Sie nicht die Grundeinstellung des Motors.
- Bei Blockierungen des Mähers, z. B. durch Auffahren auf ein Hindernis, muss durch einen Fachmann geprüft werden, ob Teile des Mähers beschädigt oder deformiert wurden.
- Falls der Mäher anfängt, ungewöhnlich stark zu vibrieren, ist eine sofortige Überprüfung erforderlich.

4.8 Hinweise für Rasenmäher mit Elektrostart (546 RS)

- Beachten Sie die Hinweise des Batterie-Herstellers; sie liegen jedem neuen Gerät bei.
Hinweis: Zum Schutz gegen vorzeitiges Entladen ist der Steckkontakt am roten Kabel des Batterie-Anschlusses mit einem Schutzschlauch versehen. Vor dem Anschließen ist dieser durch Abziehen zu entfernen.
- Laden Sie die Batterie vor Inbetriebnahme eines neuen Mähers 24 Stunden mit dem mitgelieferten Ladegerät, die Batterie könnte durch längere Lagerung entladen sein.
- Laden Sie die Batterie niemals mit einem fremden Ladegerät (z. B. für Autos), die Batterie könnte beschädigt werden.
- Die Batterie befindet sich unter dem Deckel neben dem Auswurfkanal des Rasenmäher-Gehäuses. Achten Sie unbedingt darauf, dass das Ladegerät mit der Batterie, und nicht mit dem Kabelbaum des Motors verbunden wird, sonst wird das Ladegerät beschädigt.
- Häufiges Starten und Stoppen kann zur Entladung der Batterie führen (Tiefentladung schadet der Batterie), laden Sie deshalb die Batterie unverzüglich mit dem mitgelieferten Ladegerät.
- Lagern Sie niemals eine entladene Batterie, sie nimmt dadurch dauernden Schaden.
- Trennen Sie die Batterie vom Kabelbaum des Gerätes, wenn Sie das Gerät für länger als 14 Tage nicht benutzen.
- Bevor Sie das Gerät am Ende einer Saison einlagern, laden Sie die Batterie noch einmal 24 Stunden mit dem mitgelieferten Ladegerät. Batterie nicht mehr anschließen, kühl (auf keinen Fall über 23°C) und trocken lagern. Spätestens 6 Monate nach der letzten Ladung sollte die Batterie wieder aufgeladen werden.
- Bevor Sie das Gerät im Frühjahr wieder in Betrieb nehmen, laden Sie die Batterie 24 Stunden mit dem mitgelieferten Ladegerät.
- Die Batterie ist voll gekapselt, sie benötigt keine weitere Wartung.
- Defekte Batterien sind entsorgungspflichtig! Sie können über die örtlichen Batterie-Annahmestellen oder den Fachhandel entsorgt werden. Hierzu sind jedoch die örtlichen kommunalen Vorschriften zu beachten.

4.9 Wartung und Lagerung

Achtung: Vor jeder Wartung, Reinigung und vor der Lagerung stellen Sie den Motor ab und ziehen Sie den Zündkerzenstecker ab.

- Sorgen Sie dafür, dass alle Schraubverbindungen fest angezogen sind.
- Bewahren Sie niemals den Rasenmäher mit gefülltem Tank innerhalb eines Gebäudes auf, in dem möglicherweise Benzindämpfe mit offenem Feuer oder Funken in Berührung kommen oder sich entzünden könnten.
- Falls der Tank zu entleeren ist, sollte dies im Freien erfolgen. Auslaufenden Kraftstoff in geeigneten Behältern auffangen.
- Lassen Sie den Motor laufen, bis das im Vergaser verbliebene Restbenzin verbrannt ist.
- Lassen Sie den Motor abkühlen, bevor Sie die Maschine in geschlossenen Räumen abstellen.
- Um Brandgefahr zu vermeiden, halten Sie Motor, Schalldämpfer und Kraftstofftank frei von Gras, Blättern oder ausgetretenem Fett (Öl).
- Prüfen Sie regelmäßig die Grasfangeinrichtung und die Auswurfklappe auf Verschleiß oder Verlust der Funktionsfähigkeit.
- Ersetzen Sie aus Sicherheitsgründen abgenutzte oder beschädigte Teile.
- Bei Tätigkeiten im Messerbereich sind immer Schutzhandschule zu tragen.
- Wartungs- und Reinigungsarbeiten sind nur bei ausgeschaltetem Motor und abgezogenem Zündkerzenstecker durchzuführen.

Sicherheitsvorschriften

- Aus Gewährleistungs- und Sicherheitsgründen dürfen im Reparaturfall nur original solo by AL-KO Ersatzteile verwendet werden

Beachten Sie, dass vor allen Wartungs-, Montage-, Demontage- und Umbauarbeiten der Tank geleert ist.

5. Arbeitsvorbereitung

5.1 Zusammenbau

Mit nur wenigen Handgriffen ist Ihr Rasenmäher betriebsbereit.

Holm befestigen:

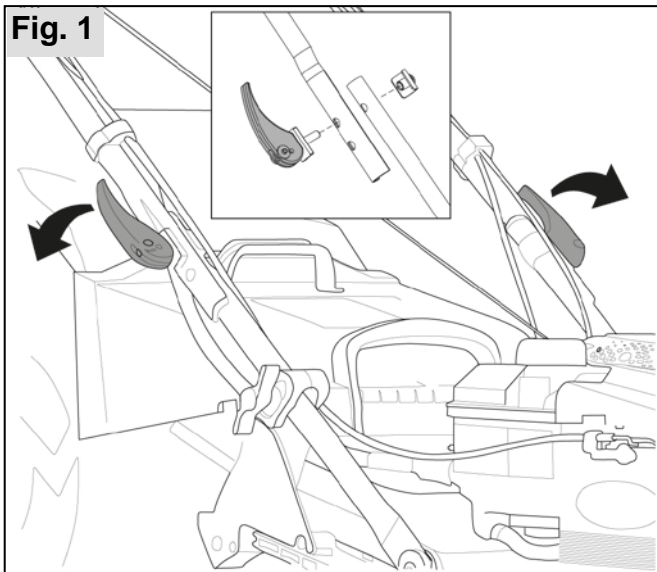

- Spannschrauben (8) aufklappen.
- Holmoberteil in die richtige Lage hochklappen - Eventuell die Spannschrauben (8) etwas lockern.
- Jeweils die aufgeklappte Spannschraube soweit eindrehen, dass beim Zuklappen des Spannschraubens die beiden Holmteile fest aufeinander sitzen. Gegebenenfalls die aufgeklappte Spannschraube eine Umdrehung fester bzw. lockerer eindrehen.

Tipp: Um beim Mähen nicht mit der Spannschraube an Sträuchern oder Ähnlichem hängen zu bleiben, sollten die Spannschrauben nach oben zugeklappt werden.

Sichern Sie den Verlauf der Bowdenzüge und Kabel mit den Bowdenzug- bzw. Kabelführungen am Holm.

Holm für den Transport oder Lagerung wieder zusammenklappen:

Beim Zusammenklappen des Holms die beiden Spannschrauben aufklappen und das Holm-Oberteil nach vorne kippen.

Startergriff in Seilführung: (nur 546, 546 R)

Lösen Sie die Motorbremse, indem Sie den Bremsbügel (1) zum Holm drücken. Bringen Sie den Startergriff (5) in die am Holm-Oberteil vorgesehene Seilführung.

Hinweis: Beim Auf- und Zusammenklappen des Holms ist besonders auf knickfreien Verlauf der Bowdenzüge zu achten.

Achtung: Vergewissern Sie sich, dass die Bowdenzüge nicht eingeklemmt bzw. durch den Transport an keiner Stelle beschädigt sind.

5.2 Grasfangeinrichtung

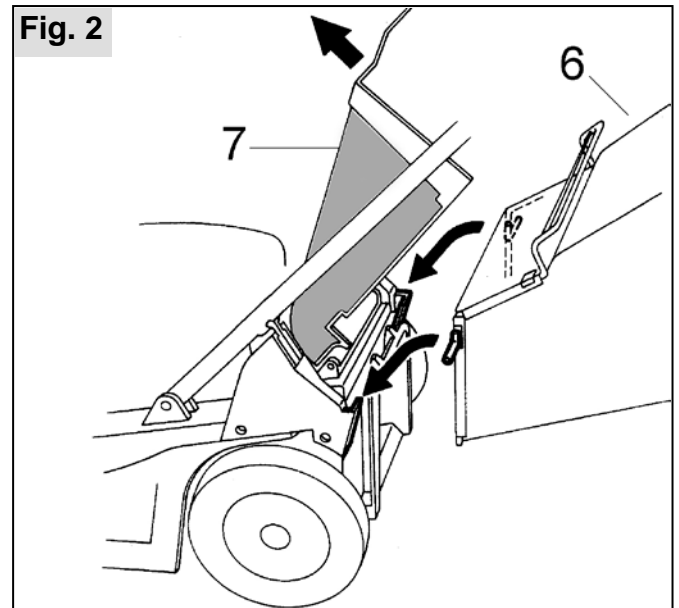

Achtung: An- und Abbau der Grasfangeinrichtung nur bei stillstehendem Motor!

Zum Anbau der Grasfangvorrichtung Auswurfschutzklappe (7) mit einer Hand hochheben, mit der anderen Hand Grasfangvorrichtung (6) am Tragegriff halten und von schräg oben am Mähergehäuse einhängen.

5.3 Einstellen der Schnitthöhe



Ihr Mäher besitzt eine stufenlose Schnitthöhenverstellung von ca. 30–75 mm. Die Höhenverstellung erfolgt für alle Räder über die Zentralkurbel (11). Drehen nach rechts verringert, drehen nach links vergrößert die Schnitthöhe. Diese lässt sich an der Markierung ablesen.

Hinweis: Die Schnitthöhe ist so zu wählen, dass das Messer bei Bodenunebenheiten den Boden nicht berührt! Das Mähen auf niederster

Schnitthöheeneinstellung sollte nur auf ebenen Rasenflächen durchgeführt werden.

5.4 Höheneinstellung des Führungsholms

Um unterschiedlich großen Personen rücken-schonendes Mähen zu ermöglichen, ist die Neigung und somit die Höhe des Führungsholms verstellbar.

 Achten Sie beim Verstellen der Holmneigung darauf, dass der Bowdenzug nicht eingeklemmt, geknickt oder beschädigt wird!

Vorgehensweise zur Verstellung der Holmneigung

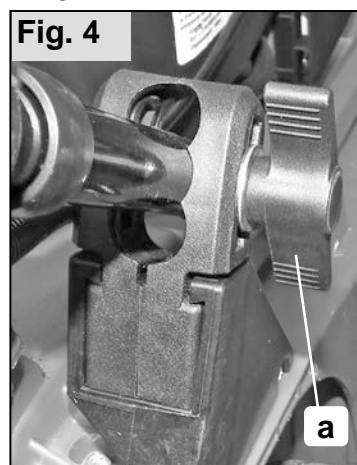

Lösen Sie beide Flü-gelschrauben (a) der Klemmeinrichtung. Verschieben Sie den Führungsholm in die gewünschte Position innerhalb der Klemmstücke. Hierbei müssen beide Holm-Unterteile form-schlüssig auf gleicher Höhe in einer der drei möglichen Positionen von den Klemm-

stücken umfasst werden. Schrauben Sie beide Flügelmutter wieder fest.

6. Motor starten / Motor abstellen

 **Achtung:** Im Auslieferungszustand enthält Ihr Rasenmäher kein Motoröl. Vor der ersten Inbetriebnahme muss unbedingt Motoröl eingefüllt werden! (Beachten Sie hierzu die Hinweise in der separaten Bedienungsanleitung des Motors.)

 **Achtung:** Niemals den Motor ohne oder mit zu wenig Öl laufen lassen; dies verursacht schwere Schäden am Motor.

➔ Vor jedem Mähen Ölstand prüfen und ggf. Öl nachfüllen (vgl. Kap. 8.4).

Während des Startvorgangs ist bei Fahrantriebs-Mähern der Antrieb auszuschalten.

Beim Starten müssen Sie immer seitlich des Mähers bzw. hinter dem Mäher stehen. Der durch den Führungsholm gegebene Sicherheitsabstand ist stets einzuhalten.

Vorsicht: Sobald der Motor läuft, arbeitet auch das Mähwerk! Niemals mit den Händen unter das Gehäuse fassen oder einen Fuß unter das Gehäuse schieben!

6.1 Startvorgang

 **Achtung – Vergiftungsgefahr!** Motor nie in geschlossenen Räumen laufen lassen!

 **Achtung – Vergiftungsgefahr!** Gerät bei Startvorgang nicht kippen!

Hinweis:

- Motor nur bei montiertem Messer starten (Messer dient als Schwungmasse).
- Beim Starten des betriebswarmen Motors Choke oder Primerknopf NICHT benutzen.
- Reglereinstellungen am Motor nicht verändern.

Gerät nicht starten, wenn der Auswurfkanal nicht durch eines der folgenden Teile abgedeckt ist:

- Grasfangbox
- Prallklappe
- Mulchkit

Betätigen Sie den Anlass-Schalter mit besonderer Aufmerksamkeit, entsprechend den Herstelleranweisungen.

Achten Sie auf ausreichendem Abstand der Füße zum Schneidwerkzeug.

Gerät in niedrigem Gras starten.

Positionszeichen am Gerät:

Choke*		
Ein Aus		
Gasfernbedienung*		
Start Stop		
Gasfernbedienung mit Choke		
Variogetriebe*		
Schnell Langsam		
Messerkupplung*		
Ein Aus		

* je nach Ausführung

Anwerfen:

mit Gasfernbedienung, ohne Primer/Choke

Gashebel auf Position  stellen (1c).

Sicherheitsbügel zum Oberholm herziehen und festhalten (1d) - Sicherheitsbügel rastet nicht ein.

Starterseil zügig herausziehen und danach langsam wieder aufrollen lassen (1e).

Nach dem Aufwärmen des Motors (ca. 15–20 Sekunden) Gashebel auf eine Position zwischen

 und  stellen (1c).



Elektro-Start ohne Primer/Choke

Gashebel auf Position „START“ stellen (1f).

Sicherheitsbügel zum Oberholm herziehen und festhalten (1d) – Sicherheitsbügel rastet nicht ein.

Zündschlüssel im Zündschloss ganz nach rechts drehen (1g).

Sobald der Motor läuft, Zündschlüssel loslassen (springt auf Position „0“ zurück).

Gashebel entsprechend der gewünschten Motordrehzahl in eine Position zwischen  und  stellen (1f).

6.2 Radantrieb (Option)

Achtung!

Getriebe nur bei laufendem Motor zuschalten!

Radantrieb einschalten:

- Getriebebeschaltbügel (2) gegen den Oberholm drücken und festhalten – Getriebebeschaltbügel rastet nicht ein.
Radantrieb wird eingeschaltet.

Radantrieb ausschalten:

- Getriebebeschaltbügel (2) loslassen.
Radantrieb wird ausgeschaltet.

6.3 Abstellen

- Bremsbügel (1) loslassen und Motorstillstand abwarten.

Hinweis: Beim Loslassen des Bremsbügels (1) wird die Elektronik-Zündung des Motors kurzgeschlossen und die Motor-Drehzahl und somit das Messer in wenigen Sekunden abgebremst.

7. Hinweise für die Mäharbeiten

Beachten Sie in jedem Falle die Sicherheitsvorschriften!



Wichtiger Hinweis: Rasenmäher dürfen nur an Werktagen in der Zeit von 7.00–20.00 Uhr betrieben werden. Beachten Sie dabei die gesetzlich vorgeschriebenen Bestimmungen, die örtlich verschieden sein können.



Lärm ist schädlich. Zur Vermeidung von Gehörschäden bei Dauerbetrieb sind geeignete persönliche Schallschutzmittel zu tragen. Rasen vor dem Schnitt gründlich absuchen und alle Fremdkörper (Steine, Scherben, Metallgegenstände, Zweige usw.) entfernen. Laubreste, Grasschnitt u. a. müssen nicht vor dem Mähen entfernt werden, sondern können in die Grasfangeinrichtung aufgemäht werden.

Für einen glatten und einwandfreien Schnitt ist ein scharfes Messer Voraussetzung. Ein stumpfes Messer (Grashalme fransen beim Schneiden aus, der Rasen wird gelb) muss nachgeschärft werden (siehe Kapitel "Messer").

Hinweis: Sollte der Graswuchs beim Mähen nicht die gesamte Motorkraft in Anspruch nehmen, kann zum Schutz der Umwelt und zur Vermeidung von unnötigem Schadstoff-Ausstoß die Motordrehzahl über den Regulierhebel (3) etwas reduziert werden.

7.1 Mähen mit der Grasfangeinrichtung

Kurzes und trockenes Gras wird gut in die Grasfangeinrichtung (6) transportiert. Dies wird durch den gebläseunterstützten Grasauswurf (Turbo-Effekt) ermöglicht.

Je kürzer die geschnittenen Grashalme, desto besser werden sie in die Grasfangeinrichtung transportiert; zu langes oder nasses Gras kann unter Umständen verstopfen bzw. nicht schnell genug in die Grasfangeinrichtung transportiert werden.

Grashöhe, Dichte und Feuchtigkeitsgrad bestimmen die Schnittqualität. Trockenes und nicht zu langes Gras ist ideal für einen sauberen Schnitt. Auch nasses Gras kann gemäht und aufgesammelt werden, beeinträchtigt jedoch die Schnittqualität und den Aufsammeleffekt.

Fig. 6

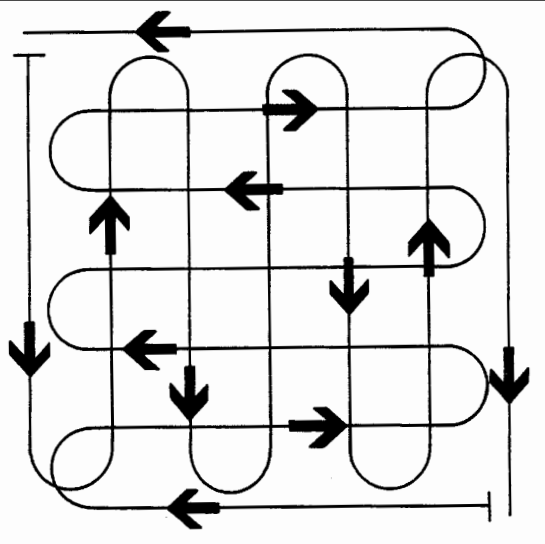

Bei langem Gras daher zuerst in der einen Richtung mit hoher Schnitteinstellung und deutlicher Überlappung der Mähbahnen mähen, dann quer dazu mit tieferer bzw. normaler Schnitthöheneinstellung (Fig. 6).

7.2 Rasenpflege

Mähen Sie möglichst nur bei trockenem Rasen bzw. Untergrund. Bei nassem Boden drücken sich die Räder ein und hinterlassen Spuren.

Je öfter der Rasen geschnitten wird (möglichst wöchentlich) umso besser und gleichmäßiger sieht er aus, denn bei häufigem Schnitt geht der Wuchs in den Halm und macht ihn widerstandsfähiger.

Kurzes Schnittgut bis ca. 1 cm Länge kann liegenbleiben, längeres Schnittgut mit der Grasfangeinrichtung aufsammeln. Im Frühjahr sollten der erste Schnitt und die Säuberung des Rasens ca. 2–3 Wochen vor Beginn des normalen Wuchses vorgenommen werden. Um ein frühes Grünen zu erreichen, nur ca. 1,5 cm des ruhenden Grases abschneiden

Dünnen oder frisch eingesäten Rasen nicht zu kurz schneiden (3–4 cm Halmhöhe stehen lassen). Diesen Schnitt 4–5 Wochen beibehalten, damit der Rasen in die Breite wächst und an Dichte zunimmt.

Um eine Austrocknung und Ausdörrung des Rasens zu verhindern, in der trockenen und heißen Jahreszeit nicht zu kurz schneiden.

Hinweis: solo by AL-KO-Rasenmäher mit Heckauswurf eignen sich besonders gut zum Aufsammeln von Herbstlaub.

Dieser Einsatz ist jedoch nur auf Rasenflächen unter gründlichem Entfernen aller Fremdkörper (Steine, Scherben, Metallgegenstände, Zweige usw.) zulässig. Laubsammeln auf befestigtem Grund (z. B. Straßen u. Wege) ist wegen dem damit verbundenen Sicherheitsrisiko verboten! Zum Laubsammeln ist die Schnitthöhe auf mittlere bis höchste Einstellung zu bringen.

8. Wartung und Pflege



Ziehen Sie zu Ihrer eigenen Sicherheit vor allen Wartungs- und Reinigungsarbeiten den Zündkerzenstecker von der Zündkerze (12) ab.

Arbeiten, die über den Rahmen der beschriebenen Wartungs- und Pflegearbeiten hinausgehen, überlassen Sie bitte einer autorisierten Kundendienst-Werkstatt.

8.1 Mäher reinigen

Nach jedem Gebrauch sollten Sie Ihren Rasenmäher gründlich reinigen; speziell die Unterseite, das Messer und die Messer-Kreislaufbahn.

Tipp: Damit der Rasenmäher nach den Mäharbeiten mit leerem Benzintank gewartet und gereinigt werden kann, sollten Sie vor dem Mähen nur soviel Kraftstoff tanken, dass der Tank nach den Mäharbeiten schnell leergefahren werden kann.

Fig. 7

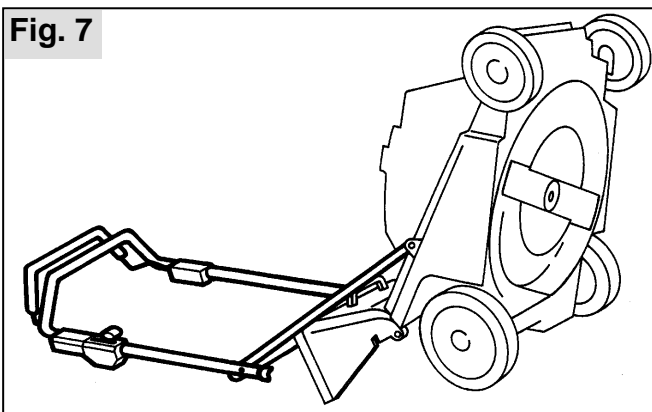

Nach Lockern der Spannschrauben (8) kann der Mäher vorsichtig auf den Hinterrädern aufgestellt und über die Holm-Unterteile abgestützt werden. Dabei muss vorher der Zündkerzenstecker abgezogen werden und der Kraftstofftank möglichst leer sein, um ein Auslaufen von Kraftstoff aus der Tankdeckellüftung auszuschließen. Evtl. aus dem Vergaser auslaufendes Benzin kann mit einem Lappen aufgefangen werden.

Gleich nach dem Mähen lassen sich Schmutz und Grasreste am leichtesten entfernen. Festsitzende Grasreste und Schmutz an der Unterseite des Mähergehäuses stören den Grasauswurf und beeinträchtigen die Schnittqualität. Festsitzender Schmutz am Messer und Lüfterrad führt zu Unwucht und damit zu Vibration.

Kontrollieren Sie auch, ob der den Auswurf unterstützende Luftstrom vom Sauggebläse (Turbo-Effekt) nicht durch Grasreste behindert wird.

Der Auswurfkanal kann mit einem kleinen Stock oder mit einem Schraubenzieher gereinigt werden.

Spritzen Sie den Mäher nicht mit einem Wasserstrahl oder Hochdruckreiniger ab. Der Motor soll trocken bleiben. Die äußeren Gehäuseteile sind mit einem Lappen ganz einfach sauberzuhalten. Aggressive Reinigungsmittel wie z. B. Kaltreiniger oder "Verdünnung" dürfen nicht verwendet werden.

8.2 Radachsen und Radnaben

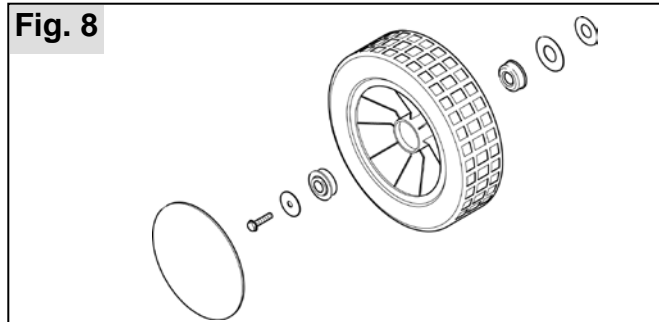

Radachsen und Radnaben sollten von Zeit zu Zeit (mindestens 1 x jährlich) leicht eingefettet werden. Dazu Radkappe abnehmen, Schraube lösen und Rad abziehen. Achten Sie beim Zerlegen auf die Reihenfolge der Einbauteile.

Wartung des Hinterrad-Fahrtriebese:

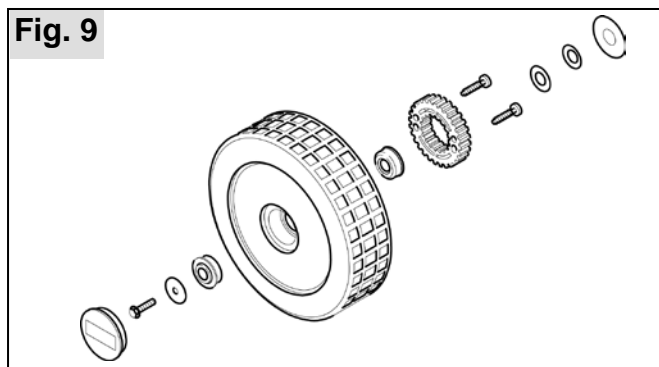

- Die Antriebsräder nach Entfernen der Radkappen und Lösen der Befestigungsschraube abnehmen.
- Grasreste und Schmutz aus dem gesamten Innenbereich des Radantriebs entfernen.

Hinweis: Freilaufritzel nicht von der Getriebewelle abnehmen, jedoch prüfen, ob sie sich leicht entgegen der Fahrtrichtung drehen lassen.

- Das Ritzelpaar (Freilaufritzel und Kunststoffritzel) mit einem wasserabweisenden Kunststoff-verträglichen Fett leicht einfetten.
- Der im Antriebsrad vorhandene Zwischenraum zwischen den beiden Konus-Kugellagern ist ebenfalls mit diesem oder vergleichbarem Fett zu füllen.
- Die Radachsen sind ebenfalls einzufetten.
- Beim Aufstecken des Antriebsrades ist zu beachten, dass die Ritzel ineinander greifen; evtl. das Rad auf der Achse leicht verdrehen.

8.3 Keilriemen

Spannen des Keilriemens

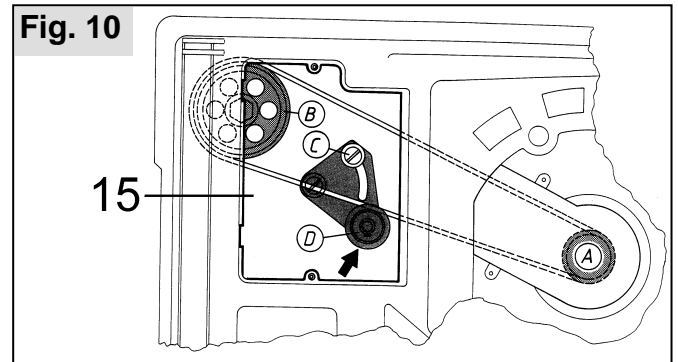

Deckel für Batterie-Getrieberaum (15) nach Lösen der beiden Schrauben abnehmen. Befestigungsschraube (C) des Spannhebels lösen. Keilriemen durch Verschieben des Spannhebels (in Pfeilrichtung) spannen.

Hinweis: Keilriemenspannung alle 20 Betriebsstunden bzw. mindestens einmal pro Mähseason prüfen.

Der Keilriemen ist richtig gespannt, wenn er sich in der Mitte um etwa seine eigene Stärke durchdrücken lässt.

Wechseln des Keilriemens

- Rasenmäher, auf Führungsholm und Auswurfklappe abgestützt, aufstellen (Fig. 7). Vorher den Zündkerzenstecker abziehen und der Kraftstofftank muss leer sein!
- Messer und Lüfterrad abnehmen, alten Keilriemen entfernen.
- Neuen Riemen von unten auf die motorseitige Keilriemenscheibe A auflegen und nach hinten in das Mähergehäuse einlegen.
- Rasenmäher wieder auf die Räder stellen.
- Keilriemen auf getriebeseitige Keilriemenscheibe B auflegen.
- Keilriemen wie vorstehend beschrieben spannen.
- Deckel festschrauben.
- Lüfterrad und Messer montieren, dabei Reihenfolge der Einbauteile und Anzugsmoment des Messers beachten (Fig. 12).

8.4 Ölstandskontrolle

Achtung: Das Motoröl beeinflusst die Leistung und Lebensdauer Ihres Gerätes! Niemals den Motor ohne oder mit zu wenig Öl laufen lassen; dies verursacht schwere Schäden am Motor. Den optimalen Viskositätsgrad finden Sie je nach Lufttemperatur und Höhenlage des Einsatzes aus der typenbezogenen Motoren-Gebrauchsanweisung.

Kontrolle des Ölstands:

Richten Sie sich nach den Angaben der typenbezogenen Motoren-Gebrauchsanweisung.

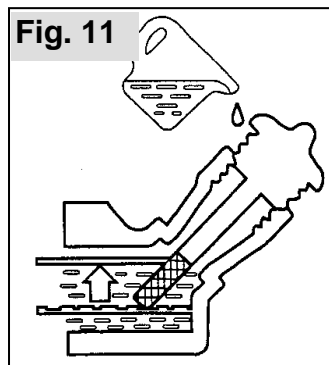

- Rasenmäher mit allen Rädern auf exakt horizontalen Boden stellen.
- Öltankverschluss (14) durch Linksdrehung abschrauben und Messstab abwischen.
- Messstab wieder bis zum Anschlag in den Einfüllstutzen stecken.

- Messstab herausziehen und in waagrechter Stellung den Ölstand ablesen. Der Ölspiegel muss sich zwischen der Maximum- und Minimummarke befinden.

Motoröl wechseln:

- Zum Auffangen des Öls einen geeigneten Behälter bereitstellen.
- Öl über die Öleinfüllöffnung vollständig ablaufen lassen oder absaugen.

Hinweis:

Gebrauchtes Motoröl umweltfreundlich entsorgen! Wir empfehlen, Altöl in einem geschlossenen Behälter beim Recycling-Center oder einer Kundendienststelle abzugeben.

Altöl nicht

- in den Abfall geben
- in Kanalisation oder Abfluss schütten
- auf die Erde schütten

Getriebe *

Das Getriebe ist mit einer Dauerölfüllung versehen und arbeitet vollkommen wartungsfrei. Störungen, die mit der Einstellung der Bowdenzüge nicht behoben werden können, dürfen nur von autorisierten Fachwerkstätten behoben werden.

* je nach Ausführung

8.5 Höhenverstellung

Vor dem Einwintern (jedoch mindestens 1 x jährlich) ist die Verstellspindel der Höhenverstellung zu reinigen und einzufetten.

Dazu Höhenverstellung auf höchste Pos. (max) bringen – freiliegenden Teil der Spindel reinigen und fetten – anschließend Höhenverstellung auf niederste Pos. (min) bringen – restlichen Teil der Spindel reinigen und einfetten.

8.6 Messer

! Zur Montage des Messers sind spezielle Werkzeuge, wie z. B. ein Drehmomentschlüssel, erforderlich. Lassen Sie Ihr Messer deshalb aus Sicherheitsgründen nur von einer autorisierten Fachwerkstatt schärfen, auswuchten und montieren. **Die nachfolgenden Hinweise sind deshalb nur für Fachwerkstätten bestimmt.**

Um optimale Mähergebnisse zu erzielen wird empfohlen, das Messer mindestens einmal jährlich nachzuschleifen/auswuchten oder zu ersetzen.

Wechseln des Messers



Beim Wechseln des Schneidwerkzeugs (Messer) sind zum Schutz der Hände geeignete Handschuhe zu tragen. Vorher ist der Zündkerzenstecker abzuziehen.

Fig. 12

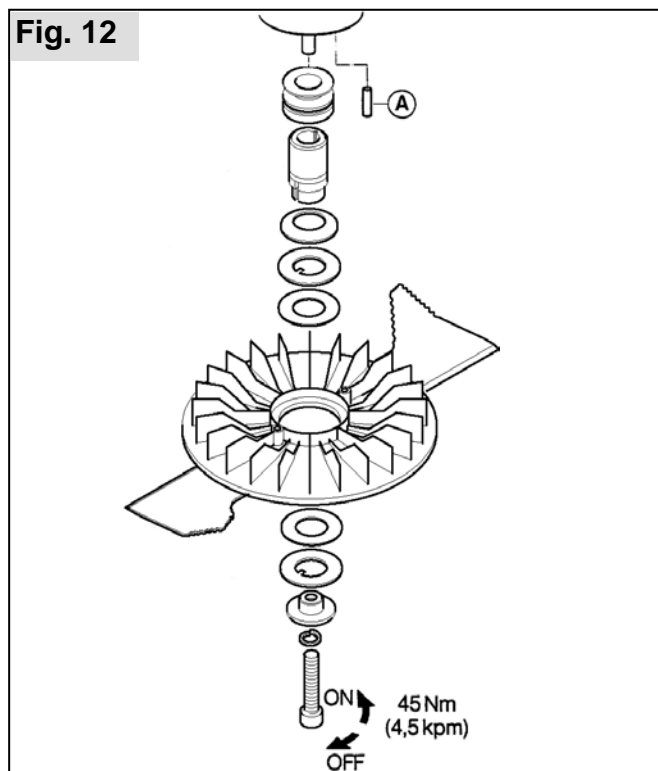

Beim Wechseln des Schneidwerkzeugs dürfen nur Original-Ersatzteile verwendet werden. Die Kennzeichnung des Messers muss mit der in der Ersatzteilliste angegebenen Bestell-Nummer übereinstimmen.

Niemals ein fremdes Messer einbauen!

Verwenden Sie zur Hilfe einen geeigneten Haltestift (A) als Blockiereinrichtung für das Messer. Dieser ist von unten in die vorgesehene Sacklochbohrung im Gehäuse zu stecken. Die Messer-Befestigungsschraube hat normales Rechtsgewinde. Zum Lösen dieser Schraube verwenden Sie am besten einen Steckschlüssel 21 mm (Kerzenschlüssel) oder einen Innen-Sechskantschlüssel 8 mm, 5/16".

Achten Sie beim Wiederausammenbau der Rutschkupplung genau auf die Reihenfolge, in der

diese Teile vorher montiert waren. Die Messerschraube ist mit dem vorgegebenen Anzugsmoment von 45 Nm (4,5 mkp) zu befestigen.

Beschädigte Messer

Wenn das Messer trotz aller Vorsicht auf Fremdkörper/Hindernisse gestoßen ist, zuerst den Motor abstellen und Kerzenstecker abziehen.

Wenn das Messer stillsteht, wird der Mäher hochgekantet (Fig. 7) und das Messer nach möglichen Schäden überprüft.

Deformierte bzw. verbogene Messer dürfen nicht wieder ausgerichtet werden. Beschädigte Teile sind sofort auszutauschen. Nach dem Auffahren auf ein Hindernis muss der Mäher in einer autorisierten Fachwerkstatt überprüft werden.

Bereits vor Gebrauch sicherstellen, dass Messer und Messerbefestigung nicht beschädigt sind. Falls erforderlich, solche Teile auswechseln oder überprüfen lassen. Niemals mit einem unwuchtigen Messer arbeiten – dies verursacht Vibrationen und hat weitere Beschädigungen zur Folge.

Messer schärfen

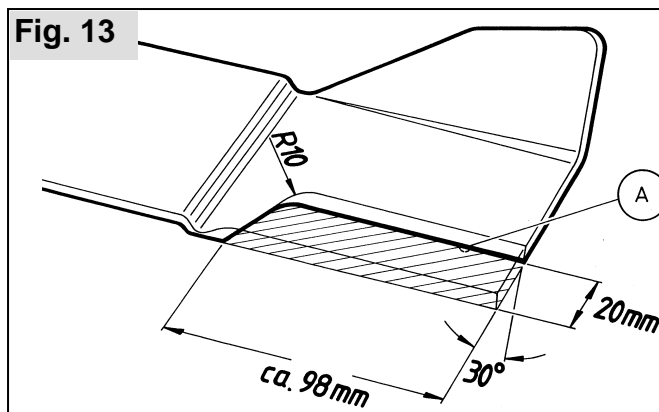

Hinweis: Die Messerschneiden können mit einer Metallfeile nachgeschärft werden.

Noch besser ist ein Nachschärfen/Nachschleifen in der Kundendienst-Werkstatt. Dort wird auch besonders darauf geachtet, dass von jeder Messerseite gleich viel abgeschliffen wird, damit keine Unwucht entsteht. Das Nachschleifen der Schneidekante darf nur bis zu der eingepprägten Markierung erfolgen.

8.7 *Wartung des Luftfilters*

Hinweise des Motorenherstellers beachten.

8.8 Mögliche Störungen und Fehlerbehebung



Achtung!

Messer und Motorwelle dürfen nicht ausgerichtet werden.

Störung	Behebung
Motor springt nicht an	<ul style="list-style-type: none">• Benzin einfüllen• Gashebel auf „Start“ stellen• Choke einschalten• Motorschalterbügel zum Oberholm drücken• Zündkerzen prüfen, eventuell erneuern• Luftfilter reinigen• Mähmesser frei drehen• Starterbatterie nachladen• Auf gemähter Fläche starten
Motorleistung lässt nach	<ul style="list-style-type: none">• Schnitthöhe korrigieren• Mähmesser nachschleifen / erneuern• Auswurfkanal/Gehäuse reinigen• Luftfilter reinigen• Arbeitsgeschwindigkeit verringern
Unsauberer Schnitt	<ul style="list-style-type: none">• Mähmesser nachschleifen / erneuern• Schnitthöhe korrigieren
Grasfangbox füllt nicht ausreichend	<ul style="list-style-type: none">• Schnitthöhe korrigieren• Rasen abtrocknen lassen• Mähmesser nachschleifen / erneuern• Gitter der Grasfangbox säubern• Auswurfkanal/Gehäuse reinigen
Radantrieb funktioniert nicht	<ul style="list-style-type: none">• Bowdenzug nachstellen• Keilriemen defekt• Kundendienst-Werkstatt aufsuchen• Schmutz in Radantrieb, Zahnriemen und Getriebe entfernen• Freiläufe (Antriebsritzel auf Getriebewelle) mit Sprühöl ölen
Räder drehen bei eingeschaltetem Getriebe nicht	<ul style="list-style-type: none">• Radschrauben nachziehen• Radnabe defekt• Keilriemen defekt• Kundendienst-Werkstatt aufsuchen
Gerät vibriert außergewöhnlich stark	<ul style="list-style-type: none">• Mähmesser überprüfen

Hinweis:

Bei Störungen, die nicht in dieser Tabelle aufgeführt sind oder die Sie nicht selbst beheben können, wenden Sie sich bitte an unseren zuständigen Kundendienst.

Fachmännische Überprüfung ist immer erforderlich:

- nach Auffahren auf ein Hindernis
- bei plötzlichem Stillstand des Motors
- bei Getriebeschaden
- bei defektem Keilriemen
- bei verbogenem Messer
- bei verbogener Motorwelle

9. Garantie

Etwaige Material- oder Herstellungsfehler am Gerät beseitigen wir während der gesetzlichen Verjährungsfrist für Mängelansprüche entsprechend unserer Wahl durch Reparatur oder Ersatzlieferung. Die Verjährungsfrist bestimmt sich jeweils nach dem Recht des Landes, in dem das Gerät gekauft wurde.

Unsere Garantiezusage gilt nur bei:

- Sachgemäßer Behandlung des Gerätes
- Beachtung der Bedienungsanleitung
- Verwendung von Original-Ersatzteilen

Die Garantie erlischt bei:

- Reparaturversuchen am Gerät
- Technischen Veränderungen am Gerät
- nicht bestimmungsgemäßer Verwendung (z. B. gewerblicher oder kommunaler Nutzung)

Von der Garantie ausgeschlossen sind:

- Lackschäden, die auf normale Abnutzung zurückzuführen sind
- Verschleißteile, die auf der Ersatzteilkarte mit Rahmen XXX XXX (X) gekennzeichnet sind
- Verbrennungsmotoren – Für diese gelten die separaten Garantiebestimmungen der jeweiligen Motorenhersteller

Im Garantiefall wenden Sie sich bitte mit dieser Garantieerklärung und dem Kaufbeleg an Ihren Händler oder die nächste autorisierte Kundendienststelle. Durch diese Garantiezusage bleiben die gesetzlichen Mängelansprüche des Käufers gegenüber dem Verkäufer unberührt.

Instruction manual

Translation of the original instructions

GB Preface

Dear Customer,

Congratulations for choosing this solo by AL-KO quality product.

The lawn mower is a high performance mower that will contribute to a well-cared for lawn.



The operating instructions come with the appropriate engine operating instructions which is an integral part of these operating instructions.



Caution! Before using this power tool for the first time, please make sure that you read these operating instructions and the separate operating instructions for the engine carefully and follow all the warnings and safety instructions. Please observe all instructions, recommendations and explanations. Adherence to the operating instructions is essential for proper operation of the lawn mower. Do not operate the lawn mower while other persons, especially children or animals are within close proximity. The operator of the lawn mower is responsible for any personal or property damages to third parties.



This machine produces an electromagnetic field during operation. This field may under some circumstances interfere with active or passive medical implants. Persons with medical implants have to consult their physician and the medical implant manufacturer before operating this machine.

EC declaration of conformity → The EC declaration of conformity on a separate piece of paper forms part of these operating instructions.

Packaging and disposal

Please keep the original packaging in order to protect the equipment against transport damage in case you ever need to ship it or transport it. If the packaging materials are no longer required then they must be disposed of properly in accordance with applicable local regulations. Cardboard packaging materials are raw materials which can be recycled or reused.

At the end of the equipment's service life, please make sure that you dispose of it properly, in accordance with the official directives and regulations that apply in your area

Symbols

The following symbols are used in this manual and on the product:



Always handle this power tool with particular care



Read these operating instructions and those appertaining the motor, carefully, before initial start-up and all maintenance or cleaning work



Wear protective gloves when servicing and for repair



Wear protective head gear



Pay particular attention when handling fuel



Never smoke near the power tool or where the equipment is refuelled!



Keep open flames away from the power tool and the fuel can



Observe mowing hours



Do not allow third parties within the danger zone

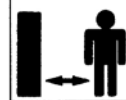

Detach spark plug wire prior to working on cutting device;

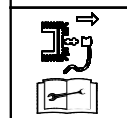

Hint: Medical implant



Release the motor brake



Switch on the wheel drive

In the best interest of continued technological progress we reserve the right to change the design and configuration of any product without prior notice.

For that reason, no claims can be accepted with reference to text and illustrations in this manual

	Page
1. Standard delivery	4
2. Control and function elements	4
3. Technical data	6
4. Safety guidelines	7
4.1 <i>Correct use</i>	7
4.2 <i>Incorrect use</i>	7
4.3 <i>General safety instructions</i>	7
4.4 <i>Fuel and fuelling</i>	7
4.5 <i>Prior to mowing</i>	8
4.6 <i>During start-up</i>	8
4.7 <i>Handling</i>	8
4.8 <i>Information for lawn mower with electrical starter (546 RS)</i>	9
4.9 <i>Service and storage</i>	9
5. Preparing the equipment for use	10
5.1 <i>Assembly</i>	10
5.2 <i>Grass catching device</i>	10
5.3 <i>Adjusting cutting height</i>	10
5.4 <i>Height adjustment of the handle</i>	11
6. Starting / Stopping the engine	11
6.1 <i>Starting</i>	11
6.2 <i>Wheel drive (optional)</i>	12
6.3 <i>Shutting off engine</i>	12
7. Mowing hints	12
7.1 <i>Mowing with grass catching device</i>	12
7.2 <i>Lawn care</i>	13
8. Maintenance and care	13
8.1 <i>Cleaning the mower</i>	13
8.2 <i>Wheel axles and wheel hubs</i>	14
8.3 <i>Drive belt</i>	14
8.4 <i>Oil level check</i>	14
8.5 <i>Height adjustment</i>	15
8.6 <i>Mowing Blade</i>	15
8.7 <i>Air filter maintenance</i>	16
8.8 <i>Possible faults and troubleshooting</i>	17
9. Warranty	18

1. Standard delivery

- Lawn mower
- Grass catching device complete with frame and carrying handle
- Charger, Ignition keys (only with 546 RS)
- Bag of screws
- Spark plug wrench
- Owners manual, owners manual for engine
- EC declaration of conformity on a separate piece of paper

2. Control and function elements

Fig. 1a

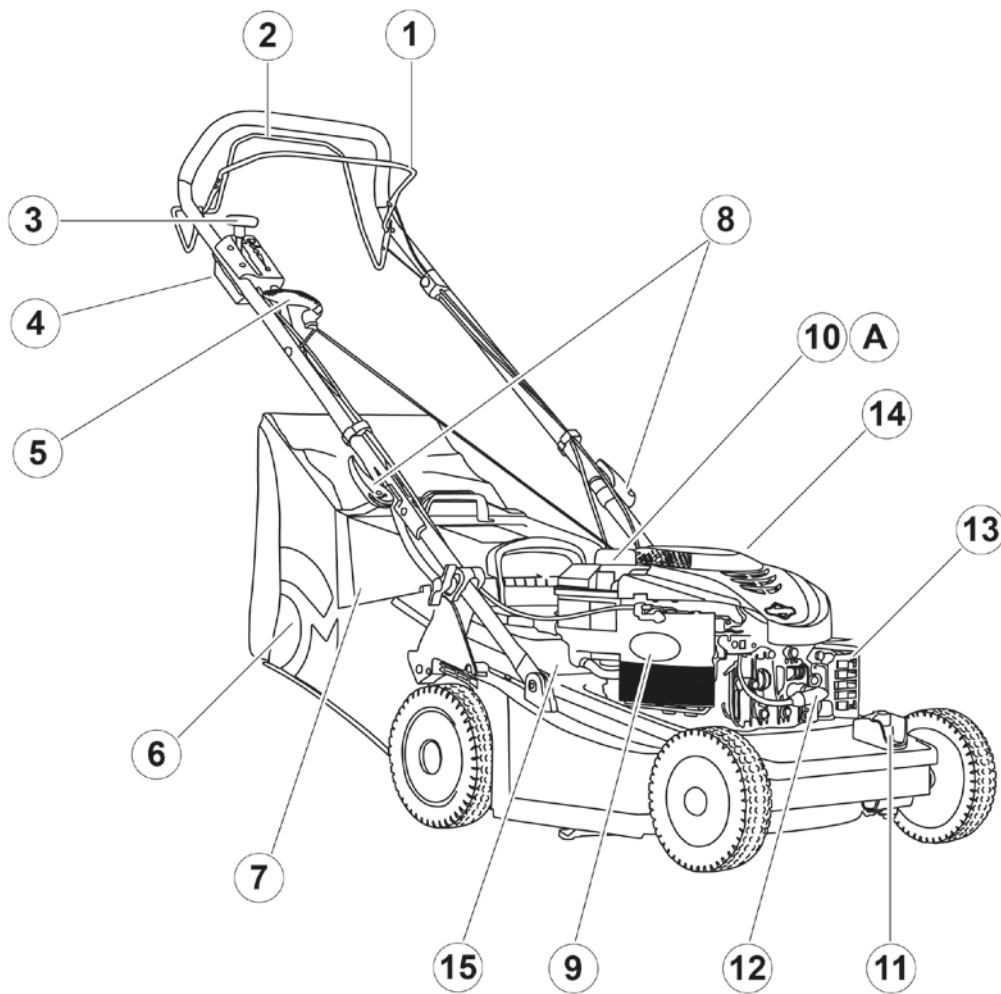

- Ⓐ Fill the engine with oil before taking the machine into use

Fig. 1b: Engine

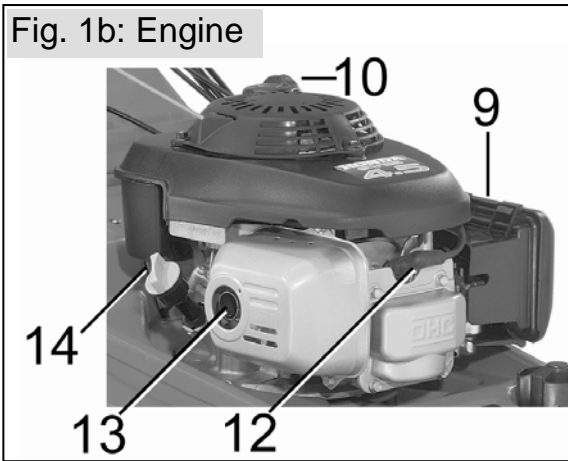

1. Brake lever, engine brake	9. Air filter
2. Drive lever, self-propelled *	10. Fuel tank
3. Throttle lever	11. Central height adjustment
4. Key for electrical start-up *	12. Spark plug
5. Starter grip	13. Muffler
6. Grascatching device	14. Oil filler pipe
7. Ejection shield	15. - Battery * and - Gear box *
8. Pinning lever	

* depending on version

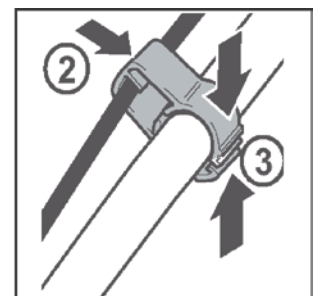
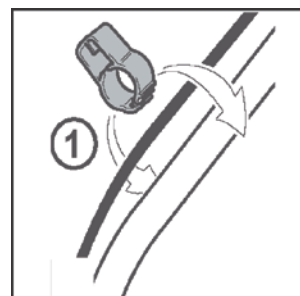
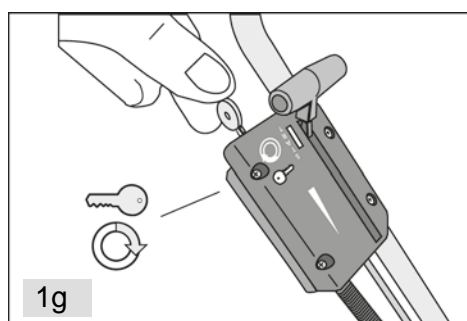
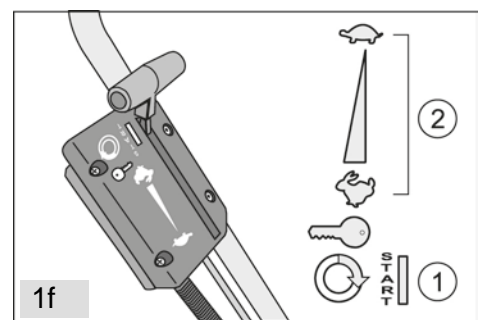
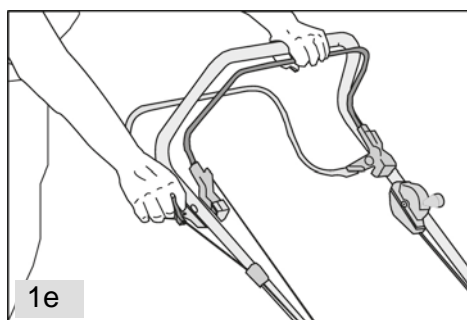
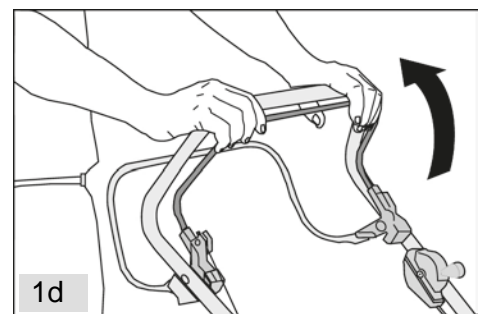
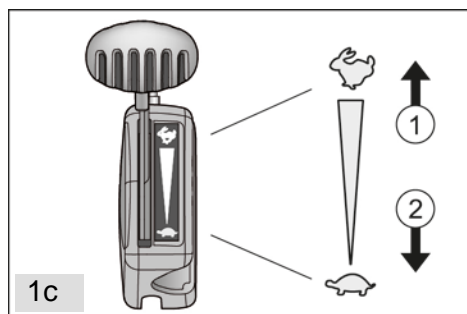

3. Technical data

Mower	546	546 R	546 RS
Cutting width cm	46		
Wheel adjustment	continuous central adjustment from 30 - 75 mm (approx. 1" - 3")		
Grass catching device Vol. l	50		
Total weight with grass catching device kg	30	33	36
Engine power kW at rpm	2.4 / 2800		2.4 / 2800
Noise level in work area L_{pA} (EN ISO 5395)	→ 85 dB(A) / K = 2,5 dB(A)		
Sound capacity level L_{WA}	→ 96 dB(A)		
Weighted acceleration value a_{vhw} (EN ISO 5395)	→ 12 m/s ² / K = 2 m/s ²		



1380 x 490 x 1115 mm

4. Safety guidelines

4.1 Correct use

This equipment is intended for mowing lawns on private property and should be used on dry grass only. Use for any other purpose is considered improper use.

4.2 Incorrect use

- This lawnmower is not suitable for use in public spaces, parks, sports grounds, farming or forestry
- Safety devices must not be removed or bypassed
- Do not use the equipment on damp grass, or if it is raining
- The equipment is intended for domestic use only

4.3 General safety instructions

- Do not allow children or other third parties who are not familiar with the functioning of the machine to operate the lawn mower. Juveniles under age 16 should not be permitted to operate the lawn mower.
- Please adhere to local ordinances which may determine the minimum age for operating the lawn mower.
- Loan the lawn mower only to individuals who are familiar with handling this model. Always make the owners manual available to them.
- Explain to the individual who is to use the lawn mower, how to avoid possible danger and accidents.
- Mow only during daylight hours or with proper artificial illumination.
- Individuals who have a pacemaker should stay clear off the electrical wires of the starter when engine is started or when engine is running.
- Mowers with BRIGGS+STRATTON -4-cycle engines are not suitable for inclines over 15 degrees.
- Lawnmowers equipped **with HONDA OHC Engines can be used on slopes with an incline of max.20 degrees.**
- Store the mower in a safe manner! Mowers should be stored in a dry and locked area that is inaccessible to children.

4.4 Fuel and fuelling



Handling gasoline requires great care.

- Gasoline is highly flammable. Refuel only outdoors - never in enclosed areas.
- Smoking and open fires are prohibited.
- Do not spill any gasoline.
- If gasoline is spilled, clean lawn mower immediately, otherwise do not start engine!
- Avoid contact with gasoline. Change clothing if accidental spills occur!
- Be careful that fuel does not spill onto the ground (environmental protection!)
- Transport and store gasoline only in authorized and marked containers.
- If damages occur, replace fuel tank, cap and fuel lines
- Check for any visible damage.

Lead-free, regular gasoline is to be used.

- Refuel only with the recommended fuels which are listed in the separate engine owners manuals.
- Let mower cool off prior to refueling.
- Thoroughly clean the surrounding areas of the fuel tank. Remove fuel tank cap and fill tank to the lower edge of the filler pipe. Firmly close fuel tank cap.



Gasoline may contain solvent-like substances.

- Avoid hand and eye contact with gasoline.
- Wear protective gloves when refueling.
- Do not inhale gasoline fumes.
- Store fuel in areas inaccessible to children.

4.5 Prior to mowing

- Check the area completely prior to mowing and during mowing. Remove any foreign matter such as pebbles, stones, wooden pieces, bones, etc. prior to mowing.
- Never mow without sturdy shoes and without wearing long pants. Never mow bare-footed or with open-toe sandals.
- Attach the ejection shield and the grass catching device. Make certain that these are properly secured. It is prohibited to use the mower without the ejection shield or with a damaged shield.
- Check the mower for
 - a) secure fit of fastening parts,
 - b) damage or severe wear and tear.
- Observe installation hints and specified torque when replacing parts.
- Check the grass catching device frequently for wear and tear.
- Lawn mowers with 4-cycle engine need to be serviced with engine oil prior to first-time usage (observe the hints in the separate engine owners manual).
- Check the oil level prior to each mowing and refill oil if necessary.

4.6 During start-up

- The drive has to be disengaged when starting a self-propelled drive roller mower.
- The mower needs to be positioned on level ground when starting.
- Do not start-up in deep grass.
- When starting mower it is important that feet are away from the cutting unit.
- Never place hands or feet near moving parts. Be careful that neither hands nor feet will be caught below the deck.

4.7 Handling

 Do not run the engine in enclosed areas where dangerous exhaust fumes may collect. Danger of poisoning!

- The engine/exhaust becomes very hot: Do not touch!
- Always position yourself firmly on the ground when mowing on a slope.
- Move at a walking pace when mowing.
- Mow diagonally on a slope, never in a straight upward or downward motion.
- Be especially careful when changing directions on a slope.
- Be especially careful when turning mower around or when pulling mower towards you.
- Do not walk backwards with the mower. Danger of stumbling. Avoid walking backwards.
- Avoid abnormal body positions. Assure solid positioning on the ground, and at all times, keep your balance.
- Always keep sufficient distance which is established by the length of the handle.

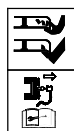

Turn off engine and remove spark plug cap.

- Prior to checking the mower,
- prior to removing blockages of ejected material,
- or prior to cleaning the mower and for other maintenance work, and
- when you mount the Assembly mulching Set
- when the mower is temporarily left alone,
- when the mower is lifted or tilted during transport.

Turn engine off when.

- Opening the ejection shield and when removing grass catching device,
- when removing the upper handle section from the lower handle section,
- when pushing mower outside the lawn,
- when the cutting height is to be adjusted,
- prior to refueling,
- when crossing areas other than grass,
- when transporting the mower to or from the grass area.

- Never lift or carry the mower when engine is running.
- Never use the mower when ejection shield is damaged or missing. Mow only with the proper grass catching device which has to be correctly installed, and with a completely closed ejection shield.
- Do not alter the engine's initial settings.
- If the mower becomes blocked, for example when running over an obstacle, the mower needs to be checked by a specialist to see if parts are damaged or deformed.
- Immediate checking is required if the mower vibrates at an unusual high level.

4.8 Information for lawn mower with electrical starter (546 RS)

- Note the battery-manufacturer's information which is included with each new machine.
Attention: To protect against battery discharging during shipping, the plug on the red cable of the battery connection is equipped with a protective hose. This hose is to be removed prior to connecting the battery.
- Charge the battery 24 hours prior to operating the mower. It is possible that the batteries have become discharged due to extended storage.
- Never charge the battery with a charger intended for other purposes (such as a charger for an automobile) since the battery may become damaged.
- The battery is located under the lid next to the ejection passageway of the lawn mower deck. Make certain that the charger is connected to the battery and not to the engine's main cable; otherwise the charger may become damaged.
- Frequent starting and stopping may lead to a discharged battery (complete discharging is damaging to the battery). In this situation it is necessary to quickly charge the battery with the charger.
- Never store a discharged battery since the battery may become permanently damaged.
- Disconnect the battery from the main cable of the mower if the mower is not used for more than 14 days.
- Prior to storing the mower at the end of a season, charge the battery for 24 hours with the supplied charger. Do not reconnect the battery, store in a cool and dry place (never above 23 °C (73 °F)). The battery needs to be recharged within 6 months of the last charge.
- Recharge the battery for 24 hours with the supplied charger prior to operating the mower in the Spring.
- The battery is completely enclosed and does not require any additional servicing.
- Defective batteries need to be disposed off properly in accordance with local regulations. Some local shops may accept and dispose off defective batteries.

4.9 Service and storage

Caution: Before every Service, Cleaning and Storage stop the engine and remove spark plug cap.

- Take care that all screw connections are tightened.
- Never store the mower with gasoline in fuel tank in a building where gasoline vapors may come in contact with open fires or where sparks could ignite fumes.
- The fuel tank should be emptied outdoors. Use suitable containers for draining gasoline.
- Let the engine run until the gasoline remaining in the carburetor is depleted.
- Let the engine cool off prior to storage in an enclosed area.
- To avoid danger of fire, clean grass, leaves or escaping grease (oil) off engine, muffler and fuel tank.
- On a regular basis, check the grass catching device and check the ejection shield for wear and tear and sound operation.
- For safety reasons, replace worn or damaged parts.
- Always wear protective gloves when working near the cutting device's vicinity.
- Servicing and repairs are only to be conducted when engine is turned off and when spark plug cap is removed.
- For warranty purposes and safety reasons only solo by AL-KO replacement parts should be used.

Ensure that the tank is fully drained before any assembly, disassembly or modification.

5. Preparing the equipment for use

5.1 Assembly

Your lawnmower will be ready for use in only a few steps.

Securing the handle:

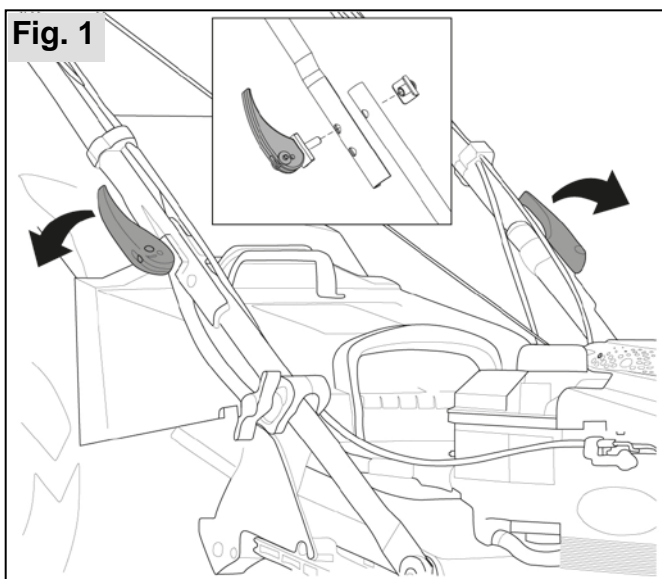

- Open locking screws (8)
- Pivot the upper handle into the required position – if required, release locking screws (8) a little.
- Turn the open locking screw far enough inwards to ensure that both handle parts sit closely together when the locking levers are closed. If required, either tighten or relax the locking screws by one full turn.

Tip: Lock the locking screw levers upwards to ensure that, whilst mowing, the screws do not catch on shrubs.

Secure the Bowden and other cables in the cable guides.

Folding the handle again for transport or storage:

When folding the handle, open both locking screws upwards and tilt the upper handle forward.

Starter handle inserted in the cable guide (546, 546 R only)

Release the engine brake by bushing brake lever, A (1), to the handle. Put the starter grip (5) in the cable guide which is located on the upper handle part.

Attention: When folding and unfolding the handle, pay special attention that the Bowden cables are not bent and run smoothly.

Caution! Assure that Bowden cables are not caught up anywhere and that they have not become damaged during transport!

5.2 Grass catching device

Caution! Assemble and disassemble grass catching device only when engine is shut off!

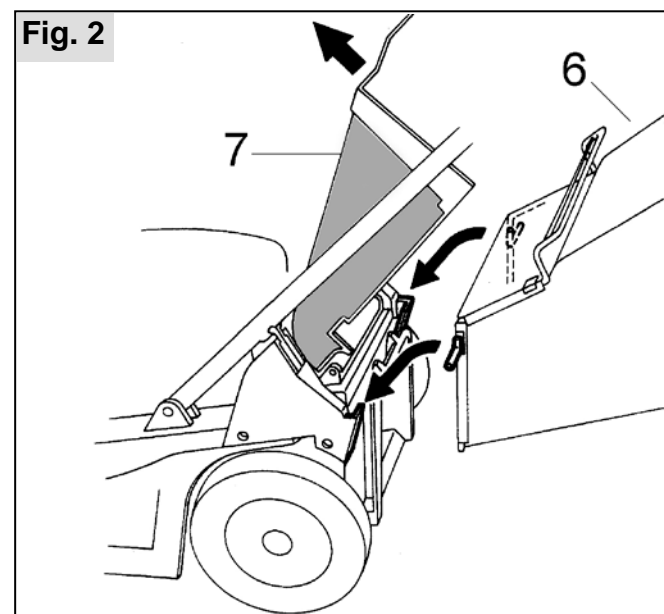

To install grass catching device, lift ejection shield (7), with one hand. With the other hand, hold grass catching device (6), at the carrying grip and link into mower deck at an angle from above.

5.3 Adjusting cutting height

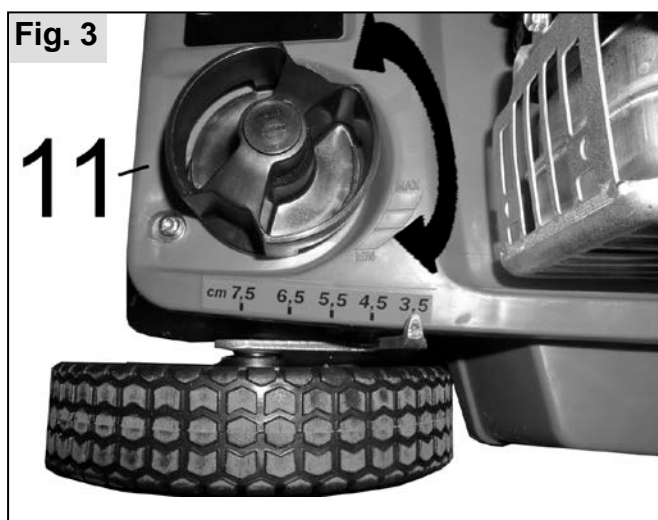

The mower is equipped with a continuously adjustable cutting height of approx. 30–75 mm (approx. 1–3 inches). The height adjustment for all wheels is accomplished by the central adjustment (position 11). Turning to the right reduces the cutting height, and turning to the left increases the height. The height can be read from the markings.

Attention: The cutting height is to be set so that the blade does not touch the ground when the ground is not level. Only mow with the lowest cutting adjustment when lawns are flat.

5.4 Height adjustment of the handle

In order to allow different sized people back-friendly mowing, the inclination and thus the height of the handle is adjustable.

 When adjusting the handle inclination, take care not to jam, bend or damage the Bowden cable!

Procedure for adjusting the handle inclination

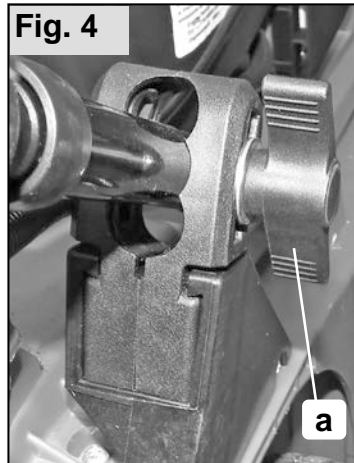

Loosen both butterfly nuts (a) of the clamping device. Move the handle to the desired position within the clamping blocks and make sure that both lower parts of the handle are on the same height in of the three possible positions and fit completely in the clamping block

recesses. Re-tighten both butterfly nuts.

6. Starting / Stopping the engine

 **Attention:** When delivered, your lawn mower contains no engine oil. Prior to the first start-up, make sure to fill in engine oil. (Observe the hints in the separate engine operator's manual).

 **Attention:** Never operate the engine without oil or with little oil. Major engine damage can occur.

➔ Prior to mowing, check the oil level and refill oil if necessary (see chap. 8.4).

During start up with self-propelled drive roller mower, the drive has to be disengaged. When starting the mower, position yourself on the side or behind the mower. The safety distance which is given by the handle is always to be adhered to.

Caution! The cutter operates as soon as the engine starts! Never reach with your hands under the deck and never slide a foot under the deck!

6.1 Starting

 **Caution – Risk of poisoning!**
Never leave a motor running in an enclosed space!

 **Caution – Risk of injury!**
Do not tilt the lawnmower while starting!

Attention:

- Start the motor only when the blade is mounted (the blade acts as a flywheel mass).
- If starting the motor when hot do NOT use the choke or primer button.
- Do not change the motor controller settings.

Do not start the equipment if the outlet shaft is not covered by one of the following parts:



- Grass catcher
- Deflector plate
- Mulch kit

Be particularly careful when operating the starter switch - follow the manufacturer's instructions.

Keep your feet at a safe distance from the cutting gear.

Start the lawnmower where the grass is shorter.

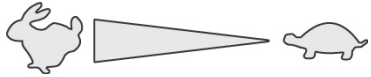
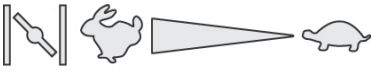
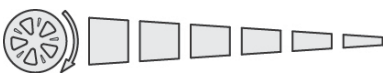
Position symbols on the equipment:

Choke*		
Remote throttle control*	Start Stop	
Remote throttle control with Choke		
Vario transmission*	Schnell Langsam	
Blade coupling*	On Off	

* depending on version



Starting:

with remote throttle control, without primer/choke

Set the throttle lever to position  (1c).

Pull in the safety brake handle on the handlebar and hold it (1d) - the brake handle does not lock.

Pull out the starter cord sharply, then allow it to slowly rewind (1e).

When the motor has warmed up (about 15–20 seconds), set the throttle lever to a position between  and  (1c).



Electrostart without primer/choke

Set the throttle lever to the "START" position (1f).

Pull in the safety brake handle on the handlebar and hold it (1d) – the brake handle does not lock..

Turn the ignition key fully to the right in the ignition lock (1g).

As soon as the motor starts running, release the ignition key (it returns automatically to position "0").

According to the desired motor speed, set the throttle lever to a position between  and  (1f).

6.2 Wheel drive (optional)

 **Caution!**
Engage the transmission only when the motor is running!

Switching on the wheel drive:

- Press the transmission control handle (2) against the handlebar and hold it – the transmission control handle does not lock. The wheel drive is switched on..

Switching off the wheel drive:

- Release the Transmission control handle (2). The wheel drive is switched off.

6.3 Shutting off engine

- release brake lever (1) and wait until engine shuts off.

Note: When the brake lever is released (1), the electrical ignition of the engine is cut off. The engine RPM and the blade will stop within several seconds.

7. Mowing hints



When mowing, please observe the safety recommendations which are part of this owners manual!



Important Note: The time and duration when lawn mowers can be operated may be subject to local ordinances. These ordinances usually vary from location to location.



Noise is damaging. During extended mowing, we recommend wearing protective head gear to avoid possible hearing loss.

Before mowing, search the lawn and carefully remove any debris (stones, shards, metal objects, twigs, etc.). Leaves, cuttings, etc. do not need to be removed prior to mowing, but can be picked up with the grass catcher.

A sharp blade is essential for best cutting results. A dull blade (grass stems become ragged during cutting and the lawn turns yellow) has to be resharpened (see chapter „Mowing Blade“).

Note: If, on account of the grass growth, the full engine power is not required, you can select the Eco position between "MAX" and "MIN" (Fig. 5) on the throttle control (3) to avoid unnecessary emissions and to protect the environment.

7.1 Mowing with grass catching device

Short and dry grass can be easily blown in the grass catching device (6). This is made possible by blower-supported grass ejection (turbo effect).

The shorter the cuttings, the better the grass catcher handles them;

- excessively long or wet grass could possibly clog-up the catcher or slow down the pick-up.

Grass height, density and grass dampness determine cutting results. Grass that is dry and not too long assures best cutting results. Wet grass may be cut and collected; however, the cutting results and the collection outcome are affected.

In case of long grass, therefore, first cut with a higher setting in one direction (with generous overlap) and then across the first pattern with a lower or the standard cutting height (Fig. 6).

8.2 Wheel axles and wheel hubs

Fig. 8

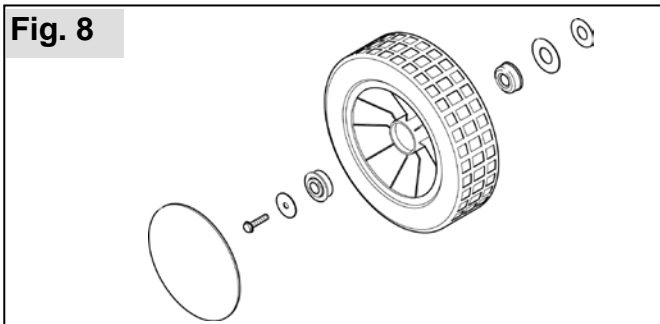

Wheel axles and wheel hubs are to be lubricated occasionally (at least once a year). Remove wheel cap, release screw and remove wheel. During disassembly observe the sequence for the reassembly of the parts.

Maintenance of the rear wheel-self-propelled drive roller:

Fig. 9

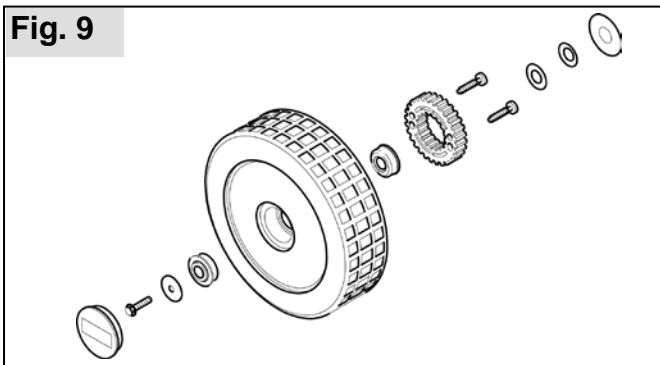

- After removing wheel caps and loosening fastening screws, remove drive wheels.
 - Remove grass debris and dirt from all drive wheel areas.
- Attention:** Do not remove neutral gear pinions from the gear shaft; however, check if they turn slightly counter-clockwise to the drive direction.
- Lightly lubricate the two pinions (free wheel and plastic pinion) with water-repellent grease which is compatible with plastic.
 - Fill the space inside the drive wheel between both taper bearings with the same or a compatible grease.
 - Also lubricate the wheel axles with grease.
 - When refitting the drive wheel, ensure that both pinions engage with each other; slightly turn the wheel on its axle, if required.

8.3 Drive belt

Tensioning the drive belt

Fig. 10

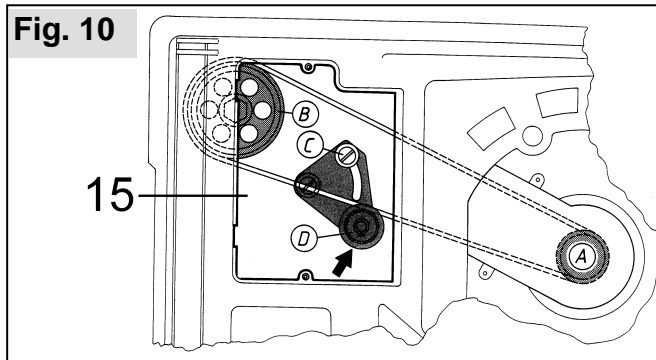

Remove the lid from the battery/gearbox chamber (15) after releasing both screws. Undo the fixing screw (C) of the tensioning lever. Tension the drive belt by moving the tensioning lever (in the direction of the arrow).

Note: Check the belt tension every 20 hours or at least once per mowing season.

The belt is correctly tensioned if the centre can be deflected by approx. its own thickness.

Changing the drive belt

- Position the lawn mower on its handle and discharge deflector (Fig. 7). First pull the spark plug cap and ensure that the fuel tank is empty.
- First remove the blade and impeller, then the old drive belt.
- Position the new drive belt from below onto belt pulley A and insert to the rear into the mower chassis.
- Reposition the mower on its wheels.
- Position the drive belt onto pulley B on the gearbox side.
- Tighten V-belt as described above.
- Screw on cap tightly.
- Assemble blower wheel and blade. Observe sequence of assembly parts and observe the blade's torque. (Fig. 12).

8.4 Oil level check

Attention: The engine oil affects the lawn mower's efficiency and life span. Never operate the engine without oil or with little oil. Major engine damage can occur. The optimum viscosity depends on where the lawn mower is used (air temperature and altitude) and can be found in the engine owners manual.

Damaged Blade

The engine needs to be shut off and the spark plug cap has to be removed if the blade has come in contact with a foreign object or other obstacle. After the blade stops, tilt the mower and check the blade for damage. Deformed or bent blades are not to be re-aligned.

Damaged parts are to be replaced immediately. If the mower has been driven over a notable obstacle, the mower needs to be checked by an authorized Service Center. Prior to use make certain that blade and blade fastening parts are not damaged. If necessary, parts need to be checked or replaced. Never operate mower with an unbalanced blade - this would cause vibration and additional damage.

Sharpening of Blade

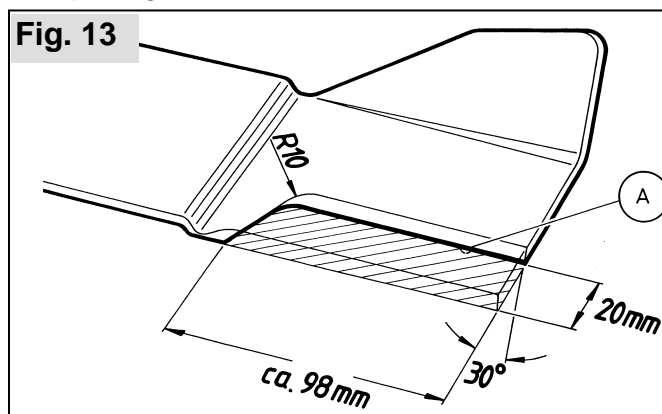

Attention: The blade may be sharpened with a metal file; however, we recommend that resharpening/sanding is done by an authorized Service Center who will pay attention that the same amount is sanded off on each side to avoid any imbalance.

The cutting edge of the blade is only be resanded up to the imprinted markings.

8.7 Air filter maintenance

Follow the instructions of the manufacturer of the motor.

8.8 Possible faults and troubleshooting



Caution!

The motor shaft and mower blade should not be aligned.

Fault	Solution
The motor does not start	<ul style="list-style-type: none">• Add petrol• Set throttle lever to "Start"• Switch on the choke• Press the motor switch at the handlebar• Check the spark plugs and replace if necessary.• Clean the air filter.• Spin the mower blade• Recharge the starter battery• Start on a surface already mowed
Motor power reduced	<ul style="list-style-type: none">• Adjust the cutting height• Resharpen / replace the mower blade• Clean the outlet shaft/housing• Clean the air filter.• Reduce the working speed
Lawnmower cuts unevenly	<ul style="list-style-type: none">• Resharpen/replace the mower blade• Adjust the cutting height
Grass catcher does not fill sufficiently	<ul style="list-style-type: none">• Adjust the cutting height• Allow the lawn to dry• Resharpen/replace the mower blade• Clear the grille on the grass catcher• Clean the outlet shaft/housing
Wheel drive does not work	<ul style="list-style-type: none">• Adjust the Bowden cable• V-belt faulty• Contact the service-workshop• Clean any dirt away from the wheel drive, toothed belt and gearing• Lubricate the freewheels (drive pinion on drive shaft) with spray oil
Wheels do not turn when the transmission is switched on	<ul style="list-style-type: none">• Retighten the wheel bolts• Wheel hub faulty• V-belt faulty• Contact the service-workshop
Unusually strong vibrations in the lawnmower	<ul style="list-style-type: none">• Check the mower blade

Attention:

For faults not listed in this table, or which you cannot resolve by yourself, please contact our customer service.

Always have the equipment checked out by a professional in the following cases:

- after bumping against an obstacle
- if the motor stops suddenly
- if there is damage to the transmission
- if the V-belt is faulty
- if the blade is bent
- if there is warping of the motor shaft

9. Warranty

If any material or manufacturing defects are found during the statutory customer protection period, we will either repair or replace the equipment, whichever we consider the more appropriate. This statutory period may vary according to the legislation in force in the country where the equipment was purchased.

Our warranty is valid only if:

- The equipment has been used properly
- The operating instructions have been followed
- Genuine replacement parts have been used

The warranty is no longer valid if:

- The equipment has been tampered with
- Technical modifications have been made
- The equipment was not used for its intended purpose (for example, used for commercial or communal applications)

The following are not covered by warranty:

- Paint damage due to normal wear
- Wear parts identified by a border XXX XXX (X) on the spare parts list
- Combustion motors – these are covered by a separate warranty from the manufacturer concerned

To make a claim under warranty, please take this statement of warranty and proof of purchase to the nearest authorised customer service centre. This warranty does not affect the usual statutory rights of the customer relative to the seller.

Instructions d'utilisation

Traduction de la notice originale

F

Préface

Chère cliente, cher client

Merci d'avoir porté votre dévolu sur ce produit de qualité solo by AL-KO.

Avec votre nouvelle tondeuse à gazon, vous disposez d'un 'équipement efficace qui remplit toutes les conditions pour maintenir votre pelouse dans un état impeccable.



Le manuel comprend une fiche spéciale concernant le moteur; c'est un composant indispensable de ce manuel de l'utilisateur.



Attention! Avant la première mise en service, lisez attentivement ce mode d'emploi ainsi que la notice spéciale du moteur. Respectez absolument les consignes de sécurité. Veuillez prendre connaissance de toutes les informations, des explications et des règles. Le suivi des instructions d'utilisation est nécessaire pour un usage normal de cet équipement. Ne pas utiliser la tondeuse à gazon quand des personnes (particulièrement des enfants) ou des animaux se trouvent à proximité. L'utilisateur est responsable des dommages occasionnés à des tiers lorsqu'il les blesse physiquement ou endommage leurs biens.



Le système d'allumage de cette machine génère un champ électromagnétique durant le fonctionnement de la machine. Ce champ peut dans certains cas perturber le fonctionnement des pacemakers. Pour réduire le risque de blessures graves ou mortelles, les personnes portant des pacemakers doivent consulter leur médecin et le fabricant de leur pacemaker avant d'utiliser cette machine.

CE déclaration de conformité → La déclaration de conformité CE présentée sur une **feuille séparée** fait partie intégrante de ce mode d'emploi.

Emballage et élimination

Conservez l'emballage d'origine pour protéger contre les dommages éventuels résultant de l'envoi ou du transport. Si le matériau d'emballage n'est plus nécessaire, il convient de l'éliminer dans le respect des règlements locaux. Les matériaux d'emballage en carton sont des matières premières et de ce fait ils peuvent être réutilisés ou être réintroduits dans le cycle des matières premières.

En fin de vie de l'appareil, éliminez celui-ci dans le respect des règlements locaux.

Symboles

Lors de la lecture de la notice vous trouverez les symboles suivants:



Avertissement !



Lire attentivement ces instructions d'utilisation et le mode d'emploi avant la mise en service et avant tous travaux de maintenance, de montage et de nettoyage



Porter des gants de protection lors de l'entretien et de la réparation de votre appareil.



Porter une protection acoustique.



Se montrer particulièrement attentif lors de la manipulation de carburant



Interdiction de fumer.



Maintenir la tondeuse et le réservoir de carburant à l'écart des flammes.



Respecter les durées de tonte



Maintenir toute personne hors de la zone de danger !

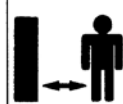

Débrancher la cosse de bougie d'allumage avant toute opération sur la lame de coupe.



Remarque : Pacemakers



Desserrer le frein moteur



Enclencher la transmission roues

En vue d'une amélioration continue de nos produits, nous nous réservons le droit de modifier le contenu de la livraison tant en ce qui concerne la forme que la technologie et l'équipement.

Les données et illustrations contenues dans les présentes instructions n'ouvrent aucun droit à des prétentions quelconques, merci de votre compréhension.

	Page
1. Contenu de la livraison	4
2. Organes de commande et éléments fonctionnels	4
3. Données techniques	6
4. Consignes de sécurité	7
4.1 <i>Utilisation conforme</i>	7
4.2 <i>Utilisation incorrecte possible</i>	7
4.3 <i>Instructions générales de sécurité</i>	7
4.4 <i>Carburant / Remplissage</i>	7
4.5 <i>Avant de tondre</i>	8
4.6 <i>Au démarrage</i>	8
4.7 <i>Manipulation</i>	8
4.8 <i>Conseils pour tondeuse à gazon avec démarrage électrique (546 RS)</i>	9
4.9 <i>Entretien et stockage</i>	9
5. Préparation pour l'utilisation	11
5.1 <i>Assemblage de la machine</i>	11
5.2 <i>Montage du sac à herbe</i>	11
5.3 <i>Ajustage de la hauteur de coupe</i>	11
5.4 <i>Ajustement en hauteur du guidon</i>	12
6. Démarrage / Arrêt du moteur	12
6.1 <i>Procédures pour démarrer</i>	12
6.2 <i>Transmissopn roues (en option)</i>	13
6.3 <i>Arrêt</i>	13
7. Conseils pour tondre votre pelouse	13
7.1 <i>Tondre la pelouse</i>	13
7.2 <i>Soin de la pelouse</i>	14
8. Entretien et révision	14
8.1 <i>Nettoyage des tondeuses à gazon</i>	14
8.2 <i>Les essieux et les moyeux de roues</i>	15
8.3 <i>Courroie de transmission</i>	15
8.4 <i>Le contrôle du niveau d'huile</i>	15
8.5 <i>L'ajustement de hauteur de coupe</i>	16
8.6 <i>La lame</i>	16
8.7 <i>Entretien du filtre à air</i>	17
8.8 <i>Problèmes susceptibles de se présenter / Solutions</i>	18
9. Garantie	19

1. Contenu de la livraison

- Tondeuse à gazon
- Sac de ramassage de l'herbe complet
- Chargeur de pile, clef de contact (uniquement pour le modèle 546 RS)
- Sac de vis
- **Outil** : clé multifonctions
- Manuel d'utilisation de la tondeuse
- Manuel d'utilisation du moteur
- La **déclaration de conformité CE** présentée sur une **feuille séparée**

2. Organes de commande et éléments fonctionnels

Fig. 1

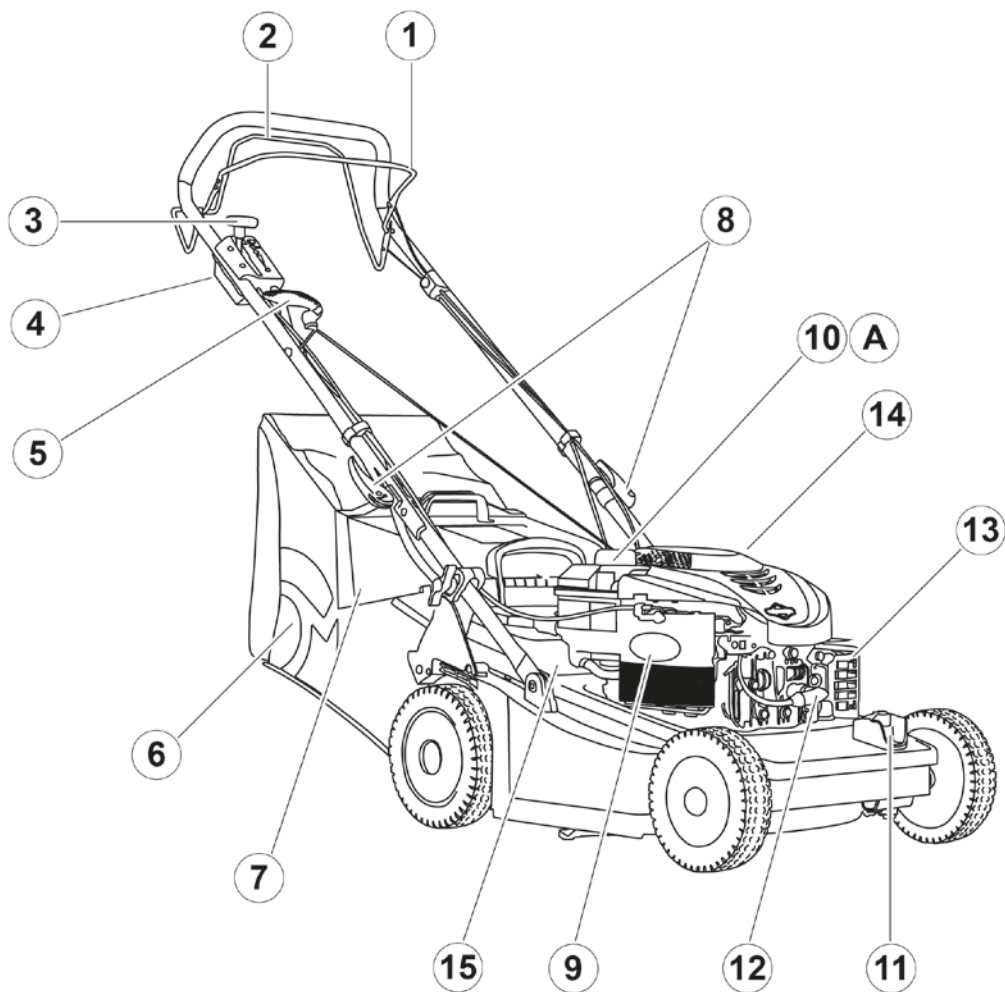

Ⓐ : Mettre de l'huile moteur avant utilisation de la tondeuse

Fig. 1b: Motor

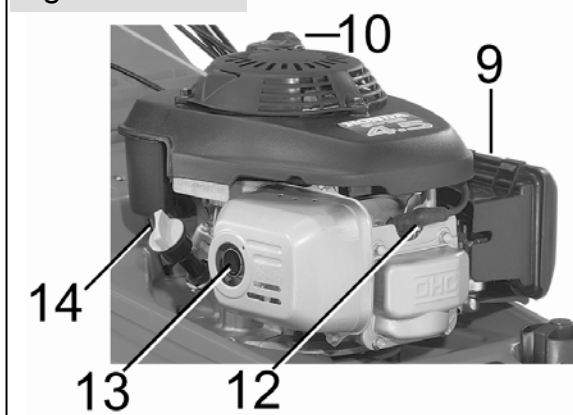

1. Levier de frein	9. Filtre à air
2. Levier de traction *	10. Réservoir de carburant
3. Levier d'accélérateur	11. Réglage de la hauteur de coupe
4. Clé pour le démarrage électrique *	12. Bougie d'allumage
5. Poignée de lanceur	13. Echappement
6. Sac de ramassage de l'herbe	14. Bouchon d'huile
7. Clapet de protection	15. - Batterie *
8. Molette de serrage	- Boite de traction *

* selon le modèle

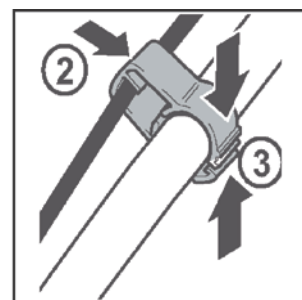
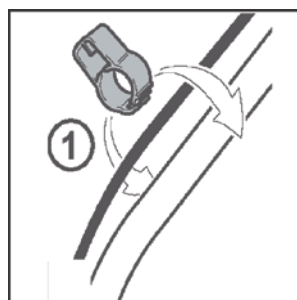
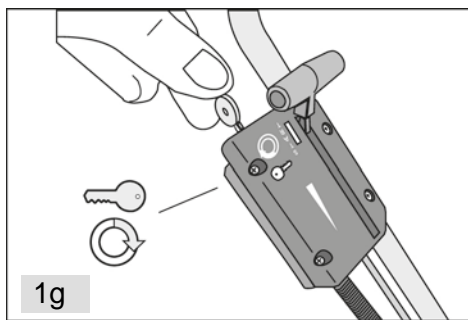
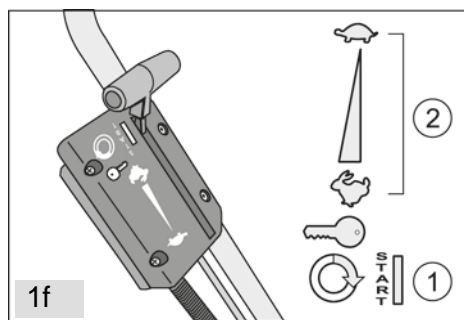
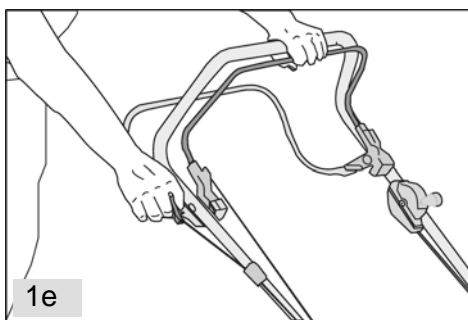
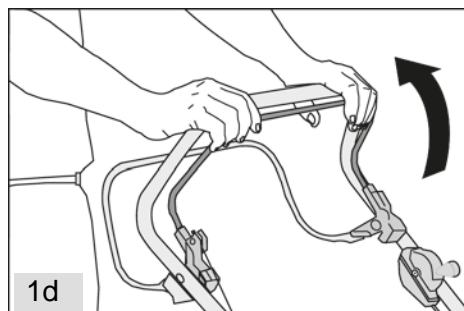
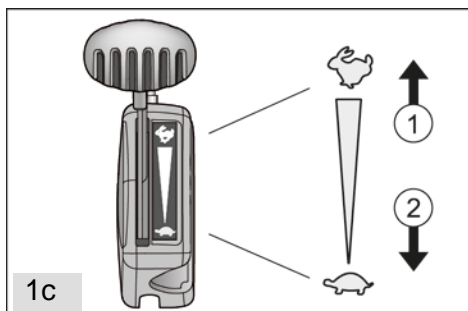

3. Données techniques

LA TONDEUSE	546	546 R	546 RS
Largeur de coupe cm	46		
Hauteur de coupe	Central - réglage progressif de 30 – 75mm		
Capacité du sac à herbe l	50		
Poids kg	30	33	36
Vitesse à kW / (tr/min)	2,4 / 2800		2,4 / 2800
Emission sonore estimée sur le lieu de travail L_{pA} (EN ISO 5395)	→		85 dB(A) / K = 2,5 dB(A)
Le niveau de puissance sonore L_{WA}	→		96 dB(A)
Valeur effective pondérée de l'accélération a_{vhw} (EN ISO 5395)	→		12 m/s ² / K = 2 m/s ²



1380 x 490 x 1115 mm

4. Consignes de sécurité

4.1 Utilisation conforme

Cet appareil est conçu pour tondre un gazon dans le domaine privé et ne doit être utilisé que sur de l'herbe sèche.

Une utilisation différente ou une utilisation dépassant ce cadre n'est pas conforme.

4.2 Utilisation incorrecte possible

- Cette tondeuse à gazon n'est destinée à être utilisée dans les installations ouvertes au public, les parcs, les installations sportives ainsi que dans l'agriculture et l'exploitation forestière
- Les dispositifs de sécurité ne doivent pas être démontés ni shuntés
- Ne pas utiliser l'appareil par temps de pluie ou sur de l'herbe mouillée
- L'utilisation de la machine dans un domaine industriel est interdite.

4.3 Instructions générales de sécurité

Quelques règles à respecter pour l'utilisation de la tondeuse à gazon thermique de SOLO :

- Ne laissez jamais des enfants travailler avec la tondeuse ou d'autres personnes qui ne sont pas familiarisées avec son fonctionnement. Les jeunes de moins de 16 ans ne sont pas autorisés à utiliser cet équipement.
- Il faut prendre en considération les réglementations locales ; celles-ci peuvent déterminer un âge minimum pour l'utilisateur.
- Donner ou prêter la tondeuse à gazon uniquement à des personnes qui connaissent ce modèle et son maniement ; de plus, donnez toujours le manuel d'utilisation avec la tondeuse.
- Expliquer en détail à toute personne devant travailler avec la tondeuse son fonctionnement, les dangers potentiels et comment éviter les accidents.
- Utilisez la tondeuse à gazon uniquement de jour ou avec un éclairage artificiel adapté.
- Les personnes portant un stimulateur cardiaque ne doivent pas travailler sur des éléments du système d'allumage transmettant le courant lorsque le moteur est en marche ou lors de l'allumage.
- Les tondeuses avec moteur Briggs & Stratton 4 temps ne conviennent pas pour des terrains en pente avec des déclivités supérieures à 15°. Les tondeuses à gazon avec moteur Honda OHC sont adaptées à des déclivités maximales de 20°.
- Entrez toujours votre tondeuse à gazon en sécurité. Lorsqu'elle n'est pas utilisée, elle doit être rangée dans un endroit sec et fermé à clef, inaccessible aux enfants.

4.4 Carburant / Remplissage



La manipulation de carburant doit être effectuée avec prudence et circonspection.

- Le Carburant est un produit très inflammable. Procédez au remplissage du réservoir à l'air libre et non dans un espace clos.
- Fumer et faire du feu sont interdits.
- Il ne faut pas renverser de carburant.
- Si du carburant a été renversé, la tondeuse doit être nettoyée. **Ne pas démarrer le moteur avant.**
- Évitez tout contact entre les vêtements et le carburant.
- Si du carburant a été renversé sur les vêtements, il faut les changer immédiatement.
- Veillez à ce qu'aucun carburant ne soit déversé sur le sol (risque de pollution).
- Conservez et transportez le carburant uniquement dans des bidons conçus pour ces usages.
- En cas de dommages, remplacez immédiatement le réservoir de carburant, le bouchon du réservoir et le tuyau d'alimentation.
- Avant chaque utilisation, effectuez un contrôle visuel de votre tondeuse.

L'essence ordinaire sans plomb peut être utilisée sans problème.

- Utilisez uniquement les types de carburant conseillés dans le manuel d'utilisation du moteur.
 - Laissez le moteur refroidir avant de procéder au remplissage de carburant.
 - Nettoyez soigneusement les alentours de la zone de remplissage, dévissez le bouchon du réservoir et versez le carburant jusqu'au bord inférieur de la tubulure de remplissage. Revissez le bouchon du réservoir.
- Remarque : les carburants peuvent contenir des substances semblables à des solvants.



Evitez tout contact de la peau et des yeux avec des produits pétroliers.

- Portez des gants lors du remplissage du réservoir d'essence.
- N'inhalez pas les vapeurs de carburant.
- maintenez le carburant hors de portée des enfants.

4.5 Avant de tondre

- Avant et pendant la tonte, vérifiez entièrement le terrain sur lequel la tondeuse doit être utilisée ; débarrassez la pelouse des corps étrangers comme les pierres, les branches, les morceaux de bois, etc.
- N'utilisez jamais la tondeuse à gazon sans porter des chaussures solides à bouts fermés et de pantalon long. Ne tondez jamais pieds nus ou en sandales.
- Montez la protection d'éjection ou le bac de ramassage de l'herbe. Veillez à leur bonne fixation. L'utilisation de la tondeuse à gazon sans dispositif de protection ou avec des dispositifs de protection endommagés est interdite.
- Vérifier sur la machine :
 - a) que tous les éléments de fixations sont bien stables,
 - b) l'absence d'endommagement ou de forte usure.
- En cas de remplacement, respectez les remarques de montage et les couples de serrages.
- Vérifiez régulièrement que le bac de ramassage de l'herbe n'est pas usé.
- Les tondeuses à gazon dotées d'un moteur à quatre temps doivent être remplies d'huile moteur avant la première mise en service (respectez pour cela les remarques du manuel d'utilisation du moteur).
- Contrôlez le niveau d'huile avant chaque tonte, complétez si besoin.

4.6 Au démarrage





- Pour les tondeuses tractées, la propulsion des roues doit être éteinte lors du démarrage.
- Au démarrage, il faut placer la tondeuse à gazon sur une surface plate.
- Ne pas démarrer dans l'herbe haute.
- Lors de la mise en service, veillez à ce que vos pieds soient à une distance de sécurité suffisante de l'outil de coupe.
- N'approchez jamais vos mains ou vos pieds des parties en mouvement. Veillez à ce que ni les mains, ni les pieds n'entrent sous le carter.

4.7 Manipulation

 Le moteur à combustion ne doit pas tourner dans des pièces closes afin de prévenir toute concentration de gaz d'échappement dangereux. Risque d'intoxication!

- **Si le moteur/tuyau d'échappement chauffe beaucoup : ne pas toucher !**
- Toujours faire attention dans les secteurs en pente.
- Toujours faire avancer la machine au pas.
- Tondez perpendiculairement à la pente, jamais dans le sens de la pente vers le haut ou le bas.
- Soyez particulièrement prudent(e) en changeant de direction lorsque vous travaillez sur un terrain pentu.
- Lorsque vous reculez avec la tondeuse, vous risquez de buter sur quelque chose. Evitez de marcher à reculons.
- Evitez toute position corporelle anormale. Assurez-vous une position stable pour conserver votre équilibre à tout moment.
- Respectez toujours la distance de sécurité donnée par la longueur du guide.

Coupez le moteur et déconnectez la cosse de bougie

-  • Avant de nettoyer votre tondeuse.
-  • Avant de dégager des blocages ou d'éliminer des bourrages dans le canal d'éjection.
-  • Avant d'enlever ou de mettre en place l'accessoire de mulching.
-  • Lors du transport de la tondeuse.

Le moteur doit être coupé

- Lorsque vous ouvrez le déflecteur et que vous retirez le sac de ramassage d'herbe.
- Lorsque vous dégagez la partie supérieure du guidon de la partie inférieure.
- Lorsque vous roulez hors de la pelouse.
- Lorsque vous voulez modifier la hauteur de coupe.

- Lorsque vous traverser un terrain qui n'est pas recouvert de pelouse.
- Lors des allers et retours avec la machine à l'endroit où vous voulez tondre.
- Lorsque la tondeuse est soulevée ou inclinée pour être transportée.
- N'utilisez jamais la machine lorsque les dispositifs de protection de sécurité sont endommagés ou manquants. Tondez toujours en présence des dispositifs de ramassage de l'herbe, après avoir vérifié qu'ils sont bien montés et en bon état ou bien avec le déflecteur bien fermé contre le carter.
- Ne modifiez pas le réglage de base du moteur.
- En cas de blocage de la tondeuse, par ex. si vous êtes passé sur un obstacle, un spécialiste devra vérifier que des éléments de la tondeuse n'ont pas été endommagés ou déformés.
- Si la tondeuse à gazon commence à vibrer fortement de façon inhabituelle, un contrôle immédiat est nécessaire.

4.8 Conseils pour tondeuse à gazon avec démarrage électrique (546 RS)

- Lisez les instructions du fabricant de batterie; elles sont livrées avec chaque nouvel équipement.
remarque : pour prévenir un déchargement prématuré, la fiche mâle est dotée d'une gaine de protection sur le câble rouge de connexion de la batterie. Celle-ci doit être retirée avant le branchement.
- Avant la mise en service d'une nouvelle tondeuse, chargez la batterie pendant 24 heures à l'aide du chargeur livré avec la machine. Il est possible que la batterie se soit déchargée durant un long stockage.
- Ne jamais charger la batterie avec un le chargeur d'un autre appareil (par ex. de voiture); cela pourrait endommager la batterie. La batterie se trouve sous le couvercle, à côté du déflecteur du carter de la tondeuse. Veillez absolument à ce que le chargeur soit raccordé à la batterie et non au faisceau de câbles du moteur car la batterie risquerait d'être endommagée.
- Un démarrage et un arrêt fréquents peuvent provoquer un déchargement de la batterie (une trop grande décharge nuit à la batterie), chargez donc immédiatement la batterie avec le chargeur livré.
- Ne stockez jamais une batterie déchargée. Ceci peut l'endommager de façon permanente.
- Déconnectez la batterie du faisceau de câbles de la machine lorsque vous ne l'utilisez pas durant une période de plus de deux semaines.
- Avant d'entreposer la tondeuse à la fin de la saison, chargez la batterie une dernière fois pendant 24 heures avec le chargeur livré. Ne rebranchez plus la batterie, entreposez-la dans un endroit frais (en aucun cas à plus de 23°C) et sec. La batterie doit être rechargée au plus tard 6 mois après la dernière charge.
- Avant de remettre la machine en service au printemps, chargez la batterie pendant 24 heures avec le chargeur livré avec la batterie.
- La batterie est entièrement encapsulée, elle ne requiert aucun entretien.
- Les batteries défectueuses doivent être mises au rebut. Elles peuvent être déposées dans des déchetteries municipales ou dans des magasins spécialisés. La réglementation communale en vigueur à ce sujet doit être respectée.

4.9 Entretien et stockage

Remarque : Avant chaque révision/entretien, chaque nettoyage, ou entreposage, il faut éteindre le moteur, enlever le connecteur de bouchon.

- Assurez-vous que tous les raccords vissés sont bien serrés.
- N'entreposez jamais une tondeuse dont le réservoir est plein à l'intérieur d'un bâtiment car des vapeurs d'essence pourraient entrer en contact avec une étincelle ou une flamme vive et s'enflammer.
- Si le réservoir doit être vidé, ceci doit se faire à l'air libre. Recueillez le carburant qui s'écoule dans des récipients adaptés.
- Laissez le moteur tourner jusqu'à ce que tout le reste de carburant contenu dans le carburateur ait été brûlé.
- Laissez le moteur refroidir avant d'entreposer la machine dans une pièce fermée.
- Pour éviter les risques d'incendie, éliminez l'herbe, les feuilles ou la graisse (huile) suintant du moteur, de l'isolation phonique, du bloc de batterie, du logement du boîtier de transmission (s'il y en a) et du réservoir de carburant.
- Contrôlez régulièrement que le dispositif de ramassage de l'herbe et le déflecteur ne sont pas usés et sont toujours fonctionnels.
- Pour des raisons de sécurité, remplacez toute pièce usée ou endommagée.
- Le port de gants est obligatoire pour tous les travaux à proximité de la lame.

Consignes de sécurité

- Les travaux d'entretien et de nettoyage ne doivent être effectués que lorsque le moteur est coupé et que la cosse de la bougie d'allumage est déconnectée.
- Pour des raisons de garantie et de sécurité, seules des pièces de rechange originales de la maison solo by AL-KO sont à utiliser en cas de réparation.

5. Préparation pour l'utilisation

5.1 Assemblage de la machine

En quelques opérations, votre tondeuse sera opérationnelle.

Fixation du guidon :

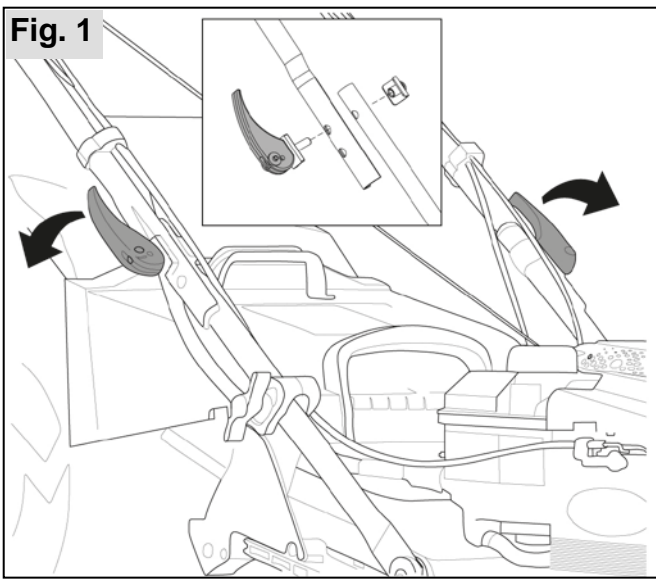

- Ouvrir les vis du levier de serrage (8).
- Relever la partie supérieure du guidon pour le mettre en bonne position – desserrer éventuellement un peu les vis du levier de serrage (8).
- Visser chacune des vis ouvertes du levier de serrage tel que lors du pliage du levier de serrage, les deux parties du guidon appuient fermement l'une sur l'autre. Tourner éventuellement la vis ouverte du levier de serrage d'un tour de plus ou de moins.

Astuce : Les vis du levier de serrage devraient être pliées vers le haut lors de la tonte afin d'éviter qu'une vis du levier de serrage ne reste accrochée aux arbustes ou autres branchages.

Fixer sur le guidon les câbles Bowden et les autres câbles à l'aide de porte-câble et de porte-câble Bowden.

Replier le guidon pour le transport ou le stockage : Ouvrir les deux vis du levier de serrage et basculer la partie supérieure du guidon vers l'avant pour le replier.

Le levier de démarreur dans le guide de câble (Modèles 546, 546 R)

Relâcher la coupure/échappement de moteur dans lequel vous appuyez la poignée de frein sur le rayon de croix. Amener la poignée de démarreur à Pos. 5 au guide de câble fourni à supérieure section du rayon de croix.

Remarque : Pendant l'ouverture et plier de rayon de croix, il faut être soigneux d'avoir un libère le procédé des câbles de Bowden.

Attention : S'assurer que les câbles de Bowden ne sont pas bloqués et/ou endommagés pendant le transport.

5.2 Montage du sac à herbe

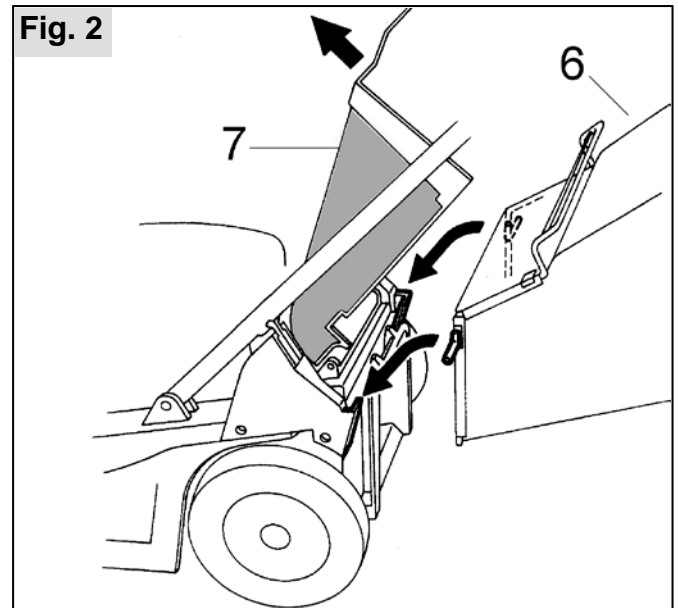

Remarque : Installez ou enlevez le sac à l'herbe uniquement quand le moteur est éteint.

Pour monter le dispositif de ramassage de l'herbe, soulevez d'une main le déflecteur (7) accrochez le sac de ramassage (6) sur le chapeau du carter de l'autre main en procédant en biais et tout en maintenant le levier du cadre.

5.3 Ajustage de la hauteur de coupe

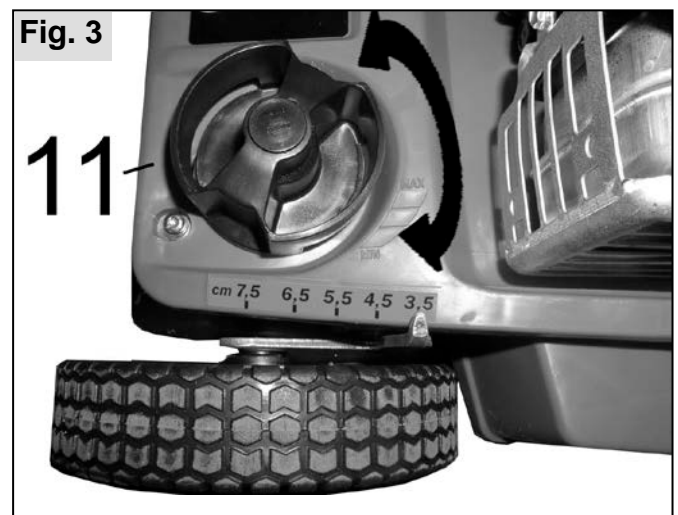

Ajuster la hauteur pour couper

Votre tondeuse possède un réglage sans palier de la hauteur de coupe allant d'environ 30-75 mm. Le réglage est effectué pour toutes les roues via le réglage central (11). Tourner vers la droite diminue la hauteur de coupe, tourner à gauche augmente la hauteur de coupe. Voir marquage sur l'indicateur.

Note: Il faut choisir la hauteur de coupe de telle façon que la lame ne touche pas les irrégularités du sol ! La tondeuse à gazon doit avoir la hauteur

de coupe la plus basse seulement sur la pelouse régulière.

5.4 Ajustement en hauteur du guidon

Afin d'éviter le mal de dos pendant la tonte, la hauteur du guidon est ajustable à la taille de l'utilisateur.

 Faire attention lors du réglage de l'inclinaison du guidon de ne pas coincer, plier ou endommager le câble Bowden.

Procédure pour le réglage de l'inclinaison du guidon

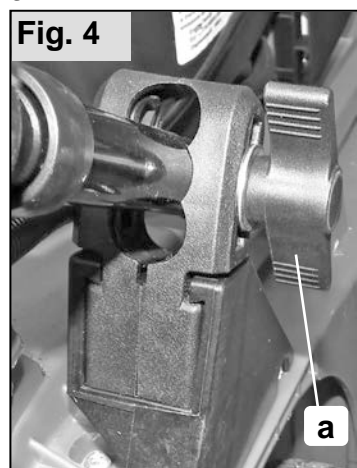

Desserrez les deux écrous papillon (a) des brides. Déplacer le guidon dans la position souhaitée. Le guidon doit se situer dans une des trois positions identique à gauche et à droite. Resserrer les deux écrous papillon.

6. Démarrage / Arrêt du moteur

 **Attention !** Lors de la livraison le moteur de la tondeuse ne contient pas d'huile. Mettez de l'huile dans le moteur avant la première utilisation (se référer à la notice d'utilisation du moteur).

 **Attention !** Ne faites jamais tourner le moteur avec trop peu ou pas d'huile ; ceci provoque de graves dégâts sur le moteur. → Contrôlez le niveau d'huile avant chaque tonte et faire l'appoint si nécessaire (voir chap. 8.4).

Pour les tondeuses à propulsion, la propulsion doit être éteinte lors du démarrage. Vous devez toujours vous tenir à côté ou derrière la tondeuses lors du démarrage. Observez toujours la distance de sécurité définie par le guidon.

Attention ! La lame est en mouvement dès que le moteur tourne. N'introduisez jamais vos mains ou vos pieds sous le carter !

6.1 Procédures pour démarrer

 **Attention - Risque d'intoxicationchtung!**
Ne jamais laisser tourner le moteur dans un local Fermé!

 **Attention - Risque de blessure!**
Ne pas renverser l'appareil lors de l'opération de démarrage!

Remarque:

- Ne démarrer le moteur que si la lame est montée (la lame sert de masse d'équilibrage).
- Lors du démarrage du moteur à température de service NE PAS utiliser le starter ni le bouton d'amorçage.
- Ne pas modifier les réglages du moteur.

Ne pas démarrer l'appareil si le conduit d'éjection n'est pas recouvert par l'une des pièces suivantes:





- bac à herbe
- volet déflecteur
- kit de hachage

Actionner le bouton de démarrage avec la plus grande attention et conformément aux instructions du fabricant.

Rester suffisamment éloigné de l'outil de coupe.

Démarrer l'appareil sur un secteur où l'herbe est courte.

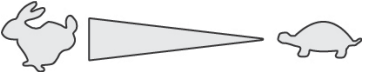
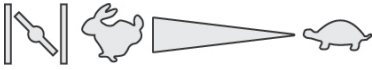
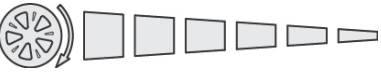
Indications de position sur l'appareil:

Starter*		
Marche Arrêt		
Télécommande des gaz*		
Marche Arrêt		
Télécommande des gaz avec starter		
Transmission Vario*		
Vite Lent		
Messerkupplung*		
Marche Arrêt		



* selon le modèle

Remarque :Avec télécommande des gaz, avec amorçage

Placer la manette des gaz sur la position  (1c).

Tirer la barre de sécurité vers la partie supérieure du guidon et la maintenir (1d) - La barre de sécurité ne s'enclenche pas.

Tirer rapidement le câble de démarrage, puis le laisser s'enrouler lentement (1e).

Une fois le moteur chaud (env. 15 à 20 secondes), placer la manette des gaz sur une position entre  et  stellen (1c).



Démarrage électrique sans amorçage/starter

Placer la manette des gaz sur la position « START » (1f).

Tirer la barre de sécurité vers la partie supérieure du guidon et la maintenir (1d) - La barre de sécurité ne s'enclenche pas.

Tourner la clé de contact totalement vers la droite dans la serrure de contact (1g).

Dès que le moteur tourne, relâcher la clé de contact (retourne en position « 0 »).

Placer la manette des gaz conformément à la vitesse de rotation du moteur souhaitée sur une position entre  et  stellen (1f).

6.2 Transmissopn roues (en option)

Attention!

Ne commuter le réducteur que lorsque le moteur tourne!

Activer la transmission roues:

- Presser la barre de commande (2) de la transmission contre la partie supérieure du guidon et la maintenir – La barre de commande de la transmission ne s'enclenche pas.
La transmission roues est enclenchée.

Désactivation de la transmission roues:

- Relâcher la barre de commande (2) de la transmission.
La transmission roues est désactivée.

6.3 Arrêt

- Lâchez le levier de freinage et attendez jusqu'à ce que le moteur s'arrête.

Remarque : en relâchant le levier de freinage (1), l'allumage électronique du moteur est court-circuité et la vitesse du moteur, et donc de la lame, est freinée en quelques secondes.

7. Conseils pour tondre votre pelouse

Lisez ce manuel d'utilisation et respectez les consignes de sécurité !



Les tondeuses ne doivent être utilisées que les jours ouvrables entre 7h et 20h, selon la législation en vigueur dans votre commune Ces prescriptions qui peuvent être différentes d'un secteur à un autre.



Le bruit est nocif. Pour prévenir des détériorations de l'ouïe en cas d'utilisation prolongée, une protection sonore adaptée doit être portée.

Vérifier avec soin l'absence d'objets étrangers sur la pelouse avant de commencer à tondre (pierres, débris, objets métalliques, branchages, etc.). Il n'est pas nécessaire d'enlever les feuilles et l'herbe coupée avant de tondre, elles peuvent être ramassées dans le bac de ramassage de l'herbe lors de la tonte.

Pour une coupe régulière et parfaite, une lame tranchante est nécessaire. Une lame émoussée (les brins d'herbe s'effilochent à la tonte, la pelouse jaunit) doit être réaffûtée (voir le chapitre "La lame").

Remarque : si la pousse de la pelouse ne requiert pas toute la puissance du moteur, on peut choisir une position intermédiaire de la manette d'accélération (3) entre " MAX " et " MIN ", ceci par souci d'écoécologie et pour éviter des émissions nocives inutiles (fig. 5).

7.1 Tondre la pelouse

L'herbe courte et sèche est transportée facilement vers le sac de l'herbe (6).

Plus l'herbe à couper est courte, mieux elle sera transportée dans le bac de ramassage ; l'herbe trop longue ou trop humide peut provoquer un bourrage ou ne pas être transportée suffisamment rapidement dans le bac.

La hauteur de l'herbe, la densité et l'humidité déterminent la qualité de la tonte. Une herbe sèche et pas trop longue est idéale pour une tonte impeccable. Une herbe mouillée peut également être tondue et ramassée, mais la qualité de coupe et de ramassage est altérée.

Il faudra donc en présence d'herbe haute, d'abord tondre dans un sens avec une grande hauteur de

coupe et en faisant se chevaucher nettement les bandes de tonte puis retondre perpendiculairement avec une hauteur de coupe plus basse ou normale (fig. 6).

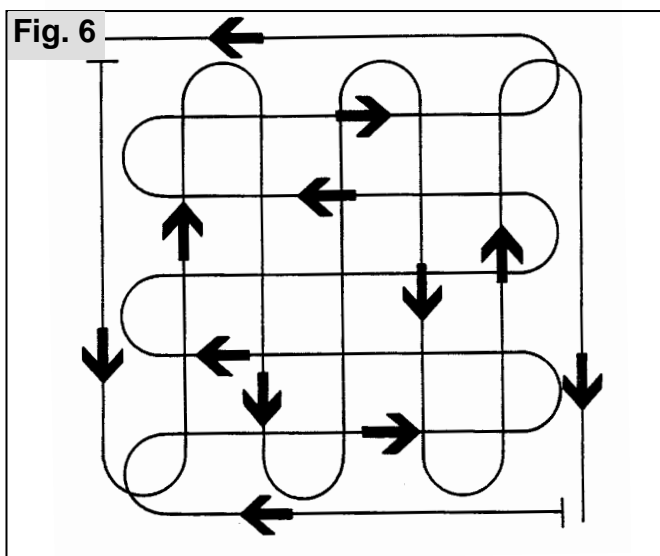

7.2 Soins de la pelouse

Autant que possible, tondez sur une herbe et un sol sec. En cas de sol humide, les roues s'enfoncent dans le sol et laissent une trace derrière elles. Tondre votre pelouse régulièrement (une fois par semaine si possible), améliore son aspect et sa régularité car cela renforce le brin qui est ainsi plus résistant. Une herbe coupée ne dépassant pas 1 cm de long peut être laissée au sol. Ramassez l'herbe plus longue avec le sac à l'herbe attrape. Au printemps, la première tonte et le nettoyage de la pelouse doivent avoir lieu env. 2 à 3 semaines avant le début de la pousse normale. Pour que l'herbe verdisse rapidement, ne tondez que 1,5 cm environ de la pelouse au repos. Vérifiez l'absence de corps étrangers sur la pelouse avant la tonte (pierres, morceaux de verre cassé, objets en métal, etc). Le reste du nettoyage peut être effectué via le dispositif de ramassage de l'herbe. Ne coupez pas une herbe fine ou fraîchement semée trop courte (gardez des brins de 3-4 cm de haut). Conservez cette tonte pendant 4-5 semaines afin que la pelouse gagne en épaisseur et devienne plus dense. Afin d'éviter un dessèchement de la pelouse durant la saison chaude, ne la tondez pas trop courte.

Remarque : les tondeuses solo by AL-KO avec éjection arrière sont particulièrement adaptées au ramassage des feuilles mortes en automne. Cette utilisation n'est toutefois permise que sur les pelouses. Le ramassage de feuilles mortes sur terrain consolidé (par ex. routes ou chemins) est interdit du fait de risque qu'il présente pour la sécurité.

Pour ramasser les feuilles mortes, choisissez une hauteur de coupe moyenne à maxi (11).

8. Entretien et révision



Pour votre sécurité, déconnectez la cosse et la bougie d'allumage (pos. 12) pour tous les travaux de maintenance et de nettoyage.

Les travaux sortant du cadre de la maintenance et de l'entretien décrits ici devront être réalisés par un atelier de service après-vente agréé.

8.1 Nettoyage des tondeuses à gazon

Après chaque utilisation, vous devez nettoyer soigneusement votre tondeuse, en particulier le dessous, la lame et la trajectoire de la lame.

Astuce : Afin que la tondeuse puisse être entretenue et nettoyée après la tonte avec un réservoir de carburant vide, vous devriez remplir le réservoir avant la tonte de façon qu'il soit vide après la tonte et avant le nettoyage de la machine.

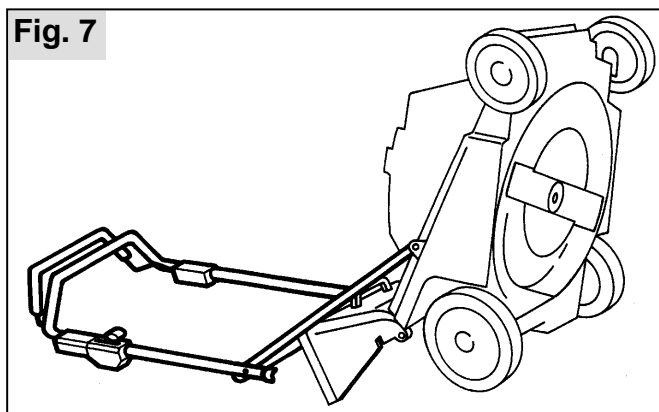

Après avoir desserré les vis du levier de serrage (8), la tondeuse peut être posée avec précaution sur ses roues arrière et appuyée sur les parties inférieures du guidon. Il faut alors d'abord enlever la cosse de la bougie d'allumage et s'assurer que le réservoir de carburant est pratiquement vide afin d'éviter que le carburant ne s'écoule par l'aération du réservoir. Il est possible d'essuyer avec un chiffon l'essence qui s'écoulerait éventuellement du carburateur.

Les salissures et les résidus d'herbe s'enlèvent plus facilement directement après la tonte. Des résidus d'herbe et des salissures collés sur la partie inférieure du carter de la tondeuse gênent l'éjection de l'herbe et nuisent à la qualité de la tonte. Des salissures collées sur la lame ou sur les roues du ventilateur les déséquilibrent, provoquant ainsi des vibrations.

Vérifiez également que le courant d'air du ventilateur aspirant qui provoque l'éjection (effet turbo) n'est pas obstrué par des résidus d'herbe. Le canal d'éjection peut être nettoyé avec un petit bâton ou avec un tournevis.

Ne nettoyez pas la tondeuse à gazon avec un jet d'eau ou avec un nettoyeur de haute pression. Le moteur doit rester sec. Les parties externes du carter sont nettoyées très simplement avec un chiffon. Ne pas utiliser de produits d'entretien agressifs comme le nettoyant à froid ou un produit diluant par exemple.

8.2 Les essieux et les moyeux de roues

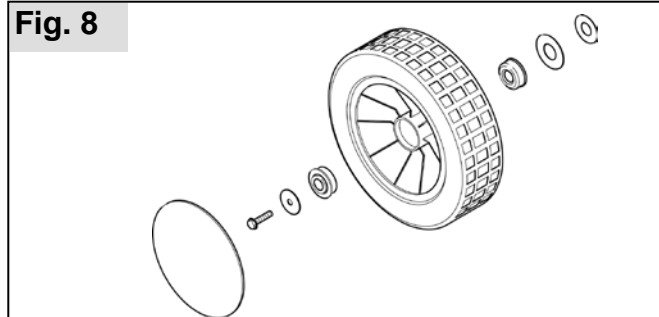

Il doivent être légèrement graissés moins une fois par an. Pour cela, enlevez les chapeaux des roues, desserrez les vis et enlevez les roues. Notez l'ordre de montage des éléments lors du démontage.

Maintenance de la propulsion des roues arrière :

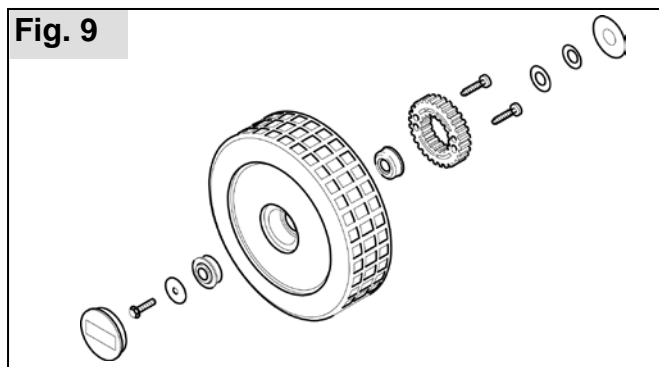

- Enlevez les roues motrices après avoir retiré les chapeaux des roues et desserré la vis de fixation.
- Eliminez les résidus d'herbe et les salissures dans toute la zone interne de la propulsion des roues.

Remarque : N'enlevez pas les pignons libres de l'arbre d'entraînement, cependant vérifiez si on peut légèrement les tourner dans le sens inverse de la marche.

- Graissez légèrement la paire de pignons (le pignon de libre et pignon en plastique) avec une graisse hydrophobe adaptée aux matières synthétiques.
- L'interstice présent dans la roue d'entraînement entre les deux roulements à billes doit également être rempli avec cette graisse ou une graisse comparable.
- Les axes de roue doivent également être graissés.
- Lorsque vous remontez la roue d'entraînement, veillez à ce que les pignons s'engrènent l'un

dans l'autre. Le cas échéant, tournez légèrement la roue sur l'essieu.

8.3 Courroie de transmission

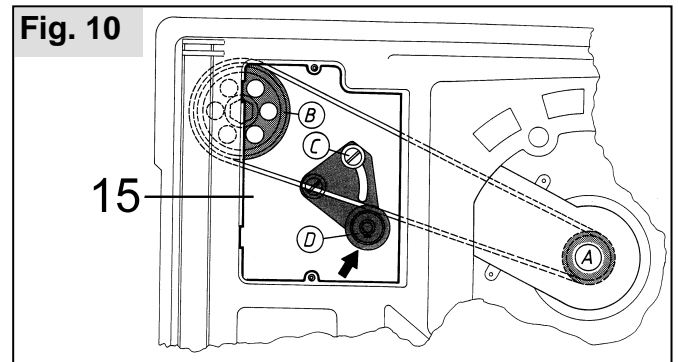

Enlevez le capot de fermeture (15) après avoir desserré les deux vis. Desserrez la vis (C) du levier de tension. Tendre la courroie de transmission en actionnant le levier de tension (en direction de la flèche).

Remarque : Examinez la tension de la courroie après 20 heures d'utilisation ou au moins une fois pendant la saison de tonte.

Changer la courroie de transmission

- Retirer la bougie et vider le réservoir à carburant !
- Mettre la tondeuse debout sur l'arrière en relevant d'abord le guidon et le clapet arrière (fig. 7).
- Enlever la lame et la turbine puis retirer la courroie.
- Placer la nouvelle courroie sur la poulie moteur (A) et glisser la courroie dans l'ouverture du carter vers l'arrière.
- Remettre la tondeuse sur les roues.
- Placer la courroie sur la poulie de transmission.
- Tendre la courroie comme décrit précédemment.
- Remettre la trappe d'accès.
- Remonter la turbine et la lame en faisant particulièrement attention au couple de serrage de la lame (fig. 12).

8.4 Le contrôle du niveau d'huile

Attention : L'huile moteur influe sur les performances et la longévité de votre engin ! Ne faites jamais tourner le moteur avec trop peu ou pas d'huile ; ceci provoque de graves dégâts sur le moteur. En fonction de la température de l'air et de l'altitude d'utilisation, vous trouverez le degré de viscosité idéal dans le manuel d'utilisation dédié à votre modèle de moteur.

Contrôle du niveau d'huile :

Respectez tout particulièrement les consignes de maintenance de ce manuel d'utilisation dédié à votre modèle de moteur.

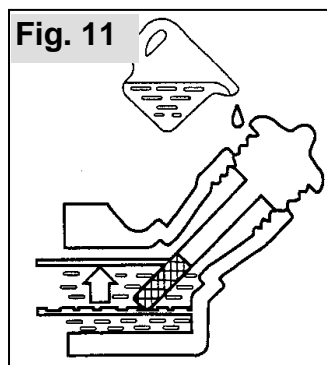

- Disposez la tondeuse de façon à ce que ses quatre roues soient sur une surface parfaitement horizontale.
- Dévissez le bouchon du réservoir d'huile (pos.14) vers la gauche et essuyez la jauge de niveau.

- Introduisez à nouveau la jauge de niveau jusqu'au fond de la tubulure de remplissage, ne revissez pas.
- Retirez la jauge et lisez-y le niveau d'huile en maintenant à l'horizontale. Le niveau d'huile doit être entre les repères maximum et minimum.

Remplacement de l'huile moteur:

- Afin de recueillir l'huile, préparer un bac approprié.
- Laisser entièrement s'écouler l'huile par l'orifice de remplissage d'huile ou l'aspirer.

Remarque:

Éliminer l'huile de moteur usée de manière écologique !

Nous vous recommandons d'apporter l'huile usée dans un récipient fermé au centre de recyclage ou à un centre de service après-vente.

L'huile usée ne doit pas être in den Abfall geben

- éliminée avec les déchets
- versée dans les égouts ni la conduit d'évacuation
- versée sur le sol

Boîte de vitesse / boîte de transmission Vario *

Les deux transmissions sont équipées d'un remplissage d'huile permanent et travaillent sans aucune maintenance. Des défaillances ne pouvant être corrigées par un réglage des câbles Bowden doivent être exclusivement traitées par un atelier agréé.

* selon le modèle

8.5 L'ajustement de hauteur de coupe

Avant la pause hivernale (et au moins une fois par an), la tige de réglage de la hauteur doit être nettoyée et graissée. Réglez pour cela la hauteur

en position maxi, nettoyez la partie découverte de la tige et graissez-la, réglez ensuite la hauteur en position mini, nettoyez ensuite le reste de la tige et graissez-la.

8.6 La lame

⚠ Des outils spéciaux telle qu'une clé dynamométrique sont nécessaires pour le montage de la lame. De ce fait et pour des raisons de sécurité, ne confiez qu'à un atelier agréé le soin d'aiguiser, d'équilibrer et de monter la lame. Les remarques suivantes s'adressent donc exclusivement au personnel d'ateliers agréés.

Remarque : pour une tonte optimale, il est recommandé d'aiguiser/d'équilibrer ou de remplacer la lame au moins une fois par an.

Changer la lame



Il convient de porter des gants de protection adaptés pour remplacer l'outil de coupe (la lame).

Déconnectez auparavant la cosse de bougie d'allumage.

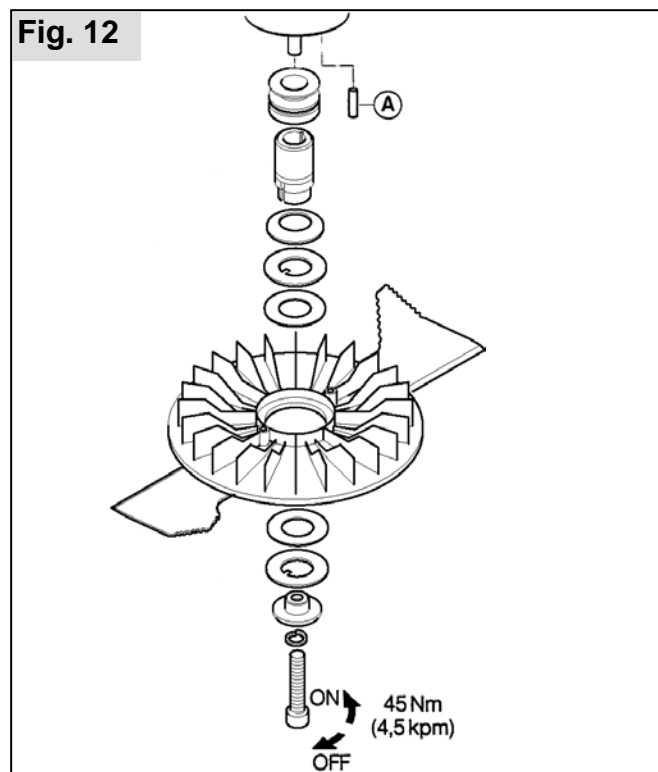

La référence de la lame doit correspondre à celle indiquée dans la liste des pièces de rechange.

Ne montez jamais une lame différente!

Pour vous aider, utilisez une cheville d'arrêt en tant que dispositif de blocage pour la lame. La vis de fixation de la lame possède un filet à droite normal. Pour desserrer cette vis, utilisez de préférence une clé à pipe 21mm (clé de Bougie) ou une clé mâle coudée pour vis à six pans creux 8 mm, 5/16". En remontant l'accouplement à glissement, veillez à l'ordre dans lequel ces éléments étaient montés

initialement. **La vis de lame doit être serrée avec un couple prescrit de 45 Nm (4.5 mkp).**

Lames endommagées

Si malgré toute votre prudence, la lame a heurté un corps étranger ou un obstacle, coupez d'abord le moteur puis déconnectez la cosse de la bougie d'allumage. Lorsque la lame s'arrête complètement, mettez la tondeuse avec précaution sur ses roues arrières et vérifiez que la lame n'est pas endommagée (fig. 7). Des lames déformées ou tordues ne doivent pas être redressées. Il faut immédiatement remplacer les pièces endommagées. Après la collision de la tondeuse à gazon avec un obstacle, il faut la faire contrôler par un atelier agréé. Avant l'utilisation, vérifiez que la lame et la fixation de lame ne sont pas endommagées. Si nécessaire, changez ces pièces ou faites vérifier leur état. Ne travaillez jamais avec une lame déséquilibrée – ceci provoque des vibrations et entraîne d'autres dégâts.

L'aiguisage de la lame

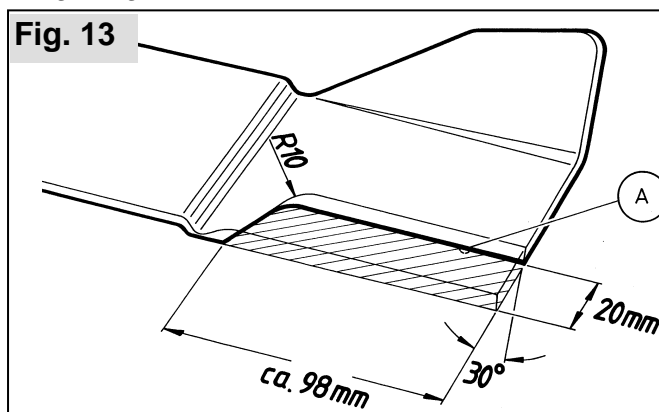

Remarque : Les parties tranchantes de la lame peuvent être aiguisées avec une lime en métal. Toutefois, un aiguisage dans un atelier de service après vente agréé est plus recommandé. Les professionnels y veilleront à ce que chaque face de la lame soit limée de la même façon que les autres afin de ne pas provoquer de déséquilibre. L'arête tranchante ne doit être ré aiguisée que jusqu'au repère incrusté.

8.7 Entretien du filtre à air

Observer les recommandations du fabricant du moteur.

8.8 Problèmes susceptibles de se présenter / Solutions



Attention!

Ne pas redresser la lame ni l'arbre moteur.

Problème	Solution
Le moteur ne démarre pas	<ul style="list-style-type: none">• Faire le plein d'essence• Placer la manette des gaz sur « Start »• Actionner le démarreur• Pousser la commande d'entraînement du moteur vers la partie supérieure du guidon• Contrôler les bougies d'allumage et les remplacer si nécessaire• Nettoyer le filtre à air• Faire tourner la lame de coupe librement• Recharger la batterie de démarrage• Démarrer sur une surface déjà tondue
La puissance du moteur diminue	<ul style="list-style-type: none">• Corriger la hauteur de coupe• Affûter/remplacer la lame de coupe• Nettoyer le conduit d'éjection/carter• Nettoyer le filtre à air• Réduire la vitesse de travail
Coupe irrégulière	<ul style="list-style-type: none">• Affûter/remplacer la lame de coupe• Corriger la hauteur de coupe
Le bac à herbe ne se remplit pas suffisamment	<ul style="list-style-type: none">• Corriger la hauteur de coupe• Laisser sécher la pelouse• Affûter/remplacer la lame de coupe• Nettoyer la grille du bac à herbe• Nettoyer le conduit d'éjection/carter
La transmission roues ne fonctionne pas	<ul style="list-style-type: none">• Régler le câble Bowden• Courroie trapézoïdale défectueuse• S'adresser à un atelier de service après-vente• Saletés dans la transmission roues, retirer la courroie dentée et la transmission• Pulvériser de l'huile sur les roues libres (pignon d'entraînement sur l'arbre de commande)
Les roues ne tournent pas alors que la transmission est engagée	<ul style="list-style-type: none">• Resserrer les vis de roue• Moyeu de roue défectueux• Courroie trapézoïdale défectueuse• S'adresser à un atelier de service après-vente
L'appareil produit des vibrations anormalement élevées	<ul style="list-style-type: none">• Vérifier la lame de coupe

Remarque:

En cas de défauts ne figurant pas sur ce tableau ou que vous ne pouvez pas corriger vous-même, veuillez-vous adresser à notre service après-vente compétent.

Une vérification par un spécialiste est toujours nécessaire :

- après avoir heurté un obstacle
- en cas d'arrêt soudain du moteur
- en cas de détérioration de la transmission
- en cas de courroie défectueuse
- en cas de déformation du couteau
- en cas de déformation de l'arbre moteur

9. Garantie

Les défauts matériels ou de fabrication éventuels sur l'appareil sont couverts par notre garantie pendant la période de garantie légale pour les réclamations et nous les corrigeons à notre gré par une réparation ou une livraison de remplacement. La période de garantie est déterminée selon la loi du pays où l'appareil a été acheté

Notre confirmation de garantie ne s'applique qu'en cas de:

- traitement correct de l'appareil
- respect du mode d'emploi original
- utilisation de pièces de rechange d'origine

La garantie s'éteint en cas de:

- tentatives de réparation sur l'appareil
- modifications techniques de l'appareil
- d'utilisation non conforme à l'usage prévu (p. ex utilisation commerciale ou municipale)

Ne sont pas couverts par la garantie :

- Les détériorations de la peinture dues à une usure normale
- Les pièces d'usure qui figurent en encadré sur la carte des pièces de rechange XXX XXX (X)
- Les moteurs à combustion – ces derniers sont couverts par les prestations de garantie des fabricants de moteur correspondants

Dans un cas impliquant la garantie, veuillez-vous adresser avec cette carte de garantie et votre bon d'achat à votre revendeur ou au centre de service-après vente agréé le plus proche. De par cet accord de garantie, les prestations en garantie légales de l'acheteur vis à vis du vendeur ne sont pas affectées.

Manual de instrucciones

Traducción del manual original

E

Prólogo

Apreciado cliente

Muchas gracias por haber elegido este producto de calidad solo by AL-KO.

Con su nueva cortadora de césped, usted tiene un equipo extremadamente eficaz que cumple todos los requisitos para mantener el césped en excelentes condiciones.



El manual del usuario adjunta una página de instrucciones sobre el uso del equipo que es un componente indispensable del manual.



¡Atención! Antes de poner en marcha este aparato lea atentamente el manual de uso y el manual de uso separado del motor y respete siempre las normas de seguridad. Lea todas las notas y explicaciones muy cuidadosamente. El seguir las instrucciones es obligatorio para el uso normal de este equipo. No use la cortadora de césped cuando las personas (particularmente los niños) o los animales estén cerca. El usuario es responsable de daños a terceros ya sea en el caso de personas o propiedades.



Esta máquina genera un campo electromagnético durante el funcionamiento. Este campo magnético puede, en determinadas circunstancias, interferir con implantes médicos activos o pasivos. Para reducir el riesgo de lesiones graves o letales, las personas que utilizan implantes médicos deben consultar a su médico y al fabricante del implante antes de emplear esta máquina.

CE declaración de conformidad → La declaración de conformidad CE en una **hoja adjunta separada** forma parte integrante del presente manual de instrucciones.

Embalaje y eliminación de residuos

Guarde el embalaje original como protección contra daños de transporte o para el caso que deba ser enviado o transportado. Si no se necesita el material de embalaje, este debe ser desechado según las correspondientes regulaciones locales. Los materiales de embalaje de cartón son materias primas y por lo tanto reutilizables o reciclables.

Una vez transcurrido el estado de funcionamiento, el aparato debe ser desechado según las correspondientes regulaciones locales.

Símbolos

Los símbolos siguientes se utilizan en el manual de instrucciones y en el aparato:



Sea especialmente cuidadoso en el manejo de la máquina.



Leer detalladamente este manual de usuario antes de la puesta en funcionamiento, y sobre todo antes de iniciar trabajos de mantenimiento, montaje y limpieza del motor



Utilice guantes de seguridad cuando la está reparando.



Utilice protectores en los oídos.



Tener mucho cuidado al manejar el combustible



No fume en las cercanías de la máquina ni en el lugar de repostaje.



Mantenga la máquina y su depósito de combustible alejado de cualquier llama o del fuego.



Controle el nivel de aceite.



Mantenga a terceros alejados del área de peligro.



Antes de empezar a trabajar desenchufe el equipo

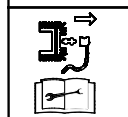

Nota: implantes médicos activos o pasivos



Suelte el freno del motor



Conecte la transmisión.

Con el fin de seguir mejorando el aparato, el fabricante se reserva el derecho a introducir modificaciones en los artículos incluidos en la entrega en cuanto a la forma, la técnica y la presentación.

De las instrucciones y las imágenes incluidas en este manual no se deriva ningún derecho a reclamación.

	Página
1. Artículos incluidos en la entrega.....	4
2. Componentes de uso y funcionamiento	4
3. Datos técnicos	6
4. Instrucciones de seguridad	7
4.1 <i>Utilización para los fines previstos</i>	7
4.2 <i>Posible uso indebido</i>	7
4.3 <i>Instrucciones generales de seguridad</i>	7
4.4 <i>Combustible / Carga de combustible</i>	7
4.5 <i>Antes de comenzar a cortar</i>	8
4.6 <i>Arranque</i>	8
4.7 <i>Funcionamiento</i>	8
4.8 <i>Instrucciones para el uso la cortadora de césped 546 RS con arranque eléctrico</i>	9
4.9 <i>Mantenimiento y guardado</i>	9
5. Preparación para el trabajo.....	10
5.1 <i>Montaje</i>	10
5.2 <i>Engranaje de arrastre del césped</i>	10
5.3 <i>Ajuste la altura de corte apropiada</i>	10
5.4 <i>Ajuste de altura del manillar</i>	11
6. Arrancar el motor / Apagar el motor.....	11
6.1 <i>Procedimiento de arranque</i>	11
6.2 <i>Transmisión de las ruedas (opción)</i>	12
6.3 <i>Apagar</i>	12
7. Claves para cortar el césped	12
7.1 <i>En caso de cortar con la bolsa recolectora</i>	12
7.2 <i>Cuidado del césped</i>	13
8. Mantenimiento y service	13
8.1 <i>Limpieza de las cortadoras de césped</i>	13
8.2 <i>Ejes y centro de la rueda</i>	14
8.3 <i>Ajuste de la correa de transmisión</i>	14
8.4 <i>Verificar el nivel de aceite</i>	14
8.5 <i>Ajuste de la altura de corte</i>	15
8.6 <i>Cuchilla</i>	15
8.7 <i>Filtro de aire</i>	16
8.8 <i>Eliminación de posibles fallos y averías</i>	17
9. Garantía.....	18

1. Artículos incluidos en la entrega

- Cortadora de césped
- Bolsa colectora de césped completa con bordes y manija
- Cargador de la batería y Llave de contacto (sólo con salida eléctrica **546 RS**)
- Bolsa de tornillos
- Llave de la chispa de descarga
- Instrucciones del usuario e instrucciones sobre el uso del equipo
- La **declaración de conformidad CE** en una **hoja adjunta separada**

2. Componentes de uso y funcionamiento

Fig. 1a

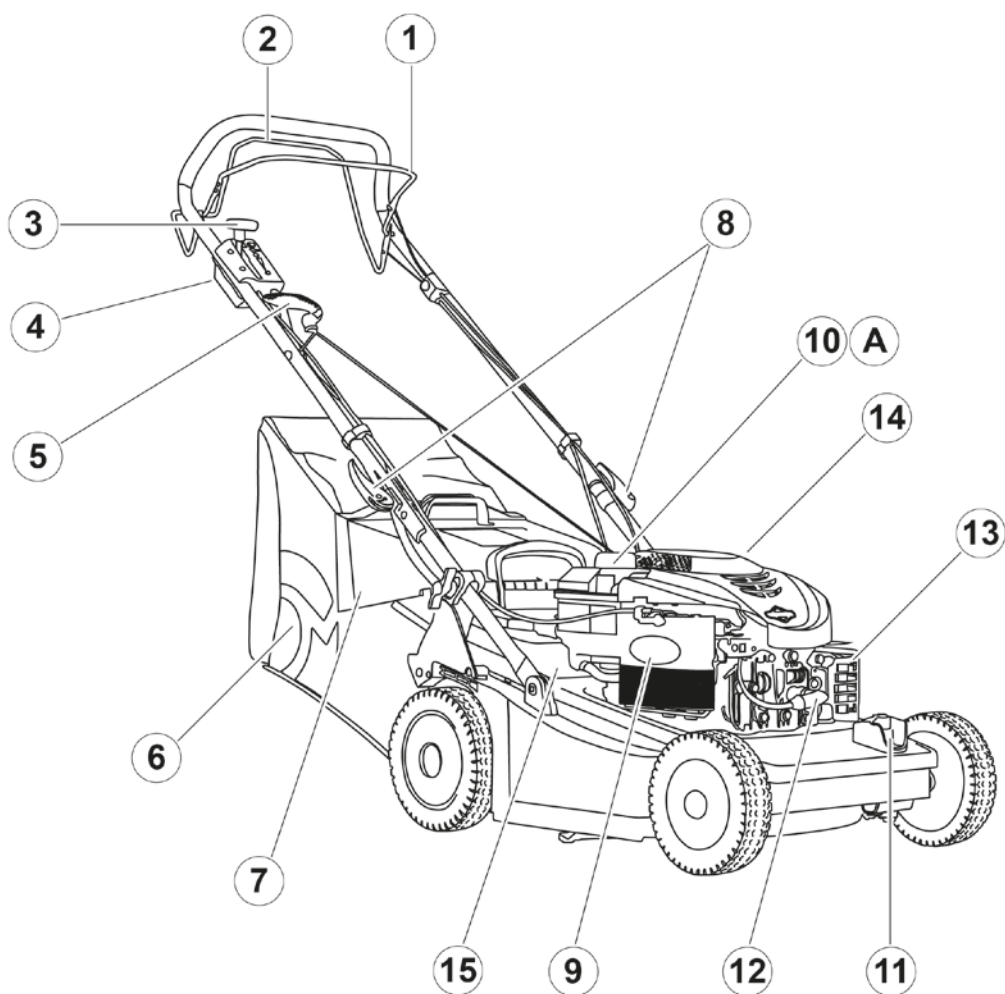

Ⓐ: ¡Antes de poner en funcionamiento rellene aceite de motor!

Fig. 1b: Motor

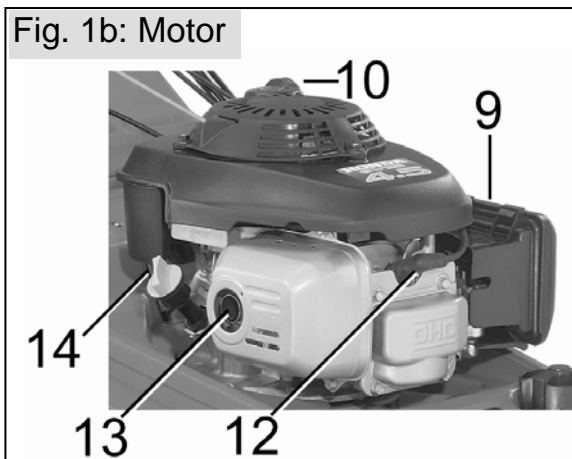

1. Palanca de freno del motor	9. Filtro de aire
2. Palanca de manejo auto-propulsión *	10. Tanque de combustible
3. Palanca de obturación de salida del combustible	11. Ajuste central de altura
4. Llave de arranque eléctrico *	12. Bujía
5. Presión del botón de arranque	13. Silenciador
6. Dispositivo para arrastre del césped	14. Cañería para carga de combustible
7. Escudo de eyección	15. - Batería *
8. Seguro de la palanca de arranque	- Caja de engranaje *

* según el modelo

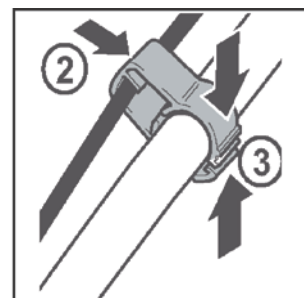
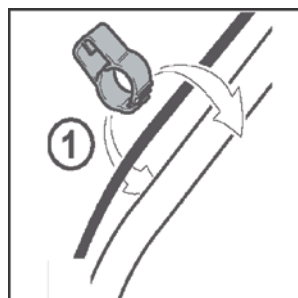
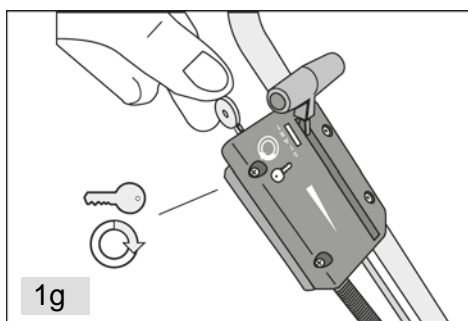
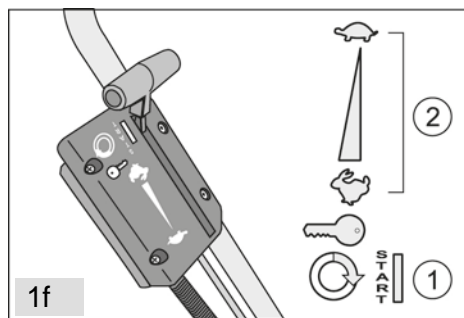
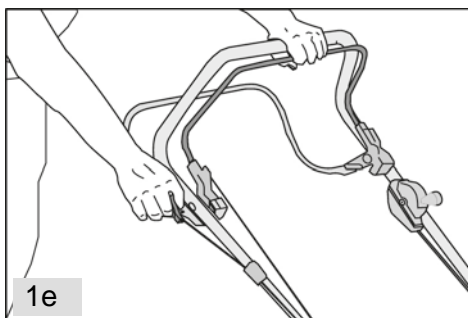
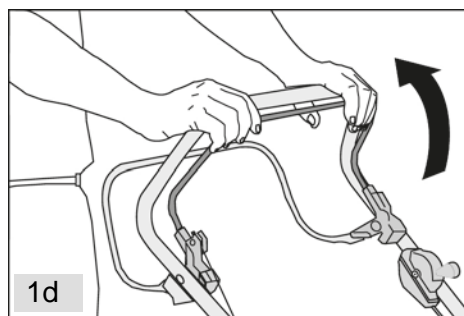
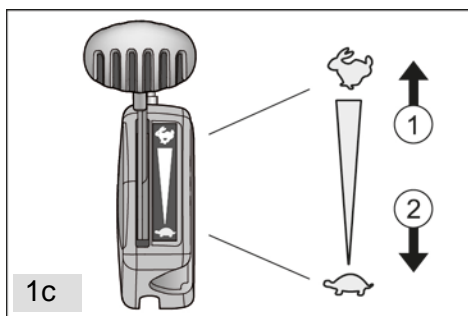

3. Datos técnicos

Plano de la Cortadora	546	546 R	546 RS
Ancho de corte cm	46		
Ajuste de la rueda	ajuste central continuo de 30 – 75 mm		
Capacidad de la bolsa colectora l	50		
Peso total incluyendo la bolsa colectora kg	30	33	36
Potencia del motor kW a r.p.m	2,4 / 2800		2,4 / 2800
Evaluación en el área de trabajo L_{pA} (EN ISO 5395)	→		85 dB(A) / K = 2,5 dB(A)
Capacidad legítima de nivelado	→		96 dB(A)
Rms pesados de aceleración a_{vhw} (EN ISO 5395)	→		12 m/s ² / K = 2 m/s ²

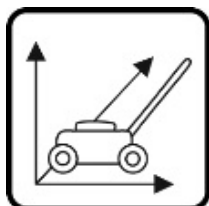

1380 x 490 x 1115 mm

4. Instrucciones de seguridad

4.1 Utilización para los fines previstos

Este aparato está concebido para cortar el césped en un área privada y debe emplearse únicamente en césped seco.

Un uso distinto o más amplio se considerará no acorde a los fines establecidos.

4.2 Posible uso intebido

- Este cortacésped no es adecuado para el uso en lugares públicos, parques, instalaciones deportivas, ni para la agricultura o la silvicultura.
- Los dispositivos de seguridad no se deben desmontar ni puentear.
- El aparato no debe utilizarse si hay lluvia o el césped está mojado.
- El aparato no debe emplearse en el ámbito industrial.

4.3 Instrucciones generales de seguridad

- No permita su uso a niños u otras personas que no estén familiarizadas con el funcionamiento de la máquina. Tampoco deben utilizarla personas menores de 16 años.
- Por favor consulte las reglamentaciones locales sobre la edad mínima de una persona para usar una cortadora de césped.
- Dar o prestar la cortadora de césped a las personas que estén familiarizadas con este modelo y sus instrucciones de uso; adicionalmente, entréguele el manual del usuario.
- Explicar en detalle cómo funciona el equipo para evitar peligro y accidentes lo más posible.
- Sólo use la cortadora con luz de día o con luces artificiales apropiadas.
- Los usuarios que tengan marcapasos no deben utilizar el equipo cuando está conectado o al iniciarse la ignición de energía
- Los dispositivos con BRIGGS+STRATTON de 4 velocidades hacen que no sea conveniente el uso de la cortadora en pendientes superiores a los 15 grados.
- Las cortadoras de césped con motores Honda OHC están certificadas para las pendientes superiores a los 20 grados.
- Siempre mantenga a su cortadora en un lugar seguro. Una vez que se ha dejado de usar debe guardarse en un lugar seco y cerrado con llave, inaccesible a los niños.

4.4 Combustible / Carga de combustible



El manejo del combustible requiere ser particularmente cuidadoso y prudente.

- El manejo del combustible requiere ser particularmente cuidadoso y prudente.
- El combustible es altamente inflamable. No utilizarlo en áreas cerradas
- No está permitido fumar ni hacer fuego.
- No debe haber ninguna pérdida de combustible.
- Si hubiese un derramamiento de combustible, la cortadora de césped se purgaría. En ese caso no se debe encender el equipo.
- Que su ropa no esté en contacto con el combustible.
- Si el combustible se derrama en su ropa, cámbiesela inmediatamente.
- Sea sumamente cuidadoso para que nada de combustible se derrame.
- En caso de traslado el combustible debe cargarse en latas especiales y certificadas
- En caso de cualquier daño, reemplace inmediatamente el tanque de combustible, la tapa del tanque y los canales de paso del combustible.
- Examine siempre antes de su uso.

Libre de polución, puede usarse combustible de calidad regular sin plomo.

- Colóquelo en forma separada en el tanque de combustible, siguiendo las instrucciones del manual de funcionamiento del equipo.
- Antes de cargar combustible deje que el motor se enfríe
- Limpie completamente el área de carga, abra la tapa del tanque y cargue hasta el nivel más bajo. Cierre la tapa del tanque herméticamente.



Los combustibles pueden contener solventes químicos.

- Evite el contacto con la piel y los ojos con productos derivados del petróleo.
- Use guantes
- No inhale los vapores del combustible.
- Mantenga el combustible fuera del alcance de los niños.

4.5 Antes de comenzar a cortar

- Verifique el área completa que se va a cortar; quite cualquier cuerpo extraño como piedras, ramitas, huesos, etc.
- Nunca use la cortadora si no lleva calzado grueso y pantalones largos. Nunca use la cortadora descalzo o con sandalias abiertas.
- Use la ropa de protección adecuada, no hacerlo está prohibido. Verifique que la ropa le quede ajustada. Se prohíbe el uso de la cortadora de césped sin la vestimenta de protección o con la vestimenta dañada.
- Verifique el estado de la máquina para ver:
 - a) si todas las partes están ajustadas en su lugar,
 - b) si está muy dañada o levemente afectada.
- Tenga cuidado mientras instala las partes a reemplazar
- Verifique el engranaje de arrastre por posible desgaste
- La cortadora de césped con 4 velocidades debe cargarse con aceite antes del primer arranque (verifique en detalle sobre esto en el manual de instrucciones)
- Verifique el nivel de aceite y si es necesario rellene aceite antes de cortar el césped.

4.6 Arranque

- Durante el proceso de arranque, la propulsión se apagará por medio de las ruedas
- Al comenzar, la cortadora de césped debe colocarse en una superficie pareja.
- No comience con el césped alto.
- Tenga el cuidado de verificar que sus pies estén a una distancia prudencial de las cuchillas.
- Nunca se incline demasiado en modo tal que sus manos o pies estén próximos a las cuchillas. Siempre tenga cuidado que sus manos o pies no estén debajo de la cortadora.

4.7 Funcionamiento

 El motor a combustión no debe funcionar en áreas cerradas en las que puede aumentar la salida de gases peligrosos. ¡Peligro de intoxicación!

- Si el motor recalienta: ¡No lo toque!
- Siempre tenga cuidado en áreas inclinadas
- Siempre opere la máquina a una velocidad pareja
- Utilice la cortadora en forma transversal, nunca ascendente o descendente
- Tenga mucho cuidado si tiene que cambiar de dirección en una cuesta.
- Tenga mucho cuidado si tiene que girar la cortadora o hacerla retroceder
- Existe el riesgo de tropezar al retroceder. Evite hacerlo
- Evite balancearse. Intente guardar el equilibrio del cuerpo
- Siempre deténgase en el margen de seguridad dado por la longitud de la cruceta.

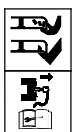

Apague el equipo, tire del conector para sobrecargar,

- Después que la haya limpiado.
- Después de haber quitado todo bloqueador en el canal de eyección.
- Antes de quitar o colocar la bolsa colectora.
- Antes de que usted deje la máquina. La cortadora tiene que estar apagada cuando se la traslade o levante.
- Cuando usted abre la puerta de eyección de polvo y quita la bolsa que recoge el césped.
- Cuando usted libera la viga transversal de la parte más baja.

Al manejarla fuera del césped

- Si usted quiere ajustar la altura de las cuchillas antes de recargar combustible
- Cuando usted tiene que cruzar otro tipo de superficies
- Cuando usted tiene que llevar la máquina al área del césped o lejos de ella.
- Nunca lleve o alce la máquina con el motor encendido.
- Nunca use una máquina con el dispositivo protector de los engranajes dañado o faltante. Corte solamente con el engranaje de arrastre, verifique que las condiciones y el montaje estén normales y presione con firmeza la salida de eyección del polvo.

- No modifique los ajustes básicos del motor.
- En caso de obstrucciones, ej. si se golpea la parte trasera con un objeto; haga examinar la máquina por un especialista por un posible daño o falta de algún componente.
- Si la cortadora empieza a vibrar en forma inusual, hágala examinar inmediatamente.

4.8 Instrucciones para el uso la cortadora de césped 546 RS con arranque eléctrico

- Lea las indicaciones del fabricante de la batería; están incluidas con cada nuevo equipo.
Nota: Para proteger a la batería de una descarga prematura hay que conectarse con una red de cables de conexión de la batería. Esta se puede desconectar simplemente tirando de la misma.
- cargue la batería durante 24 horas con el cargador entregado para la primer carga. La batería podría estar descargada por falta de uso durante períodos largos.
- nunca cargue la batería con otro cargador (ej. de un automóvil); la batería podría dañarse. En el caso de una cortadora de césped, la batería se encuentra debajo de la cubierta al lado del canal de eyección. Tenga mucho cuidado que el cargador esté conectado con la batería y no con el sistema de cables del motor; caso contrario el cargador de la batería se dañará.
- el arranque y detención frecuente pueden llegar a agotar la batería (un elevado nivel de descarga puede llegar a dañarla), de ser así el cargador se dañará.
- nunca guarde una batería descargada. Esto incluso podría dañarla aún más.
- separe la batería de los cables que la conectan al equipo si usted no usa la máquina por más de 14 días.
- antes de guardar el equipo al final de la temporada, cargue nuevamente la batería con el cargador que se le ha entregado. No coloque la batería, déjela enfriar (en ningún caso por debajo de los 23 grados) y déjela secar. La batería puede recargarse después de pasados 6 meses como máximo.
- antes que usted saque la máquina en primavera, cargue la batería nuevamente durante 24 horas con el cargador entregado.
- si la batería es compacta no necesita ningún mantenimiento especial.
- Las baterías defectuosas deben descartarse. Las mismas pueden llevarse a negocios especializado donde las someten a reparación. En este caso, sin embargo, se deben tener en cuenta las reglamentaciones locales.

4.9 Mantenimiento y guardado

Nota: Antes de cada service/mantenimiento, limpieza o guardado, apague el motor, quite el enchufe.

- Asegúrese que todas los tornillos estén bien asegurados.
- Nunca guarde la cortadora con el tanque lleno de combustible en un espacio donde los vapores de gasolina pudieran entrar en contacto con chispas y provocar un incendio.
- Si se necesita recargar el tanque, debe hacerse al aire libre. Coloque el combustible que está descargándose en recipientes apropiados.
- Deje el motor funcionando hasta que todo el combustible en el carburador se quemé.
- deje que la máquina se enfríe antes de guardarla en un área cerrada.
- Para evitar cualquier riesgo de fuego, guarde el equipo, silenciador y el tanque de combustible libre de césped, hojas o aceite desechable.
- Por razones de seguridad, reemplace o renueve las partes gastadas o dañadas.
- Use siempre los guantes mientras realiza cualquier actividad con las cuchillas.
- El mantenimiento, reparación y limpieza deben hacerse cuando la máquina está apagada y desenchufada.
- Por razones de garantía y seguridad se deben usar, en caso de reparaciones, los respuestos solo by AL-KO originales

5. Preparación para el trabajo

5.1 Montaje

Con unas pocas maniobras, su cortacésped está listo para funcionar.

Fijar el manillar

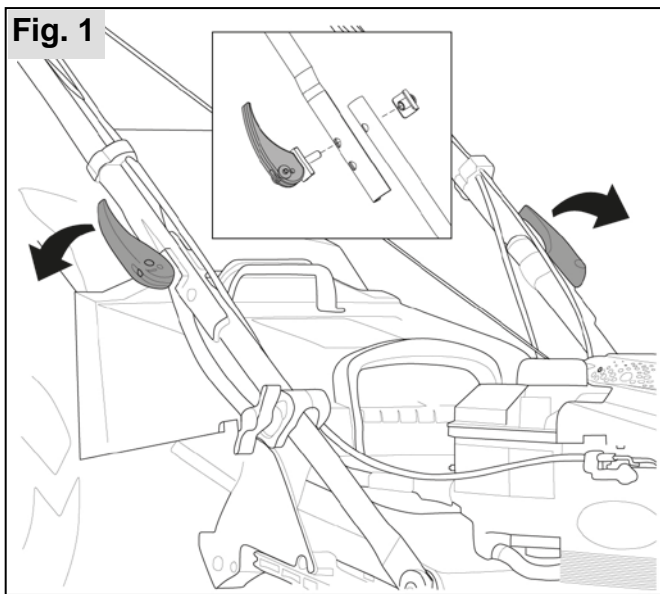

- Desplegar el tornillo tensor de palanca (8).
- Plegar hacia arriba la parte superior del manillar – tal vez aflojar un poco los tornillos tensores de palanca (8).
- Enroscar el correspondiente tornillo tensor de palanca desplegado hasta que al plegar la palanca de tensión, las dos partes del manillar tengan un asiento firme. En caso necesario, girar una vuelta el tornillo tensor de palanca desplegado para apretarlo o bien aflojarlo.

Consejo: Para no quedar enganchado con un tornillo tensor de palanca en arbustos o en objetos parecidos al cortar el césped, los tornillos tensores de palanca deben plegarse hacia arriba.

Asegure el recorrido de los cables Bowden y de los cables con las guías de los cables Bowden y de los cables al manillar.

Para el transporte o el almacenaje, volver a plegar de nuevo el manillar:

Para plegar el manillar, deben ser plegados los dos tornillos tensores de palanca y la parte superior del manillar hacia delante.

Palanca de arranque de la correa (Modelo 546, 546 R)

Afloje el botón de arranque con el cual se presiona el freno. Lleve la palanca de arranque a Pos. 5 en la parte superior del eje transversal.

Nota: durante la apertura y pliegue del eje transversal se debe tener cuidado de no provocar en corte de los cables Bowden.

Precaución: Asegúrese que los cables Bowden no se bloqueen y/o dañen durante el traslado.

5.2 Engranaje de arrastre del césped

Fig. 2

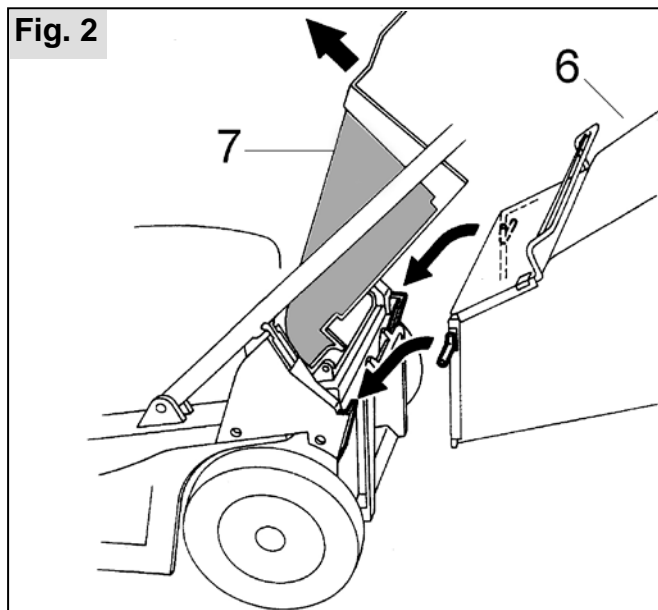

Nota: coloque y reemplace esta pieza solamente cuando el motor está apagado.

Para construir una barrera de seguridad que de protección en el momento de la eyección (7) con una mano levante y con la otra sostenga la barrera de protección (6) del manubrio de la cortadora, levántela con firmeza y colóquela en forma horizontal sobre la caja de la cortadora.

5.3 Ajuste la altura de corte apropiada

Fig. 3

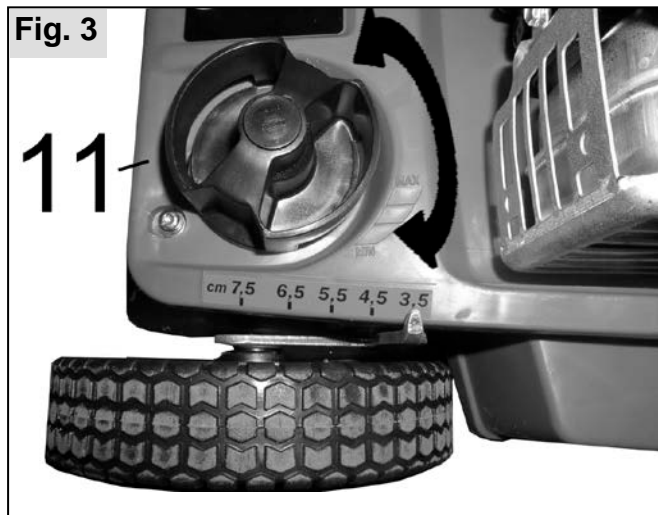

Su cortadora posee un ajuste de altura cortante automático de aproximadamente 30 – 75 mm. El ajuste vertical lo realizan las ruedas por el sistema de ajuste central (11). Presionando en sentido derecho reduce y hacia la izquierda aumenta la altura cortante. Ver manual.

Nota: ¡La altura cortante será seleccionada de manera tal que la cuchilla no toque las irregularidades de la tierra! En superficies lisas la cortadora debe tener la altura cortante más baja.

5.4 Ajuste de altura del manillar

Para poder adaptarse a diferentes alturas de personas, la inclinación del manillar se puede ser ajustada. Así puede trabajar de modo favorable para su espalda.

 ¡Al modificar la inclinación del manillar preste atención de no dañar el cable Bowden!

Procedimiento para ajustar la inclinación del manillar

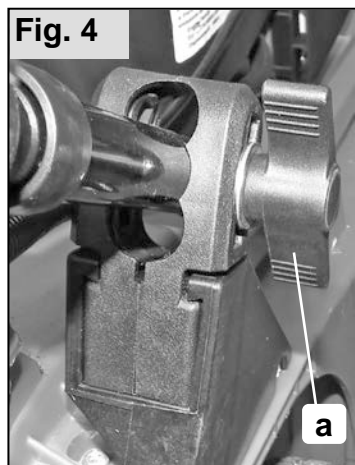

Desatornille ambas tuercas mariposa (a) del dispositivo de apriete. Mueva el asa hasta la posición deseada y asegurese que las partes inferiores de la misma estén a la misma altura dentro de las tres posibles posiciones hasta que encaje completamente en las abrazaderas.

Vuelva a atornillar las dos tuercas mariposa.

6. Arrancar el motor / Apagar el motor

 **¡Atención!** Cuando se le entrega el cortacésped el motor no lleva aceite. ¡Asegurese de llenarlo antes de ponerlo en marcha por primera vez! (Siga las instrucciones del manual del motor, suministrado por separado.)

 **¡Atención!** Nunca permita que su máquina funcione sin o con poco aceite; esto provoca daños serios. → Verifique el nivel de aceite y si es necesario rellene aceite antes de cortar el césped (véase cap. 8.4).

Durante el proceso de arranque la máquina debe estar apagada. Al arrancar Ud. debe permanecer siempre detrás de la cortadora. Los márgenes de la cruceta deben alinearse de acuerdo a las normas de seguridad.

Precaución: Apenas el motor arranca todos los mecanismos de la cortadora empiezan a funcionar. Nunca toque con su mano o pie la parte inferior del equipo.

6.1 Procedimiento de arranque

 **¡Atención!** - Peligro de intoxicación No deje nunca el motor en marcha en estancias cerradas!

 **¡Atención!** - Peligro de lesiones No vuelque el aparato antes de arrancarlo!

Nota:

- Motor Arranque el motor únicamente con la cuchilla montada (la cuchilla actúa como volante de inercia).
- Al arrancar un motor caliente no pulse los botones de Choke o Primer.
- No modifique los ajustes del regulador del motor.

No arranque el motor si el canal de proyección no está protegido por uno de los siguientes componentes:





- Recogedor de hierba
- Trampilla de desvío
- Kit de mantillo

Accione el conmutador de arranque con especial cuidado, siguiendo las indicaciones del fabricante.

Asegúrese de mantener los pies a suficiente distancia de la herramienta de corte.

Arranque el aparato en césped bajo.

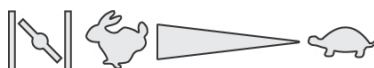
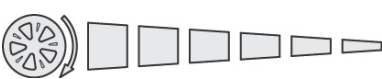
Indicación de posición aparato:

Choke*			
Encendido	Apagado		
Aceleración con mando a distancia*			
Inicio	Parada		
Aceleración con mando a distancia con Choke			
Transmisión vario*			
Rápido	Lento		
Acoplamiento de las cuchillas*			
Encendido	Apagado		

* según el modelo



Arranque:

con aceleración con mando a distancia, sin Primer/Choke

Sitúe la palanca de aceleración en la posición  (1c).

Tire de la palanca de seguridad hacia el larguero superior y sujétela (1d) - la palanca de seguridad no se enclava.

Tire de la cuerda de arranque rápido hacia fuera para dejar después que se enrolle de nuevo lentamente (1e).

Después de calentar el motor (aprox. 15–20 segundos) sitúe la palanca de aceleración en una posición entre  y  (1c).



Arranque eléctrico sin Primer/Choke

Sitúe la palanca de aceleración en la posición "START" (1f).

Tire de la palanca de seguridad hacia el larguero superior y sujétela (1d) - la palanca de seguridad no se enclava.

Gire la llave de encendido en la cerradura de encendido del todo hacia la derecha (1g).

En cuanto el motor arranque, suelte la llave de encendido (volverá a la posición "0").

Sitúe la palanca de aceleración según el régimen del motor deseado en una posición entre  y  (1f).

6.2 Transmisión de las ruedas (opción)

 ¡Atención!
Conecte adicionalmente el mecanismo de transmisión únicamente con el motor en marcha!

Conectar la transmisión de las ruedas:

- Presione la palanca de accionamiento (2) hacia el larguero superior y sujétela – la palanca de accionamiento no se enclava.
Se conecta la transmisión de las ruedas..

Desconectar la transmisión de las ruedas:

- Suelte la palanca de accionamiento (2).
Se desconecta la transmisión.

6.3 Apagar

- suelte la palanca de frenos (!) y espere a que el motor se detenga.

Nota: Al soltar el freno (1), podría producirse un cortocircuito en el motor y en ese caso, el motor y las cuchillas se detendrían en pocos segundos.

7. Claves para cortar el césped



¡Por favor lea las reglamentaciones de seguridad al principio de este manual de funcionamiento!



La cortadora de césped sólo puede utilizarse en los días laborables de 7.00-20.00 hrs. Por eso, considere las regulaciones legales que pueden variar de una zona a otra.



El ruido es perjudicial. Para evitar daños auditivos en caso de trabajo continuo use dispositivos apropiados para controlar el ruido. Comprobar a fondo el césped antes de empezar a cortar, y retirar todos los cuerpos extraños (piedras, cristales, objetos metálicos, ramas, etc.). Restos de hojas, hierba cortada, entre otras cosas, no tienen que ser retiradas antes de empezar, y pueden ser depositadas en el dispositivo de recogida de hierba.

Para un corte preciso y uniforme es imprescindible de disponer de una cuchilla afilida. Una cuchilla desafilada se ha de afilar (véase capítulo "Cuchilla") sino corre el riesgo que las hojas de hierba pueden deshilacharse y el césped se pondrá amarillo.

Nota: En caso que el corte de hierba no solicite toda la fuerza del motor recomendamos, para la protección del medio ambiente, de reducir ligeramente las revoluciones del motor mediante la palanca de ajuste (3).

7.1 En caso de cortar con la bolsa recolectora

El césped corto y seco se traslada bien hacia la misma (6). Esto se hace posible por la aspiración que provoca la eyección del césped (efecto turbo).

Contra más cortas sean las briznas de hierba, más fácil son transportadas al dispositivo de recogida de hierba; si la hierba es muy larga o está demasiado mojada, es posible que quede obstruida o bien no pueda ser transportada lo suficientemente rápido al dispositivo de recogida de hierba.

La altura de césped, densidad y humedad determinan la calidad del corte. El césped seco y no demasiado largo es ideal para un corte prolijo. El césped húmedo también puede cortarse y recogerse, pero puede afectar la calidad del corte y la recolección.

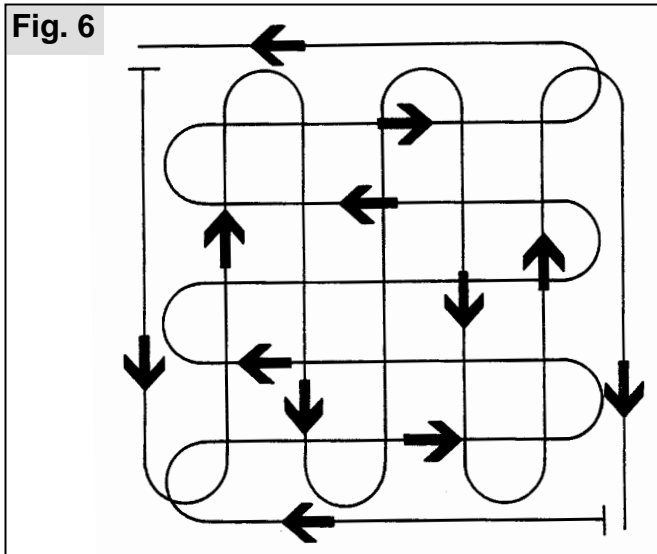

El césped largo se debe cortar, por estos motivos, primeramente en una dirección con el ajuste de corte largo y con un solapamiento notable de los recorridos, y a continuación en sentido transversal con el ajuste de corte bajo o bien estándar (Fig. 6).

7.2 Cuidado del césped

El césped debe cortarse estando bien seco. Con la tierra húmeda, las ruedas se hunden y dejan rastros. Cuanto más frecuentemente el césped se corte (semanalmente si es posible), se verá mejor y más uniforme, porque con los cortes frecuentes, el tallo se hace más resistente.

Se puede dejar que el césped tenga 1 cm. de altura. Recoja el césped más largo con la bolsa colectora. En la primavera, el primer corte y la limpieza del césped debe realizarse en aproximadamente 2-3 semanas antes de empezar con la altura normal. Para tener un césped verde más temprano, corte sólo 1.5 cm del mismo. Antes de cortar verifique que no haya ningún cuerpo extraño (piedras, pedazos de vidrio roto, objetos de metal, etc). La limpieza adicional (hojas etc.) la realiza la palanca de arrastre. No corte el césped muy corto (lo ideal es que tenga una altura de 3-4 cm tomada desde nuestro pie. Deje pasar 4-5 semanas para que el césped crezca a lo ancho y aumente su densidad. Para prevenir el drenaje y que el césped se seque, no lo corte demasiado en temporadas secas y calurosas. Nota: Las cortadoras de césped solo by AL-KO con eyección trasera son convenientes sobre todo para recoger las hojas del otoño.

No obstante, este método solamente está

permitido si se han retirado a conciencia todos los cuerpos extraños (piedras, cristales, objetos metálicos, ramas, etc) del césped. La recolección de hojas en avenidas o calles está prohibida por razones de seguridad.

Nota: Para recoger hojas, lleve la altura cortante de una posición media a una más alta (11).

8. Mantenimiento y service



Para su seguridad, antes de realizar actividades de mantenimiento y reparación retire el enchufe conector (Pos.12).

Los trabajos de mantenimiento y cuidado diferentes a los descritos en las explicaciones han de encargarse a un centro de mantenimiento autorizado.

8.1 Limpieza de las cortadoras de césped

Después de cada uso, usted debe limpiar la cortadora, particularmente la superficie del fondo, las cuchillas y el espacio que ellas ocupan.

Consejo: Para poder realizar, después de segar, el mantenimiento y la limpieza del cortacésped con el depósito de combustible vacío, introducir antes de empezar a segar solamente la cantidad de combustible justa, para que pueda ser consumido fácilmente una vez finalizado el trabajo.

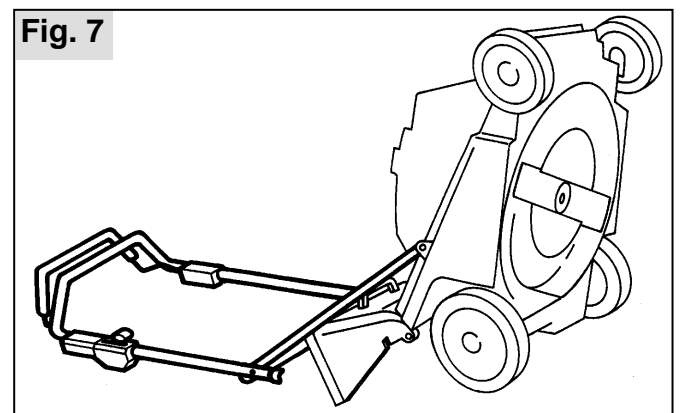

Después de aflojar los tornillos tensores de palanca (8), el cortacésped puede ser colocado con cuidado sobre las ruedas traseras, apoyándolo con la parte inferior del manillar. Para ello, se deben desacoplar anteriormente los conectores de las bujías y el depósito de combustible debe estar vacío para evitar un derrame del combustible por el sistema de aireación de la tapa del depósito. La gasolina que eventualmente salga del carburador, puede ser recogida con un trapo.

La suciedad de la cortadora y los restos de césped pueden limpiarse fácilmente. Los restos de césped y suciedad en la parte inferior de la cortadora pueden perturbar la eyección del mismo y dañar la calidad de corte. Los restos de suciedad en las cuchillas y en las ruedas del ventilador pueden desequilibrar las vibraciones. También verifique

que el aspirador por succión (efecto turbo) no esté obstruido por restos de césped. El canal de eyección se puede limpiar con un palo pequeño o con un destornillador.

No utilice para limpiar la parte inferior de la cortadora un motor de agua a reacción o un limpiador de alta potencia. El motor siempre debe estar seco. Las partes exteriores pueden limpiarse simplemente con un trapo. No se deben usar agentes de limpieza corrosivos, por ej. fluidos de limpieza fríos o "diluyentes".

8.2 Ejes y centro de la rueda

Fig. 8

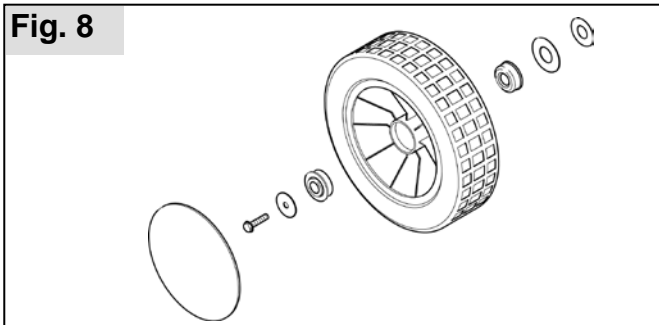

Deben engrasarse de vez en cuando (por lo menos una vez por año). Adicionalmente, quite la tapa de la rueda, afloje los tornillos y saque la rueda. Preste atención a cómo están montadas antes de desarmarlas.

Mantenimiento de la propulsión de la rueda trasera:

Fig. 9

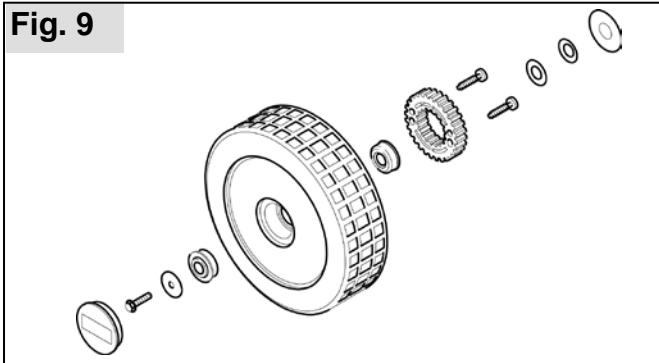

- Quite las ruedas después de quitar las cubiertas y afloje las tuercas fijas.
- Quite la suciedad y restos de césped del lado interno de la rueda.

Nota: No quite el piñón de la rueda salvo que afecte la dirección.

- Ligeramente engrase el par de piñones (el piñón de la rueda y el de plástico) con una grasa compatible con el plástico y que rechace el agua.
- Los ejes de la rueda también deben engrasarse.
- En el momento de ajustar la rueda los piñones deben engancharse uno al otro, con lo cual se logrará que la rueda gire más fácilmente sobre sus ejes.

8.3 Ajuste de la correa de transmisión

Fig. 10

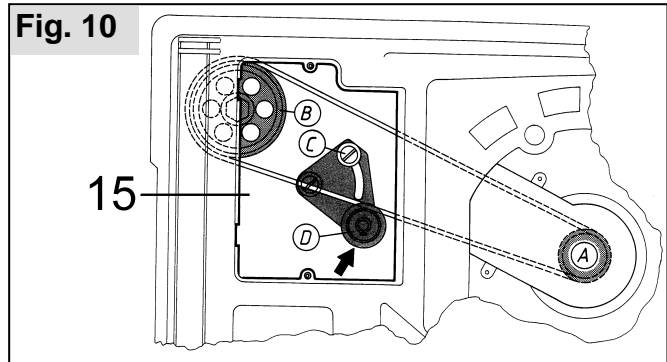

Quite la tapa que cubre la batería (15) alojando los dos tornillos. Afloje la cerradura (C) de la palanca ajuste. Estire la correa moviendo la palanca de cambio (en la dirección de una flecha).

Nota: Examine la tensión de la correa V cada 20 horas laborales o por lo menos una vez durante la época de cortado.

La correa de transmisión está correctamente ajustada cuando se puede empujar desde el centro utilizando su propia fuerza.

Cambio de la correa de transmisión

- Prepare la cortadora de césped apoyándola sobre la guía transversal y la salida de eyección de polvo (Fig. 7) ¡- Primero quite la llave de contacto y vacíe el tanque de combustible!
- Quite la cuchilla y la rueda gastada y luego la correa de transmisión vieja.
- Coloque la correa nueva desde abajo sobre polea V-A a un lado de la máquina y la inserta en la parte trasera de la caja de la cortadora.
- Coloque nuevamente la cortadora de césped sobre las ruedas.
- Afloje el tornillo C y cambie la palanca sujetando D.
- Coloque la correa sobre la polea B del lado de la caja del embrague. – Estire la correa como se describió previamente.
- Sujete firmemente la cubierta.
- Coloque la rueda gastada y las cuchillas; considere la secuencia de los montajes especiales y el torque de la cuchilla (Fig. 12).

8.4 Verificar el nivel de aceite

Precaución: ¡El aceite del motor influye en la performance y vida útil de su equipo! Nunca permita que su máquina funcione sin o con poco aceite; esto provoca daños serios. Usted encuentra el grado de viscosidad óptimo según la temperatura ambiente y la altura de inserción siguiendo las instrucciones sobre el motor.

Controlar el nivel de aceite:

Siga todas las instrucciones de los respectivos manuales del usuario del motor.

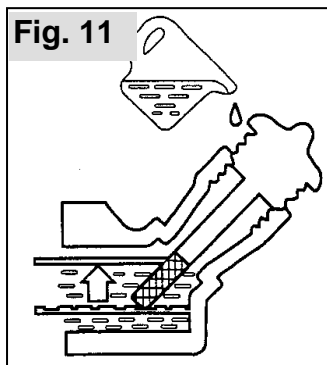

- Coloque la cortadora de césped sobre el suelo en posición horizontal.
- desenrosque la tapa del tanque de aceite (14) girando en sentido contrario a las agujas del reloj y limpie el medidor de aceite.
- Coloque nuevamente el medidor sin haciéndolo girar.
- Saque el medidor y lea el nivel de aceite en una posición horizontal. El nivel de aceite debe estar entre el máximo y el mínimo que marca.

Cambiar el aceite del motor:

- Prepare un recipiente adecuado para recoger el aceite.
- Dejar escurrir o aspirar el aceite completamente a través de la apertura de llenado de aceite..

Nota:

¡Elimine el aceite usado del motor conforme a las disposiciones medioambientales!

Le recomendamos entregar el aceite usado en un recipiente cerrado en un centro de reciclaje o en una delegación del servicio postventa.

El aceite usado no deberá in den Abfall geben

- tirarse a la basura
- verterse por una alcantarilla o desagüe
- tirarse al suelo

Control de engranajes *

El control de los engranajes se obtiene con una carga continua de aceite y funciona perfectamente sin mantenimiento alguno. Las fallas que no puedan ser reparadas alineando las correas Bowden deberán serlo en un taller autorizado.

* según el modelo

8.5 Ajuste de la altura de corte

Antes del invierno (por lo menos una vez al año) la bobina de ajuste de altura debe limpiarse y engrasarse.

Además lleve el ajuste de altura a la Posición más alta. (max) - limpie y engrase la parte expuesta de la bobina – después lleve el ajuste de altura a la

Posición más baja. (min) – limpie y engrase la parte restante de la bobina.

8.6 Cuchilla

Para colocar la cuchilla se necesitan herramientas especiales, como por ej. una llave tuerca. Por razones de seguridad mantenga las cuchillas afiladas, balanceadas e instaladas solamente por un taller autorizado.

Las siguientes referencias por consiguiente son sólo para los talleres autorizados.

Nota: Para un óptimo resultado de corte, se recomienda, para volver a poner a punto, balancear o reemplazar por lo menos una vez por año.

Cambio de la cuchilla

Para proteger las manos, deben llevarse guantes apropiados para cambiar la herramienta cortante (cuchilla).

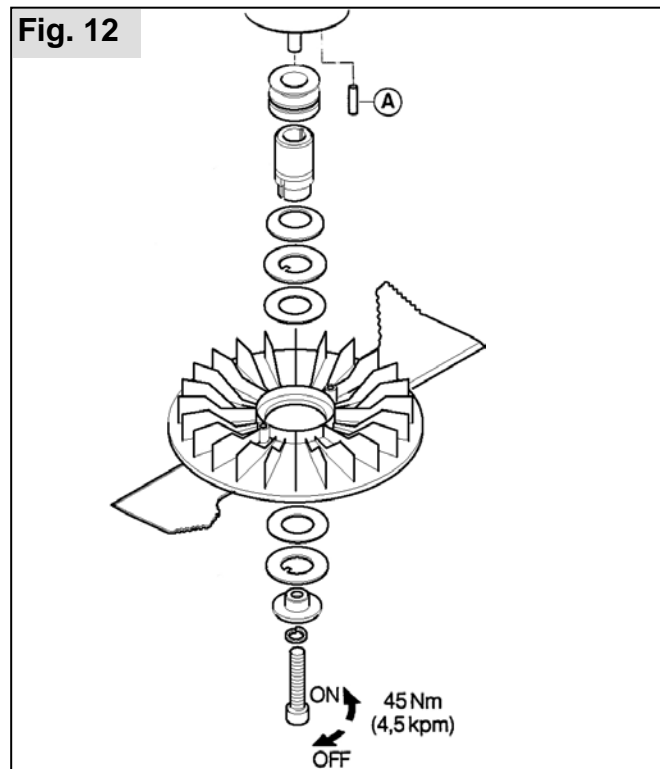

Beim Para el cambio de la cuchilla se deben usar solamente repuestos originales. La marca de la cuchilla debe coincidir con el número de código que se indica en el catálogo de repuestos. ¡Nunca inserte una cuchilla que no sea la original ¡ Puede ayudarse sosteniendo una vara par bloquear el dispositivo de la cuchilla.. Este se debe colocar desde abajo a través del orificio que tiene la cuchilla. El seguro de la cuchilla tiene un hilo normal para su acceso. Para desenroscar este tornillo use una llave inglesa de 21 mm o una llave hexagonal de 8mm, 5/16". En el momento de volver a montar el vástago, preste atención a los pasos exactos a seguir utilizados anteriormente. El

El tornillo de la cuchilla se ajustará con la llave tuerca de 45 Nm que le fuera entregada.

Cuchilla dañada

A pesar de todas las precauciones, si la cuchilla queda presionada por cuerpos extraños, lo primero que tiene que hacer es apagar el motor y quitar la bujía. Si la cuchilla no se mueve, gire la cortadora y verifique que no haya posibles daños (fig.7).

Las cuchillas torcidas o dañadas no pueden alinearse nuevamente. Las partes dañadas tienen que reemplazarse inmediatamente. Después de un golpe de la cortadora contra un obstáculo debe ser examinada por un taller autorizado. Antes de usarla, asegúrese que la cuchilla y sus adicionales no estén dañados. Nunca trabaje con una cuchilla desbalanceada – esto provoca vibraciones y por consiguiente daños mayores.

Afilado de la cuchilla

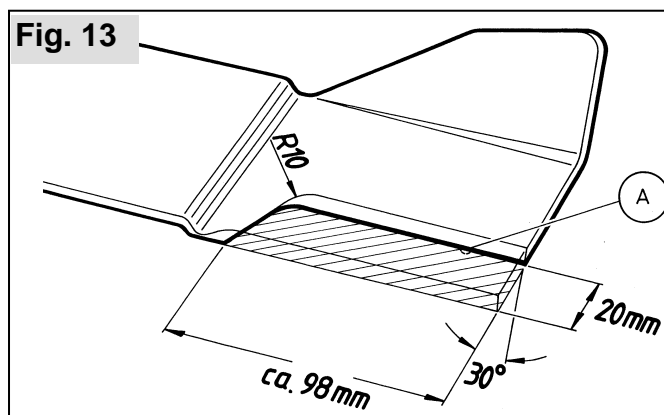

Nota: Los bordes de la cuchilla pueden volver a afilarse con una lima de metal. Aún mejor es reafilarla / rebalancearla en el servicio técnico. Este servicio es pago pues cada lado de la cuchilla se pule en forma tal que no se desbalancea. El rebalanceo del borde cortante puede realizarse únicamente en los talleres de marca registrada.

8.7 Filtro de aire

Tenga en cuenta las indicaciones del fabricante de motores.

8.8 Eliminación de posibles fallos y averías



¡Atención!

No manipule la cuchilla ni el eje del motor.

Anomalía	Solución
El motor no arranca	<ul style="list-style-type: none">• Repostar gasolina• Situar la palanca de aceleración en "Start"• Conectar el Choke• Presionar el estribo de conmutación hacia el larguero superior• Comprobar las bujías de encendido, sustituyéndolas en caso necesario• Limpiar el filtro de aire• Girar libremente la cuchilla de corte• Recargar la batería del estárter• Arrancar en una superficie con hierba cortada
La potencia del motor disminuye	<ul style="list-style-type: none">• Corregir la altura de corte• Afilarse o sustituir la cuchilla de corte• Limpiar el canal de proyección de la hierba cortada o la carcasa• Limpiar el filtro de aire• Disminuir la velocidad de trabajo
El corte no es limpio	<ul style="list-style-type: none">• Afilarse o sustituir cuchilla de corte• Corregir la altura de corte
El recogedor de hierba no se llena lo suficiente	<ul style="list-style-type: none">• Corregir la altura de corte• Dejar secar la hierba• Afilarse o sustituir la cuchilla de corte• Limpiar la rejilla del recogedor de hierba• Limpiar el canal de proyección de la hierba cortada o la carcasa
El mecanismo de transmisión de las ruedas no funciona	<ul style="list-style-type: none">• Reajustar el cable de Bowden• Correa trapezoidal defectuosa• Contactar con el servicio de atención al cliente• Eliminar la suciedad del mecanismo de transmisión, correa dentada y transmisión• Engrasar los piñones libres (piñón de accionamiento del árbol de engranajes) con aceite en spray
Las ruedas con giran estando la transmisión activada	<ul style="list-style-type: none">• Volver a apretar los tornillos de las ruedas• Cubo de rueda defectuoso• Correa trapezoidal defectuosa• Contactar con el servicio de atención al cliente
El aparato vibra más de lo habitual	<ul style="list-style-type: none">• Comprobar cuchilla de corte

Nota:

En caso de anomalías que no se citen en esta tabla o que usted mismo no pueda solucionar diríjase, por favor, al servicio de atención al cliente correspondiente.

Siempre será necesaria la comprobación por parte de un experto:

- tras haber chocado contra un obstáculo
- al pararse de forma repentina el motor
- en caso de daños en la transmisión
- en caso de correa trapezoidal defectuosa
- en caso de cuchillas dobladas
- en caso de eje del motor doblado

9. Garantía

Nosotros solucionamos los posibles fallos del material o de fabricación durante el plazo legal de prescripción de derenchos por deficiencias según nuestro criterio mediante reparación o entrega supletoria. El plazo de prescripción se determinará con arreglo a la legislación del país en el que se haya adquirido aparato.

Nuestra declaración de garantía es válida únicamente en caso de:

- Uso correcto del aparato
- Observancia las instrucciones de uso
- Utilización de piezas de repuesto originales

La garantía se extingue cuando:

- Se realizan intencos de reparación en el aparato
- Se realizan modificaciones técnicas en el aparato
- En caso de utilización no conforme a la finalidad prevista (por ejemplo, utilización industrial o communal)

Quedan excluidos de la garantía:

- los daños de lacado derivados del desgaste normal
- las piezas de desgaste que en la ficha de piezas de repuesto están identificadas con el marco XXX XXX (X)
- motores de combustión: para éstos serán de aplicación las regulaciones de garantía propias del fabricante de motor en cuestión

En caso de proceder la garantía, rogamos se dirija con la presente declaración de garantía y el comprobante de compra a su vendedor o al servicio autorizado de postventa más cercano. Los derechos legales por deficiencias del comprador frente al vendedor no se ven afectados por esta declaración de garantía.

Country	Company	Telephone	Fax
A	AL-KO KOBER Ges.m.b.H.	(+43)3578/2515-100	(+43)3578/2515-31
AUS	AL-KO INTERNATIONAL Pty. Ltd.	(+61)3/9767-3700	(+61)3/9767-3799
B / L	Eurogarden NV	(+32)16/805427	(+32)16/805425
BG	Valerii S&M Group SJ	(+359)2 942 34 02	(+359)2 942 34 10
CH	AL-KO KOBER AG	(+41)56/418-31 53	(+41)56/4183160
CZ	AL-KO KOBER Spol. S.R.O.	(+420)3 82 / 21 03 81	(+420)3 82 / 21 27 82
D	AL-KO GERÄTE GmbH	(+49)8221/203-0	(+49)8221/97-8199
DK	AL-KO GINGE A/S	(+45)98 82 10 00	(+45)98 82 54 54
EST/LT/LV	SIA AL-KO KOBER	(+371)67/627-326	((+371)67/807-018
F	AL-KO S.A.S.	(+33)3/8576-3500	(+33)3/8576-3581
GB	Rochford Garden Machinery Ltd.	(+44)1963/828050	(+44)1963/828052
H	AL-KO KFT	(+36)29/5370-50	(+36)29/5370-51
HR	Brun.ko.-prom d.o.o.	(+385)1 3096 567	(+385)1 3096 567
I	AL-KO KOBER GmbH / SRL	(+39)0 39/9 32 9-3 11	(+39)0 39/9 32 9-3 90
IN	AGRO-COMMERCIAL	(+91)3322874206	(+91)3322874139
IQ	Avro Gulistan Com	(+946)750 450 80 64	
IRL	Cyril Johnston & Co. Ltd.	(+44)2890813121	(+44)2890914220
LY	ASHOFAN FOR AGRICULT. ACC.	(+218)512660209	(+218)512660209
MA	BADRA Sarl	(+212)022447128	(+212)022447130
MK	Techno Geneks	(+389)2 2551801	(+389)2 2520175
N	AL-KO GINGE A/S	(+47)64/86-2550	(+47)64/86-2554
NL	O.DE LEEUW GROENTECHNIEK	(+31)38/444 6160	(+31)38/444 6358
PL	AL-KO KOBER Sp. z.o.o.	(+48)61/816-1925	(+48)61/816-1980
RO	SC PECEF TEHNICA SRL	(+40)344 40 30 30	(+40)244 51 44 86
RUS	OOO AL-KO KOBER	(+7)499/16708-42	(+7)499/96600-00
RUS	ZAO AL-KO St. Petersburg GmbH	(+7)812/446-1084	(+7)812/446-1084
S	GINGE Svenska AB	(+46)31/57-3580	(+46)31/57-5620
SK	AL-KO KOBER Slovakia Spol. S.R.O.	(+421)2/4564-8267	(+421)2/4564-8117
SLO	Darko Opara s.p.	(+386)1 722 58 50	(+386)1 722 58 51
SRB	Agromarket d.o.o.	(+381)34 308 000	(+381)34 308 16
TR	ZIMAS A.S.	(+90)232 4580586	(+90)232 4572697
UA	TOV AL-KO KOBER	(+380)44/392-07-08	(+380)44/392-07-09