

AL-KO

Elektro-Vertikutierer

Electrical Lawn Aerator

Verticuteur électrique

Elektro-verticuteermachine

**Elektrický přístroj k rozbití travnaté
plochy a zkyplení půdy**

Skaryfikator elektryczny

Elektrisk vertikalskärare

Scarificatore elettrico

Ventilador eléctrico de césped

Escarificador eléctrico

3600 VE

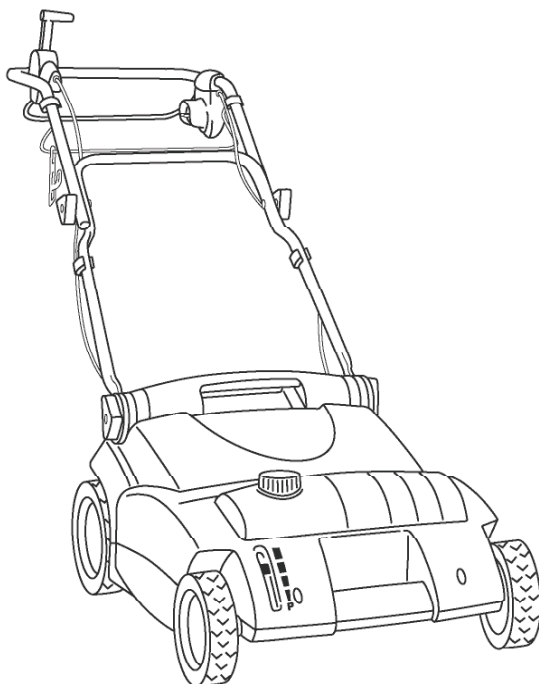

CE

D

Sie haben ein Qualitätsprodukt aus dem Hause AL-KO erworben, dafür möchten wir uns bei Ihnen bedanken und Ihnen viel Freude im Umgang mit dem Gerät wünschen.

Ihr Rasenmäher ist in Deutschland nach strengen Qualitätskriterien hergestellt worden – mit viel Erfahrung und Kompetenz, die AL-KO in seiner über 130-jährigen Firmengeschichte erworben hat.

Gartenarbeit bedeutet Freude und Entspannung. Mit immer neuen Entwicklungen und Innovationen möchten wir Ihnen die Gartenarbeit erleichtern.

Sollten Sie dennoch einmal Grund zu Beanstandungen haben, wenden Sie sich bitte direkt an Ihren Fachhändler oder an den AL-KO Service. Wünsche, Kritik und Anregungen sind uns stets willkommen.

NL

U hebt een kwaliteitsproduct van de firma AL-KO gekocht, daarvoor willen we u hartelijk bedanken en we wensen u veel plezier bij het gebruik van uw apparaat.

Uw grasmaaier is in Duitland volgens strenge waliteitscriteria vervaardigd – met veel ervaring en vakmanschap, die AL-KO in zijn meer dan 130 jarige bedrijfsgeschiedenis heeft opgebouwd. Werken in de tuin betekent plezier en ontspanning.

Met altijd nieuwe ontwikkelingen en innovaties willen we u het tuinwerk vergemakkelijken.

Mocht u desondanks toch klachten hebben, wendt u dan rechtstreeks tot uw dealer of tot een AL-KO-servicepunt. Wensen, kritiek en tips zijn bij ons altijd van harte welkom.

GB

You have just purchased a AL-KO Quality Product. We would like to thank you for that and wish you much pleasure when using it.

Your lawnmower was manufactured in Germany in compliance with the strictest quality criteria – as well as being backed-up with all the considerable experience and technical capability, which AL-KO has acquired throughout its 130 years of history.

Working in the garden gives pleasure and is a relaxation. It is our intention to make gardening easier for you by means of new developments and innovations.

Should you, however, have a reason for complaint, contact your dealer directly or the AL-KO Service. We are always grateful for feedback – requests, criticism and suggestions.

CZ

Pořídil jste si kvalitní výrobek značky AL-KO, za což bychom vám rádi poděkovali; současně bychom vám chtěli popřát příjemnou práci s tímto zařízením.

Tato travní sekačka byla vyrobena v Německu podle přísných kvalitativních kritérií, a to na základě bohatých zkušeností a s využitím odborné kvalifikace, které firma AL-KO získala během 130 let své existence.

Práce na zahradě přináší radost a uvolnění. Trvalým vývojem a inovacemi našich výrobků bychom vám tuto práci chtěli ještě více zpříjemnit.

Vyskytne-li se i přesto důvod k reklamaci, obraťte se přímo na svého prodejce nebo na servisní středisko AL-KO. Vždy rádi uvítáme jakákoli přání, kritické připomínky i podněty.

F

Vous avez acquis un produit de qualité de la maison AL-KO. Nous vous en remercions et vous souhaitons de trouver bien du plaisir à vous servir de cet appareil.

Votre tondeuse à main a été construite en Allemagne selon des critères de qualité rigoureux. Elle est le fruit d'une longue expérience et d'une grande compétence acquises par la maison AL-KO au cours de son histoire de plus de 130 ans.

Le jardinage procure joie et détente. Nous désirons, par des réalisations et des innovations de plus en plus modernes, vous rendre le jardinage plus facile.

N'hésitez pas à vous adresser directement à votre revendeur spécialisé ou au service après-vente de AL-KO si vous désirez cependant faire une réclamation. C'est toujours avec plaisir que nous recevons vos souhaits, vos critiques et vos suggestions.

PL

Dziękujemy Państwu za nabycie wysokiej jakości wyrobu marki AL-KO oraz życzymy wiele przyjemności podczas korzystania z nowego urządzenia.

Zakupiona przez Państwa kosiarka do trawników została wyprodukowana w Niemczech zgodnie z surowymi normami jakości – przy wykorzystaniu doświadczenia oraz kompetencji, które firma AL-KO zdobyła zgromadzić w swej ponad 130 letniej historii.

Praca w ogrodzie to radość i odprężenie. Naszym celem jest ułatwienie Państwu prac ogrodowych dzięki wciąż nowym wynalazkom i innowacjom.

Gdyby jednak zaistniał jakiś powód do zastrzeżeń, należy zwrócić się bezpośrednio do specjalistycznego punktu handlowego lub do serwisu firmy AL-KO.

Jesteśmy zawsze otwarci na życzenia, krytyczne uwagi oraz sugestie Klientów.

Bästa kund, Gentile cliente, Apreciado cliente, Estimado Cliente

S

Du har köpt en kvalitetsprodukt från firma AL-KO. Vi tackar dig för visat förtroende och hoppas att denna produkt skall vara till nytta och nöje.

Denna gräsklippare är tillverkad i Tyskland enligt stränga kvalitetskrav. Tillverkningen sker med den mångåriga erfarenhet och kompetens firma AL-KO tillägnat sig under 130 år i marknaden.

Trädgårdsarbete innebär glädje och avkoppling. Med ständigt ny utveckling och innovation vill vi underlätta trädgårdsarbetet.

Uppstår frågor eller fel, ber vi dig kontakta din återförsäljare eller AL-KO kundtjänst. Vi är alltid öppna för önskemål, kritik och förslag.

I

Ha appena acquistato un prodotto di qualità della casa AL-KO. Vogliamo ringraziarla della sua scelta e augurarle un piacevole uso dell'apparecchio.

La Sua nuova rasapratò è stata prodotta in Germania secondo rigorosi criteri di qualità – e con molta esperienza e competenza acquisiti dalla AL-KO nel corso della sua storia aziendale di ormai oltre 130 anni.

Il giardinaggio è fonte di piacere e di distensione. Attraverso sviluppi ed innovazioni sempre più nuovi, è nostro intento facilitarlielo.

Non esiti a rivolgersi direttamente al Suo rivenditore specializzato oppure al servizio assistenza della AL-KO qualora dovesse avere motivi di reclamo. Siamo sempre grati per qualsiasi tipo di richiesta, critica o suggerimento.

E

Ha adquirido un producto de calidad de la casa AL-KO. Le agradecemos su compra y le deseamos que lo disfrute.

Su cortacésped se ha fabricado en Alemania siguiendo los más estrictos criterios de calidad gracias a la experiencia y a la competitividad que AL-KO ha ido acumulando a lo largo de sus 130 años de existencia.

Las actividades relacionadas con la jardinería son sinónimo de relajación y bienestar. Deseamos facilitarlas ofreciéndole más avances y productos innovadores.

Aun así, si alguna vez tuviera motivo de queja, no dude en ponerse en contacto directamente con su distribuidor oficial o con el Servicio técnico de AL-KO. Le agradeceremos que nos comunique sus críticas, deseos y sugerencias.

P

Acabou de adquirir um produto de qualidade da Casa AL-KO, pelo que lhe agradecemos, desejando que tenha muito prazer com o aparelho.

O seu corta-relva foi produzido na Alemanha conforme os mais altos critérios de qualidade – e de acordo com a experiência e competência, adquiridas pela AL-KO ao longo da sua história comercial de mais de 130 anos.

Trabalhos de jardinagem significam alegria e relaxamento. Com os desenvolvimentos e inovações sempre actuais pretendemos que os trabalhos de jardinagem se tornem mais fáceis.

Se contudo tiver razões para reclamações, por favor, consulte directamente o seu representante especializado ou a Assistência Técnica da AL-KO. Desejos, críticas e sugestões são sempre bem-vindos.

Inhaltsverzeichnis – Contents – Contenu – Inhoudsopgave – Obsah – Spis treści

D

Bitte lesen Sie diese Gebrauchsanweisung vor Montage und Inbetriebnahme Ihres Gerätes sorgfältig.

1. Funktionsteile	6
2. Technische Daten (siehe Ergänzung zur Gebrauchsanweisung)	
3. Sicherheitshinweise	9
4. Hinweise zur Gebrauchsanweisung	12
5. Ordnungsgemäßer Gebrauch	12
6. Montage	12
7. Inbetriebnahme	12
8. Hinweis zum richtigen Vertikutieren	14
9. Wartung, Pflege und Aufbewahrung	15
10. Beheben von Störungen	15
11. Hinweise zur ordnungsgemäßen Benutzung, Sicherheitshinweise	16
Garantie	17
EU-Konformitätserklärung (siehe Ergänzung zur Gebrauchsanweisung)	

GB

Please read these operating instructions carefully before assembling and using your machine.

1. Operating parts	6
2. Technical data (see Supplement to Operating Instructions)	
3. Notes on Safety	9
4. Notes on these operating instructions	18
5. Proper Use	18
6. Assembly	18
7. Putting into operation	18
8. How to aerate correctly	20
9. Maintenance / care / storage	21
10. Troubleshooting	21
11. Instructions for correct use / safety instructions	22
Warranty	23
EU Certificate of Conformity (see Supplement to Operating Instructions)	

F

Nous vous remercions de bien vouloir lire attentivement ce mode d'emploi avant le montage et l'utilisation de votre machine.

1. Pièces de fonctionnement	6
2. Caractéristiques techniques (voir Complément au mode d'emploi)	
3. Consignes de sécurité	9
4. Informations sur le mode d'emploi	23
5. Utilisation conforme	23
6. Montage	24
7. Mise en service	24
8. Conseil pour verticuter correctement	26
9. Entretien et rangement	26
10. Dépannage	27
11. Conseils de sécurité et précautions d'emploi	28
Garantie	29
Certificat de conformité aux directives européennes (voir Complément au mode d'emploi)	

NL

Lees deze gebruiksaanwijzing voor de montage en ingebruikname van het apparaat zorgvuldig door.

1. Functieonderdelen	6
2. Technische gegevens (zie Aanvulling op de gebruiksaanwijzing)	
3. Veiligheidsaanwijzingen	9
4. Aanwijzingen bij de gebruiksaanwijzing	29
5. Gebruik volgens de voorschriften	29
6. Montage	30
7. Ingebruikname	30
8. Aanwijzing voor het correcte verticuteren	31
9. Verzorging, onderhoud en opslag	32
10. Opheffen van storingen	33
11. Aanwijzingen voor het juiste gebruik, veiligheidstips	33
Garantie	34
EU-overeenstemmingsverklaring (zie Aanvulling op de gebruiksaanwijzing)	

CZ

Před montáží sekačky a jejím uvedením do provozu si pečlivě přečtěte tento návod k obsluze.

1. Funkční díly	6
2. Technické údaje (viz – Dodatek k návodu k použití)	
3. Bezpečnostní pokyny	9
4. Upozornění k návodu k použití	35
5. Správné používání	35
6. Montáž	35
7. Uvedení do provozu	36
8. Pokyny pro správné rozbití travnaté plochy a zkyplení pody	37
9. Údržba, péče a přechovávání	38
10. Odstraňování poruch	39
11. Pokyny k řádnému používání, bezpečnostní pokyny	39
Záruka	40
Prohlášení o shodě s předpisy EU (viz – Dodatek k návodu k použití)	

PL

Przed montażem i uruchomieniem urządzenia należy zapoznać się z instrukcją obsługi.

1. Elementy funkcyjne	7
2. Dane techniczne (patrz Dodatek do instrukcji obsługi)	
3. Wskazówki dotyczące bezpieczeństwa	9
4. Wskazówki na temat instrukcji obsługi	41
5. Zastosowanie zgodne z przeznaczeniem	41
6. Montaż	41
7. Uruchamianie kosiarki	41
8. Wskazówki o prawidłowej skaryfikacji	43
9. Konserwacja, czyszczenie, przechowywanie	44
10. Usuwanie usterek	45
11. Wskazówki na temat prawidłowego użyt kowania oraz wskazówki na temat bezpieczeństwa	45
Gwarancja	47
Deklaracja zgodności Unii Europejskiej (patrz Dodatek do instrukcji obsługi)	

Innehållsförteckning – Índice – Índice de materias – Índice

S	I	E
Läs omsorgsfullt igenom bruksanvisningen före montering och användning.	La preghiamo di leggere attentamente le presenti istruzioni d'uso prima del montaggio e della messa in funzione del Suo apparecchio.	Antes de montar la herramienta y de ponerla en marcha lea atentamente estas instrucciones de uso.
1. Funktionsdelar 7	1. Parti funzionali 7	1. Componentes 7
2. Tekniska data (se Tillägg till bruksanvisning) 9	2. Dati tecnici (vedi il Aggiunta alle istruzioni per l'uso) 9	2. Datos técnicos (véase el Indicación adicional al manual de instrucciones) 9
3. Säkerhetsanvisningar 47	3. Avvertenze di sicurezza 53	3. Indicaciones de seguridad de instrucciones 59
4. Anmärkningar för bruksanvisning 47	4. Avvertenze 53	4. Indicaciones al manual de instrucciones 59
5. Avsedd användning 48	5. Impiego secondo destinazione 53	5. Uso previsto 59
6. Montering 48	6. Montaggio 53	6. Montaje 59
7. Idrifttagning 48	7. Messa in uso 53	7. Puesta en servicio 59
8. Råd för rätt användning av vertikalskäraren 49	8. Avvertenze per una corretta scarificazione 55	8. Indicaciones para el uso correcto 61
9. Underhåll, skötsel, förvaring 50	9. Manutenzione, cura, conservazione 56	9. Mantenimiento, limpieza, almacenamiento 62
10. Felsökning 51	10. Eliminazione dei guasti 56	10. Solución de averías 62
11. Anvisningar för korrekt användning, säkerhetsanvisningar 51	11. Norme per un impiego corretto, avvertenze di sicurezza 57	11. Indicaciones para el uso adecuado / Indicaciones de seguridad 63
Garanti 52	Garanzia 58	Garantía 64
EU Tillverkardeklaration (se Tillägg till bruksanvisning)	Dichiarazione di conformità alle norme UE (vedi il Aggiunta alle istruzioni per l'uso)	Declaración de conformidad de la UE (véase el, Indicación adicional al manual de instrucciones)
P		
Por favor, leia atentamente as presentes instruções de utilização antes da montagem e colocação em serviço do seu aparelho.		
1. Componentes do funcionamento 7		
2. Dados técnicos (ver Supplemento às Instruções de utilização) 9		
3. Indicações de segurança 47		
4. Instruções de utilização – avisos gerais 65		
5. Utilização prevista 65		
6. Montagem 65		
7. Colocação em funcionamento 65		
8. Instrução para a escarificação correcta 67		
9. Manutenção, conservação e armazenamento 68		
10. Solução de avarias 68		
11. Conselhos para um uso correcto / Instruções de segurança 69		
Garantia 70		
Certificado de Conformidade da UE (ver Supplemento às Instruções de utilização)		

1. Funktionsteile – Operating parts – Pièces de fonctionnement – Functieonderdelen – Funkční díly

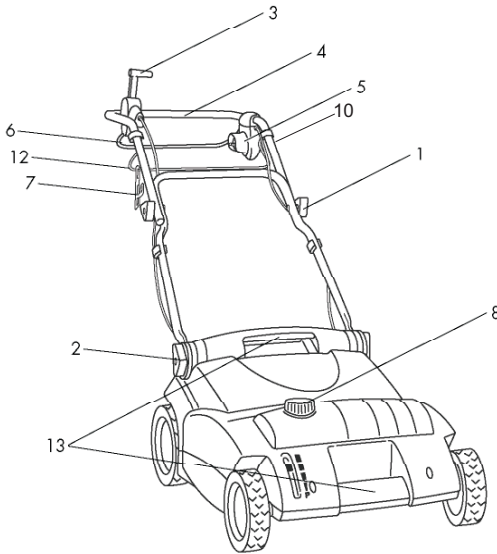

A

F

(Illustration modèle)

- 1 Poignée de serrage à tige
- 2 Poignée de serrage articulée
- 3 Levier de commande
- 4 Montant de guidage
- 5 Disjoncteur de démarrage
- 6 Poignée de sécurité
- 7 Serre-câble
- 8 Volant d'ajustage
- 9 Câble et Bowden
- 10 Bouton de démarrage
- 11 Affichage d'usure
- 12 Guide-câble
- 13 Poignée du boîtier

NL

(Afbeelding Model)

- 1 Steelspangreep
- 2 Scharnierspangreep
- 3 Bedieningshefboom
- 4 Duwstang
- 5 Tweehands-veiligheidsstartschakelaar
- 6 Veiligheidsbeugel
- 7 Kabelrekонтlasting
- 8 Verstelbaar handwiel
- 9 Snoer en bowdenkabel
- 10 Startknop
- 11 Slijtage-indicator
- 12 Kabelgeleiding
- 13 Behuizingreep

D

(Abbildung Modell)

- 1 Holmspanngriff
- 2 Gelenkspanngriff
- 3 Schalthebel
- 4 Führungsholm
- 5 Zwei-hand-Sicherheits-Startschalter
- 6 Sicherheitsbügel
- 7 Kabelzugentlastung
- 8 Verstellhandrad
- 9 Kabel und Bowdenzug
- 10 Startknopf
- 11 Verschleißanzeiger
- 12 Kabelführung
- 13 Gehäusegriff

GB

(Illustration of Model)

- 1 Clamping grip
- 2 Hinged tension handle
- 3 Control lever
- 4 Frame
- 5 Two-hand safety switch
- 6 Safety handle
- 7 Safety cable grip
- 8 Adjusting hand wheel
- 9 Cable and Bowden cable
- 10 Start button
- 11 Wear indicator
- 12 Cable guide
- 13 Housing handle

CZ

(Obrázek – modelist)

- 1 Upínací rukojeť držadla
- 2 Kloubová upínací rukojeť
- 3 Řadící páka
- 4 Vodicí oj
- 5 Obouruční bezpečnostní spouštěcí spínač
- 6 Pojistka
- 7 Odlehčovač kabelů
- 8 Nastavovací ruční kolo
- 9 Kabel a bowden
- 10 Spouštěcí tlačítko
- 11 Indikátor opotřebení
- 12 Vedení kabelu
- 13 Držadlo krytu

Elementy funkcyjne – Funktionsdelar – Parti funzionali – Componentes – Componentes do funcionamento

PL	I	P
(rys. model)	(Figura modello)	(Imagem Modelo)
1 Uchwyt trzonka mocującego	1 Manopola di bloccaggio	1 Pega da haste
2 Przegubowy uchwyt mocujący	manubrio	2 Punho tensor articulado
3 Dźwignia przełączająca	2 Maniglia di bloccaggio a snodo	3 Alavanca de mudança
4 Drążek prowadzenia	3 Leva del cambio	4 Longarina de guia
5 Oburęczny włącznik uruchamiająco-zabezpieczający	4 Manubrio	5 Interruptor de segurança à duas mãos
6 Pałak zabezpieczający	5 Interruttore di sicurezza a due mani	6 Braçadeira de segurança
7 Odciążenie naciągu przewodu	6 Leva di sicurezza	7 Redução da tracção do cabo
8 Ręczne koło regulacyjne	7 Scarico di trazione del cavo	8 Volante de ajuste
9 Przewód i ciężno Bowdena	8 Volantino di regolazione	9 Cabos e cabos Bowden
10 Przycisk urucha	9 Cavi e tirante Bowden	10 Botão de arranque
11 Sygnalizator stanu zużycia	10 Pulsante di accensione	11 Indicador de desgaste
12 Prowadzenie kabla	11 Indicatore di consumo	12 Guia do cabo
13 Uchwyt na obudowie	12 Condotto per cavo	13 Manipulo da carcaça
	13 Impugnatura principale (sul carter)	
S	E	
(Figur Model)	(Imagen Modelo)	
1 Låsrott	1 Asa de apriete de la barra	
2 Länkspänngrepp	2 Asa articulada de sujeción	
3 Kopplingspak	3 Palanca de conmutación	
4 Huvudhandtag	4 Manillar	
5 Tvåhandsfattad säkerhetskontakt	5 Interruptor de seguridad a dos manos	
6 Säkerhetshandtag	6 Abrazadera de seguridad	
7 Kabelavlastning	7 Descarga de tracción del cable	
8 Inställningsvred	8 Rueda manual de regulación	
9 Kabel och Bowdenwire	9 Cable y tensor de la base	
10 Startknapp	10 Botón de arranque	
11 Slitageindikation	11 Indicador de desgaste	
12 Kabelföring	12 Guía del cable	
13 Handtag	13 Asa de la carcasa	

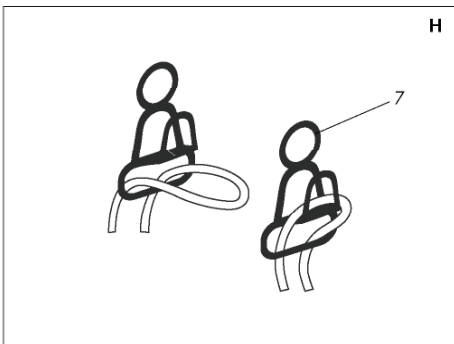
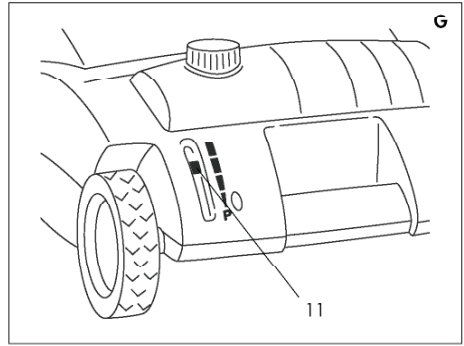
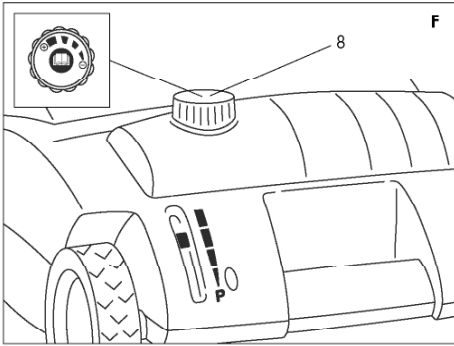
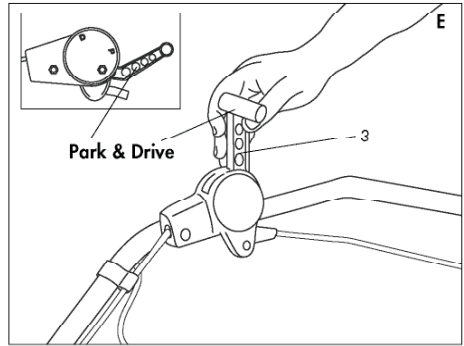
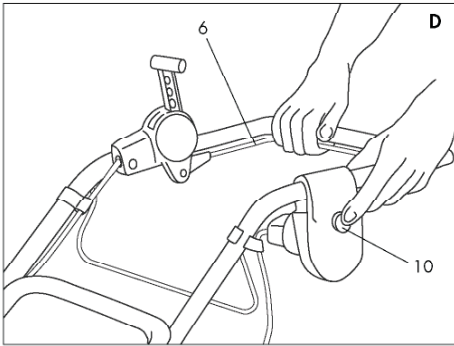
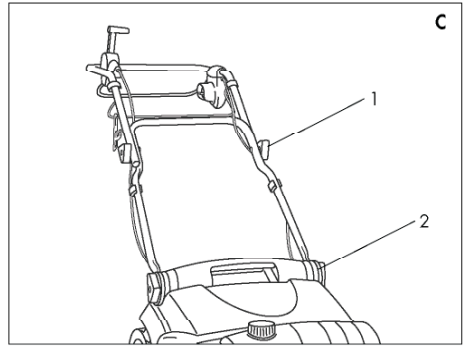
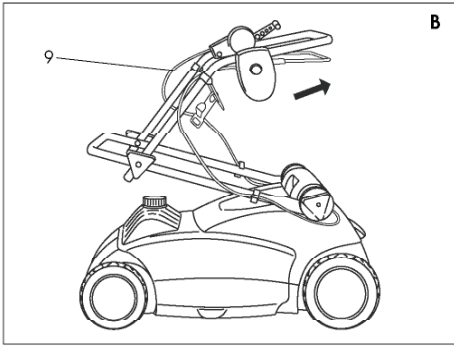

3. Sicherheitshinweise – Notes on Safety – Consignes de sécurité – Veiligheidsaanzwijzingen – Bezpečnostní pokyny – Wskazówki dotyczące bezpieczeństwa – Säkerhetsanvisningar – Avvertenze di sicuezza – Indicaciones de seguridad – Instruções de segurança

Beachten Sie bitte die Sicherheitshinweise auf dem Gerät:

Please adhere to the following safety instructions on the appliance:
Veuillez faire attention aux consignes de sécurité figurant sur l'appareil :
Lees de veiligheidsinstructies op het apparaat:
Dodržujte bezpečnostní pokyny uvedené na přístroji:
Należy przestrzegać symboli ostrzegawczych umieszczonych na urządzeniu:
Beakta säkerhetsanvisningarna på gräsklipparen:
Vi preghiamo di osservare le avvertenze di sicurezza riportate sull'apparecchio:
Preste atención a las indicaciones de seguridad del aparato:
Tenha em atenção às indicações de segurança do aparelho:



Achtung! Vor Inbetriebnahme Gebrauchsanweisung lesen!

Warning! Read instruction handbook before starting!
Attention ! Merci de lire attentivement le mode d'emploi avant d'utiliser cet appareil !
Opgelet! Voor ingebruikneming gebruiksaanwijzing lezen!
Pozor! Před uvedením do provozu je třeba prostudovat návod k obsluze!
Uwaga! Przed użyciem przeczytać instrukcję obsługi!
Varning! Läs bruksanvisningen före användning!
Attenzione! Prima di mettere in funzione l'apparecchio, leggete le istruzioni per l'uso!
¡Atención! ¡Lea las instrucciones de uso antes de la puesta en marcha!
Atenção! Leia as instruções de utilização antes da colocação em serviço!



Achtung! Bei Beschädigung oder Durchschneiden der Anschluss- und Verlängerungsleitung sofort den Netzstecker ziehen!

Warning! Disconnect the mains plug immediately if the power cable/extension cable is damaged or severed!
Attention ! En cas d'endommagement ou de sectionnement des câbles de raccordement et rallonges, débranchez immédiatement la fiche !
Opgelet! Bij beschadiging of als het aansluit- en verlengsnoer is doorgesneden direct de stekker uit het stopcontact trekken!
Pozor! Při poškození nebo proříznutí přípojovacího nebo prodlužovacího kabelu ihned vytáhněte síťovou zástrčku!
Uwaga! W przypadku uszkodzenia lub przecięcia przewodu zasilającego i przedłużającego, należy natychmiast wyciągnąć wtyczkę z gniazda sieciowego!
Varning! Dra ut stickkontakten omedelbart om anslutningskabeln eller förlängningskabeln är skadad.
Attenzione! Qualora il cavo di collegamento o la prolunga venissero danneggiati o tagliati, staccate immediatamente la spina dalla presa di corrente!
¡Atención! Desenchufe inmediatamente el cable de corriente en caso de estropearse o cortarse el cable o el alargador.
Atenção! Em caso de estragos ou cortes no cabo de contacto ou na extensão, tirar imediatamente a ficha da tomada!

Original-Betriebsanleitung
Translation of original user instructions
Traduction du mode d'emploi original
Vertaling van de originele gebruikershandleiding
Překlad originálního návodu k použití
Tłumaczenie oryginalnej instrukcji obsługi
Traduzione delle istruzioni per l'uso originali
Tradução do manual de instruções original
Översättning av originalbruksanvisning
Traducción del manual de instrucciones original



Achtung! Vor allen Wartungsarbeiten Netzstecker ziehen!

Warning! Disconnect the mains plug before carrying out all maintenance work!

Attention ! Débranchez la fiche avant tous travaux de maintenance !
Opgelet! Trek voor alle onderhoudswerkzaamheden de stekker uit het stopcontact!

Pozor! Před údržbou vždy vytáhněte zástrčku ze sítě!

Uwaga! Przed rozpoczęciem prac konserwacyjnych wyciągnąć wtyczkę z gniazdka!

Varning! Dra alltid ut stickkontakten före underhållsarbeten!

Attenzione! Prima di iniziare i lavori di manutenzione, staccate sempre la spina!

¡Atención! Desenchufe el cable antes de hacer trabajos de mantenimiento.

Atenção! Antes de começar qualquer trabalho de manutenção, tirar a ficha!



Dritte aus dem Gefahrenbereich fernhalten!

Keep bystanders away from the danger zone!

Maintenez tout tiers hors de la zone de travail!

Houd andere personen weg uit het gevaarbereik!

Je nutně, aby se další osoby zdržovaly v bezpečné vzdálenosti!

Zabezpečzyć strefę zagrożenia przed dostępem osób trzecich!

Se till att inga barn eller obehörig befinner sig i riskområdet!

Tenete lontane terze persone dalla zona di pericolo!

¡No debe haber terceras personas dentro de la zona de peligro!

Não deve haver outras pessoas dentro da zona de perigo!



Achtung! Verletzungsgefahr durch scharfes Schneidwerkzeug – Finger und Füße entfernt halten!

Warning! Risk of injury. Keep fingers and feet away from sharp cutting tool!

Attention ! Risque de blessures par l'outil de coupe – ne mettez ni mains ni pieds à proximité !

Opgelet! Gevaar op verwondingen door scherp snijgereedschap – houd vingers en voeten weg!

Pozor! Nebezpečí poranění ostrými součástmi; nepřibližujte se prsty nebo chodidly!

Uwaga! Ostre narzędzie! Niebezpieczeństwo skaleczenia!

Nie zbliżać dłoni ani stóp do narzędzia tnącego!

Varning! Risk för skada p.g.a. skärverktyg med skarp egg – Håll fingrar och fötter borta!

Attenzione! Pericolo di ferimento con l'apparato di taglio affilato – tenere lontani mani e piedi!

¡Atención! Peligro de heridas. No acerque las manos ni los pies a las hojas afiladas.

Atenção! Perigo de lesões. Nunca aproxime as mãos e os pés dos instrumentos de corte afiados!

Original-Betriebsanleitung

Translation of original user instructions

Traduction du mode d'emploi original

Vertaling van de originele gebruikershandleiding

Překlad originálního návodu k použití

Tłumaczenie oryginalnej instrukcji obsługi

Traduzione delle istruzioni per l'uso originali

Tradução do manual de instruções original

Översättning av originalbruksanvisning

Traducción del manual de instrucciones original



Achtung! Schneidwerkzeug läuft nach!

Warning! The cutting tool continues to rotate for a short time after switching off the motor!

Attention! L'outil de coupe ne s'arrête pas immédiatement !

Opgelet! Het snijgereedschap loopt na!

Pozor! Nůž se točí po uřítou dobu po vypnutí!

Uwaga! Narzędzie tnące wyłącza się z opóźnieniem!

Observera! Knivarna fortsätter att gå!

Attenzione! L'apparato di taglio continua a girare ancora per inerzia!

¡Atención! ¡El mecanismo de corte marcha en inercia!

Atenção! O mecanismo de corte continua em marcha por inércia!

Anschlusskabel von den Schneidwerkzeugen fernhalten!

Keep the power cord away from the cutting tools!

Tenez le câble de connexion à l'écart des outils de coupe !

Aansluitnoer weghouden van het snijgereedschap!

Napájecí kabel musí být v dostatečné vzdálenosti od nože!

Nie należy zbliżać narzędzia tnące do kabla przyłączeniowego!

Se till att anslutningskabeln inte kommer i kontakt med skärmekanismen!

Tenere il cavo di collegamento lontano dagli apparati di taglio!

¡Mantenga alejado el cable de conexión de las herramientas de corte!

Mantenha o cabo de ligação afastado das ferramentas de corte!

Wegen Gefahr von Schäden am Gerät: Reinigen Sie Elektro-Geräte nicht unter fließendem Wasser, insbesondere nicht unter Hochdruck.

Danger of damage to equipment: never clean electrical equipment under running water, in particular, do not use water under high pressure on it.

En raison des risques d'endommagement : ne nettoyez pas les appareils électriques sous de l'eau du robinet et évitez surtout de le faire sous haute pression.

Wegens gevaar voor schade aan het apparaat: reinig elektrische - apparaten niet onder stromend water, in het bijzonder niet onder hoge druk.

Ne oplachujte elektrické zařízení pod tekoucí vodou, zvláště nepoužívejte tlakovou vodu, zařízení by se mohlo poškodit.

Ze względu na ryzyko uszkodzenia urządzenia: urządzeń elektrycznych nie należy myć pod bieżącą wodą, zwłaszcza strumieniem pod wysokim ciśnieniem.

För att undvika skador på människor eller materiella skador: Rengör aldrig elgräsklipparen under rinnande vatten, aldrig med högtryckstvätt.

Onde evitare eventuali danni all'apparecchio, non pulite mai gli apparecchi elettrici con acqua corrente, in particolare non si devono utilizzare dispositivi ad alta pressione.

Debido al peligro de daños en el aparato: No limpie los aparatos eléctricos bajo un chorro de agua corriente, sobre todo no lo haga a alta presión.

Para evitar danos no aparelho: não limpe aparelhos eléctricos com água corrente, em especial com alta pressão.

Original-Betriebsanleitung

Translation of original user instructions

Traduction du mode d'emploi original

Vertaling van de originele gebruikershandleiding

Překlad originálního návodu k použití

Ľumaczenie oryginalnej instrukcji obsługi

Traduzione delle istruzioni per l'uso originali

Tradução do manual de instruções original

Översättning av originalbruksanvisning

Traducción del manual de instrucciones original

D 4. Hinweise zur Gebrauchsanweisung

Bitte lesen Sie die Gebrauchsanweisung sorgfältig und beachten Sie deren Hinweise sowie die beiliegenden Sicherheitshinweise. Machen Sie sich anhand dieser Gebrauchsanweisung mit dem Gerät, den Stellteilen und dem richtigen Gebrauch sowie den Sicherheitshinweisen vertraut.

 **Achtung! Erlauben Sie niemals Kindern oder anderen Personen, die diese Gebrauchsanweisung nicht kennen, dieses Gerät zu benutzen.**

Örtliche Bestimmungen können das Mindestalter des Benutzers festlegen.

Denken Sie daran, dass der Maschinenführer oder Benutzer für Unfälle mit anderen Personen oder deren Eigentum verantwortlich ist.

Bewahren Sie diese Gebrauchsanweisung sorgfältig auf.

5. Ordnungsgemäßer Gebrauch

Der Brill Vertikutierer ist zum Bearbeiten von Rasen- und Grasflächen im privaten Haus- und Hobbygarten bestimmt und nicht für den gewerblichen Einsatz, in öffentlichen Anlagen, Parks, Sportstätten, an Straßen und in der Land- und Forstwirtschaft zu verwenden.

Die Einhaltung der von AL-KO beigefügten Gebrauchsanweisung ist Voraussetzung für den ordnungsgemäßen Gebrauch des Gerätes. Die Gebrauchsanweisung enthält auch die Betriebs-, Wartungs- und Instandhaltungsbedingungen.

 **Achtung! Wegen Körperverletzungsgefahr darf das Gerät nicht eingesetzt werden als**

Motorhacke und zum Einebnen von Bodenebenheiten, wie Maulwurfhügel.

Verwenden Sie nur zulässige Verlängerungsleitungen aus PVC mit dem Kurzzeichen H05 VV-F oder aus Gummi H05 RN-F mit einer maximalen Länge von 15 m. (3 x 1,5 mm²).

6. Montage

Kontrolle auf Vollständigkeit:

Der Verpackungskarton enthält folgende Teile:

- Elektro-Vertikutierer komplett
- Gebrauchsanweisung
- Servicestellenverzeichnis

Montage des Führungsgestänges Bild B

Der AL-KO Vertikutierer ist fertig vormontiert verpackt. Entnehmen Sie das Gerät aus der Verpackung, klappen Sie das Z-förmig, geklappte Führungsgestänge auseinander und schrauben Sie den Holmspanngriff fest (Bild C Pos 1).

Das Führungsgestänge auf die gewünschte Höhe einrasten und mit dem Gelenkspanngriff rechts und links gut festschrauben (Bild C Pos 2).



Achtung! Achten Sie darauf, dass Sie die Kabel und Bowdenzüge nicht einklemmen (Bild B Pos 9).

7. Inbetriebnahme

Vor dem Gebrauch ist immer durch Sichtkontrolle zu prüfen, ob die Schneidwerkzeuge, Befestigungsbolzen und die gesamte Schneideinheit abgenutzt oder beschädigt sind. Zur Vermeidung einer Unwucht muss ein abgenutztes oder beschädigtes Schneidwerkzeug ausgetauscht werden (siehe: Wartung, Pflege und Aufbewahrung).

Vertikutieren Sie nur bei Tageslicht oder bei guter künstlicher Beleuch-

tung. Wenn möglich, ist der Einsatz des Gerätes bei nassem Gras zu vermeiden. Achten Sie immer auf einen guten und sicheren Stand an Hängen.

Führen Sie die Maschine nur im Schritttempo. Seien Sie besonders vorsichtig, wenn Sie den Vertikutierer umkehren oder ihn zu sich heranziehen. Halten Sie das Schneidwerkzeug an, wenn der Vertikutierer angekippt werden muss zum Transport über andere Flächen als

Gras und wenn der Vertikutierer von und zu der zu bearbeiteten Fläche bewegt wird.

Benutzen Sie niemals den Vertikutierer mit beschädigten Schutzeinrichtungen oder Schutzgittern oder ohne angebaute Schutzeinrichtungen, z. B. Prallbleche und/oder Grasfangeinrichtungen.



Achtung! Die vom Hersteller am Gerät installierten Sicherheitseinrichtungen dürfen

nicht entfernt oder überbrückt werden, da andernfalls Verletzungsgefahr besteht und das Gerät nicht mehr automatisch abschaltet.

Halten Sie bei laufendem Motor Hände und Füße vom Innengehäuse und Grasauswurf fern.

Während des Vertikutierens sind immer festes Schuhwerk und lange Hosen zu tragen. Vertikutieren Sie nicht barfußig oder in leichten Sandalen.

Benutzen Sie FI-Sicherheitsschalter mit Nennfehlerstrom ≤ 30 mA zu Ihrer Sicherheit.

7.1 Einstellen der Arbeitstiefe



**Achtung! Nur bei gezo-
genem Netzstecker die
Arbeitstiefe nachstellen.**



Achtung! Die Arbeitstiefe ist von AL-KD voreingestellt und sollte nur behutsam nachgestellt werden, da ein zu tiefes Eindringen im Boden, Schäden durch Überlastung am Gerät verursachen kann. Richtige Vertikutiertiefe < 3 mm.

Die Arbeitstiefe muss auf die jeweiligen Gras- und Bodenverhältnisse eingestellt werden.

Die Arbeitstiefe ist mit dem Verstellhandrad stufenlos verstellbar (Bild F Pos 8). Die eingestellte Arbeitstiefe ist abhängig vom Messerverschleiß und kann über die Anzeige abgelesen werden (Bild G). Hierzu ist das Gerät auszuschalten und den Schalthebel (Bild E Pos 3) in die Position D (Drive) zu stellen.

Nach häufigem Gebrauch kann die Arbeitstiefe entsprechend der Abnutzung am Messer nachgestellt werden.

Hinweis:

Netzstecker ziehen! Die Einstellung sollte immer auf einem glatten Boden geprüft und eingestellt werden, bei der Stellung D (Bild E) des Schalthebels (Bild E Pos 3), sollten die Messerspitzen den Boden leicht berühren. Bei einem gepflegtem, ebenen Rasen kann mit dem Verstellhandrad (Bild F Pos 8) noch eine $\frac{1}{4}$ -Umdrehung in Richtung + hinzugegeben werden.



Achtung! Arbeitstiefe nur bei abgestelltem Motor einstellen.

Einsatz

Arbeitstiefe

gepflegter Rasen, steinfrei, weicher Boden

auf Bodenhöhe einstellen

steiniger, nicht gepflegter Boden

auf Bodenhöhe einstellen,
bei Steinschlag geringere Arbeitstiefe einstellen

ungepflegt, stark vermooste Fläche

mit geringer Arbeitstiefe beginnen

7.2 Anbringen der Verlängerungsleitung

Die Kupplung der Verlängerungsleitung zuerst in den Stecker des Startschalters einstecken und anschließend in die Kabelzugentlastung (Bild H) so einhängen, dass die Verlängerungsleitung zum Stecker leicht durchhängt.

Die Kabelzugentlastung verhindert ein unbeabsichtigtes Trennen der elektrischen Steckverbindung.

Die Kabelreserve immer komplett und in großen Windungen auslegen.

Den Stecker der Verlängerungsleitung in die entsprechend dafür vorgesehene Steckdose stecken. **Die Netzanschlussdose muss mit mindestens 16 A abgesichert sein.**

Das Verlängerungskabel ist so zu führen, dass es beim Vertikutieren immer auf der Seite liegt, die bereits vertikutiert wurde.



Achtung! Das Verlängerungskabel darf nicht durch Türen oder Fensterspalten gequetscht werden! Das Verlängerungskabel immer nur am Stecker bzw. dem Kupplungsgehäuse aus der Steckdose ziehen.

7.3 Starten

Starten oder betätigen Sie den Anlassschalter mit Vorsicht, entsprechend den Herstelleranweisungen. Achten Sie auf ausreichenden Abstand der Füße zu dem Schneidwerkzeug. Den Vertikutierer auf eine ebene Fläche des Rasens stellen.

Überprüfen Sie das Gelände, auf dem die Maschine eingesetzt wird, und entfernen Sie alle Gegenstände, die erfasst und weggeschleudert werden können.

Wird die Vertikutierwalze durch einen Fremdkörper blockiert oder der Motor überlastet, lassen Sie den Sicherheitsbügel (Bild D Pos 6) los; der Motor schaltet sich automatisch ab. Falls erforderlich, ziehen Sie den Netzstecker und beseitigen den Fremdkörper.



Achtung! Beim Einschalten des Motors darf der Vertikutierer nicht gekippt werden, es sei denn, der Vertikutierer muss bei dem Vorgang angehoben werden. In diesem Fall kippen Sie ihn nur so weit, wie es unbedingt erforderlich ist, und heben Sie nur die vom Benutzer abgewandte Seite hoch.

Vor dem Starten stellen Sie den Schalthebel (Bild E Pos 3) auf P (Park).

Zum Starten drücken Sie den Startknopf (Bild D Pos 10), mit der andern Hand ziehen Sie den Sicherheitsbügel (Bild D Pos 6) zum Führungsholm. Nachdem der Motor angelaufen ist, lassen Sie den Startknopf los.

Halten Sie den Vertikutierer fest, wenn Sie die Vertikutierwalze in die Arbeitsstellung schalten.

Schieben Sie den Schalthebel (Bild E Pos 3) nach vorn in die Pos. D (Drive), die Vertikutier-

walze wird in die Arbeitsstellung geschaltet.



Achtung! Vertikutierer läuft nach vorn.

Um die Arbeitsstellung der Vertikutierwalze auszuschalten ziehen Sie den Schalthebel (Bild E Pos 3) zurück in die Position P (Park). Die Vertikutierwalze ist nicht im Einsatz.



Achtung! Häufige Überlastung des Motors (die Drehzahl sinkt im Arbeitsbereich hörbar ab) führt zur Beschädigung der Motorwicklung.

Hinweis:
Reduzieren Sie die Arbeitstiefe mit dem Verstellhandrad (Bild F Pos 8) in Richtung – .

7.4 Abstellen

Zum Abstellen des Motors den Sicherheitsbügel loslassen (Bild D Pos 6).



Achtung! Das Schneidwerkzeug läuft nach!

Zum Transport und Einlagern stellen Sie den Schalthebel (Bild E Pos 3) in Position P (Park) damit die Messer den Boden nicht berühren.

8. Hinweis zum richtigen Vertikutieren

Vertikutieren bedeutet, den Rasen lüften, reinigen und entfilzen, damit der Rasen wieder für Dünger, Wasser und Luft (Sauerstoff) voll aufnahmefähig wird. Durch Vertikutieren wird der schädliche Rasenfilz, außerdem Moos und flachwachsende Unkräuter entfernt und die verkrustete Rasennarbe aufgelockert. Der Rasen kann wieder atmen.

Grundsätzlich kann während der gesamten Vegetationsperiode vertikutiert werden. In der Regel vertikutiert man 1- bis 2-mal während der Schneidperiode, je nach Witterung etwa im April und September.

Der Rasenboden, muss dazu trocken sein.

Zuvor schneiden Sie den Rasen auf etwa 3 cm Höhe. Sofort nach dem Vertikutieren kehren Sie die Rasenfläche gründlich ab und mähen noch einmal in der gleichen Höheneinstellung.

Sehr wichtig ist, eine anschließende Düngung und entsprechende Bewässerung.

Die Vertikutierhöhe muss so eingestellt werden, dass die Messer die Grasnarbe eben anritzen. Ein tiefes Eingraben der Messer in das Erdreich muss in jedem Fall vermieden werden. Fahren Sie beim Vertikutieren nur in einer Linie,

also nicht kreuzweise oder diagonal.

Gerät beim Vertikutieren leicht zurück halten und mit einer normalen Schrittgeschwindigkeit über den Rasen führen.

Beim Vertikutieren laufendes Gerät nicht zurückziehen.

Zum Wenden am Ende einer Bahn schalten Sie die Arbeitsstellung aus, dann drehen Sie das Gerät um und schalten die Arbeitsstellung wieder ein.

Heben Sie oder tragen Sie niemals einen Vertikutierer mit laufendem Motor.

Stellen Sie den Motor ab und ziehen Sie den Netzstecker, wenn ein Fremdkörper getroffen wurde. Suchen Sie nach Beschädigungen am Vertikutierer und führen Sie die erforderlichen Reparaturen durch, bevor Sie erneut starten und mit dem Vertikutierer arbeiten; falls der Vertikutierer anfängt, ungewöhnlich stark zu vibrieren, ist eine sofortige Überprüfung erforderlich.

An Böschungen und Hängen ist besondere Vorsicht geboten.

Hinweis:

An Hängen ist die Schneidbahn quer zum Hang zu legen. Ein

Abgleiten des Gerätes lässt sich durch leichte Schrägstellung nach oben verhindern. Vertikutieren Sie nicht an übermäßig steilen Hängen und seien Sie besonders vorsichtig, wenn Sie die Fahrtrichtung am Hang ändern. Der durch das Führungsgestänge gegebene Sicherheitsabstand ist stets einzuhalten.

Die Unterseite des Gehäuses ist regelmäßig zu säubern. Ablagerungen müssen entfernt werden. Ablagerungen erschweren den Startvorgang, beeinträchtigen die Schnittqualität und den Auswurf.

Stellen Sie den Motor ab, wenn Sie den Vertikutierer verlassen und ziehen Sie den Netzstecker.

Vertikutieren ohne Grasfangkorb

Durch den hohen Heckauswurfbereich wird beim Vertikutieren ohne Fangkorb der Rasenfilz gleichmäßig auf den Rasen abgelegt.

Vertikutieren mit dem Fangkorb (Der Fangkorb ist als Zubehör erhältlich)

Sobald während der Arbeit Rasenfilz auf dem Rasen liegen bleibt, muss der Fangkorb entleert werden.

 **Achtung! Vor dem Abnehmen des Fangkorbes den Motor abstellen und den Stillstand des Schneidwerkzeuges abwarten.**

Zum Entnehmen des Grasfangkorbes den Sicherheitsbügel (Bild D Pos 6) loslassen, Motor schaltet ab. Der Fangkorb kann am Griff mit einer Hand entnommen werden.

Hinweis:
Zur Gewährleistung eines guten Füllergebnisses sollten Sie den Fangkorb und insbesondere das Luftgitter nach der Benutzung reinigen.

 **Achtung! Ablagerungen im Gehäuse nicht von Hand oder mit den Füßen entfernen, sondern mit geeigneten**

Hilfsmitteln, wie z. B. Bürste oder Handbesen.

Fangkorb nach dem Entleeren wieder in die vorgesehenen Halterungen einhängen.

 **Achtung! Fangkorb nur bei abgeschaltetem Motor und stillstehendem Schneidwerkzeug einhängen.**

9. Wartung, Pflege und Aufbewahrung

Durch regelmäßige Überprüfung (fester Sitz von Schraubenverbindungen, Risse, Beschädigungen) und Auswechseln schadhafter oder abgenutzter Teile wird Unfällen und Geräteausfällen vorgebeugt.

Reparaturen dürfen aus Sicherheitsgründen nur vom autorisierten Fachpersonal durchgeführt werden. Ein Servicestellenverzeichnis liegt dem Gerät bei.

 **Achtung! Vor allen Arbeiten, Überprüfungen und Instandsetzungen des Gerätes stets den Netzstecker ziehen. Verletzungsgefahr!**

Wegen der Gefahr von Personen- und Sachschäden:
Reinigen Sie das Gerät nicht unter fließendem Wasser, insbesondere nicht unter Hochdruck!

Lagern Sie das Gerät an einem trockenen, frostsicheren Ort.

Der Aufbewahrungsort muss für Kinder unzugänglich sein.

Wartung

Die Wartung umfasst Arbeiten, die das Gerät in einwandfreiem Betriebszustand erhalten.

Lassen Sie Ihren Vertikutierer, regelmäßig von einer vom Hersteller autorisierten Servicestelle oder der autorisierten Fachwerkstatt warten.

Pflege

Direkt nach dem Vertikutieren lassen sich Schmutz- und Grasreste am leichtesten entfernen. Netzstecker ziehen und das Gerät auf

die Seite legen. Mit Bürste oder Handbesen reinigen.

 **Achtung! Der Vertikutierer darf nicht mit fließendem Wasser, insbesondere nicht unter Hochdruck, gereinigt werden.**

Aufbewahrung

Lassen Sie den Motor abkühlen, bevor Sie die Maschine in geschlossenen Räumen abstellen. Zur Platzersparung kann das Führungsgestänge zusammengeklappt werden. Stellen Sie den Schalthebel (Bild E Pos 3) in Position P (Park) damit die Messer den Boden nicht berühren.

 **Achtung! Beim Zusammenklappen darauf achten, dass das Kabel nicht geknickt oder eingeklemmt wird.**

10. Behebung von Störungen

Allgemeines

Störungen treten meistens nur dann auf, wenn das Gerät nicht richtig behandelt, gepflegt und gewartet wurde. Die nachfolgende Tabelle enthält die am häufigsten vorkommenden Störungen und deren Beseitigung. Bei weiteren Störungen ist die nächste vom Hersteller autorisierte Servicestelle oder der autorisierte Fachhändler aufzusuchen.

 **Achtung! Reparaturen, die Fachkenntnisse erfordern, dürfen nur von einem autorisierten Fachmann durchgeführt werden.**

 **Achtung! Aus Sicherheitsgründen sind nur Originalersatzteile des Herstellers oder vom Hersteller freigegebene Teile zu verwenden.**

Wir weisen ausdrücklich darauf hin, dass wir nach dem Produkt-

haftungsgesetz nicht für durch unsere Geräte hervorgerufene Schäden einzustehen haben, sofern diese durch unsachgemäße Reparatur verursacht oder bei einem Teileaustausch nicht unsere Originalteile oder von uns freigegebenen Teile verwendet werden und die Reparatur nicht vom autorisierten Service des Herstellers oder einem autorisierten Fachmann durchgeführt wird. Entsprechendes gilt für Ergänzungs- und Zubehörteile.

Störung	Mögliche Ursache	Behebung
Abnorme Geräusche, Klappern am Gerät.	Schrauben am Motor, seiner Befestigung oder Messerwelle lose.	Schrauben nachziehen. Fachwerkstatt / Service aufsuchen.
Unruhiger Lauf.	Zahnriemen springt.	Fachwerkstatt / Service aufsuchen.
Unruhiger Lauf, starkes Vibrieren des Gerätes.	Messerwelle beschädigt (Unwucht), Befestigung an den Lagerstellen gelöst.	Schrauben an den Lagerstellen nachziehen. Beschädigte Teile von der Fachwerkstatt / Servicestation auswechseln lassen.
Motor läuft nicht.	Fehlende Stromzufuhr.	Prüfen Sie, ob Strom vorhanden ist.
Messerwalze läuft nicht mit.	Zahnriemen defekt.	Fachwerkstatt / Service aufsuchen.

11. Hinweise zur ordnungsgemäßen Benutzung, Sicherheitshinweise

AL-KO



Überprüfung vor und nach jeder Benutzung

Führen Sie vor jeder Benutzung eine Sichtprüfung des Gerätes durch. Benutzen Sie das Gerät nicht, wenn Sicherheitsvorrichtungen (Schaltbügel, Sicherheitsabdeckungen) und / oder die Schneidvorrichtung beschädigt oder abgenutzt sind. Setzen Sie niemals Sicherheitsvorrichtungen außer Kraft.

Überprüfen Sie die zu mähende Fläche vor Arbeitsbeginn. Entfernen Sie vorhandene Fremdkörper (z. B. Steine, Äste oder Knochen). Achten Sie während der Arbeit auf Fremdkörper.

Während der Arbeit sind immer festes Schuhwerk und lange Hosen zu tragen. Arbeiten Sie nicht barfußig oder in leichten Sandalen.

Die Schneidwerkzeuge sind regelmäßig auf Beschädigung zu prüfen und ggf. sachgemäß instand zu setzen.

Schneidwerkzeuge nur vom ^{AL-KO} Service oder dem autorisierten Fachhändler austauschen lassen.



Verwendung / Verantwortung

Achten Sie darauf, dass sich keine anderen Personen (insbesondere

Kinder) oder Tiere in der Nähe des Arbeitsbereiches befinden.

Das Gerät kann ernsthafte Verletzungen verursachen! Sie sind für die Sicherheit im Arbeitsbereich verantwortlich. Starten Sie das Gerät niemals im gekippten Zustand – Verletzungsgefahr!

Verwenden Sie das Gerät ausschließlich entsprechend dem in der Gebrauchsanweisung angegebenen Verwendungszweck.

Arbeiten Sie mit diesem Gerät nur bei Tageslicht oder mit ausreichender künstlicher Beleuchtung.

Achten Sie darauf, dass Luftöffnungen frei von Verschmutzungen sind.

Achten Sie beim Arbeiten immer auf sicheren und festen Stand auch an Hängen. Arbeiten Sie quer zum Hang, niemals auf- und abwärts. Arbeiten Sie nicht an übermäßig steilen Hängen. Seien Sie vorsichtig, wenn Sie die Fahrrichtung am Hang ändern, das Gerät umkehren oder zu sich heranziehen. Achtung beim Rückwärtsgehen, Stolpergefahr!

Führen Sie das Gerät nur im Schritttempo.

Stellen Sie den Motor ab, wenn das Gerät beim Transport über andere Flächen als Gras anzukip-

pen ist, und wenn Sie das Gerät zur Arbeitsfläche hin- und wieder wegtransportieren.

Benutzen Sie niemals das Gerät mit beschädigten Schutzeinrichtungen oder ohne Schutzeinrichtungen.

Bevor Sie den Motor starten, kuppeln Sie alle Schneidwerkzeuge und Antriebe aus.

Starten oder betätigen Sie den Anlassschalter mit Vorsicht, entsprechend den Herstelleranweisungen. Achten Sie auf ausreichenden Abstand der Füße zu dem Schneidwerkzeug.

Beim Starten oder Anlassen des Motors darf das Gerät nicht gekippt werden, es sei denn, das Gerät muss bei dem Vorgang angehoben werden. In diesem Fall kippen Sie das Gerät nur so weit, wie es unbedingt erforderlich ist, und heben Sie nur die Ihnen abgewandte Seite hoch.

Starten Sie den Motor nicht, wenn Sie vor dem Auswurfkanal stehen.

Finger und Füße vom Schneidwerkzeug fernhalten!

Heben Sie oder tragen Sie niemals ein Gerät mit laufendem Motor.

Vor jeder Arbeit an dem Gerät oder Verlassen des Gerätes sowie Nachtanken, Motor abstellen.

Sollten Sie beim Arbeiten auf ein Hindernis treffen, setzen Sie bitte das Gerät außer Betrieb, Ziehen Sie den Netzstecker. Entfernen Sie das Hindernis, überprüfen Sie das Gerät auf eventuelle Beschädigungen und lassen Sie es ggf. reparieren.

Ziehen Sie den Netzstecker, wenn das Gerät stark zu vibrieren beginnt, und überprüfen Sie die Ursache.



Arbeitsunterbrechung

Lassen Sie das Gerät nie unbeaufsichtigt stehen. Sollten Sie die Arbeit unterbrechen, ziehen Sie den Netzstecker und lagern Sie das Gerät an einem sicheren Ort.

Sollten Sie Ihre Arbeit unterbrechen, um sich zu einem anderen Arbeitsbereich zu begeben, schalten Sie dazu das Gerät unbedingt ab und ziehen Sie den Netzstecker.



Beachten Sie Umwelteinflüsse

Benutzen Sie das Gerät nie bei Regen oder in feuchter, nasser Umgebung.

Mit Elektro-Geräten nicht direkt an Schwimmbecken oder Gartenteichen arbeiten.

Beachten Sie bitte die örtlichen Ruhezeiten Ihrer Gemeinde!



Elektrische Sicherheit

Die Anschlussleitung muss regelmäßig auf Anzeichen von Beschädigungen und Alterungen untersucht werden.

Verwenden Sie nur zulässige Verlängerungsleitungen.

Bei Beschädigung oder Durchschneiden der Anschlussleitung / Verlängerungsleitung sofort Netzstecker ziehen.

Garantie

Der Hersteller gewährt für seine Produkte bei ausschließlich privater Nutzung 24 Monate Garantie (ab Kaufdatum). Die gesetzlichen Gewährleistungsansprüche bleiben davon unberührt. Die Garantieleistung bezieht sich auf alle wesentlichen Mängel der Produkte, die nachweislich auf Material- oder Fabrikationsfehler zurückzuführen sind. Sie erfolgt nach unserem Ermessen durch die Ersatzlieferung eines einwandfreien Produktes oder die kostenlose Nachbesserung des Produktes, wenn folgende Voraussetzungen gewährleistet sind:

- Das Produkt ist bei Gefährübergang frei von Rechtsmängeln übergeben worden.
- Ein Original-Kaufbeleg mit Käuferadresse, Kaufdatum, Typ und Produktbezeichnung liegt als Kaufnachweis vor. Der Kaufort liegt innerhalb der EU.
- Das Produkt wurde sachgemäß und entsprechend den Empfehlungen in der Gebrauchsanweisung behandelt. Die Wartung und Rei-

nigung des Produktes nach den Angaben der Gebrauchsanweisung ist unabdingbar. Es wurde weder vom Käufer noch von einem nicht autorisierten Dritten versucht, das Produkt zu zerlegen bzw. zu reparieren.

- Es ist sicherzustellen, dass ausschließlich Original-Ersatzteile und Original-Zubehör oder vom Hersteller freigegebene Teile verwendet werden. Bei einem Einsatz von Nicht-Original-Teilen oder Nicht-Original-Zubehör sind Folgeschäden und erhöhte Unfallgefahr nicht auszuschließen. Diese Folgeschäden unterliegen nicht der Garantie.
- Das Produkt muss direkt oder ausreichend frankiert einer autorisierten Servicestelle übergeben bzw. zugeschickt werden. Der Original-Kaufbeleg ist dem Produkt beizulegen.
- Beschädigungen aufgrund von Bedienerfehlern, nicht bestimmungsgemäßen Gebrauch, Verwendung von ungeeigneten,

nicht originalen oder freigegebenen Austausch-, Ersatz- und Zubehörteilen sowie nicht sachgemäß durchgeführten Wartungs- und Reinigungsarbeiten, können nicht als Garantie anerkannt werden.

Die Produkte enthalten verschiedene Bauteile, die einem gebrauchsbedingten Verschleiß bzw. einer normalen Abnutzung unterliegen. Diese Verschleißteile sind nicht Bestandteil der Garantie.

Als Verschleißteile werden produktabhängig im Einzelnen folgende Bauteile ausgeschlossen:

Messer / Messerbalken / Antriebsriemen / Pflegewalze / Messerwalze / Untermesser / Schneidplatte / Schneidfaden / Schneidkopfdeckel / Sägeblatt / Nickel / Cadmium-Zelle (Batterie).

Diese Hersteller-Garantie berührt die gegenüber dem Händler / Verkäufer bestehenden Gewährleistungsansprüche nicht.

4. Notes on these Operating Instructions

Please carefully read the operating instructions and adhere to the general and safety instructions enclosed therein. Use this operating manual and the safety instructions in order to familiarise yourself with the implement, the adjusting parts and the correct use.

 **Warning! Never allow children or other people who are not familiar with these operating instructions to use this unit.**

Local regulations may specify a minimum age for users of this type of gardening equipment.

Remember that the user or operator is responsible for all accidents that occur involving other people or their property.

Keep these operating instructions in a safe place.

5. Proper Use

The Brill lawn aerator is designed for working on lawns and grassland in private house and hobby gardens and is not designed for industrial use in public green spaces, parks, sporting locations, alongside roads and in the agricultural and forestry sectors.

Adherence to the instructions for use enclosed by AL-KO is a precondition for the proper use of the equipment. The instructions for use also include the operating, care and maintenance instructions.

 **Warning! Due to a risk of injury, the implement is not**

to be used as a motor hoe and for the levelling out of uneven patches, such as molehills.

Only use approved extension cords made of PVC (code H05 VV-F) or rubber (code H05 RN-F) with a maximum length of 1.5 m. (3 x 1,5 mm²).

6. Assembly

Checking all the Parts are Included:

The box contains the following parts:

- Complete electrical lawn aerator
- Operating instructions
- Service centre directory

Fitting the Guide Handle
Figure B

The AL-KO lawn aerator packed in a pre-assembled state. Remove the implement from the packaging, pull the Z-shaped, folded drag links apart and tighten the cross-tie tension handle in position (Figure C Pos. 1)

Allow the drag links to engage at the required height and screw it firmly to the hinged tension handle to the left and right (Figure C Pos. 2).

 **Warning! Ensure that you do not trap the cable and Bowden cable (Figure B Pos. 1).**

7. Putting into operation

Before use, always carry out a visual inspection in order to determine whether the cutting tools, fixing bolts and the complete cutting unit are worn or damaged. A worn or damaged cutting tool should always be replaced in order to avoid an imbalance. (See: Maintenance, Care and Storage)

Only aerate during daylight or with good artificial lighting. The use on wet grass is to be avoided where possible. Always ensure that the implement is well and securely positioned on inclines.

Only move the implement at walking speed. Take special care when turning the aerator around or pulling it in your direction. Bring the cutting tool to a halt if it should be necessary to tilt the implement for transportation across surfaces other than grass and if the aerator has to be moved from and to the surfaces which are to be worked on.

Never use the aerator with damaged protective devices or protective gratings or if protective devices, e.g. impact plates and / or grass collectors.

 **Warning! The safety devices mounted on the implement by the manufacturer are neither to be removed nor are they to be bypassed as this could result in a risk of injury, it also being possible that the implement no longer automatically deactivates.**

When the motor is running, keep your hands and feet out of the way of the interior housing and grass discharge.

Always wear closed footwear and long trousers. Do not aerate when barefoot or wearing light sandals.

For your own safety, use a FI safety switch with a nominal fault current ≤ 30 mA.

7.1 Adjusting the working depth

 **Warning! Only adjust the working depth when disconnected from the mains.**

 **Warning! The working depth is pre-adjusted by AL-KO and should only be readjusted with care as a too deep insertion into the ground can result in the implement being subjected to overloading. The correct aerating depth is < 3 mm.**

The working depth must be adjusted in accordance with the corresponding grass and ground situation.

The working depth can be continuously adjusted with the adjusting hand wheel (Figure F Pos. 8). The adjusted working depth depends on the blade wear and can be read out from the display (Figure G). In order to do so, the implement is to be switched off and the control lever (Figure. E Pos. 3) set to Position D (Drive).

After frequent use, the working depth can be readjusted in accordance with the blade wear.

Note: Disconnect from the mains! The setting should always be inspected and adjusted on flat ground, when the control lever (Figure. E Pos. 3) is at position D (Figure. E), the blade points should make slight contact with the ground. The adjustment hand wheel (Figure. F Pos. 8) can be turned ¼ rotation in the direction + if the lawn is cultivated and level.

 **Warning! Only adjust the working depth when the motor is switched off.**

Use	Working Depth
cultivated lawn, no stones, soft ground	adjust to ground level
stony uncultivated ground	adjust to ground level, adjust to a lower working depth in case of stone impact
uncultivated areas with a high moss content	commence with a low working depth

7.2 Connecting the extension cable

First of all, insert the connector of the extension cable in the socket of the start switch and then suspend it in the cable strain relief (Figure H) in such a way that the extension cable leading to the socket sags slightly.

The cable strain relief prevents an accidental separation of the electrical plug-in connection

Always pay out the cable completely and in large windings.

The connector of the extension cable must be inserted in the corresponding socket. **The power supply socket must be protected with a minimum of 16 A.**

The extension cable is to be so guided that when aerating, it is always on the side which has already been aerated.

 **Warning! The extension cable is not to be trapped**

in door or window gaps! Always only remove the extension cable at the socket or the connector housing at the socket.

7.3 Starting

Start or activate the start-up switch with care and in accordance with the manufacturer's instructions. Ensure that there is sufficient clearance between your foot and the cutting toll. Position the aerator on a level part of the lawn.

Inspect the grounds on which the implement is to be used and remove all objects which could become caught and hurled away from the implement.

Should the aerator cylinder be blocked by a foreign body or the motor be overloaded, release the safety gripper (Figure D Pos. 6); the motor switches off automatically. If necessary, disconnect the power supply and remove the foreign body.

 **Warning! The aerator is not to be tilted when switching the motor on, the exception being if the aerator needs to be lifted during the process. In this case, tilt it only as far as absolutely necessary and only lift up the side which is facing the user.**

Before starting, switch the control lever (Figure E Pos. 3) to P (Park).

To start, press the start button (Figure D Pos. 10) and pull the safety gripper (Figure D Pos. 6) in the direction of the guide cross-tie with the other hand. After the motor has started up, release the start button.

Hold onto the aerator when switching the aerator cylinder to the working position.

Push the control lever (Figure E Pos. 3) forwards to Position D (Drive), the aerator cylinder is switched to the working position.



Warning! The aerator moves forwards.

G2

In order to deactivate the working position of the aerator cylinder, pull the control lever (Figure E Pos. 3) back to Pos. P (Park). The aerator cylinder is no longer in use.



Warning! A frequent overloading of the motor (the rotation speed is audibly reduced

in the working range) results in damage being caused to the motor coil.

Note:

Reduce the working depth by turning the adjusting hand wheel (Figure F Pos. 8) in direction – .

7.4 Switching off

To switch the motor off, release the safety gripper (Figure D Pos. 6).



Warning! The cutting tool coasts!

For the purposes of transportation and storage, move the control lever (Figure E Pos. 3) to Position P (Park) so that the blades no longer make contact with the ground.

8. How to aerate correctly

Aeration is deemed to be the aeration, cleaning and defelting so that the lawn is then fully able to take in fertiliser, water and air (oxygen). With aeration, the damaging lawn felt, moss and flat-growing weeds are removed and the scaly top lawn layer is loosened. The lawn is able to breathe again.

Basically speaking, aeration is possible throughout the vegetation period. Aeration is normally carried out once or twice during the mowing periods, in April or September depending on the weather. **The lawn soil must be dry.**

Before commencing, mow the lawn down to a height of approx. 3 cm. Immediately after aeration, brush the lawn off thoroughly and repeat the mowing with the same height setting.

A subsequent fertilisation and corresponding watering is very important.

The aerator height must be so adjusted that the blades scratch the top grass layer. A deep insertion of the blades into the soil must under all circumstances be avoided. When using the aerator, only move in a straight line, no cross-wise or diagonally.

Whilst aerating, hold the implement back slightly go over the lawn at a normal walking speed.

When aerating, do not pull the running implement back.

To turn at the end of a strip, switch the working position off then turn the implement around and switch the working position on again.

Never lift or carry an aerator when the motor is running.

If you should make contact with a foreign body, switch the motor off and disconnect the power supply. Inspect the aerator for signs of damage and carry out the necessary repairs. before you restart and work with the aerator; an immediate inspection should be carried out should the aerator start to vibrate to an unusual extent.

Special care is to be taken on slopes and embankments.

Note:

On slopes, the cutting strip should be at an angle to the slope. A slightly diagonal position in an upwards direction prevents the implement from slipping. Do not aerate on extremely steep slopes and take special care should you change the direction of travel on the slope. The safety distance provided by the guide rod is always to be adhered to.

The underside of the housing is to be cleaned at regular intervals. Deposits must be removed. Deposits make the starting process more difficult, impair the cutting quality and the discharge.

When leaving the aerator, switch the motor off and disconnect it from the mains.

Aerating without the grass box

As a result of the high rear discharge area, lawn felt is evenly distributed across the lawn when aerating without a box.

Aerating with the grass box

(The grass box is available as an accessory)

The grass box must be emptied as soon as lawn felt remains on the lawn during the work.



Warning! Before removing the grass box, switch the motor off and wait until the cutting tool has come to a complete standstill.

To remove the grass box, release the safety gripper (Figure D Pos. 6), the motor switches itself off. The grass box can be removed at the handle with one hand.

Note:

In order to guarantee a good filling result, you should clean the grass box and especially the ventilation grid after use.



Warning! Do not remove any deposits from the housing by hand or with your shoe, but with suitable aids, e.g. brush.

After emptying the grass box, replace it in the retainer provided.



Warning! Only replace the grass box when the motor is switched off and the cutting tool is stationary.

9. Maintenance, care, storage

Accidents and equipment failure can be prevented by regular checks (screwed connections firmly attached, cracks, damage) and by replacing damaged or worn parts.

Repairs should only be undertaken by authorised specialists on safety grounds. A list of service centres is enclosed with the equipment.

 **Warning!** Always pull out the mains plug before undertaking any work, inspections and repairs to the equipment.

Danger of damage to equipment: never clean electrical equipment under running water, in particular, do not use water under high pressure on it.

Store the equipment in a dry, frost proof location.

Store where children cannot gain access to the equipment.

Maintenance

Maintenance refers to any work needed to keep the equipment in perfect operating condition.

Have your aerator regularly services by a service point which is authorised by the manufacturer or an authorised specialist workshop.

Care

Dirt and grass residue can be removed easiest directly after the aeration. Disconnect from the

mains and lay the implement on its side. Clean with a brush.

 **Warning!** The aerator is not to be cleaned with running water, especially not under high pressure.

Storage

Allow the motor to cool down before placing the machine in an enclosed space. The guide bar can be folded together to save space. Set the control lever (Figure E Pos. 3) to Position P (Park) so that the no contact is made with the ground.

 **Warning!** When folding together ensure that the cable is not bent or trapped.

10. Troubleshooting

General

Faults usually occur if the unit has not been handled, cared for or maintained properly. The following table contains the most common faults and remedies to eliminate these faults. If you have any other problems, please contact your nearest service centre authorised by the manufacturer, or your nearest authorised specialist dealer.

 **Caution!** Repairs that require specialist knowledge must only be carried out by an authorised specialist.

 **Caution!** For safety reasons, only use original spare parts supplied by the manufacturer or parts that have been authorised by the manufacturer.

We expressly point out that in accordance with product liability laws, we are not liable for any damage caused by our units if this damage is due to improper repair or if parts exchanged are not our original parts or parts approved by us, and if the repairs were not carried out at service centre authorised by the manufacturer or by an authorised specialist. The same applies to spare parts and accessories.

Fault	Possible Cause	Remedy
Unusual noises, the implement rattles.	The motor screws, its fixture or the blade shafts are loose.	Tighten bolts. Contact specialist workshop / service centre.
Erratic running.	Toothed belt jumps.	Contact specialist workshop / service centre.
Erratic running, the implement vibrates strongly.	Blade shaft damaged (out-of-balance), fixture at the bearings loose.	Retighten the bearing screws. Have damaged parts replaced by the specialised workshop / service station.
Motor not running.	No power supply.	Check power is available.
The blade shaft does not rotate.	Toothed belt defect.	Contact specialist workshop / service centre.

11. Instructions for correct use, safety instructions



Check each time you use the equipment

Inspect the equipment each time before you use it. Do not use the equipment if safety devices (switch handle, safety covers) and / or if the cutting device is damaged or worn. Never disable safety devices.

Check the work area before starting work. Remove any foreign bodies present (e.g. stones, branches or bones). Check for foreign bodies whilst working.

Always wear sturdy shoes and long trousers when working. Never work barefoot or when wearing only light sandals.

Check the cutting tools regularly for damage and have them repaired correctly if necessary.

Only have cutting tools replaced by AL-KO Service or your authorised specialist dealer.



Use / Responsibility

Make sure that there are no other people (especially children) or animals within or near the working area.

Powered equipment can cause serious injuries! You are responsible for safety in the area where you are working. Never start the equipment whilst tilted – risk of injury!

Always use the equipment solely for the purpose described in the operating instructions.

Only use this unit in daylight or when the area where you are working is lit by ample artificial lighting.

Make sure that the air vents are free of dirt.

Ensure that you are standing safely and on firm ground, even on a slope. Work at an angle to the slope, never upwards and downwards. Do not work on excessively steep slopes. Be careful if you change direction on a slope, turn the machine round or draw it towards you. Be careful if you are going backwards, risk of stumbling!

Only push the equipment at walking pace.

Turn the motor off if the equipment has to be tilted when transporting it over surfaces other than grass and if you are transporting the equipment backwards and forwards to the work area.

Never use the machine with damaged protective devices or without protective devices.

Disconnect all the cutting tools and drives before you start the motor.

When starting or operating the starter switch take care as stipulated by the manufacturer's instructions. Ensure that your feet are far enough away from the cutting tool.

When starting or switching on the motor, the machine should not be tilted unless the machine has to be raised during the process. In this case only tilt it as far as absolutely necessary and only raise the side away from you.

Do not start the motor when you are standing in front of the discharge duct.

Keep your fingers and feet away from the cutting tool!

Never lift or carry a machine with the motor running.

Each time you have to work on the machine or leave it or top it up, always switch off the motor.

If you strike an obstacle when working, please disable the machine. Unplug from the mains. Remove the obstacle, check the equipment for any damage and have it repaired if necessary.

If the equipment begins to vibrate strongly, unplug from the mains and ascertain the cause.



Taking a Break

Never leave the equipment unattended. If you stop work, unplug the equipment from the mains and store the equipment in a safe place.

If you stop work to go to a different work area, it is essential to turn the equipment off and unplug from the mains.



Beware of Environmental Influences

Never use the equipment in the rain or in damp, wet conditions.

Never work immediately adjacent to a swimming pool or garden pond with electrical equipment.

Comply with local quiet periods in your community!



Electrical safety

Check the power cable regularly for damage and signs of wear.

Only use permitted extension cables.

Unplug the mains plug immediately if the mains cable / extension cable is damaged or severed.

Warranty

The manufacturer warrants its products for exclusively non-commercial use for a period of 24 months from the date of original purchase.

This warranty does not affect statutory warranty claims. The warranty covers all substantial faults of the product, which are caused by defects in material and workmanship. If a product exhibits such a defect we will, at our option, repair or replace it without cost for parts and labour provided the following requirements are fulfilled:

- The product must have been sold to the customer in a legally correct way.
- The original receipt with the customer's address, date of purchase, model and product designation is presented as proof of purchase. The product must have been purchased within the EC.
- The product was handled properly and according to the recommendations in the operating

instructions. It is essential that the product has been maintained and cleaned according to the information in the operating instructions. No attempt to disassemble or repair the product has been made by either the buyer or an unauthorised third party.

- It must be ensured that only original replacement parts and original accessories approved by the manufacturer are used. There may be an increased risk of consequential damage and accidents if non-original parts or non-original accessories are used. This warranty does not cover consequential damages.
- The product must be either taken directly or sent with postage paid to an authorised service centre. The original receipt must be sent with the product.
- The warranty does not cover damage from misuse, abuse, use of unsuitable, non-original or

unauthorised interchangeable parts, replacement parts or accessories, as well as improper maintenance and cleaning.

The products contain various components that are subject to normal or use-related wear. The warranty does not extend to these wearing parts.

In particular the following components relating to this product are excluded:

Blades / blade bar / drive belt / care roller / blade roller / lower blade / cutting plate / cutting line / cutting head cover / saw blade / nickel / cadmium-cell (battery).

The manufacturer warranty does not affect existing warranty claims between the customer and the dealer / seller.



4. Informations sur le mode d'emploi

Veillez lire attentivement le mode d'emploi en respectant tous les conseils ainsi que les prescriptions de sécurité en annexe. Utilisez ce mode d'emploi pour vous familiariser avec l'appareil, les éléments de réglage et son exploitation conforme ainsi qu'avec les prescriptions de sécurité.



Attention ! N'autorisez jamais des enfants ou des personnes n'ayant pas lu ce mode d'emploi à utiliser cet appareil.

Certaines dispositions légales peuvent prévoir un âge d'utilisation minimum.

N'oubliez pas que le conducteur de la machine ou l'utilisateur est responsable des accidents impliquant des tiers ou de leur propriété.

Conservez précieusement ce mode d'emploi.

5. Utilisation conforme

Le verticuteur AL-KO est conçu pour le traitement de surfaces de gazon et herbes au jardin privé de la maison et pour les loisirs et non pour l'utilisation commerciale dans des établissements publics, des parcs, des terrains de sport et dans l'agriculture et foresterie.

Le respect du mode d'emploi fourni par AL-KO est indispensable pour une mise en œuvre correcte de l'appareil. Le manuel contient aussi des informations sur les conditions d'exploitation, de maintenance et d'entretien.



Attention! Par raison de risque de blessures, ne

pas utiliser l'appareil comme moto-bèche et pour égaliser des déformations du sol, comme des taupinières.

Utilisez seulement des rallonges autorisées en PVC avec la référence H05 VV-F ou en caoutchouc H05 RN-F d'une longueur maximale de 15 m. (3 x 1,5 mm²).

6. Montage

Contrôle d'exhaustivité :

Le carton d'emballage contient les pièces suivantes :

- Verticuteur électrique complet
- Mode d'emploi
- Adresses de service après-vente

Montage du système de guidage Figure B

Le verticuteur ^{AL-KO} est complètement prémonté dans l'emballage. Retirez l'appareil de son emballage, dépliez les tiges de guidage pliées de forme Z et fixez en vis-sant la poignée de serrage à longeron (figure C Pos. 1).

Encliquez les tiges de guidage à la hauteur souhaitée et vissez-les bien avec la poignée de serrage articulée (figure C Pos. 2).



Attention ! Veuillez à ne pas coincer les câbles et les Bowden (figure B Pos. 9).

7. Mise en service

Avant l'utilisation vous devez chaque fois vérifier si les outils de découpage, boulons de fixation et l'unité entière de découpage sont usés ou endommagés. Pour éviter un défaut d'équilibrage, il faut remplacer un outil usé ou défectueux (voir: Entretien et rangement).

Verticutez uniquement à la lumière du jour ou avec un bon éclairage artificiel. Évitez, si possible, d'utiliser l'appareil quand l'herbe est mouillée. Veillez toujours que vous ayez une position stable et sûre sur des pentes du terrain.

Ne faites rouler la machine qu'à vitesse au pas. Faites attention extrême quand vous retournez le verticuteur ou quand vous le tirez vers vous-même. Arrêtez l'outil de découpage s'il faut basculer le verticuteur pour le transporter sur d'autres surfaces que de l'herbe et si vous le déplacez hors de la surface à traiter et vers des surfaces à traiter.

N'utilisez jamais de verticuteur si les équipements de sécurité ou les grilles de protection sont détectueux ou si les installations rapportées manquent, par exemple des tôles de chicane et/ou des dispositifs collecteurs d'herbe.



Attention! Il est interdit de démonter ou ponter les équipements de sécurité rapportés sur l'appareil par le fabricant, sinon danger de blessures, ou l'appareil ne s'arrête plus automatiquement.

Tenez vos mains et pieds loin du boîtier intérieur et de l'éjecteur d'herbe pendant que le moteur marche.

Pendant le verticutage, il faut toujours porter des chaussures solides et des pantalons longs. Ne verticutez pas à pieds nus ou portant des sandales légères.

Pour votre sécurité, utilisez des interrupteurs FI de protection contre les courants de court-circuit à un courant actif nominal de ≤ 30 mA.

7.1 Réglage de la profondeur de travail



Attention! Ne régler la profondeur de travail que lorsque la fiche de secteur est déconnectée!



Attention! La profondeur de travail est pré-réglée par ^{AL-KO} et ne devrait être ajustée qu'avec précaution, étant donné qu'une pénétration trop profonde dans le sol peut causer des dom-

mages en conséquence d'une surcharge de l'appareil. Correct: profondeur de verticutage < 3 mm.

Il faut adapter chaque fois la profondeur de travail aux conditions de l'herbe et du sol.

La profondeur de travail peut être ajustée en continu à l'aide du volant (figure F Pos. 8). La profondeur réglée dépend de l'usure du couteau et peut être lue depuis l'affichage (figure G). Dans ce but, débranchez l'appareil et mettez-le sur la position D (Drive) en utilisant le levier (figure E Pos. 3).

Vous pouvez ajuster la profondeur de travail après avoir fréquemment utilisé l'appareil étant donné l'usure de la lame.

Conseil:

Tirez la fiche de secteur! Il faut toujours vérifier et ajuster le réglage sur un terrain lisse, lors de la position D (figure E) du levier de commande les pointes des lames doivent faire légèrement contact au sol. Si le gazon est bien entretenu et plat, on peut ajouter, à l'aide du volant (figure F Pos. 8) un quart de rotation en direction (+).



Attention! N'ajuster la profondeur de travail que lorsque le moteur est arrêté.

gazon bien entretenu, sans pierres, sol mou

ajuster à niveau du sol

sol pierreux, non entretenu

ajuster à niveau du sol,
lors de danger de coup de pierres,
ajuster une petite profondeur de travailsurface non entretenue,
fortement couverte de mousse

commencer par une petite profondeur de travail

7.2 Enfichage du câble de rallonge

Il faut d'abord enficher le coupleur du câble de rallonge au connecteur de l'interrupteur de démarrage et ensuite suspendre dans la pince de décharge de traction (figure H) de façon que le câble de rallonge vers le connecteur est légèrement lâche.

La pince de décharge de traction empêche que la connexion électrique à fiche soit accidentellement déconnectée.

Étendre la réserve du câble toujours entièrement et en grands enroulements.

Enficher le connecteur du câble de rallonge dans la prise de courant prévue. **La prise du secteur doit être protégée par fusibles avec 16 A minimum.**

Il faut mener le câble de rallonge de manière qu'il se trouve toujours au côté déjà verticuté.



Attention! Il est interdit de coincer le câble de rallonge par des portes ou des fentes de la fenêtre! Ne tirez le câble de rallonge hors de la prise de courant que par la fiche ou par le boîtier d'accouplement.

7.3 Démarrage

Démarrez ou activez l'interrupteur de démarrage avec précaution, conformément aux instructions du

fabricant. Veillez à une distance suffisante de vos pieds à l'outil de découpage. Mettre le verticuteur sur une surface plate du gazon.

Contrôlez le terrain où vous utilisez la machine, et enlevez tous les objets qui pourraient être pris et projetés.

Au cas où le rouleau de verticutage serait bloqué par des corps étrangers ou le moteur serait surchargé, relâchez l'étrier de sûreté (figure D Pos. 6); le moteur s'arrête automatiquement. Si nécessaire, tirez la fiche de secteur et enlevez le corps étranger.



Attention! Lors du branchement du moteur, il ne faut pas basculer le verticuteur, sauf s'il faut lever le verticuteur lors de ce manœuvre. Dans ce cas, basculez-le seulement jusqu'au degré absolument nécessaire, et ne levez que le côté opposé à l'utilisateur.

Avant de démarrer, réglez le levier de commande (figure E Pos. 3) sur P (Park).

Pour démarrer, appuyer sur le bouton de démarrage (figure D Pos. 10), avec l'autre main, tirez l'étrier de sûreté (figure D Pos. 6) vers le longeron. Après l'accélération du moteur, relâchez le bouton de démarrage.

Retenez le verticuteur lorsque vous commutiez le rouleau sur position de travail.

Poussez le levier de commande (figure E Pos 3) vers l'avant sur la position D (Drive), le rouleau du verticuteur se tourne sur position de travail.



Attention! Le verticuteur roule vers l'avant.

Pour déconnecter la position de travail, tirez le levier de commande (figure E Pos. 3) retour sur la pos. P (Park). Le rouleau du verticuteur n'est pas activé.



Attention! Une surcharge fréquente du moteur (vitesse se réduit audiblement dans la plage de travail) mène à l'endommagement du bobinage du moteur.

Conseil:

Réduisez la profondeur de travail à l'aide du volant (figure F Pos. 8) en direction (-).

7.4 Mise hors service

Pour arrêter le moteur, relâchez l'étrier de sûreté (figure D Pos. 6).



Attention! L'outil de découpage marche par inertie!

Pour transporter et entreposer le verticuteur, réglez le levier de commande (figure E Pos. 3) sur la position P (Park) pour que les lames ne fassent pas contact avec le sol.

8. Conseil pour verticuter correctement

F Verticuter, ceci signifie l'action d'aérer, nettoyer et défeutrer le gazon pour qu'il puisse ne nouveau pleinement absorber les engrais, l'eau et l'air (oxygène). Le verticutage permet d'enlever le feutre nuisible dans le gazon ainsi que la mousse et des mauvaises herbes à croissance plane et d'ameublir la couche végétale incrustée du gazon. Le gazon peut respirer de nouveau.

Généralement, on peut verticuter pendant toute la période de croissance. Normalement on verticute une ou deux fois pendant la période de découpage, selon le temps environ en avril et septembre. **Le sol du gazon doit être sec pour ce faire.**

Vous coupez d'abord le gazon à une hauteur environ de 3 cm.

Après le verticutage vous balayez immédiatement la pelouse et tondez de nouveau au réglage de hauteur identique.

Il est très important de puis épandre d'engrais et arroser le gazon.

La hauteur de verticutage doit être ajustée de manière que les lames justement effleurent la couche végétale. Il faut pourtant absolument éviter tout creusement profond des lames dans la terre. Roulez, pendant le verticutage, uniquement le long d'une ligne, non en croix ou en diagonale.

Légèrement retenir l'appareil lors du verticutage et le mener au-dessus du gazon à vitesse au pas normal.

Pendant le verticutage il ne faut pas retirer un appareil en marche.

Pour faire demi-tour au bout d'un chemin, désactiver la position de travail, tourner l'appareil et réactivez la position de travail.

Ne jamais lever ou porter un verticuteur pendant que le moteur marche!

Coupez le moteur et tirez la fiche de secteur lorsqu'un corps étranger a été touché. Recherchez des endommagements sur le verticuteur et faites les réparations nécessaires avant de démarrer le verticuteur de nouveau et travailler avec lui; si le verticuteur commence à vibrer anormalement il faut tout de suite le contrôler.

Sur des flancs de coteau et des pentes, il faut procéder avec précaution particulière.

Conseil:

Sur des flancs de coteau, posez le chemin de coupe transversalement par rapport à la pente. Vous pouvez éviter que l'appareil commence à glisser en maintenant une légère position oblique vers le haut. Ne verticuter pas sur des pentes fortes et procédez particulièrement attentivement lorsque vous changez de sens de roulement sur la pente. Il faut toujours respecter la distance de sécurité étant donnée par les tiges de guidage.

Nettoyez le fond de l'appareil régulièrement. Il faut enlever toute incrustation. Des incrustations alourdissent l'action de démarrage, altèrent la qualité de coupe et l'éjection.

Coupez le moteur lorsque vous abandonnez le verticuteur et tirez la fiche de secteur.

Verticutage sans panier collecteur

Grâce à la haute portée d'éjection arrière, le feutre de gazon est uniformément posé sur la pelouse pendant le verticutage sans panier collecteur.

Verticutage avec panier collecteur (panier collecteur disponible comme accessoire)

Lorsque du feutre de gazon est laissé sur la pelouse pendant le travail, il faut vider le panier collecteur.



Attention! Avant de détacher le panier collecteur, débrancher le moteur et attendez que l'outil de coupe s'arrête complètement.

Pour enlever le panier collecteur, relâchez l'étrier de sûreté (figure D Pos. 6), le moteur se coupe. Le panier collecteur peut être détaché avec une seule main par la poignée.

Conseil:

Pour assurer un bon résultat de remplissage, vous devriez nettoyer le panier collecteur et notamment la grille d'air après l'utilisation.



Attention! Ne pas retirer des incrustation dans le boîtier avec la main ou avec les pieds, mais en utilisant des aides comme une brosse ou une balayette.

Suspendre le panier collecteur aux appuis prévus après le vidage.



Attention! Ne suspendre le panier collecteur lorsque le moteur est coupé et l'outil de coupe en arrêt.

9. Entretien et rangement

L'inspection régulière (bon calage d'assemblages par vis, fissures, dommages) et le remplacement des pièces endommagées ou usées prévient des accidents et défaillances.

Par mesure de sécurité, les réparations ont seulement le droit d'être effectuées par des spécialistes agréés. Une liste de points SAV est jointe à l'appareil.



Attention ! Débranchez la fiche avant tous travaux, contrôles et remises en état de l'appareil. Risque de blessures !

En raison des risques de dommages corporels et matériels : ne nettoyez jamais l'appareil sous de l'eau du robinet et évitez surtout de le faire sous haute pression !

Rangez l'appareil au sec, à l'abri du gel.

L'appareil doit rester hors de portée des enfants.

Maintenance

La maintenance englobe tous les travaux destinés à assurer la bonne marche de la tondeuse.

Faites entretenir votre verticuteur régulièrement par un centre de service agréé par le fabricant ou un spécialiste autorisé.

Entretien

Il est le plus facile d'enlever des résidus de salissure et herbe directement après le verticutage. Tirez la fiche de secteur et posez l'appareil sur le côté. Nettoyez-le avec une brosse ou une balayette.



Attention! Il est interdit de nettoyer le verticuteur à l'eau courante, surtout pas à haute pression.

Rangement

Laissez refroidir le moteur avant de transporter et de ranger l'appareil dans un local fermé. Vous pouvez replier le guidon pour réduire l'encombrement. Réglez le levier de commande (figure E Pos. 3) sur la position P (Park) pour que les lames ne touchent pas le sol.



Attention ! Veillez à ne pas plier ou coincer le câble pendant cette opération.

10. Dépannage

Généralités

Les incidents se produisent en général seulement quand l'appareil n'est pas traité, entretenu et maintenu correctement. Le tableau ci-après renferme les incidents les plus courants et propose des solutions. Si les incidents ne peuvent être résolus, il est nécessaire de contacter le point de service après-vente le plus proche agréé par le fabricant ou le revendeur agréé.



Attention ! Les réparations qui exigent des connaissances particulières sont réservées à un spécialiste agréé.



Attention ! Par mesure de sécurité, utilisez seulement les pièces originales du fabricant ou les pièces agréées par le fabricant.

Nous signalons expressément que la loi sur la responsabilité produit

ne nous oblige pas à couvrir les dommages causés par nos appareils dans la mesure où ces dommages résultent d'une réparation incorrecte, en cas d'utilisation de pièces non originales ou non agréées par le fabricant et de réparation non effectuée par le service après-vente autorisé du fabricant ou un spécialiste autorisé. Il en va de même pour les pièces complémentaires et accessoires.

Problème	Cause possible	Remède
Bruits anormaux, claquements sur l'appareil.	Des vis du moteur, des vis de sa fixation ou de l'arbre à lame sont lâches.	Resserrer les vis. S'adresser à un atelier / point SAV.
Marche irrégulière.	Courroie dentée saute.	S'adresser à un atelier / point SAV.
Marche irrégulière, forte vibration de l'appareil.	Arbre de lame défectueuse (balourd), fixation non serrée sur les points d'appui.	Serrer les vis sur les points d'appui. Faire remplacer des pièces défectueuses par le spécialiste / centre de service.
Le moteur ne fonctionne pas.	Pas d'alimentation électrique.	Vérifier s'il y a du courant.
Rouleau à lames ne se tourne pas.	Courroie dentée défectueuse.	S'adresser à un atelier / point SAV.

11. Conseils de sécurité et précautions d'emploi



Contrôle avant et après chaque usage

Effectuez un contrôle visuel de l'appareil avant chaque utilisation. Ne mettez pas l'appareil en service si des dispositifs de sécurité (tige de commande, couvercles) et/ou le système de coupe sont endommagés ou usés. Ne désactivez jamais les dispositifs de sécurité.

Inspectez la surface à tondre avant le début du travail. Enlevez les corps étrangers (par ex. pierres, branches ou os). Faites attention aux corps étrangers durant le travail.

Portez toujours des chaussures robustes et un pantalon long pendant le travail. Ne travaillez jamais pieds nus ou en sandales légères.

Contrôlez régulièrement les outils de coupe et veillez à une remise en état correcte si nécessaire.

Confiez exclusivement le remplacement des outils de coupe au service après-vente AL-KO ou au revendeur agréé.



Utilisation / Responsabilité

Assurez-vous qu'aucune autre personne (notamment des enfants) et qu'aucun animal ne se trouvent à proximité de la zone de travail.

L'appareil peut causer des blessures graves ! Vous êtes responsable de la sécurité dans la zone de travail. Ne démarrez jamais l'appareil quand il est renversé – risque de blessures !

Employez exclusivement l'appareil selon le domaine d'application défini dans le mode d'emploi.

Travaillez avec cet appareil toujours en lumière du jour ou avec un éclairage artificiel suffisant.

Veillez à ce que les fentes d'aération soient dégagées.

Veillez toujours à une position sûre et stable en pente. Travaillez transversalement à la pente, ne jamais vers le haut ou le bas. Ne travaillez pas sur des pentes extrêmement fortes. Soyez prudent quand vous changez de direction de travail en pente, tournez l'appareil ou le raprochez de vous. Attention lorsque vous marchez à reculons, risque de trébuchement !

Conduisez l'appareil seulement en marchant.

Arrêtez le moteur si vous devez incliner l'appareil pour le transporter sur des surfaces autres que de l'herbe et si vous l'amenez à ou l'éloignez de la surface de travail.

N'utilisez jamais l'appareil avec des dispositifs de sécurité endommagés ou non installés.

Avant de démarrer le moteur, découpez tous les outils de coupe et entraînements.

Démarrez ou actionnez le démarreur avec précautions, suivant les instructions du fabricant. Gardez les pieds à bonne distance de l'outil de coupe.

Ne basculez pas l'appareil au démarrage ou au lancement du moteur sauf si vous devez le soulever pendant cette opération. Dans ce cas, ne l'inclinez pas plus que nécessaire et soulevez seulement la partie éloignée de vous.

Ne démarrez pas le moteur quand vous vous trouvez devant le canal d'éjection.

N'approchez pas les doigts ou les pieds de l'outil de coupe !

Ne soulevez et ne portez jamais l'appareil quand le moteur tourne.

Arrêtez le moteur avant tous travaux sur l'appareil, avant de le quitter et avant de faire le plein.

Si vous rencontrez un obstacle pendant le travail, éteignez l'appareil et débranchez la fiche. Enlevez l'obstacle. Contrôlez l'appareil et faites-le réparer si nécessaire.

Débranchez la fiche si l'appareil se met à vibrer fortement et déterminez l'origine du problème.



Interruption du travail

Ne laissez jamais l'appareil sans surveillance. Si vous interrompez le travail, débranchez la fiche et rangez l'appareil en un lieu sûr.

Si vous interrompez le travail pour vous rendre ailleurs, éteignez l'appareil et débranchez la fiche.



Respectez les prescriptions environnementales

N'utilisez pas l'appareil quand il pleut ou dans un environnement humide.

Ne travaillez jamais près de bassins ou d'étangs avec des appareils électriques.

Respectez les heures de repos locales !



Sécurité électrique

Inspectez régulièrement le câble électrique pour détecter tout endommagement ou usure.

Utilisez seulement les rallonges autorisées.

En cas d'endommagement ou de sectionnement du câble d'alimentation / de la rallonge, débranchez immédiatement la fiche.

Garantie

Le fabricant accorde sur ses produits exclusivement destinés à un usage privé une garantie de 24 mois (à compter de la date d'achat) qui n'affecte pas les dispositions légales. La garantie s'applique à tous les défauts majeurs tenant d'une manière démontrable à des vices de matériau ou de fabrication. Elle entraîne à la discrétion du fabricant la livraison d'un produit de remplacement intact ou la réparation gratuite du produit défectueux dans les conditions suivantes :

- Lors du transfert des risques, le produit a été remis sans vices juridiques.
- Un bon d'achat original avec l'adresse de l'acheteur, la date d'achat, la désignation et le modèle du produit est joint. Le lieu d'achat se situe dans l'UE.
- Le produit a été traité de façon conforme, suivant les instructions d'emploi. Le respect des consi-

gnes d'entretien et de nettoyage contenues dans le mode d'emploi est obligatoire. Ni l'acquéreur ni un tiers non agréé n'ont tenté de désassembler ou de réparer le produit.

- Il est garanti que seuls des pièces de rechange et accessoires originaux ou des pièces homologuées par le fabricant sont utilisés. En cas d'utilisation de pièces ou d'accessoires non originaux, il est impossible d'exclure des dommages consécutifs et des risques d'accidents accrus. Ces dommages ne sont pas couverts par la garantie.
- Le produit doit être remis directement ou envoyé suffisamment affranchi à un point de service après-vente autorisé. Le bon d'achat original doit être joint au produit.
- Les dommages résultant d'erreurs de manipulation, d'un usage non conforme, de pièces de rechan-

ge, de remplacement et d'accessoires non originaux ou non homologués et d'une maintenance / d'un entretien inadéquat ne peuvent faire l'objet d'une garantie.

Les produits renferment des éléments qui s'usent au fil de l'utilisation, du temps. Ces pièces ne sont pas couvertes par la garantie.

Selon le produit, les pièces d'usure suivantes en sont exclues :
Lame / barre de coupe / courroie d'entraînement / rouleau aérateur / cylindre de coupe / contre-lame / plaque de coupe / fil de coupe / couvercle de tête de coupe / scie / batterie nickel-cadmium.

Cette garantie de fabricant n'affecte pas les droits de garantie à l'égard du distributeur / revendeur.

4. Aanwijzingen bij de gebruiksaanwijzing

Lees de gebruiksaanwijzing a. u. b. zorgvuldig door en neem de aanwijzingen, evenals de bijgevoegde veiligheidswenken in acht. Met behulp van deze gebruiksaanwijzing kunt u zich vertrouwd maken met het apparaat, de instelbare delen en het correcte gebruik, evenals met de veiligheidswenken.



Opgelet! Laat nooit kinderen of andere personen die deze gebruiksaanwijzing niet kennen dit apparaat gebruiken.

Plaatselijke voorschriften kunnen de minimumleeftijd van de gebruiker voorschrijven.

Denk eraan dat de persoon die machine gebruikt verantwoordelijk is voor ongevallen met andere personen of met hun eigendom.

Bewaar deze gebruiksaanwijzing zorgvuldig.

5. Gebruik volgens de voorschriften

De AL-KO verticutteermachine is bestemd voor het bewerken van gazons en grasvlaktes in private huis- en hobbytuinen en is niet geschikt voor industrieel gebruik, voor gebruik op openbare plantsoenen, parken, sportterreinen, aan wegen en in de land- en bosbouw.

Het aanhouden van de door AL-KO bijgevoegde gebruiksaanwijzing is een vereiste voor het correcte gebruik van het apparaat. De gebruiksaanwijzing bevat bepalingen t. a. v. gebruik, onderhoud en reparatie.



Opgelet! Omwille van het verwondingsgevaar mag

het apparaat niet gebruikt worden als motorhacksfrees of om bodemontreningen, zoals molshopen, te egaliseren.

Gebruik alleen toegelaten verlengsnoeren van PVC met de afkorting H05 VVf of van rubber H05 RNf met een maximale lengte van 15 meter. (3 x 1,5 mm²).

6. Montage

Controle volledigheid:

De doos bevat de volgende onderdelen:

- Elektro-verticuteermachine compleet
- Gebruiksaanwijzing
- Servicepuntenregister

Montage van de geleidingsstangen Afbeelding B

De AL-KO verticuteermachine is compleet voorgemonteerd verpakt. Neem het apparaat uit de verpakking, klap de Z-vormige, ineen-geklapte duwstang uit elkaar en schroef het handvat vast (Afb. C Pos. 1).

Klik de duwstang op de gewenste hoogte vast en schroef ze met de scharnierspangreep rechts en links goed vast (Afb. C Pos. 2).



Opgelet! Let erop dat u de snoeren en de bowdenkabels niet vastklemt (Afb. B Pos. 9).

7. Ingebruikname

Vóór het gebruik moet steeds door een visuele controle nagegaan worden, of het snijgereedschap, de bevestigingsbouten en de volledige snijeenheid versleten of beschadigd zijn. Om een onbalans te vermijden, moet versleten of beschadigd snijgereedschap vervangen worden (zie: verzorging, onderhoud en opslag).

Verticuteer enkel bij daglicht of bij een goede kunstmatige verlichting. Indien mogelijk moet het gebruik van het apparaat op nat gras vermeden worden. Let steeds op een goede en veilige stand op hellingen.

Rijd steeds enkel stapvoets met de machine. Wees bijzonder voorzichtig, wanneer u de verticuteermachine omdraait of naar u toe trekt. Zet het snijgereedschap stil, wanneer de verticuteermachine een beetje moet gekanteld worden voor het transport over andere vlaktes dan gras en wanneer de verticuteermachine van en naar de te bewerken oppervlakte gebracht wordt.

Gebruik de verticuteermachine nooit met beschadigde veiligheidsvoorzieningen of veiligheidsroosters of zonder gemonteerde veiligheidsvoorzieningen, bijv. stootplaten en / of grasopvangvoorzieningen.



Opgelet! De door de fabrikant aan het apparaat geïnstalleerde veiligheidsvoorzieningen mogen niet verwijderd of overbrugd worden, omdat anders verwondingsgevaar bestaat en het apparaat niet meer automatisch uitschakelt.

Houd bij lopende motor handen en voeten weg van de binnenbehuizing en de grasuitworp.

Tijdens het verticuten moeten steeds vast schoeisel en een lange broek gedragen worden. Verticuteer niet blootvoets of in lichte sandalen.

Gebruik voor uw veiligheid FI-veiligheidsschakelaars met een nominale lekstroom ≤ 30 mA.

7.1 Instellen van de arbeidsdiepte



Opgelet! De arbeidsdiepte enkel instellen wanneer de stekker is uitgetrokken.



Opgelet! De arbeidsdiepte werd door AL-KO vooraf ingesteld en moet zeer voorzichtig bijgesteld worden, omdat een te diep indringen in de bodem schade aan het apparaat kan veroorzaken door overbelasting. Correcte verticuteerdiepte ≤ 3 mm.

De arbeidsdiepte moet ingesteld worden naargelang de betreffende gras- en bodemomstandigheden.

De arbeidsdiepte kan d.m.v. het verstelbaar handwiel traploos vermeld worden (Afb. F Pos. 8). De ingestelde arbeidsdiepte is afhankelijk van de slijtage van de messen en kan afgelezen worden op de indicatie (Afb. G). Hiervoor moet het apparaat uitgeschakeld worden en de bedieningshefboom (Afb. E Pos. 3) in positie D (Drive) geplaatst worden.

Na veelvuldig gebruik kan de arbeidsdiepte afhankelijk van de slijtage aan het mes bijgesteld worden.

Opmerking: Stekker uit het stopcontact trekken! De instelling moet steeds op een vlakke bodem gecontroleerd en ingesteld worden, bij de positie D (Afb. E) van de bedieningshefboom (Afb. E Pos. 3), moeten de mespunten de bodem lichtjes raken. Bij een goed onderhouden, vlak gazon kan d.m.v. het verstelbaar handwiel (Afb. F Pos. 8) nog een $\frac{1}{4}$ draaiing in de richting + toegevoegd worden.



Opgelet! Arbeidsdiepte slechts instellen bij uitgeschakelde motor.

Gebruik

Arbeidsdiepte

Goed onderhouden gazon, steenvrij, zachte bodem Instellen op bodemhoogte

Stenige, niet onderhouden bodem

Instellen op bodemhoogte,
bij steenslag geringere arbeidsdiepte instellen

Niet onderhouden oppervlakte met veel mos

Beginnen met geringe arbeidsdiepte

7.2 Aanbrengen van het verlengsnoer

De koppeling van het verlengsnoer eerst in de stekker van de startschakelaar steken en vervolgens zo in de snoerontlasting (Afb. H) hangen dat het verlengsnoer naar de stekker lichtjes doorhangt.

De snoerontlasting verhindert een ongewild onderbreken van de elektrische steekverbinding.

De snoerreserve steeds compleet en in grote windingen uitspreiden.

De stekker van het verlengsnoer in het hiervoor voorziene stopcontact steken. **De netaansluitdoos moet beveiligd zijn met minstens 16 A.**

Het verlengsnoer moet zo geleid worden dat het bij het verticuteren steeds aan de zijde ligt, die reeds geverticuteerd werd.

 **Opgelet! Het verlengsnoer mag niet tussen deuren of raamspleten geklemd worden! Het verlengsnoer steeds aan de stekker, resp. aan het koppelingshuis uit het stopcontact trekken.**

7.3 Starten

Start of druk de aanzetschakelaar voorzichtig, volgens de aanwijzingen van de fabrikant. Let op voldoende afstand van de voeten tot het snijgereedschap. Plaats de

verticuteermachine op een vlak gedeelte van het gazon.

Controleer het terrein waar de machine moet gebruikt worden en verwijder alle voorwerpen, die meegesleurd en weggeslingerd zouden kunnen worden.

Laat de veiligheidsbeugel (Afb. D Pos. 6) los, wanneer de verticuteerwals geblokkeerd wordt door een vreemd voorwerp of wanneer de motor overbelast is; de motor schakelt automatisch uit. Indien nodig, de stekker uit het stopcontact trekken en vreemd voorwerp verwijderen.

 **Opgelet! Bij het inschakelen van de motor mag de verticuteermachine niet gekanteld worden, tenzij de verticuteermachine even moet opgeheven worden. Kantel de machine in dit geval slechts zo ver als nodig en hef enkel de zijde die van de gebruiker is afgewend op.**

Plaats voor het starten de bedieningshefboom (Afb. E Pos. 3) op P (Park).

Druk om te starten op de startknop (Afb. D Pos. 10), met de andere hand trekt u de veiligheidsbeugel (Afb. D Pos. 6) naar de duwboom. Nadat de motor is gestart, laat u de startknop los.

Houd de verticuteermachine vast, wanneer u de verticuteerwals in de arbeidspositie schakelt.

Schuif de bedieningshefboom (Afb. E Pos. 3) naar voren in de positie D (Drive), de verticuteerwals wordt in arbeidspositie geschakeld.

 **Opgelet! Verticuteermachine loopt naar voren.**

Trek om de arbeidspositie van de verticuteerwals uit te schakelen, de bedieningshefboom (Afb. E Pos. 3) terug in pos. P (Park). De verticuteerwals is niet in gebruik.

 **Opgelet! Een herhaaldelijke overbelasting van de motor (het toerental daalt in het arbeidsbereik hoorbaar) leidt tot beschadiging van de motorwikkeling.**

Aanwijzing: Verminder de arbeidsdiepte d.m.v. het verstelbaar handwiel (Afb. F Pos. 8) in richting –.

7.4 Uitschakelen

Laat om de motor uit te schakelen de veiligheidsbeugel los (Afb. D Pos. 6).

 **Opgelet! Het snijgereedschap loopt uit!**

Plaats voor het transport en het opbergen de bedieningshefboom (Afb. E Pos. 3) in positie P (Park), zodat de messen de bodem niet raken.

8. Aanwijzing voor het correcte verticuteren

Verticuteren betekent, het gazon verluchten, reinigen en vrij maken van vilt, opdat het gazon weer goed meststof en lucht (zuurstof) kan opnemen. Door het verticute-

ren wordt het schadelijke vilt, bovendien mos en laaggroeiend onkruid verwijderd en de verkorste grasnaaf losgewerkt. Het gazon kan weer ademen.

In principe kan gedurende de volledige vegetatieperiode geverticuteerd worden. Normaal gezien wordt 1 à 2 maal geverticuteerd tijdens de snijperiode, naargelang

het weer ongeveer in april en september. **De gazonbodem moet hiervoor droog zijn.**

Snijd het gazon eerst op ongeveer 3 cm hoogte. Hark het gazon onmiddellijk na het verticuteren grondig en maai nogmaals in dezelfde hoogte-instelling.

Een aansluitende bemesting en irrigatie is zeer belangrijk.

De verticuteerhoogte moet zo ingesteld worden dat de messen de grasnaaf net inkepen. Een diep ingraven van de messen in de bodem, moet in ieder geval vermeden worden. Rijd bij het verticuteren slechts in één lijn, dus niet kruisgewijs of diagonaal.

Houd het apparaat bij het verticuteren lichtjes tegen en rijd stapvoets over het gazon.

Bij het verticuteren het lopende apparaat niet terugtrekken.

Om aan het einde van een strook om te keren, schakelt u de werkspositie uit, dan draait u het apparaat om een schakelt de werkspositie weer in.

Hef of draag de verticuteermachine nooit met een lopende motor.

Schakel de motor uit en trek de stekker uit het stopcontact, wanneer een vreemd voorwerp werd getroffen. Zoek naar beschadigingen en voer de noodzakelijke herstellingen

uit, voordat u opnieuw start en met de verticuteermachine werkt; indien de verticuteermachine ongevoerd sterk begint te vibreren, moet onmiddellijk een controle uitgevoerd worden.

Wees voorzichtig aan taluds en hellingen.

Aanwijzing:
Aan hellingen moet de snijstrook dwars op de helling liggen. Door een lichte schuine stand naar boven kan het wegglijden van het apparaat vermeden worden. Verticuteer niet aan extreem steile hellingen en wees bijzonder voorzichtig, wanneer u de rijrichting aan de helling verandert. De door de duwstang voorziene veiligheidsafstand moet steeds in acht genomen worden.

De onderzijde van de behuizing moet regelmatig schoongemaakt worden. Afzettingen moeten verwijderd worden. Afzettingen maken de start moeilijker, beïnvloeden de snijkwaliteit en de uitworp.

Schakel de motor uit, wanneer u de verticuteermachine verlaat en trek de stekker uit het stopcontact.

Verticuteren zonder grasopvangbak

Door het hoge achteruitworpgebied wordt bij het verticuteren zonder grasopvangbak het vilt gelijkmatig op het gazon verspreid.

Verticuteren met de opvangbak (De opvangbak is verkrijgbaar als toebehoor)

Zodra tijdens het werk vilt op het gazon blijft liggen, moet de opvangbak leeggemaakt worden.



Opgelet! Schakel de motor uit, voordat u de opvangbak verwijderd en wacht tot het snijgereedschap stil staat.

Om de opvangbak te ontnemen, de veiligheidsbeugel (Afb. D Pos. 6) loslaten, de motor schakelt uit. De opvangbak kan d. m. v. de handgreep met één hand ontnomen worden.

Aanwijzing:
Om een goed vulresultaat te verzekeren, moet u de opvangbak en vooral het luchtrooster na het gebruik reinigen.



Opgelet! Afzettingen in de behuizing niet met de hand of met de voeten verwijderen, maar met geschikte hulpmiddelen, zoals bijv. een borstel of handveger.

Haak de opvangbak na het leegmaken weer in de voorziene houders.



Opgelet! Haak de opvangbak enkel in bij een uitgeschakelde motor en bij stilstaand snijgereedschap.

9. Verzorging, onderhoud en opslag

Door regelmatige controles (of de schroefverbindingen nog stevig vast zitten, op scheuren, beschadigingen) en het vervangen van beschadigde of versleten onderdelen worden ongevallen en apparaatuival voorkomen.

Reparaties mogen uit veiligheidsgronden alleen door geautoriseerd vakpersoneel uitgevoerd worden. Een servicepuntenoverzicht is bij het apparaat bijgesloten.



Opgelet! Voor alle werkzaamheden, controles en reparaties van het apparaat altijd de stekker uit het stopcontact halen. Verwondingsgevaar!

Wegens gevaar van letsel en schade: Reinig het apparaat niet onder stromend water, in het bijzonder niet onder hoge druk!

Berg het apparaat op een droge, vorstvrije plaats op.

De opbergplaats mag niet toegankelijk voor kinderen zijn.

Verzorging

Het onderhoud omvat werkzaamheden die het apparaat in correcte gebruikstoestand houden.

Laat uw verticuteermachine regelmatig onderhouden in een door de fabrikant erkende serviceplaats of een erkende gespecialiseerde werkplaats.

Onderhoud

Onmiddellijk na het verticuten kunnen vuil- en grasresten het beste verwijderd worden. Trek de stekker uit het stopcontact en leg het apparaat op de zijkant. Met borstel of handveger reinigen.

 **Opgelet! De verticuteermachine mag niet gereinigd worden met stromend water, vooral niet met hoge druk.**

Opslag

Laat de motor afkoelen voordat u de machine in een gesloten ruimte neerzet.

Om plaats te besparen kan de duwstang ingeklapt worden. Plaats de bedieningshefboom (Afb. E Pos. 3) in positie P (Park), zodat de messen de bodem niet raken.

 **Opgelet! Let er bij het inklappen op dat het snoer niet geknikt of vastgeklemd wordt.**

NL

10. Opheffen van storingen

Algemeen

Storingen treden meestal op als het apparaat niet correct behandeld of onderhouden is. In de volgende tabel staan de frequentst optredende storingen en het verholpen daar van. Bij verdere storingen dient u de dichtstbijzijnde, door de fabrikant geautoriseerde servicedienst of de geautoriseerde vakhandel op te zoeken.

 **Opgelet! Reparaties waarvoor vakkennis nodig is mogen alleen door een geautoriseerde vakman uitgevoerd worden.**

 **Opgelet! Uit veiligheidsoverwegingen mogen alleen originele reserveonderdelen van de fabrikant of door de fabrikant vrijgegeven onderdelen gebruikt worden.**

Wij wijzen er uitdrukkelijk op dat wij volgens de productaansprake

lijkheidwet niet voor schade veroorzaakt door onze apparaten verantwoordelijk zijn, in zoverre deze veroorzaakt zijn door ondeskundige reparatie of bij het vervangen van onderdelen niet de originele onderdelen van de fabrikant of door de fabrikant vrijgegeven onderdelen gebruikt zijn en de reparatie niet door de technische klantendienst of een geautoriseerd vakman is uitgevoerd. Hetzelfde geldt voor uitbreidingsonderdelen en accessoires.

Storing	Mogelijke oorzaak	Opheffen
Niet normale geluiden, klapperen aan het apparaat	Schroeven aan motor, zijn bevestiging of messenas los	Schroeven natrekken. Werkplaats / Service opzoeken
Onrustige loop.	Tandriem springt.	Werkplaats / Service opzoeken.
Onrustige loop, sterk vibreren van het apparaat.	Messenas beschadigd (onbalans), bevestiging aan de lagerpunten gelost.	Schroeven aan de lagerpunten vastschroeven. Beschadigde delen door de gespecialiseerde werkplaats / servicedienst laten vervangen.
Motor loopt niet.	Geen stroom.	Controleer of er stroom voorhanden is.
Meswals loopt niet mee.	Tandriem defect.	Werkplaats / Service opzoeken.

11. Aanwijzingen voor het juiste gebruik, veiligheidstips

 **Controle voor en na elk gebruik**

Voer voor elk gebruik een visuele controle uit van het apparaat. Gebruik het apparaat niet als veiligheidsinstallaties (schakelbeugel, veiligheidsafdekkingen) en / of de snij-richting beschadigd of ver-

sleten zijn. Stel nooit veiligheidsinrichtingen buiten werking.

Controleer het te werkoppervlak voordat u begint te maaien. Verwijder voorhanden vreemde voorwerpen (bijv. stenen, takken of botten). Let ook tijdens het werken op vreemde voorwerpen.

Draag tijdens het werken altijd stevige schoenen en een lange broek. Maai niet op blote voeten of in open sandalen.

Het snijgereedschap moet regelmatig op beschadigingen gecontroleerd en eventueel gerepareerd worden.

Snijgereedschap alleen door de AL-KO Service of de geautoriseerde vakhandel laten vervangen.



Gebruik / verantwoordelijkheid

Let erop dat zich geen andere personen (in het bijzonder kinderen) of dieren in de buurt van het werkgebied bevinden.

Het apparaat kan ernstig letsel veroorzaken! U bent voor de veiligheid op de werkplek verantwoordelijk. Start het apparaat nooit als hij gekanteld is – gevaar op letsel!

Gebruik het apparaat uitsluitend voor het in de gebruiksaanwijzing aangegeven doel.

Werk met dit apparaat alleen bij daglicht of met voldoende kunstlicht.

Let erop dat luchtopeningen vrij van vuil blijven.

Bij werkzaamheden op hellingen altijd dwars op de helling werken en op een veilige en stevige stand letten. Werk dwars op de helling, nooit op- en afwaarts. Werk niet aan extreem steile hellingen. Wees voorzichtig als u van richting verandert op de helling, de machine omkeert of naar u toetrekt. Wees bijzonder voorzichtig als u achteruit loopt. Gevaar te struikelen!

Beweeg de machine alleen stapvoets.

Zet de motor uit als het apparaat omgekiept moet worden voor transport over andere opper-

vlakken dan gras en als het apparaat van en naar het werkkoppervlak wordt gebracht.

Gebruik het apparaat nooit met beschadigde beschermrichtingen of zonder beschermrichtingen.

Koppel alle snijgereedschap en aandrijvingen af voordat u de motor start.

Start of gebruik de startschakelaar voorzichtig volgens de aanwijzingen van de fabrikant. Let op voldoende afstand van de voeten tot het snijapparaat.

Bij het starten van de motor mag het apparaat niet omgekiept worden, tenzij het apparaat hierbij opgetild moet worden. Kiep het in dat geval slechts zo ver als absoluut nodig is en til hem alleen op aan de van de gebruiker afgekeerde zijde.

Start de motor niet als u voor het uitwerpkanaal staat.

Houd vingers en voeten weg van het snijgereedschap!

Til het apparaat nooit op en draag hem nooit als de motor nog loopt.

Zet de motor uit voordat u het apparaat gaat repareren of achterlaat alsmede bij het tanken.

Als u tijdens het werken op een obstakel treft, schakel dan het apparaat uit. Trek de stekker uit het stopcontact. Haal het obstakel weg, controleer het apparaat op eventuele beschadigingen en laat het eventueel repareren.

Trek de stekker uit het stopcontact als het apparaat sterk begint te vibreren en controleer wat de oorzaak is.



Werkonderbreking

Laat het apparaat niet zonder toezicht staan. Trek de stekker uit het stopcontact als u het werk onderbreekt en berg het apparaat op een veilige plaats op.

Als u het werk onderbreekt om naar een andere werkplek te gaan, zet het apparaat dan uit en trek de stekker uit het stopcontact.



Houd rekening met omgevingsinvloeden

Gebruik het apparaat nooit bij regen of in een vochtige, natte omgeving.

Werk niet met elektrische apparaten direct bij zwembaden of tuinvijvers.

Houd rekening met de plaatselijke rusttijden van uw woonplaats!



Elektrische veiligheid

Het aansluitsnoer moet regelmatig op tekenen van beschadiging en veroudering gecontroleerd worden.

Gebruik alleen toegestane verlengsnoeren.

Bij beschadiging of doorsnijden van het aansluitsnoer / verlengsnoer direct de stekker uit het stopcontact trekken.

Garantie

De fabrikant geeft voor zijn producten bij uitsluitend particulier gebruik 24 maanden garantie (vanaf de aankoopdatum). De wettelijke garantieaanspraken blijven daarvan onberoerd. De garantie heeft betrekking op alle essentiële defecten van de producten die op materiaal- of productiefouten zijn terug te voeren. Te onzer beoorde-

ling vindt dit plaats door de levering van een vervangend product of de gratis reparatie van het product als aan volgende vereisten voldaan is:

- Het product is bij risico-overgang vrij van tekortkomingen overgegeven.
- Een origineel aankoopbewijs met adres van koper, aankoopdatum,

type en productomschrijving wordt als koopbewijs overlegd.

De plaats van koop ligt binnen de EU.

- Het product is adequaat en volgens de aanbevelingen in de gebruiksaanwijzing behandeld. Het onderhoud en schoonmaken van het product volgens de gegevens in de gebruiksaanwijzing is

bindend. Er is noch door de koper noch door een niet-geautoriseerde derde geprobeerd het product uit elkaar te halen of te repareren.

- Er moet voor gezorgd worden dat uitsluitend originele reserveonderdelen en originele accessoires of door de fabrikant vrijgegeven onderdelen gebruikt worden. Bij gebruik van niet-originele onderdelen of niet-originele accessoires is schade als gevolg daarvan of een verhoogd gevaar op ongevallen niet uit te sluiten. Deze schade valt niet onder de garantie.

- Het product moet direct of voldoende gefrankeerd bij een geautoriseerd servicepunt worden afgegeven of daarnaar worden opgezonden. De originele aankoopbon moet bij het product gevoegd worden.
- Beschadigingen op grond van bedienfouten, niet-correct gebruik, gebruik van ongeschikte, niet-originele of nietvrijgegeven vervangende, reserve- en toebehooronderdelen alsmede niet correct uitgevoerde onderhouds- en reinigingswerkzaamheden vallen niet onder de garantie.

De producten bevatten verschillende onderdelen die door het gebruik kunnen verslijten. Deze onderdelen vallen niet onder de garantie.

Als onderdelen onderhevig aan slijtage worden productafhankelijk de volgende onderdelen uitgesloten: Messen / Mesbalk / Aandrijfriem / Onderhoudswals / Meswals / Ondermes / Snijplaat / Snijdraad / Snijkopdeksel / Zaagblad / Nikkel / cadmium-cel (batterij).

Deze fabrieksgarantie sluit de tegenover de handelaar / verkoper bestaande garantieaanspraken niet uit.

NL

CZ

4. Upozornění k návodu k použití

Přečtěte si, prosím, pečlivě návod k použití a dodržujte pokyny, které jsou v něm uvedené, jakož i přiložené bezpečnostní pokyny. Tento návod k použití vás obeznámí s přístrojem, regulačními díly a správným použitím, jakož i bezpečnostními pokyny.



Pozor! Nikdy nedovolte používat přístroj dětem ani jiným osobám, které se neseznámily s tímto návodem k obsluze.

Minimální věk osob, které smějí přístroj používat, může být stanoven místními předpisy.

Mějte na paměti, že majitel, případně uživatel sekačky jsou odpovědní za případné úrazy, které utrpí jiné osoby, a za poškození jejich majetku.

Tento návod k obsluze pečlivě uschovejte.

5. Správné používání

AL-KO přístroj k rozbití travnaté plochy a zkyplení půdy je určený k úpravě trávníků a travnatých ploch v soukromé zahradě u domu a v zahradě patřící majiteli, který má práci na zahradě jako koníčka, a nesmí se používat pro živnostenské účely, na veřejných plochách, v parcích, sportovištích, na ulicích a v zemědělství a lesnictví.

Dodržování pokynů uvedených v přiloženém návodu je předpokladem pro správné používání sekačky. Návod k obsluze obsahuje rovněž provozní podmínky, pokyny pro údržbu a opravy.



Pozor! Kvůli nebezpečí zranění se přístroj nesmí používat jako mechanický okopávač a k zarovnávaní

nerovností půdy jako např. krtin.

Používejte jen schválený prodlužovací kabel z PVC s označením H05 VV-F nebo z pryže H05 RN-F o maximální délce 15 m. (3 x 1,5 mm²).

6. Montáž

Kontrola obsahu dodávky:

Balení obsahuje následující součásti:

- Elektrický přístroj k rozbití travnaté plochy a zkyplení půdy-zkompletování
- návod k obsluze,
- seznam opraven.

Montáž vodící rukojeti

Obrázek B

AL-KO přístroj k rozbití travnaté plochy a zkyplení půdy je

předmontovaný. Vyjměte přístroj z obalu, odklopte od sebe sklopené tyčové soustrojí ve tvaru Z a pevně přišroubujte upínací rukojeť násady (obr. C pol. 1).

Vodící tyčové soustrojí musí zaskočit v požadované výšce a poté je dobře přišroubujte s kloubovou upínací rukojetí vpravo a vlevo (obr. C pol. 2).

 **Pozor! Dbejte na to, aby nedošlo ke skřípnutí kabelu nebo bodnutí (obr. B, pol. 9).**

7. Uvedení do provozu

Před použitím vždy vizuálně zkontrolujte, zda nejsou řezné nástroje, upevňovací čepy a celá řezná jednotka opotřebená nebo poškozená. Aby se zabránilo nevyváženosti, musí se opotřebený nebo poškozený řezný nástroj vyměnit (viz: Údržba, péče a uložení).

Přístroj k rozbití travnaté plochy a zkypření půdy používáte jen za denního světla nebo při dobrém umělém osvětlení. Jestliže je to možné, nepoužívejte přístroj, když je tráva mokrá. Dbejte vždy na to, abyste na svazích zaujali dobrou a bezpečnou polohu.

Stroj vedte pouze v krokovém tempu. Buďte zvlášť opatrní, když budete přístroj k rozbití travnaté plochy a zkypření půdy obracet nebo ho budete přitahovat k sobě. Řezný nástroj zastavte, když budete muset přístroj k rozbití travnaté plochy a zkypření půdy naklopit, aby se mohl přepravit přes jiné plochy než tráva a když budete přístrojem k rozbití travnaté plochy a zkypření půdy pohybovat z upravené plochy a k upravené ploše.

Nikdy přístroj nepoužívejte s poškozenými ochrannými zařízeními nebo ochrannými

mřížemi nebo bez připevněných ochranných zařízení, např. odrážecí plechy a/nebo zařízení pro zachycení trávy.

 **Pozor! Bezpečnostní zařízení instalovaná na přístroji výrobcem se nesmí odstranit nebo přemístit, protože jinak vznikne nebezpečí poranění a přístroj se automaticky nevypne.**

Když motor běží, nepřibližujte se rukama a nohama k vnitřnímu krytu a výhozu trávy.

Během práce vždy noste pevnou obuv a dlouhé kalhoty. Nepracujte bosí nebo v lehkých sandálech.

Pro vaši bezpečnost používejte bezpečnostní spínač FI s jmenovitým chybným proudem ≤ 30 mA.

7.1 Nastavení pracovní hloubky

 **Pozor! Pracovní hloubku nastavujte, jen když je vytažená zástrčka ze sítě.**

 **Pozor! Pracovní hloubku nastavila firma AL-KO předem a měla by se nastavovat jen opatrně, protože proniknutí do půdy příliš hluboko může způsobit škody na základě přetížení přístroje. Správná**

hloubka rozkopání travnatého koberce < 3 mm.

Nastavení pracovní hloubky se musí přizpůsobit příslušným poměrům s ohledem na travu a půdu.

Pracovní hloubka je plynule nastavitelná pomocí nastavovacího ručního kola (obr. F pol. 8). Nastavená pracovní hloubka je závislá na opotřebenosti nože a je možné ji zjistit pomocí indikace (obr. G). Přístroj za tímto účelem vypněte a řídící páku (obr. E pol. 3) umístěte do polohy D (Drive).

Po častém použití lze pracovní hloubku nastavit podle opotřebenosti nože.

Upozornění:

Vytáhněte zástrčku! Nastavení by se mělo vždy zkontrolovat a provést na rovné ploše, při poloze D (obr. E) řídící páky (obr. E pol. 3) by se měly špičky nože lehce dotýkat země. U udržovaného, rovného trávníku je možné pomocí nastavovacího ručního kola (obr. F pol. 8) přidat ještě jednu $\frac{1}{4}$ otáčku ve směru +.

 **Pozor! Pracovní hloubku nastavujte jen v případě, že je vypnutý motor.**

Použití

Pracovní hloubka

udržovaný trávník, bez kamení, měkká půda

nastavit na výšku půdy

kamenitá, neudržovaná půda

nastavit na výšku půdy, při narážení na kamení nastavte menší pracovní hloubku

neudržovaná plocha, silně prorostlá mechem

začněte s malou pracovní hloubkou

7.2 Umístění prodlužovacího vedení

Spojku prodlužovacího vedení nejdříve zastrčte do zástrčky startovacího spínače a poté zavěste do odlehčení kabelu v tahu (obr. H) tak, aby prodlužovací vedení k zástrčce bylo lehce prověšené.

Odlehčení kabelu v tahu zabraňuje nezamyšlenému rozpojení elektrického konektoru.

Kabelovou rezervu dimenzujte vždy kompletně a ve velkých vinutích.

Zástrčku prodlužovacího vedení zastrčte do příslušné zásuvky, která je k tomu určena. **Zásuvka k připojení na síť musí být zajištěná minimálně 16 A.**

Prodlužovací kabel ved'te tak, aby při práci ležel vždy na straně, na které se již pracovalo.

 **Pozor! Prodlužovací kabel se nesmí přivířit dveřmi nebo přiskřípnout v okenních šterbínách! Prodlužovací kabel vytahujte ze zásuvky vždy jen u zástrčky, popř. u krytu spojky.**

7.3 Spuštění

Spouštějte nebo stiskněte spouštěcí spínač opatrně, podle pokynů výrobce. Dbejte na dostatečný odstup nohou od

řezného nástroje. Přístroj postavte na rovnou plochu trávníku.

Zkontrolujte terén, na kterém se stroj bude používat, a odstraňte všechny předměty, které by přístroj mohl zachytit nebo odhodit.

Jestliže bude válec přístroje blokovat cizí těleso nebo dojde k přetížení motoru, pusťte bezpečnostní třmen (obr. D pol. 6); motor se automaticky vypne. Jestliže to bude zapotřebí, vytáhněte zástrčku a odstraňte cizí těleso.

 **Pozor! Při zapnutí přístroje se přístroj k rozbití travnaté plochy a zkyprění půdy nesmí naklánět, ledaže se přístroj bude muset při práci nadzvednout. V tomto případě ho nakloňte jen tak, jak bude bezpodmínečně nutné a do výše zvedejte pouze stranu odvrácenou od uživatele.**

Před spuštěním umístěte řadicí páku (obr. E pol. 3) na P (Park).

Před spuštěním stiskněte spouštěcí tlačítko (obr. D pol. 10), druhou rukou táhněte bezpečnostní třmen (obr. D pol. 6) k řídicímu držadlu. Poté, co se motor rozběhne, spouštěcí tlačítko uvolněte.

Přístroj k rozbití travnaté plochy a zkyprění půdy pevně držte,

když budete válec přístroje přepínat do pracovní polohy.

Posuňte řadicí páku (obr. E pol. 3) dopředu do polohy D (Drive), válec se zapne do pracovní polohy.

 **Pozor! Přístroj k rozbití travnaté plochy a zkyprění půdy běží dopředu.**

Abyste vypnula pracovní polohu válce přístroje, táhněte řadicí páku (obr. E pol. 3) nazpět do pol. P (Park). Válec přístroje není v provozu.

 **Pozor! Časté přetěžování motoru (počet otáček slyšitelně poklesne v pracovním úseku) vede k poškození vinutí motoru.**

Upozornění:
Snižte pracovní hloubku pomocí nastavovacího ručního kola (obr. F pol. 8) ve směru –.

7.4 Zastavení

Motor zastavíte uvolněním bezpečnostního třmenu (obr. D pol. 6).

 **Pozor! Řezný nástroj dobíhá!**

K přepravě a uložení přepněte řadicí páku (obr. E pol. 3) do polohy P (Park), aby se nože nedotýkaly země.

8. Pokyny pro správné rozbití travnaté plochy a zkyprění půdy

Přístroj slouží k provětrání, vyčištění a zkyprění trávníku, aby trávník mohl opět plně pojmout hnojivo, vodu a vzduch (kyslík). Tímto postupem se odstraní škodlivá travní plst, kromě toho mech a mělce rostoucí plevel a zkyprí se ztvrdlý travní pokryv. Trávník může opět dýchat.

Rozbít travnatou plochu a zkyprít půdu lze zásadně během celého vegetačního období. Zpravidla se postup

provádí 1 až 2krát během období stříhání, podle počasí přibližně v dubnu a září. **Zatravněná plocha musí být přitom suchá.**

Předtím ostříhejte trávník na výšku přibližně 3 cm. Ihned po provedení postupu trávník důkladně smetě a posekejte ho ještě jednou ve stejném výškovém nastavení.

Velmi důležité je následně hnojení a odpovídající zavlažení.

Pracovní výška se musí nastavit tak, aby nože travnatý koberec nařezávaly rovně. Každopádně se musí zabránit hlubokému zarývání nožů do země. Při práci jezděte jen v jedné linii, tedy ne křížem nebo diagonálně.

Přístroj při práci lehce zadržujte a ved'te ho v normálním krokovém tempu přes trávník.

Při práci netahajte běžící přístroj zpět.

Při obrácení na konci dráhy vypněte pracovní polohu, poté otočte přístroj a opět zapněte pracovní polohu.

Přístroj s běžícím motorem nikdy nezvedejte a nepřenášejte.

Jestliže přístroj zasáhl kámen, vypněte motor a vytáhněte zástrčku ze sítě. Zkontrolujte, zda nedošlo k poškození přístroje a proveďte potřebné opravy, než přístroj opět uvedete do provozu a budete s ním pracovat; jestliže přístroj začne nezvykle silně vibrovat, je zapotřebí okamžitá kontrola.

Na svazích a stráních je nutná zvláštní opatrnost.

Upozornění:

Na svazích položte řeznou dráhu příčně ke svahu. Sklouznutí přístroje zabráníte lehkým zešíkmením směrem nahoru. Trávník nerozkopávejte na příliš strmých svazích a buďte zvlášť opatrní, když budete měnit

směr jízdy na svahu. Je třeba stále dodržovat bezpečnostní vzdálenost danou vodícím tyčovým ústrojím.

Spodní stranu krytu pravidelně čistěte. Usazeniny se musí odstranit. Usazeniny ztěžují spuštění přístroje, omezují kvalitu řezu a výhoz.

Když budete přístroj opouštět, vypněte motor a vytáhněte zástrčku ze sítě.

Rozkopání travnaté plochy bez shrnovače trávy

Díky vysokému rozsahu zadního výhozu se při práci bez shrnovače složí trávníková plst rovnoměrně na trávník.

Práce se shrnovačem

(shrnovač je k dostání jako příslušenství)

Jakmile během práce zůstává trávníková plst ležet na trávníku, musí se shrnovač vyprázdnit.

 **Pozor! Před odstraněním shrnovače vypněte motor a počkejte, dokud se řezný nástroj nezastaví.**

Při odebírání shrnovače trávy uvolněte bezpečnostní třímen (obr. D pol. 6), motor se vypne. Shrnovač můžete sejmut jednou rukou u rukojeti.

Pokyn:

K zajištění dobrého výsledku plnění byste měli shrnovač a zejména vzduchovou mříž po použití vyčistit.

 **Pozor! Usazeniny v krytu neodstraňujte rukou nebo nohou, ale vhodnými pomocnými prostředky, jako např. kartáčem nebo smetáčkem.**

Shrnovač po vyprázdnění opět zavěšte do příslušných držáků.

 **Pozor! Shrnovač zavěšujte pouze v případě, že je vypnutý motor a řezný nástroj je v klidu.**

9. Údržba, péče a přechovávání

Úrazům a výpadkům přístroje je možné předcházet pravidelnou kontrolou (dostatečná pevnost šroubových spojů, trhliny, poškození) a výměnou vadných nebo opotřebovaných dílů.

Z bezpečnostních důvodů smí opravy provádět pouze autorizovaní kvalifikovaní pracovníci. K sekačce je přiložen seznam servisních středisek.

 **Pozor! Před každou prací, kontrolou a uvedením sekačky do provozu je nutné vytáhnout síťovou zástrčku. Nebezpečí poranění!**

V rámci prevence poranění osob a vzniku škod dodržujte tyto pokyny: Neoplachujte sekačku tekoucí vodou a v žádném

případě nepoužívejte tlakovou vodu.

Sekačku uložte na suchém místě chráněném před mrazem.

Na místo uložení nesmějí mít přístup děti.

Údržba

Údržba zahrnuje práce, které zachovávají sekačku v bezporuchovém stavu.

Nechejte provádět pravidelnou údržbu vašeho přístroje servisním místem autorizovaným výrobcem nebo autorizovanou odbornou dílnou.

Ošetřování

Nečistoty a zbytky trávy odstraníte nejlépe po skončení

práce. Zástrčku vytáhněte ze sítě a přístroj položte na bok. Vyčistěte ho pomocí kartáče nebo smetáčku.

 **Pozor! Přístroj se nesmí čistit tekoucí vodou, zejména se nesmí čistit pod vysokým tlakem.**

Uložení

Před uložením do uzavřených prostor nechte nejprve motor vychladnout. Pro úsporu místa můžete sklopit držadlo. Umístěte řadicí páku (obr. E pol. 3) do polohy P (Park), aby se nože nedotýkaly země.

 **Pozor! Při sklápění držadla se nesmí kabel zlomit ani přiskřípnout.**

10. Odstraňování poruch

Obecné informace

Poruchy vznikají většinou při nesprávném zacházení s přístrojem nebo při jeho nesprávném ošetřování a údržbě. Následující tabulka obsahuje nejčastější poruchy a způsob jejich odstraňování. V případě dalších poruch se obraťte na servisní středisko autorizované výrobcem nebo na autorizovaného odborníka.



Pozor! Opravy vyžadující odborné znalosti smí provádět pouze autorizovaný odborník.



Pozor! Z bezpečnostních důvodů je nutné používat jen originální náhradní díly výrobce nebo díly výrobcem schválené.

Výslovně upozorňujeme na to, že podle zákona o odpovědnosti za výrobek neodpovídáme za škody způsobené našimi přístroji, které byly neodborně opraveny nebo u kterých byly použity jiné než naše originální náhradní díly nebo díly námi schválené a opravu neprovedla opravná schválená výrobcem ani autorizovaný odborník. To platí také pro doplňky a příslušenství.

CZ

Porucha	Možná příčina	Odstranění
Abnormální hluk, klepání v přístroji.	Šrouby u motoru, jeho upevnění nebo šrouby nožového hřídele jsou uvolněné.	Dotáhnout šrouby. Obraťte se na odbornou.
Neklidný běh.	Ozubený řemen skáče.	Obraťte se na odbornou.
Neklidný běh, silná vibrace přístroje.	Nožní hřídel poškozený (nevyváženost), upevnění v ložiskových místech uvolněná.	Utáhněte šrouby v ložiskových místech. Poškozené díly nechte vyměnit odbornou dílnou / servisní stanicí.
Motor neběží.	Výpadek přívodu proudu.	Zkontrolujte přívod proudu.
Nožový válec neběží.	Ozubený řemen defektní.	Obraťte se na odbornou.

11. Pokyny k řádnému požívání, bezpečnostní pokyny



Kontrola před každým použitím a po použití

Před každým použitím proveďte vizuální kontrolu přístroje. Přístroj nepoužívejte, jsou-li bezpečnostní prvky (startovací páka, bezpečnostní kryt) nebo řezné nástroje poškozené či opotřebené. Nikdy nevyřazujte bezpečnostní prvky z provozu.

Před zahájením práce zkontrolujte plochu, na které chcete pracovat. Odstraňte případné cizí předměty (např. kameny, větve nebo kosti). Při práci dávejte pozor na cizí předměty.

Při sekání vždy noste pevnou obuv a dlouhé kalhoty. Nesekejte bosí ani v lehkých sandálech.

Pravidelně kontrolujte, zda není poškozeno řezné ústrojí a v případě potřeby je nechte odborně opravit.

Výměnu řezného ústrojí smí provést pouze servis_{AL-KO} nebo autorizovaný prodejce.



Používání / odpovědnost

Dejte pozor, aby se v blízkosti pracovní plochy nenacházely žádné další osoby (zvláště děti) nebo zvířata.

Přístroj může způsobit vážná poranění! Jste odpovědní za bezpečnost v prostoru, ve kterém s přístrojem pracujete. Nikdy nespouštějte přístroj v převrácené poloze, jinak hrozí poranění!

Přístroj používejte výhradně k účelu uvedenému v tomto návodu k obsluze.

S přístrojem pracujte jen při denním světle nebo dostatečném umělém osvětlení.

Dbejte na to, aby nebyly větrací otvory znečištěné.

Při sekání dbejte, aby poloha přístroje byla bezpečná a stabilní, a to i na svazích. Pracujte příčně ke svahu, nikdy směrem nahoru a dolů. Nepracujte na nadměrně strmých svazích. Dávejte pozor při změně směru na svahu, otáčení nebo přitahování přístroje k sobě. Pozor při pohybu zpět, nebezpečí klopýtnutí!

Přístroj ved'te jen krokem.

Vypínejte motor při přesunu přístroje přes jiné než travnaté plochy a při dopravě k pracovní ploše a zpět.

Přístroj nikdy nepoužívejte s poškozenými bezpečnostními prvky ani bez těchto prvků.

Před spuštěním motoru vypněte všechny řezné nástroje a pohony.

Používejte spouštěcí spínač opatrně a podle pokynů výrobce. Držujte dostatečnou vzdálenost nohou od řezného nástroje.

Při spuštění motoru se přístroj nesmí naklánět, pokud je to nutné, musíte jej přitom přizdvihnout. V tomto případě jej nakloňte jen tak daleko, jak je to nezbytně požadováno, a zdvihněte jen stranu otočenou k vám.

Motor nespouštějte před odpadním kanálem.

Prsty a chodidla musí být v dostatečné vzdálenosti od řezného nástroje!

Přístroj nikdy nezvedejte nebo nepřeházejte s běžícím motorem.

Před každou prací na přístroji, opuštěním přístroje nebo doplňováním nádrže motor vypněte.

Pokud byste při práci narazili na překážku, přístroj vypněte, vytáhněte síťovou zástrčku. Překážku odstraňte, zkontrolujte přístroj, zda není poškozený, popř. jej nechte opravit.

Pokud přístroj začne silně vibrovat, vytáhněte síťovou zástrčku a zkontrolujte příčinu.



Přerušení práce

Nenechávejte přístroj nikdy bez dozoru. Pokud práci přerušíte, vytáhněte síťovou zástrčku a přístroj umístěte na bezpečném místě.

Pokud potřebujete práci přerušit, abyste se přesunuli do jiného prostoru, bezpodmínečně musíte přístroj vypnout a vytáhnout síťovou zástrčku.



Dávejte pozor na podmínky prostředí

Přístroj nikdy nepoužívejte za deště ani ve vlhkém či mokřem prostředí.

S elektrickými přístroji nepracujte přímo u bazénů ani zahradních jezírek.

Dodržujte dobu veřejného klidu!



Elektrické jistiění

Je třeba pravidelně kontrolovat přípojné vedení a ujistit se, že poškozené nebo nejvíce známky stárnutí.

Používejte pouze přípustné prodlužovací kabely.

V případě poškození nebo proříznutí přípojného nebo prodlužovacího kabelu ihned vyjměte síťovou zástrčku.

Záruka

Výrobce poskytuje na své výrobky při výlučně soukromém používání záruku v délce 24 měsíců (od data koupě). Zákonně nároky ze záruky tím zůstávají nedotčeny. Záruka se vztahuje na všechny podstatné nedostatky výrobků, které se prokazatelně týkají chyb materiálu nebo výroby. Záruka se řeší dle našeho uvážení formou náhradního dodání bezvadného výrobku nebo bezplatného odstranění vad výrobku, pokud jsou zaručeny následující předpoklady:

- Výrobek byl při přechodu nebezpečí předán bez právních vad.
- Originální doklad o koupi s adresou kupujícího, datem koupě, typem a označením výrobku jako důkaz o koupi je k dispozici.

Místo koupě se nachází na území EU.

- S výrobkem se zacházelo odborně a dle doporučení návodu k obsluze. Údržba a čištění výrobku není dle údajů návodu k obsluze opominuto. Kupující ani neautorizovaná třetí osoba se nepokoušela výrobek rozebrat, popř. opravit.
- Je třeba zajistit, aby se používaly výhradně originální náhradní díly a originální příslušenství nebo díly povolené výrobcem. Při použití nikoli originálních dílů nebo nikoli originálního příslušenství nejsou vyloučeny následné škody a zvýšené nebezpečí úrazu. Na tyto následné škody se záruka nevztahuje.
- Výrobek se musí přímo předat nebo dostatečně ofrankovaný zaslat autorizovanému servisnímu středisku. K výrobku je nutno přiložit originální doklad o koupi.
- Poškození na základě chybné obsluhy, používání v rozporu s určením, používání nevhodných, nikoli originálních nebo nepovolených výměnných či náhradních dílů nebo dílů příslušenství, jakož i neodborně prováděné údržbářské práce a čištění nelze uznat jako záruku.

Výrobky mají různé konstrukční součásti, které podléhají rychlému opotřebení v důsledku používání, opř. normálnímu opotřebení. Tyto součásti podléhající rychlému opotřebení nejsou součástí záruky.

Jako součásti podléhající rychlému opotřebení se dle výrobku vylučují jednotlivě

následující konstrukční součásti:
Nůž/žací lišta/hnací řemen/
kultivační válec/řezné vřeteno/

spodní nůž/břítová deska/
struna/kryt řezné hlavy/
pilový list/nikl/kadmiový článěk
(baterie).

Touto zárukou výrobce nejsou
dotčeny nároky ze záruky
existující vůči obchodníkovi /-
prodejci.

4. Wskazówki na temat instrukcji obsługi

Proszę uważnie przeczytać
niniejszą instrukcję obsługi i
przestrzegać podanych w niej
wskazówek oraz dołączonych
wskazówek bezpieczeństwa.
W oparciu o niniejszą instrukcję
obsługi należy zapoznać się
z urządzeniem, elementami
regulacyjnymi i prawidłowym
sposobem użytkowania oraz

ze wskazówkami na temat
bezpieczeństwa.



**Uwaga! Nigdy nie
zezwać na korzystanie
z urządzenia dziećmi i innym
osobom, które nie zapoznały się
z niniejszą instrukcją obsługi.**

**Przestrzegać określonej
przepisami prawnymi**

**minimalnej granicy wieku
obsługującego.**

**Osoba obsługująca urządzenie
lub użytkownik ponosi
odpowiedzialność za
spowodowane wypadki i szkody
materiałne.**

**Instrukcję obsługi urządzenia
należy zachować.**

CZ

PL

5. Zastosowanie zgodne z przeznaczeniem

Skaryfikator AL-KO przeznaczony
jest do skaryfikacji trawników
i powierzchni trawiastych
w ogródkach domowych
i działkowych. Nie nadaje się
on do użycia zarobkowego, w
ogrodach publicznych, parkach,
na boiskach sportowych, ulicach
oraz w rolnictwie i leśnictwie.

zgodnego z przeznaczeniem
użytkowania urządzenia.
Instrukcja obsługi zawiera
również informacje na temat
warunków użytkowania,
konserwacji i utrzymania
sprawności urządzenia.



**Uwaga! Ze względu na
niebezpieczeństwo obrażeń
ciała nie wolno używać
urządzenia jako glebogryzarki
silnikowej ani do wyrównywania**

**nierówności terenu, takich jak
na przykład kretowiska.**

Należy stosować tylko
dopuszczalne przewody
przedłużające, wykonane
z PVC i posiadające
oznaczenie H05 VV-F lub
przewody wykonane z gumy
H05 RN-F o maksymalnej
długości do 1,5 m.
(3 x 1,5 mm²).

Przestrzeganie zaleceń
załączonej przez producenta
instrukcji obsługi stanowi warunek

6. Montaż

Kontrola kompletu dostawy:

W zakres dostawy wchodzi
następujące elementy:

- Kompletny skaryfikator
elektryczny
- instrukcja obsługi
- wykaz punktów serwisowych

Montaż uchwytu kosiarki

Rys. B

Skaryfikator AL-KO jest zapakowany
w stanie wstępnie zmontowanym.
Wyjąć urządzenie z opakowania,
rozłożyć rękojeść prowadzącą,
złożoną w kształcie litery Z,
i dokręcić uchwyt mocujący
trzonek (rys. C, poz. 1).

Zablokować rękojeść prowadzącą
na wymaganej wysokości i mocno
przykręcić za pomocą uchwytów
mocujących po lewej i po prawej
stronie (rys. C, poz. 2).



**Uwaga! Nie przygniatać
i nie załamywać kabli
i cięgien Bowdena (rys. B,
poz. 9).**

7. Uruchamianie kosiarki

Przed użyciem należy zawsze
sprawdzić przez oględziny, czy

narzędzia tnące, sworznie
mocujące i kompletny zespół

tnący nie są zużyte lub
uszkodzone. Aby zapobiec

Prēklad originálního návodu k použití
Tłumaczenie oryginalnej instrukcji obsługi

możliwemu niewyważeniu należy wymienić zużyte lub uszkodzone narzędzie tnące.
(Patrz: Konserwacja, czyszczenie i przechowywanie).

Skaryfikować należy tylko przy oświetleniu dziennym lub przy dobrym oświetleniu sztucznym. W miarę możliwości unikać używania urządzenia na mokrej trawie. Należy zawsze uważać na zachowanie pewnej, stabilnej pozycji przy pracy na zboczach.

Urządzenie należy prowadzić tylko z szybkością kroku. Należy zachować szczególną ostrożność przy zwracaniu skaryfikatora lub ciągnięcia go do siebie. Zatrzymać narzędzie tnące, jeżeli skaryfikator musi zostać przechylony do transportu przez inne powierzchnię niż trawnik, oraz gdy skaryfikator jest poruszany na obrabianej powierzchni trawnika i z powrotem.

Nigdy nie używać skaryfikatora z uszkodzonymi zabezpieczeniami lub kratkami ochronnymi albo ze zdemontowanymi zabezpieczeniami, np. bez blach osłonowych i/lub elementów do wytapywania trawy.



Uwaga! Nie wolno usuwać albo mostkować

zabezpieczeń, zainstalowanych przez producenta urządzenia, gdyż inaczej istnieje niebezpieczeństwo obrażeń i urządzenie nie wyłącza się już automatycznie.

Przy pracującym silniku należy trzymać ręce i stopy z daleka od obudowy wewnętrznej i wyrzutu trawy.

W trakcie skaryfikacji należy zawsze nosić mocne buty i długie spodnie. Nie prowadzić skaryfikacji boso lub w lekkich sandałach.

Dla własnego bezpieczeństwa należy używać wyłącznika ochronnego prądowego o znamionowym prądzie wyzwalającym ≤ 30 mA.

7.1 Regulowanie głębokości pracy



Uwaga! Głębokość pracy należy regulować tylko przy odłączonej wtyczce sieciowej.



Uwaga! Głębokość pracy jest wstępnie ustawiona przez firmę AL-KO powinna być regulowana bardzo ostrożnie, gdyż zbyt głębokie wgrzanie się urządzenia w ziemię może spowodować jego uszkodzenie.

Prawidłowa głębokość skaryfikacji < 3 mm.

Głębokość pracy musi być dopasowana do aktualnego podłoża i zagęszczenia trawy.

Głębokość pracy można płynnie regulować za pomocą koła regulacyjnego (rys. F, poz. 8). Ustawiona głębokość pracy zależy od zużycia noży i może być odczytana na wskaźniku (rys. G). W tym celu należy wyłączyć urządzenie i ustawić dźwignię przełączającą (rys. E, poz. 3) w pozycji D (Drive).

Po częstym użyciu można doregulować głębokość pracy odpowiednio do zużycia noży.

Wskazówka:

Odłączyć wtyczkę od sieci! Ustawienie należy zawsze sprawdzać i dokonywać na gładkim podłożu; przy położeniu dźwigni przełączającej (rys. E, poz. 3) w pozycji D (rys. E) końcówki noży powinny lekko dotykać do podłoża. Przy wypielęgnowanym, gładkim trawniku można dodać jeszcze $\frac{1}{4}$ obrotu kołem regulacyjnym w kierunku +.



Uwaga! Głębokość pracy należy regulować przy wyłączonym silniku.

Zastosowanie

Głębokość pracy

wypielęgnowany trawnik, bez kamieni, miękkie podłoże

ustawić na styk z podłożem

kamieniste, niewypielęgnowane podłoże

ustawić na styk z podłożem, przy uderzeniu o kamienie ustawić mniejszą głębokość pracy

niewypielęgnowana powierzchnia z dużą ilością mchu

rozpoczynać z mniejszą głębokością pracy

7.2 Podłączanie przedłużacza

Najpierw podłączyć złączkę przedłużacza do wtyku wyłącznika startowego, a następnie tak zaczepić zabezpieczenie przed wyrwaniem

kabla (rys. H), aby przedłużacz lekko zwiisał przed wtykiem.

Zabezpieczenie przed wyrwaniem kabla zapobiega przypadkowemu rozłączeniu połączenia elektrycznego.

Rezerwę kabla należy zawsze całkowicie rozwijać i układać w dużych zwojach.

Wetknąć wtyczkę przedłużacza do gniazdka, przewidzianego do tego celu. **Gniazdko sieciowe**

musi być zabezpieczone co najmniej bezpiecznikiem 16 A.

Przedłużacz należy układać zawsze w taki sposób, aby w trakcie skaryfikacji leżał on po tej stronie, która została już poddana skaryfikacji.

 **Uwaga!** Przedłużacz nie może być zginiatany (zaciskany) w szczelinach drzwi lub okien. Przedłużacz należy wyciągać z gniazdka tylko przez ciągnięcie za samą wtyczkę.

7.3 Startowanie

Należy startować lub uruchamiać włącznik, zachowując szczególną ostrożność, zgodnie ze wskazówkami producenta. Zwrócić uwagę na odpowiedni odstęp stóp od narzędzi tnących. Ustawić skaryfikator na płaskiej powierzchni trawnika.

Sprawdzić teren, w którym ma pracować maszyna, i usunąć wszystkie przedmioty, które mogłyby zostać wciągnięte i wyrzucone.

Jeżeli walec skaryfikatora zostanie zablokowany przez ciało obce lub jeżeli silnik zostanie przeciążony, należy zwolnić pałąk bezpieczeństwa (rys. D,

poz. 6); silnik automatycznie się wyłącza. W razie potrzeby należy wyciągnąć wtyczkę sieciową i usunąć ciało obce.

 **Uwaga!** Przy włączaniu silnika nie wolno przechylać skaryfikatora, chyba że skaryfikator musi zostać podniesiony przy tej operacji. W takim przypadku należy go przechylić tylko na tyle, na ile jest to konieczne, i podnosić tylko tę stronę urządzenia, która znajduje się dalej od użytkownika.

Przed startem należy ustawić dźwignię przełączającą (rys. E, poz. 3) w pozycji P (Park).

Aby wystartować należy nacisnąć przycisk startowy (rys. D, poz. 10), a drugą ręką przyciągnąć pałąk bezpieczeństwa (rys. D, poz. 6) do rękojęści. Po ruszeniu silnika należy zwolnić przycisk startowy.

Przy przełączaniu walca skaryfikującego w pozycję roboczą należy trzymać skaryfikator.

Przesunąć dźwignię przełączającą (rys. E, poz. 3) do przodu w pozycję D (Drive), walec skaryfikujący zostanie przełączony w pozycję roboczą.

 **Uwaga!** Skaryfikator rusza do przodu.

Aby wyłączyć pozycję roboczą walca skaryfikującego, należy przestawić dźwignię przełączającą (rys. E, poz. 3) z powrotem na pozycję P (Park). Walec skaryfikujący nie pracuje.

 **Uwaga!** Częste przeciążenie silnika (prędkość obrotowa słyszalnie spada podczas pracy) powoduje uszkodzenie uzwojeń silnika.

Wskazówka: Zredukować głębokość pracy za pomocą koła regulacyjnego (rys. F, poz. 8) w kierunku –.

7.4 Wyłączanie

W celu wyłączenia silnika zwolnić pałąk bezpieczeństwa (rys. D, poz. 6).

 **Uwaga!** Narzędzia tnące poruszają się siłą bezwładu po wyłączeniu napędu!

Do transportu i przechowywania należy ustawić dźwignię przełączającą (rys. E, poz. 3) w pozycji P (Park), aby noże nie dotykały do podłoża.

8. Wskazówki o prawidłowej skaryfikacji

Skaryfikacja oznacza rozluźnianie i czyszczenie trawnika oraz usuwanie sfilcowanej trawy, aby trawnik miał ponownie możliwość przyjmowania nawozu, wody i powietrza (tlenu). Przez skaryfikację usuwana jest szkodliwa sfilcowana trawa i mech oraz płasko rosnące chwasty, a stwardniała darń zostaje rozluźniona. Trawniki mogą ponownie oddychać.

Skaryfikację można z zasady przeprowadzać w trakcie całego okresu wegetacji. Ł reguły skaryfikuje się jednak 1 do 2 razy w okresie koszenia, w zależności od pogody mniej

więcej w kwietniu i we wrześniu. **Podłoże trawnika musi być w tym celu suche.**

Należy najpierw skosić trawę do wysokości ok. 3 cm.

Bezpośrednio po skaryfikacji należy dokładnie zgrabiec powierzchnię trawnika i skosić go jeszcze raz z tym samym ustawieniem wysokości.

Bardzo ważne jest następne nawożenie i odpowiednie nawodnienie.

Głębokość skaryfikacji musi być tak ustawiona, że noże będą tylko nacinać darń. Należy

koniecznie unikać głębokiego wcinania się noży w glebę. Podczas skaryfikacji należy poruszać się tylko wzdłuż jednej linii, to znaczy nie jeździć na krzyż lub po przekątnej.

Przy skaryfikacji lekko przytrzymać urządzenie i prowadzić go po trawniku z normalną szybkością kroku.

W trakcie skaryfikacji nie ciągnąć do tyłu pracującego urządzenia.

W celu zawrócenia na końcu odcinka należy wyłączyć pozycję roboczą, następnie obrócić

urządzenie i ponownie włączyć pozycję roboczą.

Nigdy nie podnosić lub nie przenosić skaryfikatora z pracującym silnikiem.

Wylączyć silnik i wyciągnąć wtyczkę sieciową, jeże urządzenie trafi na ciało obce. Sprawdzić, czy skaryfikator nie został uszkodzony i wykonać odpowiednie naprawy przed jego ponownym włączeniem i pracą za pomocą skaryfikatora; jeżeli skaryfikator znacznie bardzo mocno wibrować konieczna jest natychmiastowa kontrola.

Na zboczach i skarpach należy zachować szczególną ostrożność.

Wskazówka:

Na zboczach tor skaryfikacji musi być ułożony poprzecznie do zbocza. Ześlizgiwaniu się urządzenia można zapobiec przez lekkie ustawienie skośnie do góry. Nie należy Skaryfikować na bardzo stromych zboczach. Przy zmianie kierunku ruchu na zboczu należy zachować szczególną ostrożność. Należy zawsze zachowywać bezpieczny odstęp, wyznaczony przez zespół uchwytów.

Należy regularnie czyścić dolną stronę obudowy. Narosty należy usuwać. Narosty utrudniają proces startu, mają negatywny wpływ na jakość cięcia i wyrzucanie trawy.

Przy odchodzeniu od skaryfikatora należy wylączyć silnik i wyciągnąć wtyczkę z sieci.

Skaryfikacja bez kosza do wylapywania trawy

Ze względu na wysoki obszar wyrzutowy z tyłu następuje równomiernie rozłożenie sfilcowanej trawy na powierzchni trawnika podczas skaryfikacji bez użycia kosza do wylapywania trawy.

Skaryfikacja z koszem do wylapywania trawy

(kosz do wylapywania trawy dostępny jest jako wyposażenie dodatkowe)

Gdy podczas pracy na trawniku będzie pozostawać sfilcowana trawa, należy opróżnić kosz wylapyjący.



Uwaga! Przed każdorazowym zdjęciem

kosza wylapyjącego należy wylączyć silnik i odczekać do zatrzymania się narzędzia tnącego.

Aby wyjąć kosz wylapyjący trawę zwolnić pałąk bezpieczeństwa (rys. D, poz. 6); silnik wylączy się. Kosz wylapyjący można zdjąć jedną ręką za uchwyt.

Wskazówka:

Aby zapewnić dobre wyniki należy po każdym użyciu czyścić kosz wylapyjący, a zwłaszcza kratkę wentylacyjną na nim.



Uwaga! Nie usuwać narostów w obudowie ręką lub stopą, tylko za pomocą odpowiednich pomocy, np. za pomocą szczotki lub miotłki.

Po opróżnieniu ponownie umieścić kosz wylapyjący w przewidzianych dla niego zaczepach.



Uwaga! Kosz wylapyjący należy zaczepić tylko przy wylączonym silniku i nieruchomym narzędziu tnącym.

9. Konserwacja, czyszczenie, przechowywanie

Regularne kontrole (pod kątem połączeń śrubowych, rys, uszkodzeń) oraz wymiana uszkodzonych lub zużytych części zapobiegają wypadkom i awariom urządzenia.

Ze względów bezpieczeństwa naprawy powinny być wykonywane wyłącznie przez autoryzowany personel. Do kosiarki dołączono spis punktów serwisowych.



Uwaga! Przed przystąpieniem do wszelkich prac kontrolnych i konserwacyjnych należy wyjąć wtyczkę sieciową. Niebezpieczeństwo odniesienia obrażeń ciała!

Ze względu na ryzyko odniesienia obrażeń lub poniesienia strat materialnych: **Nie należy myć urządzenia pod bieżącą wodą, zwłaszcza strumieniem pod wysokim ciśnieniem!**

Urządzenie należy przechowywać w suchym, zabezpieczonym przed mrozem miejscu.

Miejsce przechowywania powinno być niedostępne dla dzieci.

Konserwacja

Konserwacja obejmuje prace zapewniające utrzymanie urządzenia w dobrym stanie technicznym.

Należy regularnie zlecać konserwację skaryfikatora przez autoryzowaną przez producenta placówkę serwisową lub autoryzowany warsztat specjalistyczny.

Czyszczenie

Brud i resztki trawy najłatwiej jest usuwać bezpośrednio po zakończeniu skaryfikacji. Odlączyć wtyczkę od sieci i położyć urządzenie na boku. Czyścić szczotką lub miotłką ręczną.



Uwaga! Skaryfikatora nie wolno czyścić bieżącą wodą, a zwłaszcza urządzeniami

do mycia pod wysokim ciśnieniem.

Przechowywanie

Przed odstawieniem maszyny do zamkniętego pomieszczenia

począć, aż silnik ochłodzi się. Aby zaoszczędzić miejsce, można złożyć drążek prowadzenia. Ustawić dźwignię przetrzącającą (rysunek E, poz. 3) w pozycji P (Park), aby noże nie dotykały do podłoża.

 **Uwaga !** Przy składaniu zwrócić uwagę, by przewód nie uległ załamaniu lub zakleszczeniu.

10. Usuwanie usterek

Uwagi ogólne

Usterki występują najczęściej tylko wtedy, gdy urządzenie nie jest czyszczone i konserwowane, a także traktowane z należytą ostrożnością. Poniższa tabela przedstawia najczęściej występujące usterki i sposoby ich usuwania. W razie wystąpienia innych usterek należy zwrócić się do autoryzowanego punktu serwisowego lub autoryzowanego punktu sprzedaży.



Uwaga! Naprawy wymagające wiedzy fachowej mogą być przeprowadzane wyłącznie przez wykwalifikowanego serwisanta.



Uwaga! Ze względów bezpieczeństwa należy stosować wyłącznie części oryginalne lub dopuszczone do użytku przez producenta.

Niniejszym oświadczamy, że zgodnie z przepisami dotyczącymi warunków gwarancji

i rękopisem, nie odpowiadamy za szkody spowodowane przez nasze urządzenia, o ile wynikają one z niewłaściwej naprawy lub gdy przy wymianie użyto części zamiennych innych niż oryginalne lub dopuszczone do użytku przez producenta urządzenia oraz gdy naprawa nie została przeprowadzona przez autoryzowany punkt serwisowy lub Dział Pomocy Technicznej producenta. To samo dotyczy części wyposażenia dodatkowego i osprzętu.

PL

Usterka	Możliwa przyczyna	Usuwanie
Nietypowe odgłosy, grzechotanie urządzenia.	Poluzowane śruby silnika, zamocowania silnika lub wału z nożami.	Dokręcić śruby. Zwrócić się do warsztatu / punktu serwisowego.
Niespokojna praca.	Pas zębaty przeskakuje.	Zwrócić się do warsztatu / punktu serwisowego.
Niespokojna praca, silna wibracja urządzenia.	Uszkodzony wał z nożami (niewyważenie), poluzowane zamocowanie łożysk.	Dociągnąć śruby łożysk. Zlecić wymianę uszkodzonych części w warsztacie specjalistycznym lub placówce serwisowej.
Nie pracuje silnik.	Brak dopływu prądu.	Sprawdzić, czy jest prąd.
Walec z nożami nie obraca się.	Uszkodzony pas zębaty.	Zwrócić się do warsztatu / punktu serwisowego.

11. Wskazówki na temat prawidłowego użytkowania oraz wskazówki na temat bezpieczeństwa



Urządzenie należy sprawdzić przed i po każdym użyciu

Przed każdym uruchomieniem należy przeprowadzić wzrokową kontrolę urządzenia. Urządzenia nie należy używać, jeśli

zabezpieczenia są uszkodzone (układ załączający na uchwycie, osłona zabezpieczająca) i / lub jeśli mechanizm tnący jest zużyty lub uszkodzony. Nie wyciągać / nie demontować urządzeń zabezpieczających.

Przed rozpoczęciem pracy sprawdzić powierzchnię roboczą. Należy usunąć z niej niepożądane przedmioty (np. kamienie, gałęzie lub kości). Podczas pracy należy zwracać uwagę na ciała obce.

Podczas pracy należy zawsze nosić pełne obuwie i długie spodnie. Nie należy pracować boso ani w sandałach. W regularnych odstępach czasu kontrolować stan techniczny narzędzi tnących i w razie stwierdzenia uszkodzeń naprawić zgodnie z zaleceniami.

Wymianę narzędzi tnących zlecać wyłącznie punktom serwisowym lub autoryzowanemu sprzedawcy.



Zastosowanie /
Odpowiedzialność

Należy zwracać uwagę na to, aby w obszarze pracy urządzenia nie znajdowały się inne osoby (zwłaszcza dzieci) lub zwierzęta.

Urządzenie może spowodować poważne obrażenia ciała! Użytkownik ponosi odpowiedzialność za bezpieczeństwo w strefie roboczej. Nie uruchamiać urządzenia, jeśli jest przechylone – niebezpieczeństwo odniesienia obrażeń!

Urządzenia należy używać wyłącznie w celu zgodnym z przeznaczeniem, określonym w niniejszej instrukcji obsługi.

Pracę z urządzeniem należy wykonywać przy świetle dziennym lub wystarczającym oświetleniu sztucznym.

Należy pamiętać, aby otwory wentylacyjne nie były zanieczyszczone.

Podczas pracy należy zachować bezpieczną pozycję ciała, także na terenach pochyłych. Należy pracować w poprzek zbocza, nigdy w górę i w dół. Nie należy pracować na bardzo stromych zboczach. Zachować ostrożność przy zmianie kierunku koszenia na terenie pochyłym, obrócić urządzenie lub przyciągnąć je siebie. Zachować ostrożność przy cofaniu się – niebezpieczeństwo potknięcia!

Prowadzić urządzenie w tempie spacerowym.

Wyłączyć silnik przy przenoszeniu urządzenia przez powierzchnie inne niż trawnik lub w czasie transportu na trawnik lub z trawnika.

Nie używać urządzenia z uszkodzonymi urządzeniami zabezpieczającymi lub bez urządzeń zabezpieczających.

Przed uruchomieniem silnika odłączyć wszystkie narzędzia tnące i napędy.

Podczas uruchamiania i obsługi włącznika rozrusznika zachować ostrożność i postępować zgodnie z zaleceniami producenta. Zwracać uwagę na zachowanie odpowiedniego odstępów między stopami a narzędziem tnącym.

W czasie rozruchu lub uruchamiania silnika urządzenia nie należy przechylać na bok, o ile nie jest to konieczne do rozruchu. W takim wypadku przechylić urządzenie w stopniu niezbędnym do wykonania czynności i unieść stronę odwróconą od użytkownika.

Nie uruchamiać silnika stojąc przed kanałem wyrzutowym.

Nie zbliżać dłoni i stóp do narzędzia tnącego!

Nie unosić lub nie przenosić urządzenia z pracującym silnikiem.

Przed przystąpieniem do prac przy urządzeniu oraz tankowaniem wyłączyć silnik. Nie pozostawiać urządzenia z włączonym silnikiem.

W przypadku natrafienia na przeszkodę podczas pracy natychmiast wyłączyć urządzenie. Wyciągnąć wtyczkę z gniazdka. Usunąć przeszkodę, sprawdzić urządzenie pod kątem wystąpienia uszkodzeń i ewentualnie zlecić naprawę.

Kiedy urządzenie zaczyna silnie wibrować, należy wyciągnąć wtyczkę z gniazdka, a następnie ustalić przyczynę.



Przerwa
w pracy

Nie pozostawiać urządzenia bez nadzoru. W przypadku przerwania pracy należy wyciągnąć wtyczkę z gniazdka i umieścić urządzenie w bezpiecznym miejscu.

Przerwywając pracę w celu rozpoczęcia czynności roboczych w innym miejscu należy wyłączyć urządzenie i wyciągnąć wtyczkę z gniazdka.



Zwracać uwagę na
wpływ czynników
atmosferycznych

Nie eksploatować urządzenia w czasie deszczu oraz w wilgotnym lub mokrym otoczeniu.

Urządzenia nie należy używać w bezpośredniej bliskości basenów lub oczek wodnych.

Przestrzegać lokalnych przepisów dotyczących niezapalcenia spokoju!



Bezpieczeństwo
elektryczne

Należy regularnie sprawdzać, czy przewód doprowadzający prąd nie jest uszkodzony lub zużyty.

Należy stosować tylko dopuszczalne przewody przedłużające.

W razie uszkodzenia lub przecięcia przewodu doprowadzającego lub przedłużającego należy natychmiast wyciągnąć wtyczkę z gniazdka sieciowego.

Gwarancja

Producent udziela na swoje produkty 24 miesięcznej (od daty zakupu) gwarancji producenta w przypadku korzystania z urządzenia wyłącznie do celów domowych. Prawne roszczenia z tytułu gwarancji ustawowej zostają przy tym zachowane. Gwarancją producenta objęte są wszystkie znaczące wady produktu, które spowodowane zostały w udowodniony sposób poprzez wady materiałowe lub produkcyjne. Roszczenie zostanie zaspokojone wg naszego uznania poprzez dostarczenie produktu wolnego od wad lub bezpłatną naprawę produktu, jeżeli zostaną spełnione następujące warunki:

- Produkt został nabyty w sposób wolny od wad prawnych.
- Przedłożony zostanie jako dowód zakupu oryginalny kwit zakupu z adresem sprzedawcy, datą zakupu, określeniem typu oraz produktu. Miejsce zakupu musi znajdować się w obrębie Unii Europejskiej.
- Produkt używany był zgodnie z jego przeznaczeniem w sposób zgodny z zaleceniami instrukcji obsługi. Warunkiem

koniecznym jest konserwacja i czyszczenie produktu zgodnie z instrukcją obsługi. Sprzedawca oraz inne nieupoważnione osoby trzecie nie mogą dokonywać prób naprawy względnie rozbierania produktu.

- Należy zapewnić, że używane były wyłącznie oryginalne części zamienne oraz oryginalne wyposażenie dodatkowe lub części dopuszczone przez producenta. W przypadku stosowania części nieoryginalnych lub nieoryginalnego wyposażenia dodatkowego należy liczyć się z następstwami w postaci szkód oraz podwyższonego ryzyka wypadku. Szkody te nie podlegają gwarancji.
- Produkt musi zostać przekazany lub być przestany (z właściwą opłatą) bezpośrednio do autoryzowanego punktu serwisowego. Do produktu należy dołączyć oryginalny kwit zakupu.
- Uszkodzenia spowodowane błędami obsługi, użytkowaniem niezgodnym z przeznaczeniem, stosowaniem niewłaściwych, nieoryginalnych lub

niedopuszczonych części zamiennych, zastępczych lub wyposażenia dodatkowego jak również niewłaściwe przeprowadzanie prac konserwacyjnych i czyszczenia mogą zostać uznane jako utrata gwarancji.

Produkty zawierają różnorodne elementy składowe, które podlegają zużyciu uwarunkowanemu użytkowaniem wzgl. normalnemu zużyciu. Części te nie są przedmiotem niniejszej gwarancji.

Jako części zużywające się, zależnie od produktu, wyłączone są następujące elementy: noże / belki nożowe / pasek napędowy / walec pielęgnacyjny / walec noża / nóż dolny / tarcza tnąca / nić tnąca / pokrywa z głowicą tnącą / tarcza piły / ogniwo akumulatorowe niklowo / kadmowe (akumulator).

Niniejsza gwarancja producenta nie zastępuje roszczeń ustawowych gwarancyjnych wobec sprzedawcy.

PL

S

4. Anmärkning för bruksanvisning

Var god läs bruksanvisningen noga och beakta anvisningarna i den och i de bifogade säkerhetsanvisningarna. Gör dig med hjälp av bruksanvisningen förtrogen med maskinen, dess manövrering och riktiga användning och med säkerhetsanvisningarna.



Varning! Barn eller andra personer som inte är förtrogena med utrustningens funktion får inte använda den.

Eventuellt kan en åldersgräns för användning komma i fråga (barn under ...).

Kom ihåg att du eller den som använder gräsklipparen är ansvarig för ev. olyckor med personskador eller materiella skador.

Förvara bruksanvisningen på säkert ställe.

5. Avsedd användning

AL-KO vertikalskärare är konstruerad för gräsmattor och gräsytor i privata trädgårdar och får inte användas för yrkesmässig användning i allmänna grönområden, i parker, på idrottsplatser,

vid vägar och i lands- och skogsbruk.

laktagandet av AL-KO bifogade bruksanvisning är en förutsättning för en korrekt användning av

gräsklipparen. Bruksanvisningen innehåller drifts-, underhålls- och skötselanvisningar.



Varning! På grund av fara för personskada får

maskinen inte användas som motorfräs och för att jämna ut marken t. ex. vid mullvadshögar.

Använd endast tillåten förlängningsladd av plast med märkning H05 VV-F eller gummi H05 RN-F

med maximal längd på 15 m. (3 x 1,5 mm²).

6. Montering

Är leveransen fullständig:

Förpackningen innehåller följande delar:

- Elektrisk vertikalskärare komplett
- Bruksanvisning
- Förteckning över kundtjänst

Montering av handtagen

Figur B

AL-KO vertikalskärare är förpackad färdigmonterad. Ta ur maskinen ur förpackningen, fäll isär de Z-formigt, hopfällda ledstängerna och skruva fast skalmspänngreppet (Fig. C pos. 1)

Haka i ledstängerna i önskad höjd och skruva fast dem ordentligt med länkspänngreppet till höger och vänster (Fig. C pos. 2)



Varning! Kontrollera att kabel och Bowdendrag inte kommer i kläm (Fig. B pos. 9).

7. Idrifttagning

Kontrollera före användningen alltid optiskt att skärverktygen, fästbulnarna och hela skärenheten inte är slitna eller skadade. För att undvika obalans måste ett slitet eller skadat skärverktyg bytas ut (se: Underhåll, skötsel, förvaring).

Använd vertikalskäraren bara i dagsljus eller annan god belysning. Om möjligt, bör man undvika att använda maskinen vid vått gräs. Se till att du står bra och säkert på slutningar.

Kör bara maskinen gående.

Var särskilt försiktig när du vänder vertikalskäraren eller drar den mot dig. Stäng av skärverktyget, när vertikalskäraren måste lutas upp för transport över andra ytor än gräs och när vertikalskäraren flyttas till och från marken, som ska bearbetas.

Använd aldrig vertikalskäraren med skadade skyddsanordningar eller skyddsgaller eller utan påmonterade skyddsanordningar, t. ex. skyddsplåtar och/eller uppsamlingsanordningar.



Varning! De av tillverkaren installerade säkerhetsanordningarna på maskinen får inte tas bort eller överbryggas, eftersom annars risk för personskada finns och maskinen inte längre kopplar från automatiskt.

Håll när motorn är i gång undan händer och fötter från maskinens inre och från gräsutkastningen.

Under arbete med vertikalskäraren bör du ha stadiga skor och långbyxor. Arbeta aldrig barfota eller med lätta sandaler.

Använd jordfelsbrytare med nomfelström ≤ 30 mA för din egen säkerhet.

7.1 Ställa in arbetsdjupet



Varning! Ställ bara om arbetsdjupet med nätkontakten urdragen.



Varning! Arbetsdjupet är förinställt av AL-KO och bör bara efterställas försiktigt, eftersom ett för stort skärdjup genom överbelastning kan förorsaka skador på maskinen. Rätt skärdjup < 3 mm.

Arbetsdjupet måste anpassas till respektive gräs- och markförhållanden.

Arbetsdjupet kan inställas steglöst med inställningsvredet (Fig. F pos. 8). Det inställda arbetsdjupet beror på knivslitaget och kan läsas av på indikationen (Fig. G). För avläsningen måste maskinen stängas av och kopplingsspaken (Fig. E pos. 3) ställas i position D (drive)

Efter flera användningar kan arbetsdjupet justeras motsvarande slitaget på kniven.

OBS!:

Dra ur nätkontakten! Inställningen bör alltid kontrolleras och justeras på jämn mark, vid läge D (Fig. E) för kopplingsspaken (Fig. E pos 3) bör knivspetsarna lätt vidröra marken. Vid en välskött, jämn gräsmatta kan man med inställningsvredet (Fig. F pos 8) öka ett ¼ varv i riktning +.



Varning! Ställ bara in arbetsdjupet med avstängd motor.

Användning

Arbetsdjup

välskött gräsmatta, stenfri, mjuk mark

ställ in på markhöjd

Användning

stenig, inte skött mark

ovårdad, mycket mossig yta

Arbetsdjup

ställ in på markhöjd,
vid stenslag mindre arbetsdjup

börja med låg arbetshöjd

7.2 Anbringa skarvsladden

Stick först i skarvsladdens koppling i startbrytarens kontakt och häng därefter i sladden i kabeldragsskyddet (Fig. H) så, att sladden hänger ned lite mot kontakten.

Kabeldragsskyddet förhindrar, att elförbindelsen oavsiktligt avbryts.

Lägg alltid ut kabelresten komplett och i stora bågar.

Stick in skarvsladdens kontakt i därför avsett vägguttag. **Nätanslutningsuttaget måste vara säkrat med minst 16 A.**

Sladden ska alltid föras så, att den vid arbetet alltid ligger på den sida som redan är bearbetad.

 **Varning! Sladden får inte klämmas fast i dörrar eller fönster! Håll alltid i stickkontakten resp. kopplingshölet när du drar ur kontakten ur uttaget.**

7.3 Starta

Starta eller aktivera startbrytaren försiktigt, enligt tillverkarens anvisningar. Se till att fötterna är tillräckligt långt ifrån skärverktyget. **Ställ vertikalskäraren på ett jämnt ställe på gräsmattan.**

Kontrollera området, där maskinen ska användas, och ta bort alla föremål som kan dras med och slungas iväg.

Om vertikalskärarvalsen blockeras av ett främmande föremål eller motorn överbelastas, släpper du säkerhetsbygeln (Fig. D pos 6); motorn stängs automatiskt av. Dra om det behövs ur nätkontakten och ta bort föremålet.

 **Varning! När motorn kopplas till får vertikalskäraren inte lutas upp, utom när vertikalskäraren vid processen måste lyftas något. Luta den i det fallet bara så mycket som det nödvändigtvis behövs, och lyft bara den sida, som är riktad från användaren.**

Sätt före starten kopplingsspaken (Fig. E pos. 3) på P (park).

Tryck för att starta på startknappen (Fig. D pos. 10), dra med andra handen säkerhetsbygeln (Fig. D pos. 6) till skalmen. Släpp startknappen när motorn startat.

Håll fast vertikalskäraren, när du kopplar vertikalskärarvalsen i arbetsställning.

Skjut fram kopplingsspaken (Fig. E pos. 3) till läget D (drive),

vertikalskärarvalsen kopplas till arbetsställning.

 **Varning! Vertikalskäraren rör sig framåt.**

Dra tillbaka kopplingsspaken (Fig. E pos. 3) till pos. P (Park) när du vill koppla från vertikalskärarvalsen. Vertikalskärarvalsen är fränkopplad.

 **Varning! Om motorn ofta överbelastas (man hör tydligt att varvtalet sjunker i arbetszonen) leder det till skador på motorlindningen.**

Tips: Minska arbetsdjupet med inställningsvredet (Fig. F pos 8) in – riktning.

7.4 Fränkoppling

För att stänga av motorn släpper man säkerhetsbygeln (Fig. D pos. 6).

 **Varning! Skärverktyget stannar inte omedelbart, när motorn stängs av!**

Ställ vid transport och inlagring kopplingsspaken (Fig. E pos. 3) i position P (park) så att knivarna inte vidrör marken.

8. Råd för rätt användning av vertikalskäraren

Vertikalskärning betyder att gräsmattan luftas, rengörs och avfiltas, så att den åter i full mån kan ta upp gödsel, vatten och luft (syre). Genom vertikalskärning avlägsnas den skadliga gräsmattefilten, dessutom mossa och ytligt växande ogräs och den förhårdade grässvälen luckras upp. Gräsmattan kan andas igen.

I princip kan man vertikalskära under hela vegetationsperioden. I regel vertikalskära man 1- till 2 gånger under klippningsperioden och beroende på vädret ungefär i april och september. **Marken måste vara torr.**

Klipp först gräset ungefär 3 cm högt. Sopa genast efter verti-

kalskärningen grundligt av gräsmattan och klipp en gång till med samma höjdinställning.

Mycket viktigt är det att sedan gödsla och vattna.

Vertikalskärhöjden måste vara så inställd, att knivarna precis repar grässvälen. I varje fall måste det

undvikas, att knivarna gräver ner sig djupt i marken. Kör vid vertikalskärningen bara i en linje, alltså inte korsvis eller diagonalt.

Håll tillbaka maskinen lite vid arbetet och för den med normal gånghastighet över gräsmattan.

Dra inte tillbaka maskinen, när den är i gång.

När du vänder vid slutet av en bana – koppla ur arbetsläget, vänd maskinen och koppla i arbetsläget igen.

Lyft eller bär aldrig vertikalskäraren, när motorn är i gång.

Stäng av motorn och dra ur nätkontakten, när ett främmande föremål träffats. Se efter om det blivit skador på vertikalskäraren och utför erforderliga reparationer, innan du startar på nytt och arbetar med vertikalskäraren; om vertikalskäraren börjar vibrera ovanligt starkt är en omedelbar kontroll erforderlig.

Var särskilt försiktig på släntar och slutningar.

Råd:

På slutningar ska skärbanan läggas tvärs över lutningen. Genom lätt snedställning uppåt kan man förhindra att maskinen glider ner. Vertikalskär inte på alltför branta slutningar och var speciellt försiktig, när du ändrar riktning på slutningen. Det genom ledstängerna bestämda säkerhetsavståndet ska alltid efterföljas.

Kåpens undersida ska regelbundet rengöras. Avlagringar måste tas bort. Avlagringar försvårar starten, minskar skärkvaliteten och utkastningen.

Stäng av motorn, när du lämnar vertikalskäraren och dra ur nätkontakten.

Vertikalskärning utan gräsuppsamling

Genom den höga utkastningszonen baktill fördelas vid arbete utan gräsuppsamling gräsmattfilten jämnt på gräsmattan.

Vertikalskärning med uppsamling (behållaren kan erhållas som extra tillbehör)

Så snart gräsmattfilt blir kvar på marken, måste behållaren tömmas.



Varning! Stäng av motorn innan uppsamlingsbehållaren tas av och vänta tills skärverktyget stannat.

För att ta av uppsamlingsbehållaren släpper man säkerhetsbygeln (Fig. D pos. 6), motorn stängs av. Uppsamlingsbehållaren kan tas av med en hand på handtaget.

Råd:

För att säkra ett gott fyllresultat bör du rengöra uppsamlingsbehållaren och speciellt luftgallret efter användningen.



Varning! Ta inte bort handerna eller fötterna, utan med lämpliga hjälpmedel som t. ex. borste eller handsop.

Sätt efter tömningen på uppsamlingsbehållaren i de därför avsedda hållanordningarna.



Varning! Sätt bara på uppsamlingsbehållaren vid avstängd motor och stillastående skärverktyg.

9. Underhåll, skötsel, förvaring

Regelbunden kontroll av skruvar, rörliga delar och ev. skador och utbyte av slitna och skadade delar förebygger olyckor och gräsklipparens driftssäkerhet.

Reparationer får endast utföras av behörig kundtjänst. En förteckning över kundtjänst finns bifogad.



Varning! Dra ut tändstifts-kontakten före underhåll eller felsökning på gräsklipparen! OBS! Risk för personskador.

För att undvika skador på människor eller materiella skador: Rengör aldrig gräsklipparen under rinnande vatten, aldrig med högtrycksvätt.

Förvara gräsklipparen på torr, frostsäker plats.

Kontrollera att förvaringsplatsen är barnsäker.

Underhåll

Underhåll innefattar arbeten som innebär att gräsklipparen hålls i felfritt driftstillstånd.

Låt en av tillverkaren auktoriserad verkstad eller den auktoriserade fackverkstaden regelbundet serva din vertikalskärare.

Skötsel

Direkt efter vertikalskärningen är det lättast att ta bort smuts- och gräsrester. Dra ur nätkontakten och

lägg maskinen på sidan. Rengör med borste eller handsop.



Varning! Vertikalskäraren får inte rengöras med rinnande vatten absolut inte med högtryck.

Förvaring

Låt motorn svalna innan gräsklipparen ställs in i slutet utrymme. Handtaget kan fällas ner och därmed spara plats. Ställ kopplingspaken (Fig. E pos. 3) i position P (park) så att knivarna inte vidrör marken.



Varning! Kontrollera att inte kablar kommer i kläm eller skadas!

10. Felsökning

Allmänt

Felfunktioner förekommer oftast när utrustningen inte hanterats korrekt, är dåligt skött eller saknas underhåll. Nedanstående tabell innehåller de oftast förekommande felfunktioner och åtgärder. För övriga felfunktioner, vänligen kontakta av tillverkaren godkänd kundtjänst eller återförsäljare.



Varning! Reparationer som kräver fackmannamässiga kunskaper skall utföras av behörig kundtjänst.



Varning! För säkerhets skull: Endast reservdelar i original eller reservdelar godkända av tillverkaren får användas.

Vi vill påpeka att vi enligt produktgarantilagen inte ansvarar för uppkomna skador förorsakade av icke korrekt reparation eller vid användning av icke original reservdelar, ej heller skador förorsakade av reparationer utförda av icke teknisk kundtjänst eller icke auktoriserad återförsäljare. Detsamma gäller för tillvalsdelar och tillbehör.

Störning	Möjliga orsaker	Åtgärd
Abnormt ljud, skrammel i maskinen.	Skruvur på motorn, dess fäste eller knivvalsen lösa.	Efterdra skruvarna. Kontakta kundtjänst.
Ojämn gång.	Kuggremmen hoppar.	Kontakta kundtjänst.
Ojämn gång, starka vibrationer i maskinen.	Knivaxeln skadad (obalans), festsättning vid lagerställena lös.	Dra åt skruvarna vid lagerställena. Låt fackverkstaden / servicestationen byta ut defekta delar.
Motor startar inte.	Ingen strömtillförsel.	Kontrollera strömmen.
Knivvalsen löper inte med.	Kuggremmen defekt.	Kontakta kundtjänst.

11. Anvisningar för korrekt användning, säkerhetsanvisningar



Kontrollera följande före och efter varje användning

Se efter att utrustningen inte har några synliga fel eller brister. Använd ej gräsklipparen om säkerhetsanordningarna och / eller knivcylindern är sliten eller skadad. Se till att säkerhetsanordningarna är i ordentligt skick.

Inspektera arbetsytan innan arbetet påbörjas. Ta bort ev. främmande föremål (t. ex. stenar, grenar och ben). Kontrollera även området under körning.

Använd alltid stängda skor och långbyxor. Inga sandaler och aldrig barfota.

Knivarna måste kontrolleras regelbundet så ej skador uppstår. Om så är fallet skall den omedelbart rättas till.

Byte av knivvals eller underkniv får endast göras av AL-KO service eller av Brill auktoriserad reparationsverkstad.



Användning / Ansvar

Kontrollera att inte obehöriga personer, speciellt barn eller djur, befinner sig i arbetsområdet.

Gräsklipparen kan förorsaka allvarliga skador. Användaren ansvarar för säkerheten inom arbetsområdet. För att undvika skador, starta aldrig gräsklipparen i tippat läge – Risk för skador.

Använd endast gräsklipparen till därför avsedd användning.

Använd alltid utrustningen i dagsljus eller mycket god konstgjord belysning.

Kontrollera att luftintagen är fria från smuts.

Stå stadigt när du arbetar, speciellt i lutande terräng. Arbeta tvärs över slutningen aldrig upp och ned. Arbeta inte på överdrivet branta slutningar. Iakttag stor försiktighet när du vänder eller drar till dig gräsklipparen, speciellt i lutande terräng. Var extra försiktig då Du går baklänges.

Kör endast gräsklipparen i normal gångtakt.

Stäng av gräsklipparen när den skall förflyttas över gräsfri yta.

Använd aldrig gräsklipparen med skadad skyddsanordning eller utan skyddsgaller, heller inte utan monterad skyddsanordning.

Koppla bort knivarna och drivning- ar innan du startar motorn.

Starta och använd starthandtaget med stor omsorg, läs bruksanvisningen. Kontrollera att du har tillräckligt avstånd mellan fötterna och knivarna.

Lyft inte gräsklipparen när du startar eller använder den. Lyft mycket försiktigt i de situationer när klipparen måste lyftas något vid ojämn yta. Lyft den bortre sidan från dig och så lite som möjligt.

Stå inte framför utkastet när du startar motorn.

Stoppa inga fingrar eller fötter i knivarna!

Lyft eller transporterera aldrig gräsklipparen med motorn igång.

Stäng av motorn efter avslutat arbete, även om du bara lämnar gräsklipparen en kort stund.

Stäng av motorn när du fyller på drivmedel.

Skulle du stöta på ett hinder under arbetet, bör du stanna gräsklipparen. Dra ut stickkontakten. Ta bort blockeringen och kontrollera gräsklipparen på skador. Reparera om nödvändigt.

Dra ut stickkontakten om gräsklipparen börjar att vibrera för mycket och undersök orsaken.



Avbrott i arbetet

Låt aldrig gräsklipparen stå utan uppsikt. Om du måste avbryta arbetet, dra ut stickkontakten och ställ undan gräsklipparen på säker plats.

Om du måste avbryta arbetet för att förflytta dig till ett annat arbetsområde, stäng av gräsklipparen och dra ut stickkontakten.



Ta hänsyn till omgivningen

Använd aldrig gräsklipparen när det regnar eller vid fuktig väderlek.

Håll avstånd till simbassänger och trädgårdsdammar.

Respektera vilopauser och helgdagar. Ta hänsyn till grannen.



Elsäkerhet

Kablar måste regelbundet kontrolleras så att den inte har brott eller frilagda ledningar.

Använd endast tillåtna förlängningskablar.

Dra omedelbart ut nätkontakten om anslutningskabeln eller förlängningskabeln skadas eller skärs igenom.

Garanti

Tillverkaren lämnar 2 års garanti för sina produkter, fr.o.m. köpdatum. Produkterna skall endast användas för privat bruk. I övrigt gäller köplagen. Denna garanti omfattar alla väsentliga fel på produkten som kan bevisas stå i samband med material- eller fabriktionsfel. Det är upp till tillverkaren att avgöra om produkten skall ersättas med felfri produkt eller om den felaktiga produkten skall repareras utan kostnad. Detta gäller under följande förutsättningar:

- Produkten är vid försäljningstillfället i felfritt tillstånd.
- Köparen kan förelägga ett köpkvitto i original med inköpsadress, datum, produktens typ och beteckning. Köpet skall ha skett inom EU.
- Produkten har hanterats korrekt enligt rekommendationerna

i bruksanvisningen. Instruktioner för underhåll och rengöring av produkten har utförts enligt anvisning. Produkten är i intakt tillstånd. Vare sig köparen eller tredje man har försökt att reparera eller öppna produkten.

- Endast reservdelar och tillbehör i original eller av tillverkaren godkända delar har använts. Vid användning av icke godkända reservdelar eller tillbehör kan följeskador eller ökad risk inte uteslutas. Dessa följeskador omfattas inte av garantin.
- Produkten skall sändas till kundtjänst. Vi står inte för portokostnader. Inköpskvitto i original skall bifogas.
- Skador som kan härledas till felaktigt handhavande, icke avsedd användning, användning av olämpliga eller icke godkända

utbytes-, reserv-, eller tillbehörsdelar samt icke korrekt genomfört underhåll eller rengöring omfattar inte av garantin.

Produkten har vissa delar som slits vid normal avsedd användning. Dessa slitagedelar omfattas inte av garantin.

Följande komponenter för denna produkt räknas som slitagedelar: Kniv / knivbalk / drivrem / luftarvals / knivvals / underknivar / klinga / snittlina / lock till skärhuvud / sågblad / Nickel-kadmiumbatterier.

Denna tillverkargaranti berör inte garantiförhållandet mellan tillverkaren och återförsäljaren.

4. Avvertenze

Si prega di leggere attentamente le istruzioni per l'uso ed osservarne le avvertenze così come le avvertenze di sicurezza allegate. Con l'aiuto delle istruzioni per l'uso prendere confidenza con l'attrezzo, gli organi comando ed il suo corretto utilizzo nonché delle disposizioni di sicurezza.



Attenzione! Non consentite mai ai bambini o ad altre persone non a conoscenza di queste istruzioni per l'uso, di utilizzare questo apparecchio.

Disposizioni locali possono determinare l'età minima dell'operatore.

Ricordate che il conducente del rasaerba o l'utente è responsabile per qualsiasi incidente con altre persone o danni alla proprietà di terze persone.

Vi preghiamo di conservare con cura le istruzioni.

5. Impiego secondo destinazione

Lo scarificatore AL-KO è concepito per la lavorazione di prati e superfici erbose di abitazioni private e per giardinaggio hobbistico e non per l'impiego industriale in impianti pubblici, parchi, impianti sportivi, su strade ed in campagna o agricoltura.

L'osservanza delle istruzioni per l'uso fornite dalla ditta AL-KO è pre-

messa fondamentale per un impiego secondo destinazione dell'apparecchio. Le istruzioni per l'uso contengono anche le condizioni di funzionamento, manutenzione e riparazione.



Attenzione! Per evitare il rischio di lesioni questo attrezzo non deve essere impiegato come motozappa e per il livellamento di protuberanze del terreno, tipo le tane di talpa.

Impiegare solo le linee di prolunga in PVC con la denominazione H05 VV-F o di gomma H05 RN-F con una lunghezza massima di 15 m. (3 x 1,5 mm²).

L'osservanza delle istruzioni per l'uso fornite dalla ditta AL-KO è pre-

6. Montaggio

Controllo del contenuto della confezione:

Nell'imballaggio di cartone sono contenute le seguenti parti:

- Scarificatore elettrico completo
- istruzioni per l'uso
- indice dei centri di assistenza tecnica

Montaggio delle stegole di guida Figura B

Lo scarificatore AL-KO è imballato finito premontato. Estrarre l'attrezzo dall'imballo, aprire le stegole di guida ripiegate a Z e distenderle e fissare stabilmente l'impugnatura per mezzo delle viti (Fig. C, Pos. 1).

Innestare le stegole di guida all'altezza desiderata e fissare saldamente sia a destra che a sinistra con la maniglia di bloccaggio a snodo (Fig. C, Pos. 2)



Attenzione! Assicuratevi sempre che i cavi e i tiranti Bowden non vengano schiacciati (Fig. B Pos. 9).

7. Messa in uso

Prima dell'uso è necessario verificare sempre, per mezzo di un controllo visivo, se la lama, i bulloni di serraggio e l'unità di taglio nel suo insieme siano consumati oppure danneggiati. Per evitare una squilibratura durante il funzionamento sostituire l'utensile di taglio consumato o danneggiato (vedere: manutenzione, cura e conservazione).

Effettuare operazioni di scarificazione solo con luce diurna o con buona illuminazione artificiale.

Evitare possibilmente di utilizzare l'attrezzo con l'erba bagnata. Sui pendii assicurarsi sempre di mantenere una buona e stabile posizione.

Far funzionare la macchina solo ad intervalli. Prestare particolare cautela, nell'inversione di marcia dello scarificatore o nel tirarlo verso di sé. Se lo scarificatore deve essere sollevato per il trasporto attraverso superfici diverse dall'erba e per muovere lo scarificatore da o verso la superficie

da lavorare, arrestare l'utensile di taglio.

Non usare mai lo scarificatore con dispositivi di sicurezza o griglie di protezione danneggiati oppure senza dispositivi di sicurezza montati, ad es. lamiere paracolpi e/o contenitori per l'erba.



Attenzione! I dispositivi di sicurezza montati sull'attrezzo dal costruttore non devono essere rimossi o resi inefficaci, per evitare il rischio di gravi lesioni

e perché in tal caso l'apparecchio non si spegne più automaticamente.

Con il motore in moto tenere le mani ed i piedi lontano dall'involucro interno e dall'uscita dell'erba.

Durante la lavorazione devono essere sempre indossate scarpe chiuse e pantaloni lunghi. Non scarificare a piedi nudi o con sandali leggeri.

Per la vostra sicurezza utilizzare un interruttore di sicurezza con corrente differenziale nominale ≤ 30 mA.

7.1 Regolazione della profondità di lavoro

 **Attenzione! Regolare la profondità di lavoro solo**

con la spina estratta dalla presa di corrente.

 **Attenzione! La profondità di lavoro è preimpostata dalla AL-KO e dovrebbe essere regolata solo con cautela, in quanto un'eccessiva penetrazione nel suolo può causare danni all'attrezzo per sovraccarico. Profondità di lavoro corretta < 3 mm.**

La profondità di lavoro deve essere regolata in base alle condizioni dell'erba e del terreno.

La profondità di lavoro è regolabile in modo continuo tramite il volantino (Fig. F, Pos. 8). La profondità di lavoro impostata dipende dall'usura dell'utensile di taglio e può essere letta attraverso l'indicatore (Fig. G). A tale proposito l'attrezzo deve essere spento e la

leva del cambio (Fig. E, Pos. 3) posizionata su D (Drive).

In caso di uso frequente è possibile registrare la profondità di lavoro in funzione dell'usura dei coltelli.

Avviso:

Scollare la spina! L'impostazione dovrebbe essere sempre verificata e regolata su un fondo piano, in posizione D (Fig. E) della leva del cambio (Fig. E, Pos. 3), le punte dei coltelli dovrebbero sfiorare leggermente il piano. Con un prato ben curato ed in piano si può dare un ulteriore $\frac{1}{4}$ giro in direzione + con il volantino di regolazione (Fig. F, Pos. 8).

 **Attenzione! Regolare la profondità di lavoro solo a motore spento.**

Impiego

Profondità di lavoro

prato curato, senza pietre, fondo morbido

regolare all'altezza del terreno

fondo non curato, pietroso

regolare all'altezza del terreno, in caso di proiezione di sassi ridurre la profondità di lavoro

tondo non curato, umido e muschioso

iniziare con profondità di lavoro ridotta

7.2 Connessione della linea di prolunga

Inserire il cavo di prolunga prima nel connettore dell'interruttore di avviamento ed infine agganciarlo al dispositivo di assorbimento della trazione (Fig. H), in modo che il cavo di prolunga penda leggermente verso il connettore.

Il dispositivo di assorbimento della trazione del cavo impedisce una separazione accidentale del collegamento elettrico.

Srotolare sempre completamente il cavo di prolunga e disporlo in grandi spire.

Inserire la spina del cavo di prolunga nella relativa presa appositamente predisposta allo scopo. **La presa di allacciamento deve**

essere dotata di fusibile di almeno 16 A.

Il cavo di prolunga deve essere guidato, in modo che durante scarificazione si trovi sempre sul lato già precedentemente scarificato.

 **Attenzione! Il cavo di prolunga non deve essere schiacciato tra porte o finestre e le loro cornici! Impugnare sempre la spina o l'involucro del connettore per estrarre il cavo di prolunga dalla presa.**

7.3 Avviamento

Avviare o azionare l'interruttore di avviamento con cautela, conformemente alle istruzioni del costruttore. Prestare attenzione che i piedi siano ad una sufficiente distanza dall'utensile di taglio. Appoggiare

lo scarificatore su una superficie piano del prato.

Controllare il terreno, sul quale la macchina deve essere utilizzata, e rimuovere tutti gli oggetti, che possano venire agganciati e/o scagliati a distanza.

Se il cilindro dello scarificatore dovesse essere bloccato da un corpo estraneo o il motore sovraccaricato, rilasciare la maniglia di sicurezza (Fig. D, Pos. 6); il motore si arresta automaticamente.

Se necessario, estrarre la spina dalla presa di corrente ed eliminare il corpo estraneo.

 **Attenzione! Non far sollevare lo scarificatore all'avviamento del motore, se ciò è necessario, lo scarificatore deve essere sollevato durante la marcia**

in avanti. In questo caso impennarlo solo per l'altezza strettamente necessaria, e far sollevare soltanto la parte sul lato opposto a quello dell'operatore.

Prima dell'avvio posizionare la leva del cambio (Fig. E, Pos. 3) su P (Park).

Per l'avvio premere il pulsante di avviamento (Fig. D, Pos. 10), con l'altra mano tirare la maniglia di sicurezza (Fig. D, Pos. 6) verso l'impugnatura di guida. Quando il motore è avviato rilasciare il pulsante di avviamento.

Tenere fermo lo scarificatore quando si innesta il cilindro di scarificazione in posizione di lavoro.

Spingere la leva del cambio (Fig. E, Pos. 3) verso avanti nella posizione D (Drive), il cilindro di scarificazione viene innestato in posizione di lavoro.



Attenzione! Lo scarificatore si sposta in avanti.

Per disinnestare la posizione di lavoro del cilindro di scarificazione tirare indietro la leva del cambio (Fig. E, Pos.3) nella posizione P (Park) Il cilindro di scarificazione è disinserito.



Attenzione! Un frequente sovraccarico del motore (il numero giri si abbassa in modo udibile in lavoro) causa il danneggiamento dell'avvolgimento del motore.

Avviso: Ridurre la profondità di lavoro in direzione “-” con il volantino di regolazione (Fig. F, Pos. 8).

7.4 Spegnimento

Per spegnere il motore rilasciare la maniglia di sicurezza (Fig. D, Pos. 6).



Attenzione! L'utensile di taglio continua a girare per inerzia!

Per il trasporto ed il deposito posizionare la leva del cambio (Fig. E, Pos. 3) in posizione P (Park) in modo che il coltello non tocchi il terreno.

8. Avvertenze per una corretta scarificazione

Scarificare significa arrieggiare il prato, pulirlo e sfoltirlo, in modo che il prato sia di nuovo pienamente ricettivo per fertilizzante, acqua ed aria (ossigeno). Per mezzo della scarificazione viene rimossa la peluria erbosa nociva, unitamente al muschio ed alle piante selvatiche a crescita orizzontale, e riaperto lo strato erboso incrostato. Il prato può nuovamente respirare.

In linea di massima la scarificazione può essere effettuata durante tutto il periodo vegetativo. Di regola la scarificazione viene effettuata da 1 a 2 volte nel periodo di rasatura, dall'incirca ad Aprile e Settembre, in base alle condizioni atmosferiche. **Il terreno erboso deve essere asciutto.**

Innanzitutto tagliare il prato ad un'altezza di ca. 3 cm. Subito dopo la scarificazione scopare a fondo la superficie erbosa e falciare ancora una volta con la stessa impostazione di altezza.

È molto importante infine una buona concimazione finale e la relativa irrigazione.

L'altezza di scarificazione deve essere regolata in modo che i coltelli scalfiscano leggermente lo

Traduzione delle istruzioni per l'uso originali

strato erboso. Deve essere assolutamente evitata una penetrazione più profonda dei coltelli nel terreno. Nella scarificazione muoversi lungo una sola linea, quindi non in modo incrociato o diagonale.

Trattenere leggermente l'attrezzo durante la scarificazione e guidarlo sul prato con una normale andatura al passo.

Durante la scarificazione non fare arretrare l'attrezzo in rotazione.

Per invertire la marcia al termine di un percorso disinnestare la posizione di lavoro, fare quindi sterzare l'attrezzo ed inserire nuovamente la posizione di lavoro.

Mai sollevamento o trasportare uno scarificatore con il motore in rotazione.

Se è stato incontrato un corpo estraneo spegnere il motore ed estrarre la spina dalla presa di corrente. Ricercare eventuali danneggiamenti allo scarificatore ed effettuare le necessarie riparazioni, prima di riavviare lo scarificatore e riprendere a lavorare; se lo scarificatore dovesse mettersi improvvisamente a vibrare è necessario un controllo immediato.

Fare particolare attenzione lungo le siepi e sui pendii.

Avviso:
Sui pendii il percorso di lavoro deve essere trasversale alla china. Lo slittamento dell'attrezzo può essere facilmente contrastato con una leggera inclinazione verso l'alto. Non effettuare scarificatura lungo pendii troppo scoscesi ed usare particolare cautela nel modificare la direzione di marcia sulle chine. Mantenere sempre la distanza di sicurezza impostata dalle stegole di guida.

Pulire la parte sottostante dell'attrezzo ad intervalli regolari. I sedimenti devono essere rimossi. I sedimenti rendono difficoltoso l'avviamento, pregiudicano la qualità di taglio e l'espulsione dell'erba.

Prima di lasciare lo scarificatore spegnere il motore ed estrarre la spina dalla presa di corrente.

Scarificatore senza cestello raccolta erba

Grazie all'ampio angolo di espulsione, senza il cestello di raccolta dell'erba la peluria erbosa viene sparsa in modo uniforme sul prato.

Scarificatore con cestello di raccolta (Il cestello è fornibile come accessorio)

Quando, durante la lavorazione, la peluria erbosa rimane sul prato, è necessario svuotare il cestello.

 **Attenzione!** Prima di prelevare il cestello spegnere il motore ed attendere l'arresto completo dell'utensile di taglio.

Per prelevare il cestello di raccolta dell'erba, rilasciare la maniglia

di sicurezza (Fig. D, Pos. 6), il motore si spegne. Tramite la maniglia il cestello di raccolta può essere estratto con una mano.

Avviso:
Per assicurare un buon risultato di riempimento, dopo l'uso si dovrebbe pulire il cestello di raccolta ed in particolare la griglia dell'aria.

 **Attenzione!** Non rimuovere i sedimenti dalla camera interna con le mani o i piedi, ma

utilizzare un attrezzo adeguato, come ad es. una spazzola o uno spazzolone.

Dopo lo svuotamento riappendere il cestello di raccolta agli appositi ganci.

 **Attenzione!** Agganciare il cestello di raccolta soltanto con motore spento ed utensile di taglio arrestato.

9. Manutenzione, cura, conservazione

Mediante controlli regolari (collegamenti a vite saldi, fessure, danneggiamenti) e la sostituzione dei componenti difettosi ed usurati si evitano eventuali infortuni e guasti all'apparecchio.

Per motivi di sicurezza, le riparazioni possono essere effettuate esclusivamente da un tecnico autorizzato. L'elenco dei centri di assistenza tecnica è compreso nella dotazione della macchina.

 **Attenzione!** Prima di qualsiasi lavoro, controllo e riparazione dell'apparecchio è necessario staccare sempre la spina. Pericolo di ferimento!

Pericolo di danni alle persone e alle cose:
la macchina non deve mai essere pulita con acqua corrente, in particolare non si devono utilizzare dispositivi ad alta pressione!

La macchina deve essere conservata in un luogo asciutto e non esposto al gelo.

Il luogo di conservazione non deve essere accessibile ai bambini.

Manutenzione

La manutenzione comprende tutti i lavori volti a mantenere la macchina in perfette condizioni di funzionamento.

Sottoporre regolarmente lo scarificatore ad un intervento di manutenzione da parte di un punto di servizio o di un'officina autorizzata dal costruttore.

Pulizia

I residui d'erba e lo sporco possono essere facilmente rimossi subito dopo l'utilizzo dell'attrezzo. Staccare la spina ed inclinare

l'attrezzo su un fianco. Pulire con spazzola o con spazzolone.

 **Attenzione!** Lo scarificatore non deve essere ripulito con getto d'acqua, in particolare se ad alta pressione.

Conservazione

Prima di ricoverare il rasoerba in un locale chiuso, lasciate sempre raffreddare completamente il motore. Per limitare l'ingombro, si possono piegare le stegole di guida. Posizionare la leva del cambio (Fig. E, Pos. 3) in posizione P (Park) in modo che il coltello non tocchi il terreno.

 **Attenzione!** Quando chiudete il manubrio, accertatevi sempre che il cavo non venga piegato né schiacciato.

10. Eliminazione di guasti

Generalità

Normalmente i guasti si verificano soltanto se l'apparecchio non è stato maneggiato, pulito e mantenuto correttamente. La seguente tabella descrive i guasti più frequenti e la loro eliminazione. In caso di guasti non descritti, consultare il servizio assistenza o un rivenditore autorizzato.

 **Attenzione!** Le riparazioni che richiedono conoscenze tecniche speciali, devono essere eseguite solo da tecnici autorizzati.

 **Attenzione!** Per motivi di sicurezza usare solo ricambi originali o omologati dal produttore.

Secondo la legge sulla responsabilità del produttore, non ci assu-

miamo alcuna responsabilità per danni provocati dai nostri apparecchi, se essi sono dovuti a riparazioni non a regola d'arte, o all'uso di ricambi non originali o omologati dal produttore, o se la riparazione non è stata eseguita dal nostro servizio di assistenza tecnica o da un tecnico autorizzato. Ciò vale anche per gli accessori.

Guasto	Possibile causa	Rimedio
Rumore eccessivo, sbattimento dell'attrezzo.	Viti sul motore, albero dei coltelli o relativo fissaggio allentati.	Stringere a fondo le viti. Rivolgersi ad un'officina specializzata / al servizio assistenza.
Rotazione irregolare.	La cinghia dentata salta.	Rivolgersi ad un'officina specializzata / al servizio assistenza.
Rotazione irregolare, forte vibrazione dell'attrezzo.	Albero coltelli danneggiato (sbilanciato), fissaggio supporti cuscinetto allentati.	Serrare le viti dei supporti cuscinetto. Fare sostituire i pezzi danneggiati da parte dell'officina o della stazione di servizio autorizzate.
Il motore non funziona.	Manca di corrente.	Verificare l'alimentazione elettrica.
Il cilindro coltelli non gira.	Cinghia dentata difettosa.	Rivolgersi ad un'officina specializzata / al servizio assistenza.

11. Norme per un impiego corretto, avvertenze di sicurezza



Controllo dell'apparecchio prima e dopo ogni utilizzo

Prima di ogni utilizzo, controllate visivamente l'apparecchio. Non utilizzate mai l'apparecchio se i dispositivi di sicurezza (protezione della leva di accensione o di sicurezza) e / o l'apparato di taglio sono danneggiati o usurati. Non rimuovete e non disattivate mai i dispositivi di sicurezza!

Prima di iniziare il lavoro, controllate sempre la superficie che intendete tagliare. Rimuovete qualsiasi corpo estraneo presente (ad esempio sassi, rami o ossi) prestando attenzione a che non ve ne siano altri durante il lavoro.

Durante i lavori indossare sempre scarpe chiuse e pantaloni lunghi. Non usare l'apparecchio a piedi nudi o indossando sandali.

Controllate gli apparati di taglio ad intervalli regolari per verificare che non siano danneggiati e riparateli correttamente all'occorrenza.

Gli apparati di taglio possono essere sostituiti unicamente da un centro di assistenza tecnica AL-KO o da un rivenditore autorizzato.



Impiego / Responsabilità

Accertarsi che non vi siano altre persone (in particolare bambini) in vicinanza alla zona di lavoro.

L'apparecchio può essere causa di ferimento grave! L'utente è responsabile della sicurezza nella zona di lavoro. Non avviate mai il rasaerba quando è ribaltato – Pericolo di ferimento!

Utilizzate l'apparecchio esclusivamente in conformità allo scopo di utilizzo indicato nelle presenti istruzioni per l'uso.

Usare l'apparecchio solo alla luce del giorno o con una sufficiente fonte di illuminazione.

Controllare che le fessure d'aria siano libere di sporcizia.

Durante il lavoro, assicuratevi di poggiare sempre su una superficie sicura e stabile anche in pendenza. Sulle chine lavorare trasversalmente, mai avanti e indietro. Non lavorare lungo pendii troppo scoscesi. L'inversione del senso di marcia in pendenza, quando girate l'apparecchio oppure lo tirate verso di voi. Attenzione in retromarcia, potreste inciampare!

Spingete l'apparecchio soltanto a passo d'uomo.

Spegnete sempre il motore quando dovete inclinare l'apparecchio per trasportarlo su altre superfici diverse dal prato oppure per condurlo da ed alle superfici che intendete tagliare.

Non utilizzate mai l'apparecchio se i dispositivi di protezione sono danneggiati oppure non sono stati montati.

Prima di avviare il motore, disaccoppiate tutti gli apparati di taglio e gli azionamenti.

Avviate o attivate l'interruttore di avviamento con la massima cautela attendendovi alle istruzioni fornite dal produttore. Assicuratevi che i piedi siano sufficientemente distanti dall'apparato di taglio.

All'avvio o all'accensione del motore, l'apparecchio non deve mai essere inclinato, a meno che non sia necessario sollevarlo per l'accensione. In questo caso, inclinatelo soltanto per il minimo indispensabile, quindi sollevate la parte non rivolta verso di voi.

Non avviate mai il motore se sostate ancora di fronte al canale di scarico.

Tenete lontani mani e piedi dall'apparato di taglio!

Non sollevate e non trasportate mai l'apparecchio a motore acceso.

Spegnete sempre il motore prima di effettuare qualsiasi lavoro sull'apparecchio o di allontanarvi da esso e prima di procedere al rifornimento di carburante.

Qualora si incontrasse un ostacolo durante il lavoro, spegnete sempre l'apparecchio e staccate la spina dalla presa di corrente. Rimuovete l'ostacolo, verificate che l'apparecchio non abbia subito danni e, se necessario, fatelo riparare.

Qualora l'apparecchio iniziasse a vibrare eccessivamente, staccate la spina dalla presa di corrente e ricercate la causa.

 Interruzione dei lavori

Non lasciate mai l'apparecchio incustodito. Qualora interrompeste il lavoro, staccate la spina dalla presa di corrente e parcheggiate l'apparecchio in un luogo sicuro.

Se occorre interrompere il lavoro, ad esempio per trasferirsi in un'altra zona di lavoro, spegnete sempre l'apparecchio e staccate la spina dalla presa di corrente.

 Condizioni meteorologiche ed ambientali

Non utilizzate mai l'apparecchio con la pioggia né su superfici umide o bagnate.

Non utilizzate mai apparecchi elettrici nelle dirette vicinanze di

una piscina o di un laghetto da giardino.

Osservate le normative sugli orari di riposo del vostro comune!

 Sicurezza elettrica

Il cavo di allacciamento deve essere sottoposto a regolari controlli per rilevare eventuali danni e segni di invecchiamento.

Utilizzare solo cavi di prolunga ammessi.

In caso di danneggiamento o tranciatura del cavo di allacciamento / cavo di prolunga, staccare immediatamente la spina di alimentazione.

Garanzia

Il produttore concede 24 mesi di garanzia (a partire dalla data di acquisto) su tutti i propri prodotti, purché vengano utilizzati esclusivamente per uso privato. I diritti alla garanzia previsti per legge restano comunque inviolati. La garanzia si riferisce a tutti i vizi essenziali del prodotto che possano essere riconducibili a vizi del materiale o difetti di lavorazione. Inoltre, la garanzia viene concessa a nostra discrezione sotto forma di fornitura sostitutiva di un prodotto in perfette condizioni di funzionamento oppure con la riparazione gratuita del prodotto, purché vengano soddisfatte le seguenti premesse:

- In caso di trasmissione del rischio, il prodotto è stato ceduto privo di vizi giuridici.
- Presentazione della ricevuta originale di acquisto con l'indirizzo dell'acquirente, la data di acquisto, il tipo ed il nome del prodotto a titolo di prova dell'acquisto. Il luogo di acquisto deve rientrare nel territorio dell'Unità Europea.
- Il prodotto deve essere stato utilizzato correttamente e conformemente

alle raccomandazioni riportate nelle istruzioni per l'uso. La manutenzione e la pulizia del prodotto conformemente alle indicazioni riportate nelle istruzioni per l'uso sono requisiti essenziali. Né l'acquirente né terze persone non autorizzate possono tentare di smontare il prodotto nelle sue parti né di ripararlo.

- Si devono assolutamente utilizzare parti di ricambio originali ed accessori originali oppure componenti espressamente autorizzati dal produttore. Qualora venissero utilizzati parti o accessori non originali, non si escludono eventuali danni conseguenti ed un maggiore rischio di infortunio. I danni conseguenti non sono coperti dalla presente garanzia.
- Il prodotto deve essere consegnato direttamente ad un centro di assistenza autorizzato oppure inviato con pacco sufficientemente affrancato. Al prodotto dovrà essere allegata la ricevuta originale di acquisto.
- Danni causati da comando errato, utilizzo non secondo

destinazione, impiego di componenti intercambiabili, di ricambio ed accessori non idonei, non originali o non autorizzati nonché da lavori di manutenzione e riparazione non correttamente eseguiti non possono essere riconosciuti come diritti alla garanzia.

I prodotti contengono diversi componenti soggetti ad usura dovuta all'utilizzo ed un normale consumo. Tali parti usurabili non sono parte integrante della garanzia.

A seconda del prodotto, i seguenti componenti non vengono considerati parti usurabili: lama / placchetta / cinghia di trasmissione / cilindro aeratore / cilindro a coltelli / controlama / placchetta / filo di taglio / coperchio della testata di taglio / lama per sega / elemento al nichel-cadmio (batteria).

La presente garanzia concessa dal produttore non comprende i diritti alla garanzia esistenti nei confronti del commerciante / venditore.

4. Indicaciones al manual de instrucciones

Le rogamos leer esmeradamente las instrucciones para el empleo y observar sus indicaciones y las indicaciones de seguridad adjuntas. Familiarícese mediante estas instrucciones para el empleo con el aparato, las piezas de regulación y el uso adecuado así como con las indicaciones de seguridad.



¡Atención! No permita nunca que los niños u otras personas, que no conozcan este manual de instrucciones utilicen, este aparato.

Puede que haya normativas locales que impongan una edad mínima del usuario.

Recuerde que el usuario es responsable de los accidentes que afecten a la integridad física o a la propiedad de otras personas.

Guarde estas instrucciones de uso en un lugar seguro.

5. Uso previsto

El ventilador de césped AL-KO está determinado para su uso en superficies de césped y de pasto en jardines privados y de aficionados y no para el uso comercial en instalaciones públicas, en parques, en canchas de deportes, en calles o en la agricultura o silvicultura.

Para utilizar correctamente el aparato es imprescindible seguir el

manual de instrucciones de AL-KO que se adjunta. El manual de instrucciones también contiene información sobre las condiciones de funcionamiento, mantenimiento y conservación.



¡Atención! Por peligro de lesiones físicas, el aparato no puede ser usado como azadón con motor o para allanar las

desigualdades del terreno, como p. ej. montículos de topos.

Utilice sólo alargues permitidos de PVC con la referencia H05 VV-F o de goma H05 RN-F con una longitud máxima de 15 m. (3 x 1,5 mm²).

E

6. Montaje

Comprobación del contenido suministrado:

La caja de embalaje debe contener los siguientes componentes:

- Ventilador eléctrico de césped, completo
- Instrucciones de uso
- Listado de centros de servicio técnico

Montaje del varillaje Fig. B

El ventilador de césped AL-KO está embalado premontado. Saque el aparato del embalaje, despliegue la barra guía en forma de Z, pandeada y atornille fuertemente el asa de sujeción de la barra (Fig. C, Pos. 1).

Encastre el varillaje guía a la altura deseada y atorníllela fuertemente con el asa articulada de sujeción a derecha e izquierda (Fig. C, Pos. 2).



¡Atención! Compruebe que los cables y los tensores de la base no se enganchen (Fig. B, pos. 9).

7. Puesta en servicio

Controle siempre antes del uso, mediante control visual, que las herramientas de corte, los pernos de sujeción y toda la unidad de corte no esté desgastada o dañada. Para evitar desequilibrios, se tiene que cambiar una herramienta de corte desgastada o dañada (vea: mantenimiento, limpieza y almacenamiento).

Ventile el césped sólo con luz diurna o con buena iluminación artificial. En lo posible, evite el uso del

aparato con el césped mojado. Tenga siempre presente de mantener una posición buena y segura en pendientes.

Use la máquina sólo a una velocidad paso a paso. Preste especial cuidado al girar el ventilador de césped o lo atrae hacia usted. Pare la herramienta de corte si se tiene que inclinar el ventilador de césped para el transporte por superficies que no sean césped y cuando el ventilador de césped

ha de ser desplazado a y de la superficie por ventilar.

No use jamás el ventilador de césped con los dispositivos de protección o con las rejillas dañados o sin los dispositivos de protección montados, p. ej., chapas de rebote y/o dispositivos colectores del césped.



¡Atención! Los dispositivos de seguridad instalados en el aparato por el fabricante no

deben ser retirados o puenteados, puesto que de otra forma existe peligro de lesiones y el aparato no se desconecta automáticamente.

Estando el motor en marcha, mantenga las manos y los pies alejados de la caja interior y de la eyección de césped.

Durante la ventilación del césped se tienen que usar siempre zapatos y pantalones largos. No use el aparato estando descalzo o calzado con sandalias ligeras.

Para su seguridad, use un interruptor de seguridad FI con corriente residual nominal ≤ 30 mA.

7.1 Ajustar la profundidad de trabajo



¡Atención! Ajustar la profundidad de trabajo

sólo con el enchufe desconectado.



¡Atención! La profundidad de trabajo está preajustada por AL-KO y debiera de ser reajustada con muchísimo cuidado, puesto que una penetración demasiado profunda en el suelo puede originar daños por sobrecarga en el aparato. La profundidad correcta de trabajo es < 3 mm.

La profundidad de trabajo tiene que ser regulada de acuerdo a las correspondientes condiciones del césped y del suelo.

La profundidad de trabajo se puede regular sin escalonamientos con la rueda manual de ajuste (Fig. F, Pos. 8). La profundidad de trabajo regulada es dependiente del desgaste de las cuchillas y puede ser leída en la indicación (Fig. G). Para ello se tiene que

desconmutar el aparato y se tiene que poner la palanca de conmutación (Fig. E, Pos. 3) en la posición D (Drive).

Después de un uso frecuente se puede reajustar la profundidad de trabajo de acuerdo al desgaste de las cuchillas.

Indicación:

¡Sacar el enchufe! El ajuste debiera de ser controlado y regulado siempre en un suelo llano, con la posición D (Fig. E) de la palanca de conmutación (Fig. E, Pos 3), las puntas de las cuchillas debieran sólo de rozar el suelo. Con un césped cuidado y llano se puede agregar con la rueda de ajuste manual (Fig. F, Pos. 8) incluso $\frac{1}{4}$ de giro en dirección +.



¡Atención! Ajustar la profundidad de trabajo sólo con el motor parado.

Aplicación en

Profundidad de servicio

césped cuidado, libre de piedras, suelo blando

ajustar a altura del suelo

suelo pedregoso, no cuidado

ajustar a altura del suelo, en caso de desprendimiento de piedras, ajustar a menor profundidad

superficie descuidado, fuertemente cubierta de musgo

comenzar con una menor profundidad de trabajo

7.2 Conectar el cable de prolongación

Enchufar primero el acoplamiento del cable de prolongación en el enchufe del interruptor de arranque y a continuación, colgarlo en la descarga de tracción del cable (Fig. H) de forma que el cable de prolongación al enchufe se combe ligeramente.

La descarga de tracción del cable impide una separación indeseada de la conexión eléctrica.

Tender la reserva del cable siempre por completo y con grandes vueltas.

Enchufar el enchufe del cable de prolongación en el enchufe hembra

para ello previsto. **El enchufe hembra de conexión a la red tiene que estar asegurado con un fusible de 16 A por lo menos.**

El cable de prolongación tiene que estar tendido durante el trabajo siempre al lado que ya ha sido ventilado.



¡Atención! ¡El cable de prolongación no debe ser apretado por puertas o ranuras de ventanas! Desenchufar el cable de prolongación sólo en el enchufe o en la caja de acoplamiento.

7.3 Arranque

Arranque o accione el interruptor de arranque con cuidado, según las indicaciones del fabricante.

Mantenga siempre una distancia suficiente de los pies con respecto a las herramientas de corte. Poner el ventilador de césped en una superficie llana del césped.

Controle el terreno en el que se usará la máquina y retire todos los objetos que puedan ser cogidos y lanzados por ésta.

Si el rodillo del ventilador de césped es bloqueado por un cuerpo extraño o si se sobrecarga el motor, suelte el arco de seguridad (Fig. D, Pos. 6); el motor se desconecta automáticamente. Si fuese necesario, desenchufe el enchufe de conexión a la red y retire el cuerpo extraño.

 **¡Atención! Al conmutar el motor no se debe volcar el ventilador para césped, a no ser que tenga que ser levantado para este procedimiento. En este caso, vuélvelo sólo hasta donde sea imprescindible necesario y levante sólo el lado contrario al usuario.**

Antes del arranque ponga la palanca de conmutación (Fig. E, Pos. 3) en P (aparcar).

Para arrancar el moto, presione el botón de arranque (Fig. D, Pos. 10), con la otra mano tire el arco de seguridad (Fig. D, Pos. 6) hacia el larguero guía. Suelte el botón de arranque después de arrancado el motor.

Mantenga firmemente sujeto el ventilador de césped al conmutarlo en la posición de trabajo.

Empuje la palanca de conmutación (Fig. E, Pos. 3) hacia adelante a la posición D (Drive), el rodillo de ventilación es puesto en la posición de trabajo.



¡Atención! El ventilador de césped se desplaza hacia delante.

Para desconmutar la posición de trabajo del rodillo de ventilación, tire de la palanca de conmutación (Fig. E, Pos. 3) hacia atrás a la Pos. P (aparcar). El rodillo de ventilación no está en servicio.



¡Atención! Una sobrecarga frecuente del motor

(el número de revoluciones baja en el área de trabajo de forma audible) lleva a daños del bobinado del motor.

Nota:
Reduzca la profundidad de trabajo con la rueda manual de ajuste (Fig. F, Pos. 8) en dirección a -.

7.4 Parar el motor

Para parar el motor, soltar el arco de seguridad (Fig. D, Pos. 6).



¡Atención! ¡La herramienta de corte marcha en inercia!

Para el transporte y el almacenaje ponga la palanca de conmutación (Fig. E, Pos. 3) en la posición P (aparcar) para que las cuchillas no toquen el suelo.

8. Indicaciones para el uso correcto

Ventilar el césped significa ventilarlo, limpiarlo y desfieltarlo para que el césped pueda tomar por completo de nuevo el abono, el agua y el aire (oxígeno). Mediante la ventilación se elimina el fieltro dañino del césped, además el musgo y la maleza se crecimiento llano y se afloja el césped. El césped puede respirar de nuevo.

Por base se puede ventilar el césped durante todo el periodo de vegetación. Por regla general se ventila el césped 1 a 2 veces durante el periodo de corte, según las condiciones del tiempo, aproximadamente en abril y septiembre. **El suelo del césped tiene que estar seco.**

Pero antes tiene que cortar el césped a unos 3 cm de altura. Inmediatamente después de la ventilación del césped, tiene que retirar el césped cortado y tiene que cortarlo de nuevo a la misma altura.

Muy importante es abonar y regar de forma adecuada a continuación.

La altura de ventilación tiene que estar ajustada de tal forma que

las cuchillas apenas rasguen el suelo del césped. En todo caso se tiene que evitar una penetración más profunda de las cuchillas en el suelo. Durante la ventilación muévase sólo en una línea, es decir, ni en cruz ni diagonalmente.

Durante la ventilación, mantener el ventilador de césped ligeramente retraído y pasarlo con una velocidad de paso norma sobre el césped.

No tirar hacia atrás el ventilador de césped durante la ventilación.

Para girar al final de una línea, desconmute la posición de trabajo, gire el aparato y conmute de nuevo la posición de trabajo.

No levante ni transporte jamás un ventilador para el césped con el motor en marcha.

Parar el motor y desconchufe el enchufe a la red si ha entrado en contacto con un cuerpo extraño. Busque daños en el ventilador de césped y efectúa las reparaciones adecuadas en caso de ser necesarias antes de volver a continuar con la ventilación del césped; en

caso de que el ventilador de césped comience a vibrar de forma anormalmente fuerte, se tiene que efectuar imprescindiblemente una verificación inmediata.

En taludes y pendientes se tiene que tener cuidado especial.

Nota:
En pendientes se tiene que trabajar de forma transversal a la pendiente. Un deslizamiento del ventilador se puede evitar mediante una ligera posición inclinada hacia arriba. No ventile el césped en pendientes demasiado inclinadas y tenga especial cuidado al cambiar la dirección de traslación en la pendiente. Mantenga siempre la distancia de seguridad dada por el varillaje guía.

La parte inferior de la caja tiene que ser limpiada regularmente. Se tienen que retirar las deposiciones. Las deposiciones dificultan el proceso de arranque, merman la calidad del corte y la eyección.

Parar el motor y desconchufe el enchufe a la red al abandonar el ventilador para césped.

Ventilar el césped sin la cesta colectora del pasto

Debido al alto campo de eyección lateral, al ventilar el césped sin cesta colectora del pasto se reparte de forma uniforme el fieltro del césped.

Ventilar el césped con la cesta colectora del pasto

(la cesta colectora se puede adquirir como accesorio)

Apenas quede fieltro de césped durante el trabajo sobre el césped, se tiene que vaciar la cesta colectora de pasto.

 **¡Atención!** Antes de retirar la cesta colectora de pasto se tiene que parar el motor y esperar hasta que las herramientas de corte estén paradas.

Para retirar la cesta colectora de pasto se tiene que soltar el arco de seguridad (Fig. D, Pos. 6), el motor se desconecta. La cesta colectora de pasto puede ser retirada por el asa con una sola mano.

Nota:
Para garantizar un buen resultado de llenado, debiera de limpiar después del uso la cesta colectora de pasto y en especial la rejilla del aire.

 **¡Atención!** No retire las deposiciones en la caja con las manos o con los pies, sino con medios auxiliares apropiados, p. ej., con un cepillo o una escobilla.

Colgar la cesta colectora de pasto después del vaciado en los soportes para ello previstos.

 **¡Atención!** Colgar la cesta colectora de pasto sólo con el motor desconectado y con la herramienta de corte parada.

E

9. Mantenimiento, limpieza, almacenamiento

La comprobación regular (conexiones roscadas bien apretadas, grietas, daños) y el cambio de las piezas desgastadas o dañadas permite prevenir accidentes y averías del aparato.

Por motivos de seguridad, las reparaciones sólo deben ser realizadas por profesionales autorizados. Con el aparato se adjunta un listado de centros de servicio técnico.

 **¡Atención!** Antes de realizar cualquier trabajo, comprobación o reparación del aparato, desconecte el enchufe de la toma de red. ¡Peligro de lesiones!

Debido al peligro de lesiones físicas y daños materiales: ¡No limpie el aparato con agua corriente, sobre todo si es a presión!

Guarde el aparato en un lugar seco y protegido contra heladas.

El lugar de almacenamiento debe estar fuera del alcance de los niños.

Mantenimiento

El mantenimiento incluye trabajos que mantienen el aparato en perfecto estado de funcionamiento.

Haga efectuar el mantenimiento de su ventilador de césped regularmente por un taller de servicio autorizado por el fabricante o por un taller especializado autorizado.

Conservación

Los restos de suciedad y de pasto se pueden retirar más fácilmente inmediatamente después de la ven-

tilación del césped. Desenchufar el enchufe a la red y poner el aparato sobre un lado. Limpiarlo con un cepillo o escobilla.

 **¡Atención!** El ventilador de césped no debe ser lavado bajo agua corriente, en especial bajo alta presión.

Almacenamiento

Deje que el motor se enfríe antes de guardar la máquina en un lugar cerrado. Para ahorrar espacio, el varillaje de mando se puede plegar. Ponga la palanca de conmutación (Fig. E, Pos. 3) en la posición P (aparcar) para que las cuchillas no toquen el suelo.

 **¡Atención!** Al plegarlo, compruebe que el cable no se doble ni quede aprisionado.

10. Solución de averías

Aspectos generales

Las averías sólo aparecen en la mayoría de los casos cuando el aparato no se trata, no se cuida y no se mantiene correctamente. En la tabla siguiente se recogen las averías más frecuentes y su solución. Si se dan más averías acuda al puesto de servicio autorizado

por el fabricante más cercano o acuda a un distribuidor oficial autorizado.

 **¡Atención!** Las reparaciones que requieran conocimientos especializados sólo deben ser efectuadas por un técnico autorizado.

 **¡Atención!** Por motivos de seguridad, utilice sólo repuestos originales del fabricante o piezas autorizadas por éste.

Hacemos constar que, según la ley alemana sobre responsabilidad por productos, no nos responsabilizamos de los daños ocasionados por nuestros aparatos si tales daños

son causados por reparaciones indebidas, causados por recambios parciales en los cuales no se han usado las piezas originales del

fabricante o piezas autorizadas por éste, ni tampoco si son causados por reparaciones hechas por un servicio técnico distinto al del fabri-

cante o por técnicos no autorizado por el fabricante. Todo ello también se aplica a los accesorios.

Avería	Causa probable	Solución
Ruidos anómalos, golpes en el aparato.	Tornillos en el motor, su sujeción o el árbol de los cuchillos están sueltos.	Apriete los tornillos. Acuda a un taller o servicio técnico especializado.
El motor marcha de forma intranquila.	La correa dentada salta.	Acuda a un taller o servicio técnico especializado.
Marcha intranquila, fuertes vibraciones del aparato.	El árbol de los cuchillos está dañado (desequilibrio), la sujeción en los puntos de apoyo está suelta.	Apriete los tornillos en los puntos de apoyo. Hacer cambiar las piezas dañadas por el taller especializado / estación de servicio.
El motor no funciona.	No hay alimentación eléctrica.	Compruebe que haya corriente.
El árbol de las cuchillas no gira.	La correa dentada está averiada.	Acuda a un taller o servicio técnico especializado.

11. Indicaciones para el uso adecuado / Indicaciones de seguridad



Comprobación antes y después de cada uso

Antes de cada uso, realice una inspección visual del aparato. No utilice el aparato si los dispositivos de seguridad (palanca de cambio, cubiertas protectoras) y / o el dispositivo de corte están dañados o desgastados. Nunca impida el funcionamiento de los dispositivos de seguridad.

Antes de empezar a trabajar, compruebe la zona en la que va a cortar el césped. Retire los objetos extraños que haya (p. ej., piedras, ramas o huesos). Durante el trabajo procure detectar cuerpos extraños.

Mientras trabaje, lleve siempre pantalones largos y calzado fuerte. No trabaje descalzo ni con sandalias finas.

Compruebe regularmente el estado de los mecanismos de corte y, si fuera necesario, repárelos adecuadamente.

Sólo el servicio técnico AL-KO o el distribuidor autorizado deben cambiar los mecanismos de corte.



Uso / Responsabilidad

Compruebe que no haya personas (sobre todo niños) ni animales cerca del área de trabajo.

El aparato puede producir heridas graves. Usted es el responsable de la seguridad en la zona de trabajo. Nunca arranque el aparato en posición volcada. ¡Peligro de lesiones!

Utilice el aparato exclusivamente para el uso previsto según se indica en el manual de instrucciones.

Trabaje con este aparato sólo con luz natural o con suficiente iluminación artificial.

Compruebe que las oberturas para el aire estén limpias.

Durante el trabajo, procure tener siempre una posición firme y segura, incluso en las pendientes.

Trabaje de forma transversal a la pendiente, jamás hacia arriba o hacia abajo. No trabaje en pendientes demasiado inclinadas. Tenga especial precaución cuando cambie de dirección en la pendiente, cuando dé la vuelta al aparato o se lo acerque. Preste especial atención cuando camine hacia atrás. ¡Peligro de tropezar!

Conduzca el aparato a velocidad de paseo.

Pare el motor cuando transporte el aparato y deba inclinarlo por superficies que no sean de hierba, así como cuando transporte el aparato hasta y desde la superficie de trabajo.

Nunca utilice el aparato si los dispositivos de protección están defectuosos o no están instalados.

Antes de arrancar el motor, desacople todos los mecanismos de corte y de accionamiento.

Ponga en servicio o accione el interruptor de arranque con cuidado siguiendo las instrucciones

del fabricante. Compruebe que haya suficiente distancia entre los pies y el mecanismo de corte.

Cuando arranque o ponga en marcha el motor, no incline el aparato a no ser que ésta deba levantarse durante el proceso. Si es así, inclínela sólo lo mínimo indispensable y levántela sólo por el lado opuesto al que usted se encuentra.

No ponga en marcha el motor mientras se encuentre delante del canal de expulsión.

¡Mantenga los dedos y los pies alejados del mecanismo de corte!

Nunca levante ni transporte un aparato con el motor en marcha.

Antes de realizar cualquier tarea en el aparato o de abandonarla o de repostar combustible, pare el motor.

Si durante el trabajo topara con un obstáculo, ponga el aparato fuera de servicio y desconecte el enchufe de la toma de red. Retire el obstáculo, compruebe el estado del aparato y, si fuera necesario, llévalo a reparar.

Extraiga el enchufe de la toma de red en cuanto el aparato empiece a vibrar con fuerza y averigüe la causa de ello.



¡Interrupción del trabajo!

Nunca abandone el aparato dejándolo sin vigilancia. Si tiene que interrumpir el trabajo, desconecte el enchufe de la toma de red y guarde el aparato en un lugar seguro.

Si interrumpe el trabajo para dirigirse a otra zona, pare siempre el aparato y desconecte el enchufe de la toma de red.



¡Tenga en cuenta las condiciones del entorno!

Nunca utilice el aparato si llueve o en un entorno húmedo o mojado.

No trabaje con aparatos eléctricos directamente junto a piscinas o estanques.

¡Respete las horas de descanso estipuladas por el ayuntamiento!



Seguridad eléctrica

Compruebe regularmente que el cable de conexión no presente indicios de daños o modificaciones.

Utilice únicamente alargues autorizados.

En caso de daños o corte del cable de conexión o el alargue, desconecte inmediatamente el enchufe de la toma de red.

Garantía

El fabricante garantiza sus productos para el uso doméstico durante 24 meses (a partir de la fecha de compra). Esta garantía no va en detrimento de los derechos de garantía legales. Esta garantía hace referencia a todos los defectos importantes de los productos que se demuestre se deben a defectos de fabricación o del material. La garantía consiste en la sustitución por otro producto en buen estado o en la reparación gratuita del producto, lo que se considere más oportuno. Estas son las condiciones previas que deben darse:

- El producto se ha enviado según la ley en caso de transporte de mercancías peligrosas.
- Se debe adjuntar el comprobante de compra original con la dirección del comprador, la fecha de compra, el modelo y el nombre del producto. Debe haberse adquirido en la UE.
- El producto se ha tratado correctamente siguiendo las recomen-

daciones de las instrucciones de uso. Es indispensable haber mantenido y limpiado el producto según las instrucciones de uso.

Ni el comprador ni terceras personas sin autorización han intentado desmontar ni reparar el producto.

- Se debe garantizar que sólo se han utilizado recambios y accesorios originales o componentes autorizados por el fabricante. Si se han utilizado piezas o accesorios no originales, no pueden excluirse daños ni un incremento del riesgo de accidentes. Estos daños no están incluidos en la garantía.
- El producto se debe llevar o enviar directamente o por correo a uno de los centros de servicio técnico autorizados. Se debe adjuntar el comprobante de compra original.
- Los daños debidos a errores del usuario, a un uso indebido, a la utilización de recambios o accesorios no originales o no

autorizados, así como a trabajos de reparación y limpieza incorrectos, no se incluyen en la garantía.

Los productos incluyen distintos componentes sujetos a desgaste por el uso o por el paso del tiempo. Estos componentes sujetos a desgaste no están incluidos en la garantía.

Según el producto, se consideran componentes sujetos a desgaste los componentes siguientes: cuchillas / barra portacuchilla / correa de transmisión / rodillo de tratamiento / cilindro portacuchillas / cuchilla inferior / placa de corte / hilo de corte / tapa del cabezal de corte / hoja de sierra / elemento de níquel cadmio (batería).

Esta garantía del fabricante no va en detrimento de los derechos de garantía del distribuidor / vendedor.

4. Instruções de utilização – avisos gerais

Faça o favor de ler atentamente as instruções de serviço e observe as instruções e os avisos de segurança juntos. Familiarize-se com base nas instruções de serviço com o aparelho, os órgãos de comando e o uso correcto, como também com os avisos de segurança.



Atenção! Nunca permita que crianças ou outras pessoas que não conheçam este manual de instruções utilizem este aparelho.

Informe-se se as determinações vigentes em seu país especificam uma idade mínima para o utilizador.

Tenha em conta que o utilizador é responsável pelos acidentes que afectem a integridade física ou a propriedade de outras pessoas.

Guarde estas instruções de utilização em local seguro.

5. Utilização prevista

O esscarificador AL-KO destina-se ao tratamento de relvados nos jardins privados, e não para o emprego industrial, em espaços públicos, parques, zonas desportivas, junto a estradas ou na agricultura e silvicultura.

Para o uso correcto do aparelho é obrigatório seguir o manual de

instruções fornecido pela AL-KO. O manual de instruções também contém informações sobre as condições de funcionamento, manutenção e conservação.



Atenção! O aparelho não pode ser empregue como motoenxada, nem para aplanar irregularidades no solo, tais como

montículos de terra feitos por toupeiras, devido ao perigo de lesões físicas.

Utilize apenas extensões em PVC com a designação H05 VVF ou extensões em borracha H05 RN-F com um comprimento máximo de 15 m. (3 x 1,5 mm²).

P

6. Montagem

Verificação do conteúdo da embalagem

A embalagem deve conter as seguintes peças:

- Escarificador eléctrico completo
- Manual de instruções
- Lista dos centros de assistência

Montagem das hastes guia

Ilustr. B

O esscarificador AL-KO encontra-se prontamente montado na embalagem. Retire o aparelho da embalagem, desdobrando as hastes de guia dobradas, em forma de Z, e aparafuse a barra do punho tensor (ilustr. C pos. 1).

Engatar as hastes de guia na altura desejada e aparafusar bem à direita e à esquerda com o punho tensor articulado (ilustr. C pos. 2).



Atenção! Certifique-se que os cabos e os cabos Bowden não ficam entalados (ilustr. B, pos. 9).

7. Colocação em funcionamento

Antes de usar o aparelho, deve-se controlar visualmente se não há desgaste ou danos nas ferramentas de corte, nas cavilhas de fixação e em toda a unidade cortadora. Para evitar um desequilíbrio deve-se substituir uma ferramenta de corte gasta ou danificada (vide: Manutenção, conservação e armazenamento).

Escarifique apenas à luz do dia ou com boa iluminação artificial. Se possível, deve-se evitar o emprego do aparelho em relva molhada.

Tome atenção em ter uma posição boa e segura em bermas.

Conduza a máquina apenas a velocidade de passo. Tenha especialmente cuidado ao inverter a marcha do esscarificador ou ao puxá-lo para si. Pára a ferramenta de corte, quando o esscarificador é inclinado para ser transportado por cima de outras superfícies que não relvado, e quando o esscarificador é movido da ou para a área a ser trabalhada.

Nunca use o esscarificador com dispositivos de protecção ou grelhas protectoras danificadas, p. ex. as chicanas e/ou o recolhedor de relva.



Atenção! Os dispositivos de segurança instalados no aparelho pelo fabricante não podem ser removidos nem ultrapassados, caso contrário há perigo de lesões e o aparelho já não desliga automaticamente.

Mantenha as mãos e os pés afastados da carcaça interior e da ejeção da relva.

Ao escarificar deve-se usar sempre calçado robusto e calças compridas. Nunca escarifique descalço ou em sandálias leves.

Use interruptores de segurança FI com corrente nominal de falha ≤ 30 mA para sua própria segurança.

7.1 Ajustar a profundidade útil



Atenção! A profundidade útil só deve ser ajustada com a ficha de rede desconectada.



Atenção! A profundidade útil encontra-se pré-ajus-

tada pela ^{AL-KO} e deverá ser reajustada apenas com prudência, dado que uma penetração demasiado profunda no solo pode causar danos no aparelho, devido a sobrecarga. Profundidade correcta de escarificação < 3 mm.

A profundidade útil terá de ser adaptada às respectivas condições da relva e do solo.

A profundidade útil pode ser regulada de forma contínua mediante o volante de ajuste (ilustr. F pos. 8). A profundidade útil ajustada depende do desgaste das lâminas e pode ser consultada no mostrador (ilustr. G). Para esse efeito deve-se desligar o aparelho e colocar a alavanca de mudanças (ilustr. E pos. 3) para a posição D (Drive).

Após uso frequente pode-se ajustar a profundidade útil conforme o desgaste na lâmina.

Aviso:

Puxar a ficha de rede! O ajuste deve ser sempre verificado e regulado sobre solo liso, na posição D (ilustr. E) da alavanca de mudanças (ilustr. E pos. 3), as pontas das lâminas devem tocar ligeiramente no solo. Se se tratar de um relvado bem tratado e plano, pode ser acrescentada mais um $\frac{1}{4}$ de rotação com o volante de ajuste (ilustr. F pos. 8) no sentido +.



Atenção! Ajustar a profundidade útil apenas com o motor desligado.

Emprego

Profundidade útil

relvado bem tratado, isento de pedras, solo macio ajustar para altura do solo

solo pedregoso, não tratado

ajustar para altura do solo, com pedra britada ajustar profundidade útil inferior

desleixado, superfície com muito musgo

começar com profundidade útil reduzida

7.2 Colocar um fio de extensão

Inserir primeiro o acoplamento do fio de extensão na ficha do interruptor de arranque e seguidamente enganchar no compensador da tracção do cabo (ilustr. H) de forma a que o fio de extensão fique ligeiramente dependurado em relação à ficha.

O compensador da tracção do cabo evita uma desconexão involuntária da ligação eléctrica.

A reserva do cabo deve ser estendida por completo e em grandes voltas.

Inserir a ficha do fio de extensão na tomada correspondente, prevista para esse efeito. **A tomada de ligação à rede deve estar protegida por fusível com pelo menos 16 A.**

Ao escarificar, o cabo de extensão deve ser arrastado de forma a que

se encontre sempre do lado que já tenha sido escarificado.



Atenção! O cabo de extensão não deve ser esmagado ou ficar entalado em portas ou janelas! O cabo de extensão deve ser retirado da tomada pegando na ficha ou na carcaça do acoplamento.

7.3 Arranque

Arranque ou accione o interruptor de arranque com cuidado, conforme as instruções do fabricante. Tome atenção de que haja uma distância suficiente dos pés em relação à ferramenta de corte. Coloque o escarificador numa área plana do relvado.

Proceda a uma revisão do terreno no qual vai empregar a máquina, e remova todos os objectos que possam ser apanhados e arremessados.

Se o cilindro escarificador for bloqueado por um objecto estranho ou se o motor sofrer uma sobrecarga, largue o estribo de segurança (ilustr. D pos. 6); o motor desliga automaticamente. Caso seja necessário, retire a ficha de rede e remova o objecto estranho.



Atenção! Ao ligar o motor, o escarificador não pode ser inclinado, a não ser que o escarificador tenha de ser levantado no acto. Nesse caso incline-o apenas até onde for absolutamente preciso, e levante apenas o lado afastado do operador.

Antes do arranque, coloque a alavanca de mudanças (ilustr. E pos. 3) em P (Park).

Para arrancar, carregue no botão de arranque (ilustr. D pos. 10), com a outra mão puxe o estribo de segurança (ilustr. D pos. 6) para a barra de guia. Largue

o botão de arranque logo que o motor tenha arrancado.

Segure bem o escarificador, ao comutar o cilindro escarificador para a posição operacional.

Mova a alavanca de mudanças (ilustr. E pos. 3) para a frente na posição D (Drive), o cilindro escarificador é comutada para a posição operacional.



Atenção! O escarificador move-se para a frente.

Para desligar a posição operacional do cilindro escarificador, puxe a alavanca de mudanças (ilustr. E pos. 3) de volta para a posição P (Park). O cilindro escarificador já não se encontra activo.



Atenção! Frequente sobrecarga do motor (o número de rotações baixa audivelmente na fase operacional) leva a danificação do enrolamento do motor.

Instrução:
Reduza a profundidade útil com o volante de ajuste (ilustr. F pos. 8) no sentido –.

7.4 Desligar

Para desligar o motor deve largar o estribo de segurança (ilustr. D pos. 6).



Atenção! A ferramenta de corte ainda funciona brevemente por inércia!

Para transporte ou armazenagem, coloque a alavanca de mudanças (ilustr. E pos. 3) na posição P (Park), para que as lâminas não toquem no solo.

8. Instrução para a escarificação correcta

Escarificar significa arejar, limpar e desfibrar o relvado, para que a relva fique de novo plenamente apta para receber fertilizante, água e ar (oxigénio). Ao escarificar é removido a fibra nociva da relva, além disso são eliminados musgo e ervas daninhas rasteiras e afogado o tapete de relva incrustado. O relvado pode voltar a respirar.

Como princípio pode-se escarificar durante todo o período de vegetação. Por norma deve-se escarificar uma a duas vezes durante o período de corte, consoante as condições atmosféricas em Abril e em Setembro, aproximadamente. **Para esse efeito, o relvado deve encontrar-se seco.**

Corte primeiro a relva até uma altura de cerca de 3 cm.

Logo após escarificar, deve varrer bem a superfície do relvado e volte a cortar com o mesmo ajuste de altura.

É muito importante proceder a uma adubação posterior, seguida de uma irrigação adequada.

A altura de escarificação terá de ser ajustada de forma a que as lâminas justamente arranham o cespede. Em todo o caso, deve-se evitar que as lâminas penetrem fundo na terra. Ao escarificar, deve-se manter numa linha,

e não avançar em cruz ou diagonalmente.

Ao escarificar, deve manter o aparelho ligeiramente atrás e conduzi-lo à velocidade de passo normal sobre o relvado.

O aparelho em marcha não deve ser puxado para trás ao escarificar.

Para virar no fim de uma faixa, deve desligar a posição operacional, depois vire o aparelho e volte a ligar a posição operacional.

Nunca levante ou transporte um escarificador com o motor em funcionamento.

Desligue o motor e puxe a ficha de rede, quando embater num corpo estranho. Verifique se há danos no escarificador e efectue as reparações necessárias, antes de arrancar de novo e voltar a trabalhar com o escarificador; caso o escarificador comece a vibrar acentuadamente, requer-se um controlo imediato.

No caso de declives e bermas é indispensável ter especialmente cuidado.

Instrução:
No caso de bermas deve-se manter a faixa de corte obliquamente à berma. É possível evitar um desli-

zar do aparelho, mantendo uma posição ligeiramente inclinada para cima. Não escarifique em bermas excessivamente íngremes e tenha especial cuidado ao mudar o sentido de marcha na berma. Deve ser sempre mantida a distância de segurança que é dada pelas hastes de guia.

A parte inferior da carcaça deve ser limpa com regularidade. Acumulações têm de ser removidas. Acumulações dificultam o processo de arranque, prejudicam a qualidade de corte e a ejeção.

Desligue o motor ao abandonar o escarificador e puxe a ficha de rede da tomada.

Escarificar sem recolhedor de relva

Pela área de ejeção alta na retaguarda, a fibra de relva é espalhada de modo uniforme sobre a relva.

Escarificar com o recolhedor
(O recolhedor está disponível como acessório)

Logo que durante o trabalho permaneça fibra de relva no relvado, terá de ser esvaziado o recolhedor.



Atenção! Antes de retirar o recolhedor, desligue o motor e espera até a ferramenta de corte ficar imobilizada.

Para retirar o recolhedor de relva, largue o estribo de segurança (ilustr. D pos. 6), o motor desliga. O recolhedor pode ser retirado manualmente no punho.

Instrução:

Para garantir um bom resultado de enchimento, deverá limpar o recolhedor, e em especial

a grelha de arejamento, após cada uso.



Atenção! Não deve remover acumulações com a mão ou com os pés, mas com meios auxiliares adequados, como p.ex. uma escova ou uma vassoura de mão.

Volte a enganchar o recolhedor nos dispositivos de fixação após o esvaziamento.



Atenção! Enganchar o recolhedor apenas com o motor desligado e a ferramenta de corte imobilizada.

9. Manutenção, conservação e armazenamento

Através de um controlo regular (parafusos de ligação bem presos, rachas, danificações) e com a substituição das peças danificadas ou gastas, evita-se acidentes e avarias do aparelho.

As reparações só podem ser efectuadas pelo pessoal qualificado e devidamente autorizado. Em anexo encontra-se uma lista dos serviços de assistência.



Atenção! Antes de efectuar qualquer trabalho, comprovação ou reparo do aparelho tire a ficha da rede. Perigo de ferimento!

Devido ao perigo de provocar lesões físicas e danos materiais: Não limpe o aparelho com água corrente, em especial se for a pressão!

Guarde o aparelho num local seco e protegido contra geladas.

O local onde se guarda o aparelho deve estar fora do alcance das crianças.

Manutenção

A manutenção inclui trabalhos que mantêm o aparelho em perfeito estado de funcionamento.

Mande fazer periodicamente a manutenção do escarificador por um ponto de assistência autorizado pelo fabricante ou uma oficina especializada.

Conservação

Sujidades e restos de relva são mais facilmente removíveis logo após escarificar. Puxar a ficha de

rede da tomada e colocar o aparelho de lado. Limpar com uma escova ou vassoura de mão.



Atenção! O escarificador não pode ser limpo com água corrente, e muito menos com alta pressão.

Armazenamento

Deixe arrefecer o motor antes de guardar o aparelho em espaços fechados. Para não ocupar tanto espaço, dobre as hastes de guia. Coloque a alavanca de mudanças (ilustr. E pos. 3) na posição P (Park), para que as lâminas não toquem no solo.



Atenção! Ao virar, comprove que o cabo não fique dobrado nem entalado.

10. Solução de avarias

Aspectos gerais

As avarias normalmente surgem quando o aparelho não é tratado, manuseado ou conservado correctamente. A tabela a seguir indica as avarias mais frequentes e a respectiva solução para eliminar as mesmas. Caso ocorram outras avarias, contacte a assistência técnica ou o distribuidor oficial mais próximo.



Atenção! As reparações que requerem conhecimentos técnicos só podem ser efectuadas por uma pessoa qualificada.



Atenção! Por motivos de segurança só devem ser utilizadas peças sobressalentes originais do fabricante ou peças devidamente autorizadas pelo mesmo.

Alertamos para o facto que, de acordo com a lei sobre os direitos de garantia, não nos responsabilizamos por danos causados por reparações incorrectas ou, por substituições de peças que não sejam peças originais do fabricante ou peças por nós autorizadas, ou por reparações que não tenham sido efectuadas pelo serviço de assistência técnica ou por um técnico devidamente autorizado. O mesmo é válido para as peças sobressalentes ou acessórios.

Avaria	Causa provável	Solução
Ruídos anormais, matraquear no aparelho.	Parafusos soltos no motor, na fixação deste ou no eixo da lâmina.	Aperte os parafusos. Procure uma oficina especializada ou a assistência.
Marcha irregular.	Correia dentada salta.	Procure uma oficina especializada ou a assistência.
Marcha irregular, forte vibração do aparelho.	Eixo da lâmina danificado (desequilíbrio), fixação solta nos pontos de apoio.	Reapertar os parafusos nos pontos de apoio. Mandar substituir peças danificadas pela oficina autorizada / ponto de assistência.
Motor não trabalha.	Ausência de corrente de alimentação.	Verifique a existência de corrente eléctrica.
Cilindro da lâmina não acompanha marcha.	Correia dentada partida.	Procure uma oficina especializada ou a assistência.

P

11. Conselhos para um uso correcto / Instruções de segurança



Controlo antes e após cada utilização

Antes de cada utilização efectue um controlo visual do aparelho. Não utilize o aparelho, se os dispositivos de segurança (alavanca de comando, as coberturas de segurança) e / ou o dispositivo de corte se encontrarem danificados ou gastos. Nunca desactive os dispositivos de segurança.

Antes de iniciar o corte verifique a área que pretende cortar. Retire os corpos estranhos existentes (p. e. pedras, ramos ou ossos). Durante o corte procure detectar os corpos estranhos.

Durante os trabalhos deve utilizar sempre sapatos resistentes e calças compridas. Nunca trabalhe descalço ou de sandálias.

Comprove regularmente o estado dos mecanismos de corte e, se for necessário, repare-os de maneira adequada.

A ferramenta de corte só pode ser substituída pela assistência^{AL-KO} ou pelo representante especializado devidamente autorizado.



Utilização / Responsabilidade

Certifique-se que não se situam outras pessoas (particularmente crianças) ou animais perto da área de trabalho.

O aparelho pode provocar ferimentos graves ! Você é o responsável pela segurança na área onde está a trabalhar. Não coloque o aparelho em funcionamento, estando o mesmo virado. Perigo de ferimento!

Utilize o aparelho exclusivamente para o uso previsto, conforme descrito no manual de instruções.

Utilize este aparelho apenas com luz natural ou com luz artificial suficiente.

Certifique-se que os orifícios de ventilação estão isentos de sujidade.

Durante o trabalho, procure adotar sempre uma posição firme e segura, inclusive nos declives. Trabalhe de forma oblíqua na berma, nunca para cima ou para baixo. Não trabalhe em bermas excessivamente íngremes. Tenha cuidado quando mudar de direcção

nos declives, quando virar o aparelho ou aproximar-se do mesmo. Tenha cuidado quando andar para trás. Perigo de tropeçar!

Trabalhe com o aparelho numa velocidade reduzida.

Desligue o motor quando transportar o aparelho e incliná-lo sobre outras superfícies que não sejam de relva, assim como quando levar e retirar o aparelho da área de corte.

Nunca utilize o aparelho com os dispositivos de segurança danificados ou sem os mesmos.

Antes de colocar o motor em funcionamento, desengate todas as ferramentas de corte e de accionamento.

Inicie ou accione o interruptor de arranque com cuidado, de acordo com as indicações do fabricante. Mantenha os pés afastados da ferramenta de corte.

Aquando a activação ou accionamento do motor não pode inclinar o aparelho, a não ser que tal actuação seja um requisito para o respectivo processo. Neste caso, deverá inclinar o aparelho o estr

tamente necessário, e levá-lo apenas pelo lado oposto ao que estiver posicionado.

Não coloque o motor em funcionamento se estiver posicionado em frente do canal ejector.

Mantenha os dedos e os pés afastados da ferramenta de corte !

Nunca levante ou carregue o aparelho com o motor ligado.

Desligue o motor antes de efectuar qualquer trabalho no aparelho, quando abandonar o mesmo ou quando encher o depósito.

Se durante o trabalho surgir algum obstáculo, desligue o aparelho. Tire a ficha de rede. Retire o obstáculo, verifique se o aparelho ficou danificado e, se necessário, leve-o para reparar.

Tire a ficha da rede se o aparelho começar a vibrar fortemente e verifique o motivo.

 **Interrupção do trabalho**

Nunca deixe o aparelho sem vigilância. Se tiver de interromper o trabalho, tire a ficha da rede e guarde o aparelho num local seguro.

Se tiver de interromper o trabalho para se dirigir a outra área, desligue o aparelho e tire a ficha da rede.

 **Tenha em conta as condições ambientais**

Nunca utilize o aparelho com chuva ou numa área húmida e molhada.

Não trabalhe com aparelhos eléctricos junto de piscinas ou lagos de jardim.

Respeite o horário de descanso / silêncio da sua comunidade!

 **Segurança eléctrica**

O cabo de conexão deve ser controlado regularmente quanto a danos e sinais de envelhecimento.

Utilize apenas extensões autorizadas.

Retire imediatamente a ficha da rede se detectar danos ou cortes na extensão ou no cabo de conexão.

P

Garantia

O fabricante concede 24 meses de garantia (a partir da data da compra) aos seus produtos de uso exclusivamente privado, sem prejuízo das disposições da lei em matéria de direitos de reclamação no âmbito das garantias. A prestação da garantia diz respeito a todas as falhas importantes dos produtos, comprovadamente atribuíveis a defeitos de material ou de fabrico. Depois da nossa avaliação, receberá um produto sem defeito ou será efectuada a reparação gratuita do produto, se forem cumpridas as seguintes condições:

- Em caso de transferência de risco, o produto foi entregue isento de vício jurídico.
- Apresentação de um recibo original com endereço do vendedor, data da compra, designação do modelo e do produto a título de comprovativo de compra.
 - Local de compra se situa dentro do espaço da EU.
 - O produto foi tratado convenientemente e de acordo com as recomendações do manual do

utilizador. A manutenção e a limpeza do produto de acordo com as indicações do manual do utilizador é indispensável. O produto não foi alvo de tentativa de desmontagem nem de reparação por parte do vendedor nem de terceira pessoa não autorizada.

- É preciso garantir a utilização exclusiva de peças sobressalentes e acessórios originais ou autorizados pelo fabricante. A utilização de peças e acessórios não originais poderá causar prejuízos indirectos e acidentes. Tais prejuízos indirectos estão excluídos da garantia.
- O produto tem de ser enviado directamente ou devidamente franquiado a um ponto de assistência técnica autorizado. O produto deve vir acompanhado do respectivo recibo original.
- Não são cobertos pela garantia danos devidos a erros de utilização, uso diferente daquele a que se destina, utilização de peças de substituição ou sobressalentes

e acessórios não originais ou não autorizados, bem como trabalhos de manutenção ou de limpeza impróprios.

Os produtos são compostos por diferentes componentes sujeitos a desgaste decorrente do uso ou a um desgaste considerado normal. Estas peças também não são abrangidas pela garantia.

Por se tratar de peças de desgaste, excluem-se os seguintes componentes individuais, em função do produto:

Lâmina / barra de lâminas / correia de transmissão / rolo de tratamento / rolo das lâminas / lâmina inferior / placa de corte fio cortante / tampa da cabeça porta-lâmina / lâmina de serra / níquel / célula em cádmio (bateria).

Esta garantia do fabricante não afecta os direitos de reclamação perante o agente autorizado / vendedor ao abrigo da garantia.

AL-KO KOBBER GmbH, Hauptstraße 51, 8742 Obdach / Austria
www.al-ko.at

453774