

BETRIEBSANLEITUNG AKKU-DRUCKREINIGER

PWD 1845

AL-KO 18 V / 36 V
1 BATTERY / 2 VOLTAGES



DE

GB

NL

FR

ES

IT

SI

HR

RS

PL

CZ

SK

HU

DK

SE

NO

FI

EE

LT

LV

RO

BG

RU

UA



Inhaltsverzeichnis

Deutsch	8
English	19
Nederlands	29
Français	40
Español	51
Italiano	62
Slovenščina	73
Hrvatski	83
Српски	93
Polski	104
Česky	115
Slovenská	125
Magyar	136
Dansk	147
Svensk	157
Norsk	167
Suomi	177
Eesti	187
Lietuvių	197
Latviešu	207
Român	218
български	228
Русский	240
Україна	252

© 2026

AL-KO KOBER GROUP Kötz, Germany

This documentation or excerpts therefrom may not be reproduced or disclosed to third parties without the express permission of the AL-KO KOBER GROUP.

01

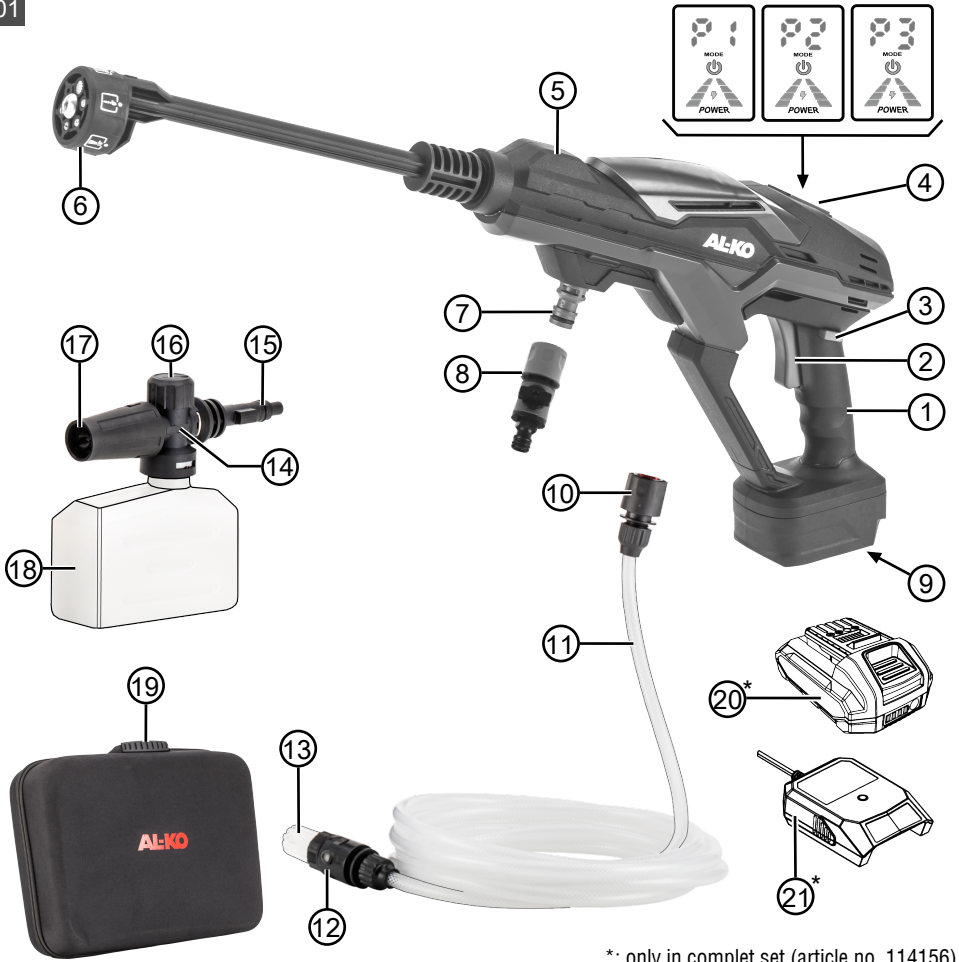

*: only in complete set (article no. 114156)

02

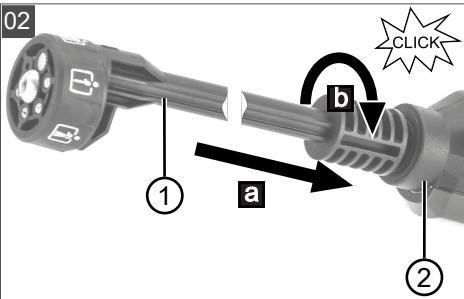



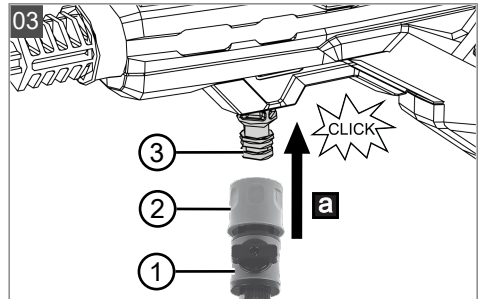

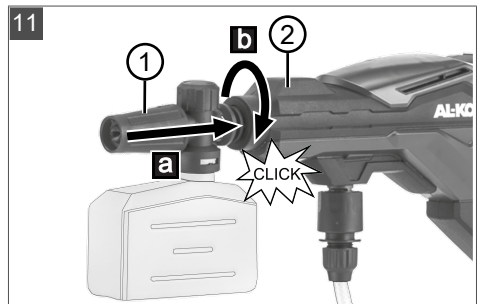
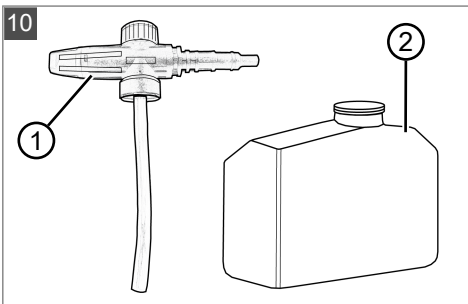
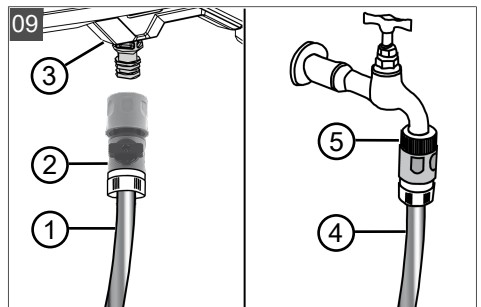
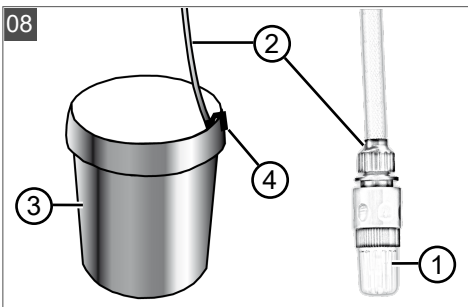
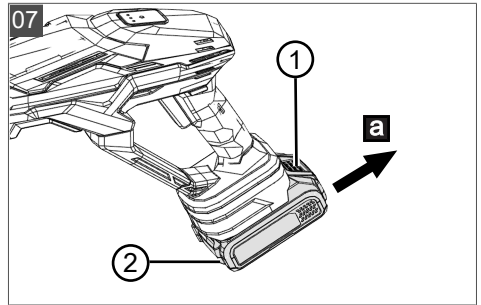
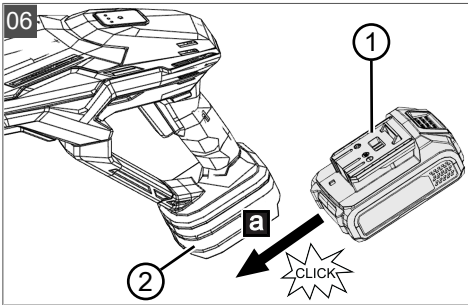
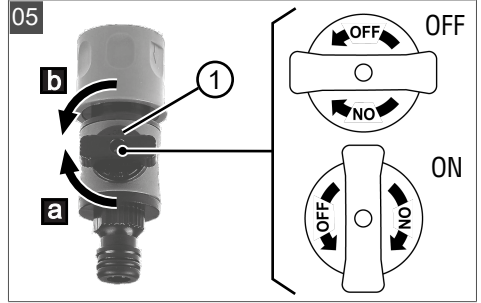
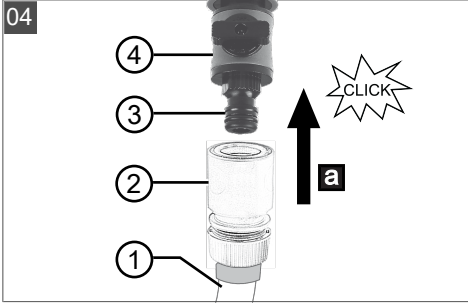

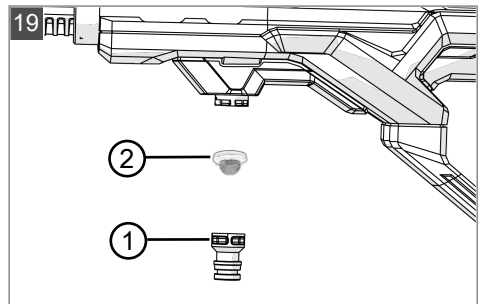
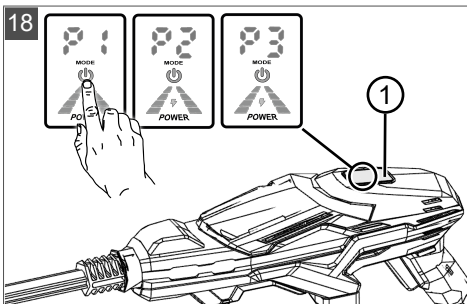
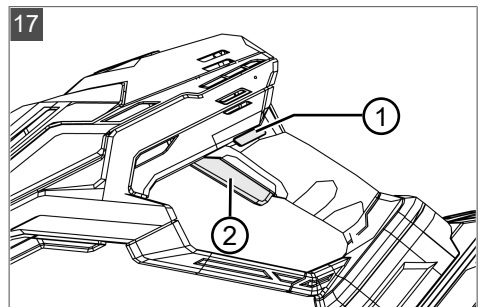
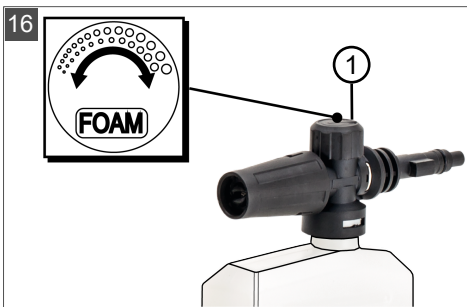
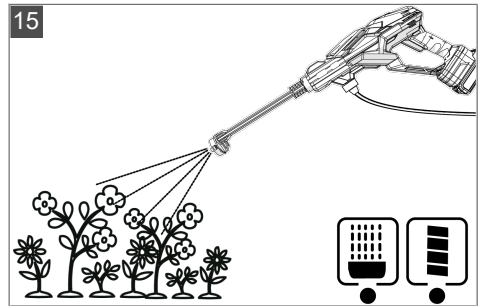
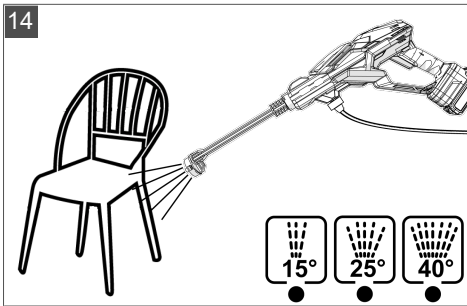
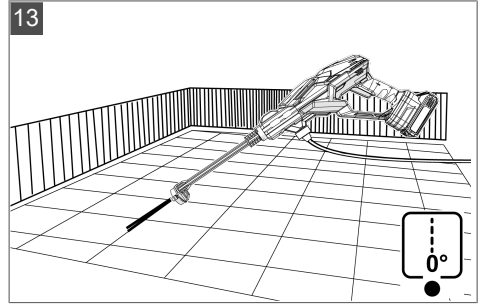
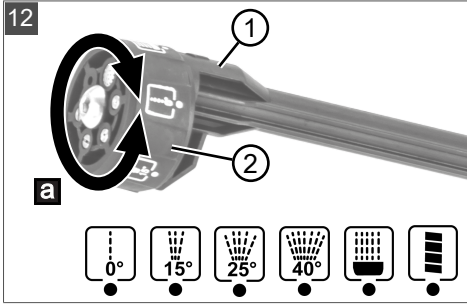

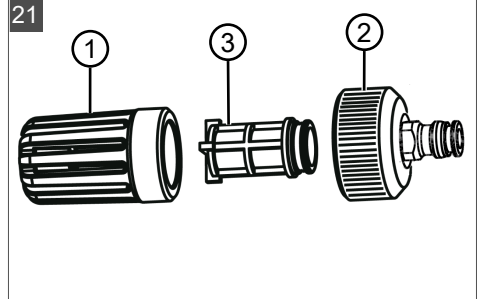
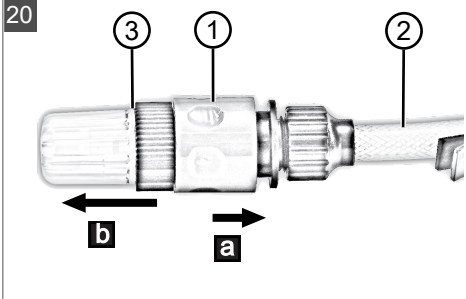



03









 PWD 1845	
	 114156 1x battery 18 V, B40.6 Li (2,0 Ah) 1x charger 18/36 V, C40.6 Li (1,0 A)
	 114155
	Lithium-Ion batteries 18 V: 2,0 Ah 2,5 Ah 18/36 V: 4,0/2,0 Ah 5,0/2,5 Ah 8,0/4,0 Ah
	1,8 kg
	3 pressures: <ul style="list-style-type: none"> ■ P1: 1,5 MPa (15 bar) ■ P2: 2,2 MPa (22 bar) ■ P3: 3,5 MPa (35 bar)
	270 l/h
	max. 1,0 – 1,5 m
	0 °C – 40 °C
	$L_{pA} = 72 \text{ dB(A)}$, $K = 3 \text{ dB(A)}$

**PWD 1845** $L_{wA} = 87 \text{ dB(A)}$, $K = 2,1 \text{ dB(A)}$  $3,1 \text{ m/s}^2$, $K = 1,5 \text{ m/s}^2$

ORIGINAL-BETRIEBSANLEITUNG**Inhaltsverzeichnis**

1	Besondere Sicherheitshinweise	8	7.2	Reinigungsmittel an Seifenflasche einstellen (16).....	14
2	Zu dieser Betriebsanleitung	8	7.3	Gerät starten / stoppen (17).....	14
2.1	Symbole auf der Titelseite	9	7.4	Sprühdruk des Wasserstrahls einstellen (18)	14
2.2	Zeichenerklärungen und Signalwörter	9	8	Wartung und Pflege	14
3	Produktbeschreibung	9	8.1	Filtereinsatz am Schlauchanschluss reinigen (19).....	14
3.1	Bestimmungsgemäße Verwendung... ..	9	8.2	Ansaugfilter reinigen (20, 21)	14
3.2	Möglicher vorhersehbarer Fehlgebrauch.....	9	9	Hilfe bei Störungen	14
3.3	Sicherheits- und Schutzeinrichtungen	10	10	Lagerung	16
3.3.1	Entsperrknopf	10	10.1	Gerät lagern	16
3.4	Symbole am Gerät.....	10	10.2	Akku und Ladegerät lagern	16
3.4.1	Sicherheitskennzeichen	10	11	Transport	16
3.4.2	Bedienzeichen.....	10	12	Entsorgung	16
3.5	Produktübersicht (01)	10	13	Kundendienst/Service.....	18
3.6	Lieferumfang.....	11	14	Information zur Konformitätserklärung	18
4	Sicherheitshinweise	11	15	Garantie.....	18
4.1	Sicherheitshinweise zu Akku und Ladegerät.....	11	1	BESONDERE SICHERHEITSHINWEISE	
5	Montage	11		Dieses Gerät kann von Personen mit verringerten physischen, sensorischen oder mentalen Fähigkeiten oder Mangel an Erfahrung und Wissen benutzt werden, wenn sie beaufsichtigt oder bezüglich des sicheren Gebrauchs des Gerätes unterwiesen wurden und die daraus resultierenden Gefahren verstehen. Kinder dürfen nicht mit dem Gerät spielen. Personen mit sehr starken und komplexen Einschränkungen können Bedürfnisse über die hier beschriebenen Anweisungen hinaus haben.	
5.1	Multi-Sprühdüse in Gerät stecken (02)	11	2	ZU DIESER BETRIEBSANLEITUNG	
5.2	Druckminderer und Ansaugschlauch an Gerät anstecken (03-05).....	12	■	Bei der deutschen Version handelt es sich um die Original-Betriebsanleitung. Alle weiteren Sprachversionen sind Übersetzungen der Original-Betriebsanleitung.	
6	Inbetriebnahme	12	■	Bewahren Sie diese Betriebsanleitung immer so auf, dass Sie darin nachlesen können, wenn Sie eine Information zum Gerät benötigen.	
6.1	Akku laden	12			
6.2	Akku einsetzen und herausziehen (06, 07)	12			
6.3	Wasserversorgung.....	12			
6.3.1	Ansaugschlauch in offenen Behälter einhängen (08)	12			
6.3.2	Ansaugschlauch an Wasserhahn anschließen (09).....	12			
6.4	Seifenflasche	13			
6.4.1	Seifenflasche füllen (10).....	13			
6.4.2	Seifenflasche in Gerät stecken (11).....	13			
7	Bedienung.....	13			
7.1	Multi-Sprühdüse einstellen (12-15)....	13			

- Geben Sie das Gerät nur mit dieser Betriebsanleitung an andere Personen weiter.
- Lesen und beachten Sie die Sicherheits- und Warnhinweise in dieser Betriebsanleitung.

2.1 Symbole auf der Titelseite

Symbol	Bedeutung
	Lesen Sie unbedingt vor der Inbetriebnahme diese Betriebsanleitung sorgfältig durch. Dies ist die Voraussetzung für sicheres Arbeiten und störungsfreie Handhabung.
	Betriebsanleitung
	Li-Ion Akkus vorsichtig handhaben! Insbesondere die Hinweise zu Transport, Lagerung und Entsorgung in dieser Betriebsanleitung beachten!
	Dieses Produkt stimmt mit den anwendbaren europäischen Richtlinien überein, und ein Konformitätsbewertungsverfahren für diese Richtlinien wurde durchgeführt.

2.2 Zeichenerklärungen und Signalwörter

⚠ GEFAHR! Zeigt eine unmittelbar gefährliche Situation an, die – wenn sie nicht vermieden wird – den Tod oder eine schwere Verletzung zur Folge hat.

⚠ WARNUNG! Zeigt eine potenziell gefährliche Situation an, die – wenn sie nicht vermieden wird – den Tod oder eine schwere Verletzung zur Folge haben könnte.

⚠ VORSICHT! Zeigt eine potenziell gefährliche Situation an, die – wenn sie nicht vermieden wird – eine geringfügige oder mäßige Verletzung zur Folge haben könnte.

⚠ ACHTUNG! Zeigt eine Situation an, die – wenn sie nicht vermieden wird – Sachschäden zur Folge haben könnte.

i HINWEIS Spezielle Hinweise zur besseren Verständlichkeit und Handhabung.

3 PRODUKTBESCHREIBUNG

Diese Betriebsanleitung beschreibt einen handgeführten Akku-Druckreiniger.

Alle Akkus (Bxxx Li) und Ladegeräte (Cxxx Li) des Sortiments **AL-KO 18V/36V** 1 BATTERY / 2 VOLTAGES können verwendet werden.

⚠ ACHTUNG! Gefahr von Geräte- und Akkuschäden. Wird das Gerät mit ungeeigneten Akkus betrieben, können Gerät und Akkus beschädigt werden.

- Betreiben Sie das Gerät nur mit den vorgeschriebenen Akkus.

i HINWEIS In den Betriebsanleitungen für die Akkus und Ladegeräte des Sortiments **AL-KO 18V/36V** 1 BATTERY / 2 VOLTAGES finden Sie weitere Informationen.

3.1 Bestimmungsgemäße Verwendung

Dieses Gerät ist verwendbar für:

- Reinigung von Maschinen, Fahrzeugen, Bauwerken, Fenstern, Werkzeugen, Fassaden, Terrassen, Gartengeräten, Gartenmöbeln, Spielgeräten, Mountain Bikes, Sportgeräten, Einfahrten, Booten, Surfbrettern, Tauchgeräten, Camping-, Angel- und Jagdausrüstung, Garagen, Balkonen.
- Bewässerung.

Das Gerät darf nur mit zugelassenem Zubehör betrieben werden.

Das Gerät kann mit Wasser aus dem Hauswassernetz und aus offenen Behältern (z. B. Regentonnen, Teich) betrieben werden.

Mit dem Gerät darf nur gearbeitet werden, wenn es vollständig montiert ist.

Dieses Gerät ist ausschließlich für den Einsatz im privaten Bereich bestimmt. Jede andere Verwendung sowie unerlaubte Um- oder Anbauten werden als Zweckentfremdung angesehen und haben den Ausschluss der Gewährleistung sowie den Verlust der Konformität und die Ablehnung jeder Verantwortung gegenüber Schäden des Benutzers oder Dritter seitens des Herstellers zur Folge.

3.2 Möglicher vorhersehbarer Fehlgebrauch

Das Gerät ist weder für den gewerblichen Einsatz in öffentlichen Parks und Sportstätten noch für den Einsatz in der Land- und Forstwirtschaft konzipiert.

Beachten Sie vor allem:

- Wenden Sie das Gerät nicht bei nicht-feuchtigkeitsresistenten Gegenständen an.
- Wenden Sie das Gerät nur bei Gegenständen an, die dem Wasserdruck standhalten (siehe technische Daten).
- Verwenden Sie das Gerät nicht bei nasser Witterung, Regen oder im oder unter Wasser.
- Verwenden Sie das Gerät nicht ohne es vorher an die Wasserversorgung anzuschließen.

3.3 Sicherheits- und Schutzeinrichtungen

⚠ WARNUNG! Verletzungsgefahr. Defekte und außer Kraft gesetzte Sicherheits- und Schutzeinrichtungen können zu schweren Verletzungen führen.

- Lassen Sie defekte Sicherheits- und Schutzeinrichtungen reparieren.
- Setzen Sie Sicherheits- und Schutzeinrichtungen nie außer Kraft.



3.3.1 Entsperrknopf

Der Entsperrknopf schaltet den Ein-/Aus-Schalter frei. Dadurch wird ein versehentliches Einschalten des Geräts durch alleiniges Drücken des Ein-/Aus-Schalters verhindert.

3.4 Symbole am Gerät

3.4.1 Sicherheitskennzeichen

Symbol	Bedeutung
	Achtung! Besondere Vorsicht bei der Handhabung!
	Lesen Sie die Betriebsanleitung sorgfältig. Machen Sie sich mit den Bedienteilen und dem richtigen Gebrauch des Gerätes vertraut.
	Gemäß gültiger Vorschriften darf der Druckreiniger nie ohne Systemtrenner am Trinkwasser-Netz betrieben werden. Es ist ein geeigneter Systemtrenner gemäß EN 12729 Typ „BA“ zu verwenden.

Symbol	Bedeutung
	Gerät nicht auf Personen, Haustiere, fahrende Fahrzeuge oder stromführende elektrische Anlagen, Installationen oder Geräte richten.
	Entfernen Sie den Akku bevor Sie Einstellungs-, Reinigungs-, oder Wartungsarbeiten durchführen.

3.4.2 Bedienzeichen

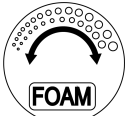
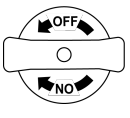
Symbol	Bedeutung
	Stufenlose Beimengung des flüssigen Reinigungsmittels zum Wasserstrahl.
	Druckminderer: <ul style="list-style-type: none"> ■ Ventil öffnen: Drehknopf in Richtung ON drehen. ■ Ventil schließen: Drehknopf in Richtung OFF drehen.

3.5 Produktübersicht (01)

Nr.	Bauteil
Akku-Druckreiniger	
1	Hinterer Griff
2	Ein-/Aus-Schalter
3	Entsperrknopf
4	Touch-Display für Druckeinstellung
5	Vorderer Griff
6	Multi-Sprühdüse
7	Schlauchanschluss mit Filtereinsatz
8	Druckminderer mit Öffnungs- und Schließfunktion
9	Akkualterung
Ansaugschlauch	
10	Schnellkupplung zum Gerät oder Druckminderer
11	Ansaugschlauch

Nr.	Bauteil
12	Schnellkupplung zum Ansaugfilter oder Wasserhahn
13	Ansaugfilter, steckbar
Seifenflasche mit Aufsatz	
14	Aufsatz der Seifenflasche:
15	<ul style="list-style-type: none"> ■ Steckkupplung zum Akku-Druckreiniger
16	<ul style="list-style-type: none"> ■ Drehknopf für flüssiges Reinigungsmittel
17	<ul style="list-style-type: none"> ■ Sprühdüse für Seifenlauge
18	Seifenflasche
Zubehör	
19	Aufbewahrungskoffer
20*	Akku*
21*	Ladegerät*

*: Im Komplet-Set (Artikel-Nr. 114156).

3.6 Lieferumfang

Zum Lieferumfang gehören die hier aufgelisteten Positionen. Prüfen Sie, ob alle Positionen enthalten sind:

Nr.	Bauteil
1	Akku-Druckreiniger
2	Multi-Sprühdüse
3	Ansaugschlauch
4	Seifenflasche mit Aufsatz
5	Druckminderer
6	Betriebsanleitung
7*	Akku*
8*	Ladegerät*

*: Beim Einzelgerät nicht im Lieferumfang enthalten, jedoch Bestandteil des Komplet-Sets.

4 SICHERHEITSHINWEISE

- Bewahren Sie das Gerät außerhalb der Reichweite von Kindern auf, wenn es unter Spannung steht oder abkühlt.
- Richten Sie das Gerät nicht auf Personen oder Tiere.

- Richten Sie das Gerät nicht auf fahrende Fahrzeuge.
- Richten Sie das Gerät nie auf stromführende elektrische Anlagen, Installationen oder Geräte.
- Lassen Sie das Gerät nicht unbeaufsichtigt.
- Verwenden Sie das Gerät nicht, wenn es heruntergefallen ist, sichtbare Schäden aufweist oder undicht ist.
- Entfernen Sie den Akku bevor Sie Einstellungs-, Reinigungs-, oder Wartungsarbeiten durchführen.
- Entfernen Sie den Akku vor dem Austausch von Teilen oder der Umstellung auf andere Funktionen.
- Verwenden Sie nur vom Hersteller genehmigtes Zubehör.
- Verwenden Sie keine gewässerschädigenden Stoffe als Reinigungsmittel.
- Sprühen Sie keine brennbaren Flüssigkeiten.

4.1 Sicherheitshinweise zu Akku und Ladegerät

- Entfernen Sie vor dem Aufladen den Akku aus dem Gerät.
- Setzen Sie den Akku mit der richtigen Polarität in das Gerät ein.
- Entfernen Sie den Akku aus dem Gerät, wenn Sie es für längere Zeit lagern.
- Schließen Sie die Anschlussklemmen des Geräts oder des Akkus nicht kurz.

Betriebsanleitungen

Beachten Sie die Sicherheitshinweise zum Akku und zum Ladegerät in den separaten Betriebsanleitungen:

- Betriebsanleitung 443998: Akkus
- Betriebsanleitung 443999: Ladegeräte

5 MONTAGE

⚠ WARNUNG! Gefahren durch unvollständige Montage! Der Betrieb eines unvollständig montierten Geräts kann zu schweren Verletzungen führen.

- Das Gerät nur betreiben, wenn es vollständig montiert ist!
- Den Akku erst in das Gerät einsetzen, wenn es vollständig montiert ist!

5.1 Multi-Sprühdüse in Gerät stecken (02)

1. Multi-Sprühdüse (02/1) so drehen, dass sich die beiden Zapfen der Sprühdüse und die

Aussparungen im Griffstück gegenüber stehen.

2. Multi-Sprühdüse in das Griffstück (02/2) bis zum Anschlag einstecken (02/a).
3. Die eingesteckte Multi-Sprühdüse um 90° drehen (02/b), bis sie einrastet.

5.2 Druckminderer und Ansaugschlauch an Gerät anstecken (03-05)

HINWEIS Das Anschließen des Druckminderers ist nur notwendig, wenn der Ansaugschlauch an einen Wasserhahn angeschlossen wird.

1. Druckminderer (03/1) mit Schnellkupplung (03/2) auf Schlauchstutzen (03/3) des Geräts stecken (03/a). Die Schnellkupplung muss einrasten.
2. Ansaugschlauch (04/1) mit Schnellkupplung (04/2) auf Schlauchstutzen (04/3) des Druckminderers (04/4) stecken (04/a). Die Schnellkupplung muss einrasten.
3. Druckminderer öffnen/schließen:
 - Zum Öffnen: Drehknopf (05/1) in Richtung ON drehen (05/a), d.h. in senkrechte Stellung.
 - Zum Schließen: Drehknopf (05/1) in Richtung OFF drehen (05/b), d.h. in waagerechte Stellung.

6 INBETRIEBNAHME

6.1 Akku laden

Beachten Sie den Temperaturbereich für den Ladebetrieb, siehe technische Daten.

HINWEIS Beachten Sie für detaillierte Informationen die separaten Betriebsanleitungen zum Akku und zum Ladegerät:

- Betriebsanleitung 443998: Akkus
- Betriebsanleitung 443999: Ladegeräte

6.2 Akku einsetzen und herausziehen (06, 07)

ACHTUNG! Beschädigungsgefahr des Akkus. Wird der Akku nach Gebrauch im Gerät belassen, kann dies zu einer Beschädigung des Akkus führen.

- Unmittelbar nach Gebrauch Akku aus dem Gerät herausziehen und frostgeschützt lagern.
- Akku erst unmittelbar vor Arbeitsbeginn in das Gerät einsetzen.

Akku einsetzen

1. Akku (06/1) in die Akkuhalterung (06/2) einschieben (06/a), bis er einrastet.

Akku herausziehen

1. Entriegelungstaste (07/1) am Akku (07/2) drücken und gedrückt halten.
2. Akku herausziehen (07/a).

6.3 Wasserversorgung

ACHTUNG! Gefahr von Geräteschäden.

Durch Ansaugen von schmutzigem, rostigem oder schlammigem Wasser wird das Gerät beschädigt.

- Betreiben und reinigen Sie das Gerät mit sauberem Wasser.
- Stellen sie sicher, dass im Wasser keine korrosiven Zusätze sowie Dünger, Pflanzenschutz- und Reinigungsmittel enthalten sind.

6.3.1 Ansaugschlauch in offenen Behälter einhängen (08)

Der Akku-Druckreiniger kann mit Wasser aus offenen Behältern, wie z. B. Regentonnen oder Eimern betrieben werden. Auch aus Gewässern kann Wasser entnommen werden.

HINWEIS Bei Überschreitung der maximalen Saughöhe verlängert sich die Ansaugzeit.

- Beachten Sie die maximale Saughöhe des Geräts.

Voraussetzung: Der Ansaugschlauch ist an das Gerät angesteckt. Der Druckminderer ist nicht erforderlich.

1. Ansaugfilter (08/1) an den Ansaugschlauch (08/2) stecken.
2. Ansaugschlauch mit Ansaugfilter in den offenen Behälter (08/3) hängen. Der Ansaugfilter muss sich im Wasser befinden.
3. Falls erforderlich: Ansaugschlauch mit einer Klammer (08/4) am Rand des Behälters befestigen.

6.3.2 Ansaugschlauch an Wasserhahn anschließen (09)

Voraussetzungen: Der Wasserhahn muss einen Schlauchanschluss haben.

1. Ansaugfilter aus der Schnellkupplung herausnehmen.
2. Ansaugschlauch (09/1) mit Druckminderer (09/2) an das Gerät (09/3) anstecken (siehe Kapitel 5.2 "Druckminderer und Ansaug-

schlauch an Gerät anstecken (03-05)", Seite 12).

3. Ansaugschlauch (09/4) mit Schnellkupplung auf den Schlauchanschluss (09/5) des Wasserhahns stecken.

Achtung! *Verwenden Sie den zusammen mit dem Gerät gelieferten Ansaugschlauch! Alte Ansaugschläuche dürfen nicht wiederverwendet werden.*

4. Wasserhahn öffnen.
5. Druckminderer öffnen.

6.4 Seifenflasche

Füllen Sie zum Vorbehandeln der zu reinigenden Fläche ein flüssiges Reinigungsmittel in die Seifenflasche ein. Mit dem Drehknopf regulieren Sie die Menge des dem Wasserstrahl zugemischten Reinigungsmittels. Nach der Vorbehandlung können Sie die Fläche mit klarem Wasser abspülen.

Voraussetzung: Der Ansaugschlauch muss an eine Wasserversorgung angeschlossen sein.

6.4.1 Seifenflasche füllen (10)

1. Aufsatz (10/1) von der Seifenflasche (10/2) abschrauben.
2. Flüssiges Reinigungsmittel in die Seifenflasche einfüllen. Das Reinigungsmittel muss dem beabsichtigten Reinigungszweck entsprechen.
3. Aufsatz wieder fest auf die Seifenflasche schrauben.

⚠ VORSICHT! Verletzungsgefahr. Wenn Sie die Seifenflasche während des Betriebs abschrauben, tritt Wasser unter hohem Druck aus dem Aufsatz der Seifenflasche aus. Zudem kann der Akku durch das Wasser beschädigt werden.

- Schrauben Sie die Seifenflasche während des Betriebs nicht ab!

6.4.2 Seifenflasche in Gerät stecken (11)

1. Seifenflasche mit Aufsatz (11/1) so drehen, dass sich die beiden Zapfen der Sprühdüse und die Aussparungen im Griffstück gegenüber stehen.
2. Seifenflasche mit Aufsatz in das Griffstück (11/2) bis zum Anschlag einstecken (11/a).
3. Die eingesteckte Seifenflasche um 90° drehen (11/b), bis sie einrastet.

7 BETEDIENUNG

⚠ WARNUNG! Gefahren durch unvollständige Montage! Der Betrieb eines unvollständig montierten Geräts kann zu schweren Verletzungen führen.

- Betreiben Sie das Gerät nur, wenn es vollständig montiert ist!
- Setzen Sie den Akku erst in das Gerät ein, wenn es vollständig montiert ist!
- Prüfen Sie vor dem Einschalten, ob Multi-Sprühdüse bzw. Seifenflasche korrekt angebracht sind!

⚠ ACHTUNG! Gefahr durch Wasser. Kontakt mit Wasser führt zu Kurzschlüssen und Zerstörung des Akkus.

- Setzen Sie den Akku beim Betreiben des Gerätes nicht Nässe und Feuchtigkeit aus.
- Halten Sie den Akku beim Wechseln von Multi-Sprühdüse und Seifenflasche trocken.
- Ziehen Sie die Silikonschutzhülle über den Akku.



7.1 Multi-Sprühdüse einstellen (12-15)



⚠ VORSICHT! Verletzungsgefahr. Düseneinstellung nicht während des Betriebs verändern.

- Stoppen Sie das Gerät und ändern Sie anschließend die Düseneinstellung.

Die Multi-Sprühdüse (12/1) besitzt sechs verschiedene Sprühmuster.

1. Ring (12/2) der Multi-Sprühdüse drehen (12/a), um eine geeignete Düsenfunktion auszuwählen.

Einstellung	Düsenfunktion
	Punktuelle Reinigung (0°) bei starker Verschmutzung (13)
	Flächenreinigung mit 15°-Fächerstrahl bei starker Verschmutzung (14)
	Flächenreinigung mit 25°-Fächerstrahl bei mittlerer Verschmutzung (14)

Einstellung	Düsenfunktion
	Flächenreinigung mit 40°-Fächerstrahl bei leichter Verschmutzung (14)
	Bewässerung mit Duschfunktion, breiter Strahl (15)
	Bewässerung mit Duschfunktion, schmaler Strahl (15)

7.2 Reinigungsmittel an Seifenflasche einstellen (16)

1. Menge des Reinigungsmittels erhöhen: Drehknopf (16/1) im Uhrzeigersinn drehen.
2. Menge des Reinigungsmittels verringern: Drehknopf (16/1) gegen den Uhrzeigersinn drehen.

7.3 Gerät starten / stoppen (17)

HINWEIS Beim Betrieb mit einem offenen Behälter ist der Ansaugschlauch zu Arbeitsbeginn noch nicht mit Wasser gefüllt. Es dauert bis zu 30 Sekunden, bis das Wasser versprüht wird.

Gerät starten

1. Maske aufsetzen, um das Einatmen von Sprühnebel zu vermeiden.
2. Gerät auf die zu reinigende Fläche richten.
3. Entsperrknopf (17/1) drücken und gedrückt halten.
4. Ein-/Aus-Schalter (17/2) drücken und gedrückt halten. Das Gerät läuft. Der Entsperrknopf kann losgelassen werden. Das Gerät versprüht nach einigen Sekunden Wasser bzw. Seifenlauge.
5. Bei starkem Wasseraustritt am Schlauchanschluss: Druckminderer schließen (siehe Kapitel 5.2 "Druckminderer und Ansaugschlauch an Gerät anstecken (03-05)", Seite 12).

Gerät stoppen

1. Ein-/Aus-Schalter loslassen.

7.4 Sprühdruck des Wasserstrahls einstellen (18)

Voraussetzung: Das Gerät ist in Betrieb und arbeitet mit dem Sprühdruck P1, P2 oder P3.

1. Ein-/Aus-Symbol  im Touch-Display (18/1) mehrmals drücken, bis der gewünschte Sprühdruck eingestellt ist.

8 WARTUNG UND PFLEGE

! WARNUNG! Verletzungsgefahr. Schalten Sie vor Einstellungs-, Wartungs-, Pflege- und Reinigungsarbeiten immer das Gerät aus. Entfernen Sie den Akku.

8.1 Filtereinsatz am Schlauchanschluss reinigen (19)

Schlauchanschluss und Filtereinsatz demontieren und reinigen

1. Akku entfernen.
2. Schlauchanschluss (19/1) herausziehen.
3. Filtereinsatz (19/2) herausnehmen.
4. Schlauchanschluss und Filtereinsatz mit sauberem Wasser spülen, ggf. entkalken.

Filtereinsatz und Schlauchanschluss wieder montieren

1. Den sauberen Filtereinsatz in den Schlauchanschluss stecken.
2. Schlauchanschluss an den Ansaugstutzen stecken.

8.2 Ansaugfilter reinigen (20, 21)

Ansaugfilter demontieren und reinigen

1. Schnellkupplung (20/1) in Richtung des Ansaugschlauchs (20/2) ziehen (20/a).
2. Ansaugfilter (20/3) abziehen (20/b).
3. Filtergehäuse (21/1) vom Ansaugstutzen (21/2) abdrehen.
4. Feinsieb (21/3) herausnehmen.
5. Alle Bauteile mit sauberem Wasser spülen, ggf. entkalken.

Ansaugfilter wieder montieren

1. Ansaugfilter zusammenbauen.
2. Ansaugfilter an den Ansaugschlauch stecken.

9 HILFE BEI STÖRUNGEN

HINWEIS Wenden Sie sich bei Störungen, die nicht in dieser Tabelle aufgeführt sind oder nicht selbst behoben werden können, an unseren Kundendienst.

Störung	Ursache	Beseitigung
Gerät läuft, saugt aber kein Wasser an oder der Wasserdruck ist zu gering.	Ansaugschlauch sitzt zu locker am Gerät.	Ansaugschlauch fest an das Gerät stecken.
	Druckminderer ist geschlossen.	Druckminderer öffnen.
	Wasserhahn ist geschlossen.	Wasserhahn öffnen.
	Gerät ist zu hoch über dem offenen Behälter positioniert.	Gerät niedriger halten.
	Ansaugfilter nicht ins Wasser eingetaucht.	Ansaugfilter unter Wasser tauchen.
	Ansaugschlauch ist geknickt.	Ansaugschlauch begradigen.
	Filtereinsatz am Gerät und/oder Ansaugfilter sind verstopft.	Filtereinsatz und Ansaugfilter reinigen.
	Wasser ist gefroren.	Wasser auftauen. Gerät nicht bei Temperaturen unter 0 °C betreiben.
Gerät sprüht zu wenig Wasser.	Sprühdruck ist zu gering.	Sprühdruck erhöhen.
Multi-Sprühdüse ist undicht.	Die Multi-Sprühdüse ist nicht genau auf das gewünschte Sprühmuster-Symbol gedreht.	Multi-Sprühdüse so drehen, dass Sprühmuster-Symbol und Anzeigemarkierung genau aufeinander ausgerichtet sind.
Wasserdruck steigt plötzlich an.	Multi-Sprühdüse, Filtereinsatz oder Ansaugfilter sind verstopft.	Multi-Sprühdüse, Filtereinsatz und Ansaugfilter reinigen.
Nach dem Ausschalten läuft Wasser aus dem Gerät.	Restwasser ist noch im Gerät vorhanden.	Wasser komplett aus dem Gerät laufen lassen.
Seifenflasche sprüht kein Reinigungsmittel.	Aufsatz der Seifenflasche ist verstopft.	Aufsatz reinigen.
Gerät startet nicht.	Akku ist nicht vollständig eingeschoben.	Akku bis zum Einrasten in die Akkuhalterung schieben.
	Akku ist leer.	Akku aufladen oder durch neuen Akku ersetzen.
	Akku ist defekt.	Akku austauschen.
Gerät stoppt automatisch.	Akku ist leer.	Akku aufladen oder durch neuen Akku ersetzen.
	Multi-Sprühdüse, Filtereinsatz oder Ansaugfilter sind verstopft.	Multi-Sprühdüse, Filtereinsatz und Ansaugfilter reinigen.
Wasser wird nicht mit konstantem Druck versprüht.	Gerät saugt zusätzliche Luft an.	Verbindungen des Ansaugschlauchs prüfen. Ansaugschlauch fest anstecken.

10 LAGERUNG

10.1 Gerät lagern

Nach jedem Gebrauch das Gerät gründlich reinigen, um Beschädigungen zu vermeiden:

- Gerät reinigen:
 - Vor der Lagerung das gesamte Wasser aus dem Gerät und dem Schlauch ablassen.
 - Gesamtes Gerät und die Zubehörteile mit einem sauberen Tuch und einer weichen Bürste reinigen. Benutzen Sie kein Benzin oder andere Lösungsmittel!
- Gerät hängend an einem möglichst trockenen und frostfreien Ort außerhalb der Reichweite von Kindern aufbewahren.

10.2 Akku und Ladegerät lagern

HINWEIS Beachten Sie für detaillierte Informationen die separaten Betriebsanleitungen zum Akku und zum Ladegerät.

11 TRANSPORT

Führen Sie vor dem Transport folgende Maßnahmen durch:

- Gerät ausschalten.
- Akku aus dem Gerät entfernen.
- Akku vorschriftsgemäß verpacken (s. u.).

Akku "B160.6 Li" (Art.-Nr. 114128)

HINWEIS Die Nennenergie des Akkus beträgt mehr als 100 Wh! Deshalb die nachfolgenden Transporthinweise beachten!

Der enthaltene Li-Ion Akku unterliegt dem Gefahrgutrecht, kann jedoch unter vereinfachten Bedingungen transportiert werden:

- Durch den privaten Benutzer kann der Akku ohne weitere Auflagen auf der Straße transportiert werden, sofern dieser einzelhandelsgerecht verpackt ist und der Transport Privatverwecke dient.
- Gewerbliche Nutzer, welche den Transport in Verbindung mit ihrer Haupttätigkeit durchführen (z. B. Lieferungen von und zu Baustellen oder Vorführungen), können diese Vereinfachung ebenfalls in Anspruch nehmen.

In beiden o. g. Fällen müssen zwingend Vorkehrungen getroffen werden, um ein Freiwerden des Inhalts zu verhindern. In anderen Fällen sind die Vorschriften des Gefahrgutrechts zwingend einzuhalten! Bei Nichtbeachtung drohen dem Ab-

sender und ggf. dem Beförderer empfindliche Strafen.

Weitere Hinweise zu Beförderung und Versand

- Lithium-Ionen-Akkus nur im unbeschädigten Zustand transportieren bzw. versenden!
- Zum Transport des Akkus ausschließlich den Original-Karton oder einen geeigneten Gefahrgutkarton (nicht erforderlich bei Akkus mit weniger als 100 Wh Nennenergie) verwenden.
- Offene Akkukontakte abkleben, um einen Kurzschluss zu verhindern.
- Den Akku innerhalb der Verpackung vor Verwutschen sichern, um Beschädigungen am Akku zu verhindern.
- Die korrekte Kennzeichnung und Dokumentation der Sendung beim Transport bzw. Versand (z. B. durch Paketdienst oder Spedition) sicherstellen.
- Sich vorab informieren, ob ein Transport mit dem gewählten Dienstleister möglich ist, und die Sendung anzeigen.

Wir empfehlen die Hinzuziehung eines Gefahrgut-Fachmanns zur Vorbereitung des Versands. Auch eventuelle weiterführende nationale Vorschriften beachten.

12 ENTSORGUNG

Nur für EU-Länder:

Gemäß der Europäischen Richtlinie 2012/19/EU über Elektro- und Elektronik-Altgeräte und ihrer Umsetzung in nationales Recht müssen nicht mehr gebrauchsfähige Ladegeräte getrennt gesammelt und einer umweltgerechten Wiederverwertung zugeführt werden.

Bei unsachgemäßer Entsorgung können Elektro- und Elektronik-Altgeräte aufgrund des möglichen Vorhandenseins gefährlicher Stoffe schädliche Auswirkungen auf die Umwelt und die menschliche Gesundheit haben.

Hinweise zum Elektro- und Elektronikgerätegesetz (ElektroG)



- Elektro- und Elektronik-Altgeräte gehören nicht in den Hausmüll, sondern sind einer getrennten Erfassung bzw. Entsorgung zuzuführen!
- Altbatterien oder -akkus, welche nicht fest im Altgerät verbaut sind, müssen vor der Abga-

be entnommen werden! Deren Entsorgung wird über das Batteriegesetz geregelt.

- Besitzer bzw. Nutzer von Elektro- und Elektronikgeräten sind nach deren Gebrauch gesetzlich zur Rückgabe verpflichtet.
- Der Endnutzer trägt die Eigenverantwortung für das Löschen seiner personenbezogenen Daten auf dem zu entsorgenden Altgerät!

Das Symbol der durchgestrichenen Mülltonne bedeutet, dass Elektro- und Elektronikaltgeräte nicht über den Hausmüll entsorgt werden dürfen.

Elektro- und Elektronikaltgeräte können bei folgenden Stellen unentgeltlich abgegeben werden:

- Öffentlich-rechtliche Entsorgungs- bzw. Sammelstellen (z. B. kommunale Bauhöfe)
- Verkaufsstellen von Elektrogeräten (stationär und online), sofern Händler zur Rücknahme verpflichtet sind oder diese freiwillig anbieten.

Diese Aussagen gelten nur für Geräte, die in den Ländern der Europäischen Union installiert und verkauft werden und die der Europäischen Richtlinie 2012/19/EU unterliegen. In Ländern außerhalb der Europäischen Union können davon abweichende Bestimmungen für die Entsorgung von Elektro- und Elektronik-Altgeräten gelten.

Hinweise zum Batteriegesetz (BattG)



- Altbatterien und -akkus gehören nicht in den Hausmüll, sondern sind einer getrennten Erfassung bzw. Entsorgung zuzuführen!
- Zur sicheren Entnahme von Batterien oder Akkus aus dem Elektrogerät und für Informationen über deren Typ bzw. chemisches System beachten Sie die weiteren Angaben innerhalb der Bedienungs- bzw. Montageanleitung.
- Besitzer bzw. Nutzer von Batterien und Akkus sind nach deren Gebrauch gesetzlich zur Rückgabe verpflichtet. Die Rückgabe beschränkt sich auf die Abgabe von haushaltsüblichen Mengen.

Altbatterien können Schadstoffe oder Schwermetalle enthalten, die der Umwelt und der Gesundheit Schaden zufügen können. Eine Verwertung der Altbatterien und Nutzung der darin enthaltenen Ressourcen trägt zum Schutz dieser beiden wichtigen Güter bei.

Das Symbol der durchgestrichenen Mülltonne bedeutet, dass Batterien und Akkus nicht über den Hausmüll entsorgt werden dürfen.

Befinden sich zudem die Zeichen Hg, Cd oder Pb unterhalb der Mülltonne, so steht dies für Folgendes:

- Hg: Batterie enthält mehr als 0,0005 % Quecksilber
 - Cd: Batterie enthält mehr als 0,002 % Cadmium
 - Pb: Batterie enthält mehr als 0,004 % Blei
- Akkus und Batterien können bei folgenden Stellen unentgeltlich abgegeben werden:
- Öffentlich-rechtliche Entsorgungs- bzw. Sammelstellen (z. B. kommunale Bauhöfe)
 - Verkaufsstellen von Batterien und Akkus
 - Rücknahmestellen des gemeinsamen Rücknahmesystems für Geräte-Altbatterien
 - Rücknahmestelle des Herstellers (falls nicht Mitglied des gemeinsamen Rücknahmesystems)

Diese Aussagen sind nur gültig für Akkus und Batterien, die in den Ländern der Europäischen Union verkauft werden und die der Europäischen Verordnung (EU) 2023/1542 unterliegen. In Ländern außerhalb der Europäischen Union können davon abweichende Bestimmungen für die Entsorgung von Akkus und Batterien gelten.

Gilt nur für Deutschland:

Informationen zur Rücknahme von Elektro-Altgeräten für private Haushalte

Wie im Folgenden näher beschrieben, sind bestimmte Vertreiber zur unentgeltlichen Rücknahme von Altgeräten verpflichtet.

Vertreiber mit einer Verkaufsfläche für Elektro- und Elektronikgeräte von mindestens 400 Quadratmetern sowie Vertreiber von Lebensmitteln mit einer Gesamtverkaufsfläche von mindestens 800 Quadratmetern, die mehrmals im Kalenderjahr oder dauerhaft Elektro- und Elektronikgeräte anbieten und auf dem Markt bereitstellen, sind verpflichtet,

1. bei der Abgabe eines neuen Elektro- oder Elektronikgerätes an einen Endnutzer ein Altgerät des Endnutzers der gleichen Geräteart, das im Wesentlichen die gleichen Funktionen wie das neue Gerät erfüllt, am Ort der Abgabe oder in unmittelbarer Nähe hierzu unentgeltlich zurückzunehmen; Ort der Abgabe ist auch der private Haushalt, sofern dort durch Auslieferung die Abgabe erfolgt; in diesem Fall ist die Abholung des Altgerätes für den Endnutzer unentgeltlich; und

2. auf Verlangen des Endnutzers Altgeräte, die in keiner äußeren Abmessung größer als 25 Zentimeter sind, im Einzelhandelsgeschäft oder in unmittelbarer Nähe hierzu unentgeltlich zurückzunehmen; die Rücknahme darf nicht an den Kauf eines Elektro- oder Elektronikgerätes geknüpft werden und ist auf drei Altgeräte pro Geräteart beschränkt.

Der Vertreter hat beim Abschluss des Kaufvertrages für das neue Elektro- oder Elektronikgerät den Endnutzer über die Möglichkeit zur unentgeltlichen Rückgabe bzw. Abholung des Altgerätes zu informieren und den Endnutzer nach seiner Absicht zu befragen, ob bei der Auslieferung des neuen Geräts ein Altgerät zurückgegeben wird.

Dies gilt auch bei Vertrieb unter Verwendung von Fernkommunikationsmitteln, wenn die Lager- und Versandflächen für Elektro- und Elektronikgeräte mindestens 400 m² betragen oder die gesamten Lager- und Versandflächen mindestens 800 m² betragen wobei die unentgeltliche Abholung auf Elektro- und Elektronikgeräte der Kategorien 1 (Wärmeüberträger), 2 (Bildschirmgeräte) und 4 (Großgeräte mit mindestens einer äußeren Abmessung über 50 Zentimeter) beschränkt ist. Für alle übrigen Elektro- und Elektronikgeräte muss

der Vertreter geeignete Rückgabemöglichkeiten in zumutbarer Entfernung zum jeweiligen Endnutzer gewährleisten; das gilt auch für Altgeräte, die in keiner äußeren Abmessung größer als 25 Zentimeter sind, die der Endnutzer zurückgeben will, ohne ein neues Gerät zu kaufen.

13 KUNDENDIENST/SERVICE

Bei Fragen zu Garantie, Reparatur oder Ersatzteilen wenden Sie sich bitte an Ihre nächstgelegene AL-KO Servicestelle. Diese finden Sie im Internet unter folgender Adresse:

www.alko-garden.com/service-contacts

Weitere Informationen zu Ersatzteilen finden Sie unter:

www.alko-garden.com/spareparts

14 INFORMATION ZUR KONFORMITÄTSERKLÄRUNG

Wir erklären hiermit in alleiniger Verantwortung, dass dieses Produkt in der auf dem Markt vertriebenen Form die Anforderungen der harmonisierten EU-Richtlinien, die EU-Sicherheitsstandards und die produktspezifischen Standards erfüllt.

Die Konformitätserklärung ist Teil der Betriebsanleitung und liegt der Maschine bei.

15 GARANTIE

Etwaige Material- oder Herstellungsfehler am Gerät beseitigen wir während der gesetzlichen Verjährungsfrist für Mängelansprüche entsprechend unserer Wahl durch Reparatur oder Ersatzlieferung. Die Verjährungsfrist bestimmt sich jeweils nach dem Recht des Landes, in dem das Gerät gekauft wurde.

Unsere Garantiezusage gilt nur bei:

- Beachten dieser Betriebsanleitung
- Sachgemäßer Behandlung
- Verwenden von Original-Ersatzteilen

Die Garantie erlischt bei:

- Eigenmächtigen Reparaturversuchen
- Eigenmächtigen technischen Veränderungen
- Nicht bestimmungsgemäßer Verwendung

Von der Garantie ausgeschlossen sind:

- Lackschäden, die auf normale Abnutzung zurückzuführen sind
- Verschleißteile, die auf der Ersatzteilkarte mit Rahmen xxxxxx (x) gekennzeichnet sind

Die Garantiezeit beginnt mit dem Kauf durch den ersten Endabnehmer. Maßgebend ist das Datum auf dem Kaufbeleg. Wenden Sie sich bitte mit dieser Erklärung und dem Original-Kaufbeleg an Ihren Händler oder die nächste autorisierte Kundendienststelle. Die gesetzlichen Mängelansprüche des Käufers gegenüber dem Verkäufer bleiben durch diese Erklärung unberührt.



TRANSLATION OF THE ORIGINAL INSTRUCTIONS FOR USE**Contents**

1	Special safety instructions.....	19	7.2	Regulating cleaning agent at detergent bottle (16).....	24
2	About these operating instructions.....	19	7.3	Starting and stopping the appliance (17).....	24
2.1	Symbols on the title page.....	20	7.4	Setting the spray pressure of the water jet (18).....	25
2.2	Legends and signal words.....	20	8	Maintenance and care.....	25
3	Product description.....	20	8.1	Cleaning filter insert in hose connection (19).....	25
3.1	Designated use.....	20	8.2	Cleaning the suction filter (20, 21).....	25
3.2	Possible foreseeable misuse.....	20	9	Troubleshooting.....	25
3.3	Safety and protective devices.....	21	10	Storage.....	26
3.3.1	Unlocking button.....	21	10.1	Storing the appliance.....	26
3.4	Symbols on the appliance.....	21	10.2	Storing the rechargeable battery and charging unit.....	26
3.4.1	Safety signs.....	21	11	Transport.....	26
3.4.2	Operating signs.....	21	12	Disposal.....	27
3.5	Product overview (01).....	21	13	After-Sales/Service.....	28
3.6	Scope of supply.....	22	14	Information on the Declaration of Conformity.....	28
4	Safety instructions.....	22	15	Warranty.....	28
4.1	Safety notes for rechargeable battery and charger.....	22	1 SPECIAL SAFETY INSTRUCTIONS		
5	Assembly.....	22	This appliance can be used by persons with reduced physical, sensory or mental capabilities or lack of experience and knowledge if they have been given supervision or instruction concerning use of the appliance in a safe way and understand the hazards involved. Children shall not play with the appliance.		
5.1	Plugging multi-spray nozzle into appliance (02).....	22	People with very strong and complex restrictions may have needs that exceed the instructions described here.		
5.2	Connecting pressure reducer and suction hose to the appliance (03-05).....	22	2 ABOUT THESE OPERATING INSTRUCTIONS		
6	Start-up.....	23	■ The German version is the original operating instructions. All additional language versions are translations of the original operating instructions.		
6.1	Charging the rechargeable battery.....	23	■ Keep these operating instructions in a safe place at all times so that they can be consult-		
6.2	Inserting and removing the battery (06, 07).....	23			
6.3	Water supply.....	23			
6.3.1	Hanging suction hose in open vessel (08).....	23			
6.3.2	Connecting suction hose to water tap (09).....	23			
6.4	Detergent bottle.....	23			
6.4.1	Filling the detergent bottle (10).....	23			
6.4.2	Attaching detergent bottle to appliance (11).....	24			
7	Operation.....	24			
7.1	Adjusting the multi-spray nozzle (12-15).....	24			

ed if you need any information about the appliance.

- Only pass on the appliance to other persons together with these operating instructions.
- Comply with the safety and warning information in these operating instructions.

2.1 Symbols on the title page

Symbol	Meaning
	It is essential to read through these operating instructions carefully prior to starting operation. This is essential for safe working and trouble-free handling.
	Operating instructions
	Handle Li Ion rechargeable batteries with care! In particular, observe the notes on transport, storage and disposal in these operating instructions!
	This product conforms to the applicable European Directives, and a conformity evaluation procedure for these Directives has been carried out.

2.2 Legends and signal words

⚠ DANGER! Denotes an imminently dangerous situation which will result in fatal or serious injury if not avoided.

⚠ WARNING! Denotes a potentially dangerous situation which can result in fatal or serious injury if not avoided.

⚠ CAUTION! Denotes a potentially dangerous situation which can result in minor or moderate injury if not avoided.

IMPORTANT! Denotes a situation which can result in material damage if not avoided.

ℹ NOTE Special instructions for ease of understanding and handling.

3 PRODUCT DESCRIPTION

These operating instructions describe a hand-held cordless high-pressure cleaner.

All batteries (Bxxx Li) and chargers (Cxxx Li) from the **AL-KO 18V/36V** system can be used.

IMPORTANT! **Danger of damage to the appliance and battery.** If the appliance is operated with unsuitable batteries, both the device and the batteries may be damaged.

- Operate the appliance only with the specified rechargeable batteries.

ℹ NOTE Further information can be found in the operating instructions for the batteries and chargers from the **AL-KO 18V/36V** system.

3.1 Designated use

This appliance can be used for:

- cleaning of machines, motor vehicles, buildings, windows, tools, façades, terraces, garden tools, garden furniture, toys, mountain bikes, sports equipment, driveways, boats, surfboards, diving equipment, camping, fishing and hunting equipment, garages, balconies.
- Watering.

The appliance may only be operated with approved accessories.

The appliance can be used with water from the domestic water network and from open vessels (e.g. rain barrel, pond).

Only work with the appliance when it is fully assembled.

This appliance is intended solely for use in non-commercial applications. Any other use as well as unauthorised conversions or modifications are regarded as contrary to the intended use and will result in voiding of the warranty as well as loss of conformity; the manufacturer will thus decline any responsibility for damage and/or injury suffered by the user or third parties.

3.2 Possible foreseeable misuse

The tool is designed neither for commercial use in public parks and sports facilities, nor for use in farming and forestry.

Above all, note:

- Do not use the appliance on objects that are not moisture-proof.
- Use the appliance only on objects that can withstand the water pressure (see Technical data).
- Do not use the appliance in wet weather, in the rain or in or under water.
- Do not use the appliance before having connected it to the water supply.

3.3 Safety and protective devices

⚠ WARNING! Risk of injury. Defective and disabled safety and protective devices can result in serious injury.

- Have any defective safety and protective devices repaired.
- Never disable safety and protective devices.

3.3.1 Unlocking button

The unlocking button releases the ON/OFF switch. This prevents inadvertent starting of the appliance by accidentally pressing just the ON/OFF switch.

3.4 Symbols on the appliance

3.4.1 Safety signs

Symbol	Meaning
	Caution! Pay special attention when handling this appliance!
	Read the operating instructions carefully. Familiarise yourself with the control panel and the correct use of the appliance.
	In accordance with applicable regulations, the high-pressure cleaner must never be operated on the drinking water mains without a backflow preventer. Use a suitable backflow preventer in accordance with EN 12729, type "BA".
	Do not direct the appliance at persons, animals, moving vehicles or live electrical equipment, installations or devices.
	Remove the battery before starting adjustment, cleaning or maintenance work.

3.4.2 Operating signs

Symbol	Meaning
	Infinitely variable addition of the liquid cleaning agent to the water.
	Pressure reducer: <ul style="list-style-type: none"> ■ Open valve: Turn rotary knob towards ON. ■ Close valve: Turn rotary knob towards OFF.

3.5 Product overview (01)

No.	Component
Cordless high-pressure cleaner	
1	Rear handle
2	ON/OFF switch
3	Unlocking button
4	Touch display for pressure setting
5	Front handle
6	Multi-spray nozzle
7	Hose connection with filter insert
8	Pressure reducer with opening and closing function
9	Battery holder
Suction hose	
10	Quick-coupler to the appliance or pressure reducer
11	Suction hose
12	Quick-coupler to the suction filter or water tap
13	Suction filter, plug-in
Detergent bottle with attachment	
14	Attachment of the detergent bottle
15	■ Coupling to the cordless high-pressure cleaner
16	■ Rotary knob for liquid cleaning agent
17	■ Spray nozzle for soapy water

No.	Component
18	Detergent bottle
Accessories	
19	Storage case
20*	Battery*
21*	Charger*

*: Included in the complete set (Article No. 114156).

3.6 Scope of supply

The items listed here are included in the standard scope of supply. Check that all items are present:

No.	Component
1	Cordless high-pressure cleaner
2	Multi-spray nozzle
3	Suction hose
4	Detergent bottle with attachment
5	Pressure reducer
6	Operating instructions
7*	Battery*
8*	Charger*

*: Not included in the scope of supply of the individual appliance, but part of the complete set.

4 SAFETY INSTRUCTIONS

- Keep the appliance out of reach of children when it is energized or cooling down.
- Never direct the appliance at persons or animals.
- Never direct the appliance at moving vehicles.
- Never direct the appliance at live electrical equipment, installations or devices.
- Never leave the appliance unattended.
- Do not use the appliance if it has been dropped, if there are visible signs of damage or if it is leaking.
- Remove the battery before starting adjustment, cleaning or maintenance work.
- Remove the battery before replacing parts or changing over to other functions.
- Use only accessories approved by the manufacturer.

- Do not use any substances that are harmful to water as cleaning agents.
- Do not spray flammable liquids.

4.1 Safety notes for rechargeable battery and charger

- Remove the battery from the appliance before charging.
- Insert the battery into the appliance with the correct polarity.
- Remove the battery from the appliance before putting it into storage for an extended period.
- Do not short-circuit the terminals of the appliance or battery.

Operating instructions

Please observe the safety instructions for the battery and charger in the separate operating instructions:

- Operating instructions 443998: Batteries
- Operating instructions 443999: Chargers

5 ASSEMBLY

⚠ WARNING! Danger if assembly is not carried out completely! Use of an incompletely assembled appliance can result in serious injury.

- Operate the appliance only when it is fully assembled!
- Do not insert the battery into the appliance until it is fully assembled!

5.1 Plugging multi-spray nozzle into appliance (02)

1. Turn multi-spray nozzle (02/1) so that the two lugs of the spray nozzle are aligned with the recesses in the handle.
2. Push (02/a) multi-spray nozzle completely into handle (02/2).
3. Turn the inserted multi-spray nozzle through 90° (02/b) until it engages.

5.2 Connecting pressure reducer and suction hose to the appliance (03-05)

i NOTE Connection of the pressure reducer is only necessary if the suction hose is connected to a water tap.

1. Push (03/a) pressure reducer (03/1) with quick-coupler (03/2) onto hose fitting (03/3) of the appliance. The quick-coupler must engage correctly.

2. Push (04/a) suction hose (04/1) with quick-coupler (04/2) onto hose fitting (04/3) of pressure reducer (04/4). The quick-coupler must engage correctly.
3. Opening/closing the pressure reducer:
 - To open: Turn (05/a) rotary knob (05/1) towards ON, i.e. into the vertical position.
 - To close: Turn (05/b) rotary knob (05/1) towards OFF, i.e. into the horizontal position.

6 START-UP

6.1 Charging the rechargeable battery

Observe the temperature range for charging, see technical data.

NOTE For detailed information, see the separate operating instructions for the rechargeable battery and the charger:

- Operating instructions 443998: Batteries
- Operating instructions 443999: Chargers

6.2 Inserting and removing the battery (06, 07)

IMPORTANT! Danger of damage to the rechargeable battery. If the rechargeable battery is left in the appliance after use, it may damage the rechargeable battery.

- Immediately after use, pull the rechargeable battery out of the appliance and store in a frost-protected area.
- Only insert the rechargeable battery in the appliance immediately before starting work.

Installing the battery

1. Push battery (06/1) into battery holder (06/2) until it engages (06/a).

Removing the battery

1. Press and hold the release button (07/1) on the battery (07/2).
2. Pull out the battery (07/a).

6.3 Water supply

IMPORTANT! Danger of damage to the appliance. Drawing in dirty, rusty or muddy water will cause damage to the appliance.

- Operate and clean the appliance only with clean water.
- Ensure that there are no corrosion additives, fertilisers, plant protection products and cleaning agents in the water.

6.3.1 Hanging suction hose in open vessel (08)

The cordless high-pressure cleaner can be operated with water from open vessels, such as rain barrels or buckets. Water can also be taken from ponds, rivers, lakes, etc.

NOTE The priming time is increased if the maximum suction head is exceeded.

- Observe the maximum suction head for the appliance.

Precondition: The suction hose is connected to the appliance. The pressure reducer is not necessary.

1. Push suction filter (08/1) onto suction hose (08/2).
2. Hang the end of the suction hose with suction filter in the open vessel (08/3). The suction filter must be immersed in the water.
3. If necessary: Fix the suction hose to the edge of the vessel using a clip (08/4).

6.3.2 Connecting suction hose to water tap (09)

Preconditions: The water tap must have a hose connection.

1. Remove the suction filter from the quick-coupler.
2. Push suction hose (09/1) with pressure reducer (09/2) onto appliance (09/3) (see *chapter 5.2 "Connecting pressure reducer and suction hose to the appliance (03-05)", page 22*).
3. Push suction hose (09/4) with quick-coupler onto hose connection (09/5) of the water tap. **Caution!** Use the suction hose supplied with the appliance! Old suction hoses must not be reused.
4. Turn on the tap.
5. Open the pressure reducer.

6.4 Detergent bottle

Pour a liquid cleaning agent for pretreating the surface to be cleaned into the detergent bottle. Regulate the amount of cleaning agent added to the water jet using the rotary knob. After pretreatment, you can rinse the surface with clean water.

Precondition: The suction hose must be connected to a water supply.

6.4.1 Filling the detergent bottle (10)

1. Remove attachment (10/1) from detergent bottle (10/2).

- Pour liquid cleaning agent into the detergent bottle. The cleaning agent must be suitable for the intended cleaning application.
- Screw the attachment firmly onto the detergent bottle again.

⚠ CAUTION! Risk of injury. If you unscrew the detergent bottle during operation, water will escape under high pressure from the attachment of the detergent bottle. Furthermore, the battery may be damaged by the water.

- Do not unscrew the detergent bottle during operation!

6.4.2 Attaching detergent bottle to appliance (11)

- Turn detergent bottle with attachment (11/1) so that the two lugs of the spray nozzle are aligned with the recesses in the handle.
- Push (11/a) detergent bottle with attachment completely into handle (11/2).
- Turn the inserted detergent bottle through 90° (11/b) until it locks.

7 OPERATION

⚠ WARNING! Danger if assembly is not carried out completely! Use of an incompletely assembled appliance can result in serious injury.

- Only use the device when it is fully assembled!
- Insert the battery into the appliance only when it has been fully assembled!
- Check that the multi-spray nozzle and/or detergent bottle have been fitted correctly before switching on!

IMPORTANT! Danger from water. Contact with water will lead to short circuits and destruction of the battery.

- Do not expose the battery to water and moisture when using the appliance.
- Keep the battery dry when changing the multi-spray nozzle and detergent bottle.
- Pull the protective silicone sheath over the battery.







7.1 Adjusting the multi-spray nozzle (12- 15)

⚠ CAUTION! Risk of injury. Do not adjust the nozzle setting during operation.

- Stop the appliance and then change the nozzle setting.

Multi spray nozzle (12/1) has six different spray patterns.

- Turn (12/a) ring (12/2) of the multi-spray nozzle to select a suitable nozzle function.

Setting	Nozzle function
	Spot cleaning (0°) with heavy soiling (13)
	Surface cleaning with 15° fan spray with heavy soiling (14)
	Surface cleaning with 25° fan spray with medium soiling (14)
	Surface cleaning with 40° fan spray with slight soiling (14)
	Watering with shower function, broad spray (15)
	Watering with shower function, narrow spray (15)

7.2 Regulating cleaning agent at detergent bottle (16)

- Increase the amount of cleaning agent: Turn rotary knob (16/1) in clockwise direction.
- Reduce the amount of cleaning agent: Turn rotary knob (16/1) in anti-clockwise direction.

7.3 Starting and stopping the appliance (17)

ⓘ NOTE When operated with an open vessel, the suction hose is not yet filled with water at the start of work. It can take up to 30 seconds before water is sprayed.

Starting the appliance

- Put on a mask to avoid inhaling spray mist.
- Direct the appliance towards the surface to be cleaned.
- Press and hold unlocking button (17/1).
- Press and hold the on/off switch (17/2). The appliance starts. The unlocking button can be

released. After a few seconds, the appliance starts to spray water or soapy water.

- If the water pressure at the hose connection is too high: Close the pressure reducer: (see chapter 5.2 "Connecting pressure reducer and suction hose to the appliance (03-05)", page 22).

Stopping the appliance

- Release the ON/OFF switch.

7.4 Setting the spray pressure of the water jet (18)

Precondition: The appliance is in operation and working with spray pressure P1, P2 or P3.

- Press the ON/OFF symbol  on the touch display (18/1) several times until the desired spray pressure is set.

8 MAINTENANCE AND CARE

 **WARNING! Risk of injury.** Always switch off the appliance before starting, adjustment, maintenance, care and cleaning work. Remove the rechargeable battery.

8.1 Cleaning filter insert in hose connection (19)

Removing and cleaning hose connection and filter insert

- Remove the battery.

- Pull out hose connection (19/1).
- Remove filter insert (19/2).
- Rinse hose connection and filter insert with clean water or descale, if necessary.

Installing filter insert and hose connection again

- Press the clean filter insert into the hose connection.
- Push hose connection onto the intake port.

8.2 Cleaning the suction filter (20, 21)

Removing and cleaning the suction filter

- Pull (20/a) quick-coupler (20/1) towards suction hose (20/2).
- Pull off (20/b) suction filter (20/3).
- Unscrew filter housing (21/1) from intake port (21/2).
- Remove fine screen (21/3).
- Rinse all parts with clean water or descale, if necessary.

Installing suction filter again

- Assembly the suction filter.
- Push the suction filter onto the suction hose.

9 TROUBLESHOOTING

 **NOTE** For malfunctions that are not listed in this table or that you cannot resolve yourself, please contact our customer service.

Malfunction	Cause	Remedy
The appliance switches on, but does not draw in water or the water pressure is too low.	Suction hose is not securely connected to the appliance.	Push suction hose firmly onto the appliance.
	Pressure reducer is closed.	Open the pressure reducer.
	Water tap is closed.	Turn on the tap.
	Appliance is too high above the open vessel.	Hold the appliance lower.
	Suction filter not immersed in water.	Immerse the suction filter in the water.
	Suction hose is kinked.	Straighten the suction hose.
	Filter insert on appliance and/or suction filter is/are clogged.	Clean filter insert and suction filter.
	Water has frozen.	Warm the water. Do not operate the appliance at temperatures below 0 °C.

Malfunction	Cause	Remedy
Appliance sprays too little water.	Spray pressure is too low.	Increase the spray pressure.
Multi-spray nozzle is leaking.	The multi-spray nozzle is not turned exactly to the desired spray pattern symbol.	Turn the multi-spray nozzle so that spray pattern symbol and selection mark are exactly aligned.
Water pressure rises suddenly.	Multi-spray nozzle, filter insert or suction filter is/are clogged.	Clean multi-spray nozzle, filter insert and suction filter.
Water runs out of the appliance after switching off.	There is still water in the appliance.	Allow the water to drain completely out of the appliance.
Detergent bottle does not spray cleaning agent.	Detergent bottle attachment is clogged.	Clean the attachment.
Appliance does not start.	Battery is not completely pushed in.	Push battery into the battery slot until it engages.
	Battery is flat.	Recharge the battery or replace it with a new battery.
	Battery is defective.	Replace the battery.
Appliance stops automatically.	Battery is flat.	Recharge the battery or replace it with a new battery.
	Multi-spray nozzle, filter insert or suction filter is/are clogged.	Clean multi-spray nozzle, filter insert and suction filter.
Water is not sprayed with a constant pressure.	The appliance is drawing in extraneous air.	Check the connections of the suction hose. Push on the suction hose securely.

10 STORAGE

10.1 Storing the appliance

Thoroughly clean the appliance after every use to avoid any damage:

- Cleaning the appliance:
 - Allow all the water to drain out of the appliance and the hose before placing the appliance into storage.
 - Clean the complete appliance and the accessories using a clean cloth and soft brush. Do not use petrol or other solvents!
- Hang up the appliance in a dry, frost-free place out of the reach of children.

10.2 Storing the rechargeable battery and charging unit

NOTE For detailed information, heed the separate operating instructions for the rechargeable battery and for the charging unit.

11 TRANSPORT

Perform the following measures before transporting the appliance:

- Switch off the appliance.
- Remove the battery from the appliance.
- Pack the battery properly (see below).

Battery "B160.6 Li" (Art.-Nr. 114128)

NOTE The nominal energy of the battery is more than 100 Wh. Therefore, observe the following transport instructions.

The Li-ion battery contained in the appliance is subject to the hazardous goods law, but can be transported under simplified conditions:

- The battery can be transported on public roads by the private user without further conditions provided it is packaged for retail sale and the transport serves personal purposes.
- Commercial users who carry out the transport in connection with their main activity (e.g. delivery from and to building sites, or demonstrations) can also take advantage of this simplification.

In both cases, it is essential to take the mandatory precautions mentioned above to prevent any leakage of the contents. In other cases, it is essential to comply with the regulations of the hazardous goods law. In the case of non-compliance, severe penalties can be imposed on the sender and possibly the transporter.

Additional notes on transport and shipment

- Only transport or send the lithium ion battery in an undamaged condition.
- Use only the original cardboard box or a suitable hazardous goods cardboard box for transporting the battery (not required for batteries with a nominal energy less than 100 Wh).
- Apply adhesive tape over exposed battery contacts to avoid the risk of a short circuit.
- Secure the battery against shifting in the packaging to avoid damage to the battery.
- Ensure the correct marking and documentation of the shipment for transport or shipping (e.g. by parcel service or freight forwarding).
- Check in advance that transport with the selected service provider is possible and indicate the shipment.

We recommend involving a hazardous goods specialist in preparation of the shipment. Also heed any further national regulations.

12 DISPOSAL

Only for EU countries:

According to the European Directive 2012/19/EU on Waste Electrical and Electronic Equipment and its implementation into national law, chargers that are no longer usable must be collected separately and disposed of in an environmentally friendly manner.

If disposed incorrectly, waste electrical and electronic equipment may have harmful effects on the

environment and human health, due to the potential presence of hazardous substances.

Information on the German Electrical and Electronic Equipment Act



- Electrical and electronic appliances do not belong in household waste, but should be collected and disposed of separately!
- Used batteries or rechargeable batteries that are not installed permanently in the old appliance must be removed before disposal. Their disposal is regulated by the battery law.
- Owners or users of electrical and electronic appliances are obliged by law to return them after use.
- The end user bears personal responsibility for deleting his personal data from the old appliance to be disposed of.

The symbol of the crossed-through rubbish bin means that electrical and electronic appliances may not be disposed of in the household rubbish.

Electrical and electronic appliances can be handed in at the following places at no charge:

- Public service disposal or collection points (e.g. municipal building yards)
- Points of sale of electrical appliances (stationary and online) if dealers are obliged to take them back or offer this voluntarily.

These statements only apply to appliances that are installed and sold in the countries of the European Union and are subject to European Directive 2012/19/EU. Different provisions may apply to the disposal of electrical and electronic appliances in countries outside the European Union.

Information on the German Battery Act (BattG)



- Used batteries and rechargeable batteries do not belong in household waste, but should be collected and disposed of separately.
- For safe removal of batteries or rechargeable batteries from the electrical appliance and for information on their type or chemical system, follow the further information within the operating or assembly instructions.
- Owners or users of batteries and rechargeable batteries are obliged by law to return them after use. Return is limited to the handover of customary household quantities.

Used batteries can contain harmful substances or heavy metals that can cause damage to the environment and human health. Reuse of the used batteries and use of the resources contained therein contributes to the protection of these two essential commodities.

The symbol of the crossed-through rubbish bin means that batteries and rechargeable batteries may not be disposed of in household rubbish.

In addition, if the symbol Hg, Cd or Pb appears under the rubbish bin, this stands for the following:

- Hg: battery contains more than 0.0005% mercury
- Cd: battery contains more than 0.002% cadmium
- Pb: battery contains more than 0.004% lead

Rechargeable batteries and batteries can be handed in at the following places at no charge:

- Public service disposal or collection points (e.g. municipal building yards)
- Points of sale of batteries and rechargeable batteries
- Disposal points of the common take-back system for the used batteries of appliances
- Disposal point of the manufacturer (if not a member of the common take-back system)

These statements apply only to batteries and rechargeable batteries sold in the countries of the European Union that are subject to European Di-

rective (EU) 2023/1542. Different provisions may apply to the disposal of batteries and rechargeable batteries in countries outside the European Union.

Only for United Kingdom:

According to The Waste Electrical and Electronic Equipment Regulations 2013 (SI 2013/3113) (as amended), products that are no longer usable must be collected separately and disposed of in an environmentally friendly manner.

13 AFTER-SALES/SERVICE

In the event of questions about warranty, repair or spare parts, please contact your nearest AL-KO Service Centre. This can be found on the Internet at:

www.alko-garden.com/service-contacts

Further information on spare parts can be found at:

www.alko-garden.com/spareparts

14 INFORMATION ON THE DECLARATION OF CONFORMITY

We hereby declare, as the exclusively responsible party, that this product in its marketed form meets the requirements of the harmonised EU Directives, EU safety standards and the product-specific standards. The Declaration of Conformity forms part of the operating instructions and is included with the machine.

15 WARRANTY

We will remedy any material or manufacturing defects discovered in the device during the statutory period of limitation for claims for defects by repair or replacement at our discretion. The period of limitation is determined in each case by the law of the country in which the device was purchased.

Our warranty promise applies only if:

- These operating instructions are observed
- The device is handled correctly
- Original spare parts have been used

The warranty becomes void in the case of:

- Unauthorised repair attempts
- Unauthorised technical modifications
- Use for other than the intended purpose

The warranty does not include:

- Paint damage attributable to normal wear
- Wear parts that are marked with a box xxxxxx (x) on the spare parts card

The warranty period commences with the purchase by the first end user. The date on the proof of purchase is decisive. In the event of a warranty claim, please contact your dealer or the nearest authorised customer service centre with this declaration and the original proof of purchase. This declaration does not affect the purchaser's statutory claims for defects against the vendor.

VERTALING VAN DE ORIGINELE GEBRUIKERSHANDLEIDING**Inhoudsopgave**

1	Speciale veiligheidsinstructies	29	7.2	Schoonmaakmiddel bij zeepfles instellen (16)	35
2	Over deze gebruiksaanwijzing	29	7.3	Apparaat starten/stoppen (17)	35
2.1	Symbolen op de titelpagina	30	7.4	Spreadruk van de waterstraal instellen (18)	35
2.2	Verklaring van pictogrammen en signaalwoorden	30	8	Onderhoud en verzorging	35
3	Productomschrijving	30	8.1	Filterelement op de slangaansluiting schoonmaken (19)	35
3.1	Beoogd gebruik	30	8.2	Aanzuigfilter schoonmaken (20, 21)...	35
3.2	Mogelijk afzienbaar foutief gebruik	30	9	Hulp bij storingen	35
3.3	Veiligheids- en beveiligingsvoorzieningen	31	10	Opslag	37
3.3.1	Ontgrendelingsknop	31	10.1	Machine opbergen	37
3.4	Symbolen op het apparaat	31	10.2	Accu en oplader opslaan	37
3.4.1	Veiligheidstekens	31	11	Transport	37
3.4.2	Bedieningstekens	31	12	Verwijderen	37
3.5	Productoverzicht (01)	31	13	Klantenservice/service centre	38
3.6	Leveringsomvang	32	14	Informatie bij de conformiteitsverklaring ...	38
4	Veiligheidsinstructies	32	15	Garantie	39
4.1	Veiligheidsinstructies voor accu en oplader	32	1	SPECIALE VEILIGHEIDSinSTRUCTIES	
5	Montage	32		Dit apparaat mag worden gebruikt door personen met beperkte fysieke, sensorische of mentale vermogens of met een gebrek aan ervaring en kennis, indien zij onder toezicht staan of instructies hebben gekregen voor een veilig gebruik van de machine en inzicht hebben in de daaruit voortvloeiende gevaren. Kinderen mogen niet met het apparaat spelen.	
5.1	Multisproeikop in het apparaat steken (02)	32		Personen met zeer sterke en complexe beperkingen kunnen behoeven hebben die boven de hier beschreven aanwijzingen uit gaan.	
5.2	Drukregelaar en aanzuigslang op apparaat steken (03-05)	33	2	OVER DEZE GEBRUIKSAANWIJZING	
6	Ingebruikname	33	■	De Duitse versie is de originele gebruiksaanwijzing. Alle andere taalversies zijn vertalingen van de originele gebruiksaanwijzing.	
6.1	Accu laden	33	■	Bewaar deze gebruiksaanwijzing goed zodat u erin het antwoord op uw vragen kunt terugvinden wanneer u informatie over de machine nodig heeft.	
6.2	Accu plaatsen en verwijderen (06, 07)	33			
6.3	Watervoorziening	33			
6.3.1	Aanzuigslang in open reservoir hangen (08)	33			
6.3.2	Aanzuigslang op waterkraan aansluiten (09)	33			
6.4	Zeepfles	34			
6.4.1	Zeepfles vullen (10)	34			
6.4.2	Zeepfles in apparaat steken (11)	34			
7	Bediening	34			
7.1	Multisproeikop instellen (12-15)	34			

- Draag de machine alleen samen met deze gebruiksaanwijzing aan andere personen over.
- Lees en neem de veiligheids- en waarschuwingsinstructies in deze gebruiksaanwijzing in acht.

2.1 Symbolen op de titelpagina

Symbol	Betekenis
	Lees voor de ingebruikname deze gebruiksaanwijzing absoluut zorgvuldig door. Dit is de voorwaarde voor veilig werken en een storingsvrij gebruik.
	Gebruiksaanwijzing
	Ga voorzichtig met Li-Ion accu's om! Neem met name de aanwijzingen voor transport, opslag en afvalverwijdering in acht!
	Dit product voldoet aan de van toepassing zijnde Europese richtlijnen en een conformiteitsbeoordelingsprocedure voor deze richtlijn is uitgevoerd.

2.2 Verklaring van pictogrammen en signaalwoorden

⚠ GEVAAR! Wijst op een direct gevaarlijke situatie, die, wanneer ze niet vermeden wordt, tot de dood of tot een ernstig letsel leidt.

⚠ WAARSCHUWING! Wijst op een potentieel gevaarlijke situatie, die, wanneer ze niet vermeden wordt, tot de dood of tot een zwaar letsel kan leiden.

⚠ VOORZICHTIG! Wijst op een potentieel gevaarlijke situatie, die, wanneer ze niet vermeden wordt, tot een licht of middelzwaar letsel kan leiden.

LET OP! Wijst op een situatie, die, wanneer ze niet vermeden wordt, tot materiële schade kan leiden.

i OPMERKING Speciale aanwijzingen voor meer duidelijkheid en een beter gebruik.

3 PRODUCTOMSCHRIJVING

Deze gebruiksaanwijzing beschrijft een handbediende accudrukreiniger.

Alle accu's (Bxxx Li) en opladers (Cxxx Li) van het assortiment **ALKO 18V/36V** 1 BATTERY / 2 VOLTAGES kunnen worden gebruikt.

LET OP! Gevaar voor schade aan apparaat en accu. Als het apparaat wordt gebruikt met ongeschikte accu's, kunnen apparaat en accu's beschadigd raken.

- Gebruik het apparaat alleen met de voorgeschreven accu's.

i OPMERKING In de gebruiksaanwijzingen voor de accu's en opladers van het assortiment **ALKO 18V/36V** 1 BATTERY / 2 VOLTAGES vindt u verdere informatie.

3.1 Beoogd gebruik

Dit apparaat is te gebruiken voor:

- Reiniging van machines, voertuigen, gebouwen, ramen, gereedschap, gevels, terrassen, tuingereedschap, tuinmeubelen, speeltoestellen, mountainbikes, sportuitrusting, opritten, boten, surfplanken, duikuitrusting, kampeer-, vis- en jachtuitrusting, garages, balkons.
- Water geven.

Het apparaat mag alleen met goedgekeurde accessoires worden gebruikt.

Het apparaat kan worden gebruikt met water uit de huishoudwatervoorziening en uit open reservoirs (bijv. regenton, vijver).

Er mag alleen met het apparaat gewerkt worden als het volledig gemonteerd is.

Dit apparaat is uitsluitend bedoeld voor particulier gebruik. Ieder ander gebruik alsmede niet-toegestane verbouwingen of uitbreidingen worden voor misbruik aangezien en hebben de uitsluiting van de garantie en het verlies van de conformiteit en de weigering van iedere verantwoordelijkheid voor schade van de gebruiker of van derden van de fabrikant tot gevolg.

3.2 Mogelijk afzienbaar foutief gebruik

Het apparaat is noch bedoeld voor de commerciële toepassing in openbare parken en sportfaciliteiten, noch voor de toepassing in land- en bosbouw.

Let vooral op:

- Gebruik het apparaat niet voor voorwerpen die niet tegen vocht bestendig zijn.

- Gebruik het apparaat alleen op voorwerpen die bestand zijn tegen de waterdruk (zie technische gegevens).
- Gebruik het apparaat niet bij nat weer, regen of onder water.
- Gebruik het apparaat niet zonder het van tevoren op de watervoorziening aan te sluiten.

3.3 Veiligheids- en beveiligingsvoorzieningen

WAARSCHUWING! Gevaar voor letsel.

Defecte en buiten werking gestelde veiligheids- en beschermingsapparatuur kunnen ernstig letsel veroorzaken.

- Laat defecte veiligheids- en beschermingsapparatuur repareren.
- De veiligheids- en beschermingsuitrusting nooit buiten werking stellen.

3.3.1 Ontgrendelingsknop

De ontgrendelingsknop schakelt de Aan-/Uit-schakelaar vrij. Daardoor wordt een per ongeluk inschakelen van het apparaat alleen door het indrukken van de Aan-/Uit-schakelaar voorkomen.

3.4 Symbolen op het apparaat

3.4.1 Veiligheidstekens

Symbol	Betekenis
	Let op! Ben bijzonder voorzichtig bij het hanteren!
	Lees de gebruiksaanwijzing aandachtig door. Maak uzelf vertrouwd met de bedieningselementen en het juiste gebruik van het apparaat.
	Volgens de geldende voorschriften mag de drukreiniger nooit zonder systemscheider op het drinkwaternet worden gebruikt. Er moet een geschikte systemscheider conform EN 12729 type "BA" worden gebruikt.

Symbol	Betekenis
	Richt het apparaat niet op personen, huisdieren, rijdende voertuigen of onder spanning staande elektrische voorzieningen, installaties of apparaten.
	Verwijder de accu voordat u instellings-, reinigings- of onderhoudswerkzaamheden uitvoert.

3.4.2 Bedieningstekens

Symbol	Betekenis
	Traploze toevoeging van vloeibaar schoonmaakmiddel aan de waterstraal.
	Drukregelaar: <ul style="list-style-type: none"> ■ klep openen: draai de draaiknop in richting ON. ■ klep sluiten: draai de draaiknop in richting OFF.

3.5 Productoverzicht (01)

Nr.	Onderdeel
Accudrukreiniger	
1	Achterste handgreep
2	Aan/Uit-schakelaar
3	Ontgrendelknop
4	Touchdisplay voor drukinstelling
5	Voorste handgreep
6	Multisproeikop
7	Slangaansluiting met filterelement
8	Drukregelaar met openings- en sluitfunctie
9	Accuhouder
Aanzuigslang	
10	Snelkoppeling naar apparaat of drukregelaar
11	Aanzuigslang

Nr.	Onderdeel
12	Snelkoppeling naar aanzuigfilter of waterkraan
13	Aanzuigfilter, insteekbaar
Zeepfles met opzetstuk	
14	Opzetstuk van de zeepfles:
15	■ Insteekkoppeling voor de accu-drukreiniger
16	■ Draaiknop voor vloeibaar schoonmaakmiddel
17	■ Sproeikop voor zeepsop
18	Zeepfles
Accessoires	
19	Opbergkoffer
20*	Accu*
21*	Oplader*

*: in de complete set (artikelnr. 114156).

3.6 Leveringsomvang

Bij de levering zijn de hier vermelde posities inbegrepen. Controleer of alle posities aanwezig zijn:

Nr.	Onderdeel
1	Accudrukreiniger
2	Multisproeikop
3	Aanzuigslang
4	Zeepfles met opzetstuk
5	Drukregelaar
6	Gebruiksaanwijzing
7*	Accu*
8*	Oplader*

*: bij het losse apparaat niet meegeleverd, echter bestanddeel van de complete set.

4 VEILIGHEIDSINSTRUCTIES

- Houd het apparaat buiten het bereik van kinderen wanneer het onder spanning staat of aan het afkoelen is.
- Richt het apparaat niet op mensen of dieren.
- Richt het apparaat niet op rijdende voertuigen.

- Richt het apparaat niet op onder spanning staande elektrische voorzieningen, installaties of apparaten.
- Laat het apparaat niet zonder toezicht.
- Gebruik het apparaat niet als het gevallen is, zichtbare schade heeft of lekt.
- Verwijder de accu voordat er instellings-, reinigings- of onderhoudswerkzaamheden worden uitgevoerd.
- Verwijder de accu voor de vervanging van onderdelen of de omschakeling naar andere functies.
- Gebruik uitsluitend door de fabrikant goedgekeurde accessoires.
- Gebruik geen stoffen als reinigingsmiddel die schadelijk zijn voor grond- en oppervlaktewater.
- Sproei geen brandbare vloeistoffen.

4.1 Veiligheidsinstructies voor accu en oplader

- Verwijder vóór het opladen de accu uit het apparaat.
- Plaats de accu met de juiste polariteit in het apparaat.
- Verwijder de accu uit het apparaat als u het voor een langere periode opbergt.
- Maak geen kortsluiting tussen de aansluitklemmen van het apparaat.

Gebruiksaanwijzingen

Neem goed nota van de veiligheidsaanwijzingen voor de accu en de oplader in de aparte gebruiksaanwijzingen:

- Gebruiksaanwijzing 443998: accu's
- Gebruiksaanwijzing 443999: opladers

5 MONTAGE

⚠ WAARSCHUWING! Gevaren door onvolledige montage! De werking van een onvolledig apparaat kan ernstig letsel veroorzaken.

- Gebruik het apparaat alleen als het volledig gemonteerd is!
- Plaats de accu pas in het apparaat als het volledig gemonteerd is!

5.1 Multisproeikop in het apparaat steken (02)

1. Draai de multisproeikop (02/1) zodanig dat de beide pennen van de sproeikop en de uit-

sparingen in de handgreep tegenover elkaar staan.

2. Steek de multisproeikop tot aan de aanslag in de handgreep (02/2) (02/a).
3. Draai de erin gestoken multisproeikop 90° (02/b) totdat hij vastklikt.

5.2 Drukregelaar en aanzuigslang op apparaat steken (03-05)

OPMERKING Het aansluiten van de drukregelaar is alleen noodzakelijk als de aanzuigslang op een waterkraan wordt aangesloten.

1. Steek de drukregelaar (03/1) met snelkoppeling (03/2) op de slangaansluiting (03/3) van het apparaat (03/a). De snelkoppeling moet vastklikken.
2. Steek de aanzuigslang (04/1) met snelkoppeling (04/2) op de slangaansluiting (04/3) van de drukregelaar (04/4) (04/a). De snelkoppeling moet vastklikken.
3. Drukregelaar openen/sluiten:
 - Om te openen: draai de draaiknop (05/1) in richting ON (05/a), d.w.z. in verticale stand.
 - Om te sluiten: draai de draaiknop (05/1) in richting OFF (05/a), d.w.z. in horizontale stand.

6 INGEBRUIKNAME

6.1 Accu laden

Neem het temperatuurbereik voor het opladen in acht, zie de technische gegevens.

OPMERKING Neem voor gedetailleerde informatie goed nota van de aparte gebruiksaanwijzingen van de accu en de oplader:

- Gebruiksaanwijzing 443998: accu's
- Gebruiksaanwijzing 443999: opladers

6.2 Accu plaatsen en verwijderen (06, 07)

LET OP! Beschadigingsgevaar van de accu. Als de accu na gebruik in het apparaat blijft zitten kan dit een beschadiging van de accu veroorzaken.

- Trek de accu direct na gebruik uit het apparaat en bewaar hem beschermd tegen vorst.
- Plaats de accu pas weer voor het begin van de werking.

Accu plaatsen

1. Schuif de accu (06/1) in de accuhouder (06/2) (06/a) totdat hij vastklikt.

Accu verwijderen

1. Druk op de ontgrendelingsknop (07/1) op de accu (07/2) en houd deze ingedrukt.
2. Trek de accu eruit (07/a).

6.3 Watervoorziening

LET OP! Gevaar voor schade aan het apparaat. Door het aanzuigen van vuil, roestig of modderig water raakt het apparaat beschadigd.

- Gebruik en reinig het apparaat met schoon water.
- Zorg ervoor dat in het water geen corrosieve additieven zoals kunstmest, gewasbeschermings- en reinigingsmiddel aanwezig zijn.

6.3.1 Aanzuigslang in open reservoir hangen (08)

De accudrukreiniger kan met water uit open reservoirs, zoals regentonnen of emmers worden gebruikt. Ook grond- of oppervlaktewater kan worden gebruikt.

OPMERKING Bij overschrijding van de maximum zuighoogte wordt de aanzuigtijd langer.

- Houd rekening met de maximum zuighoogte van het apparaat.

Voorwaarde: De aanzuigslang is op het apparaat aangesloten. De drukregelaar is niet nodig.

1. Steek het aanzuigfilter (08/1) op de aanzuigslang (08/2).
2. Hang de aanzuigslang met aanzuigfilter in het open reservoir (08/3). Het aanzuigfilter moet in het water hangen.
3. Indien nodig: bevestig de aanzuigslang met een klem (08/4) op de rand van het reservoir.

6.3.2 Aanzuigslang op waterkraan aansluiten (09)

Voorwaarden: De waterkraan moet een slangaansluiting hebben.

1. Pak het aanzuigfilter uit de snelkoppeling.
2. Steek de aanzuigslang (09/1) met de drukregelaar (09/2) op het apparaat (09/3) (zie Hoofdstuk 5.2 "Drukregelaar en aanzuigslang op apparaat steken (03-05)", pagina 33).
3. Steek de aanzuigslang (09/4) met de snelkoppeling op de slangaansluiting (09/5) van de waterkraan.

Let op! Gebruik de bij het apparaat geleverde aanzuigslang! Oude aanzuigslangen mogen niet opnieuw worden gebruikt.

4. Open de waterkraan.
5. Open de drukregelaar.

6.4 Zeepfles

Giet voor het voorbehandelen van het te reinigen oppervlak een vloeibaar reinigingsmiddel in de zeepfles. Met de draaiknop regelt u de hoeveelheid reinigingsmiddel die aan de waterstraal wordt toegevoegd. Na de voorbehandeling kunt u het oppervlak afspelen met schoon water.

Voorwaarde: De aanzuigslang moet op een wassertoevoer aangesloten zijn.

6.4.1 Zeepfles vullen (10)

1. Schroef het opzetstuk (10/1) van de zeepfles (10/2) af.
2. Giet vloeibaar schoonmaakmiddel in de zeepfles. Het schoonmaakmiddel moet geschikt zijn voor het beoogde schoonmaakdoel.
3. Schroef het opzetstuk weer stevig op de zeepfles.

⚠ VOORZICHTIG! Gevaar voor letsel. Als u de zeepfles tijdens gebruik losschroeft, zal er onder hoge druk water uit het opzetstuk van de zeepfles spuiten. Bovendien kan de accu door het water beschadigd raken.

- Schroef de zeepfles tijdens het gebruik niet los!

6.4.2 Zeepfles in apparaat steken (11)

1. Draai de zeepfles met opzetstuk (11/1) zodanig dat de beide pennen van de sproeikop en de uitsparingen in de handgreep tegenover elkaar staan.
2. Steek de zeepfles met opzetstuk tot aan de aanslag in de handgreep (11/2) (11/a).
3. Draai de erin gestoken zeepfles 90° (11/b) totdat hij vastklikt.

7 BEDIENING

⚠ WAARSCHUWING! Gevaren door onvolledige montage! De werking van een onvolledig apparaat kan ernstig letsel veroorzaken.

- Gebruik het apparaat alleen als het volledig is gemonteerd!
- Plaats de accu pas in het apparaat als het volledig gemonteerd is!
- Controleer vóór het inschakelen of multisproeikop of zeepfles correct zijn aangebracht!

LET OP! Gevaar door water. Aanraking met water veroorzaakt kortsluitingen en vernieling van de accu.

- Stel de accu bij de werking van het apparaat niet bloot aan nattigheid en vocht.
- Houd de accu bij het wisselen van multisproeikop en zeepfles droog.
- Trek de siliconen beschermhoes over de accu.





7.1 Multisproeikop instellen (12-15)



⚠ VOORZICHTIG! Gevaar voor letsel. Wijzig de sproeierinstelling niet tijdens de werking.

- Stop het apparaat en wijzig vervolgens de sproeierinstelling.

De multisproeikop (12/1) heeft zes verschillende sproeipatronen.

1. Draai de ring (12/2) van de multisproeikop (12/a) om een geschikte sproeierwerking te kiezen.

Instelling	Sproeierwerking
	Op één plek gerichte reiniging (0°) bij sterke vervuiling (13)
	Oppervlaktereiniging met waaierstraal van 15° bij sterke vervuiling (14)
	Oppervlaktereiniging met waaierstraal van 25° bij matige vervuiling (14)
	Oppervlaktereiniging met waaierstraal van 40° bij lichte vervuiling (14)

Instelling	Sproeierwerking
	Irrigatie met broesfunctie, brede straal (15)
	Irrigatie met broesfunctie, smalle straal (15)

7.2 Schoonmaakmiddel bij zeepfles instellen (16)

1. Hoeveelheid schoonmaakmiddel vergroten: draai de draaiknop (16/1) rechtsom.
2. Hoeveelheid schoonmaakmiddel verminderen: draai de draaiknop (16/1) linksom.

7.3 Apparaat starten/stoppen (17)

OPMERKING Bij gebruik met een open reservoir is de aanzuigslang bij aanvang van de werkzaamheden nog niet gevuld met water. Het duurt tot wel 30 seconden voordat er water wordt gespreoid.

Apparaat starten

1. Draag een masker om inademen van sproei-nevel te voorkomen.
2. Richt het apparaat op het oppervlak dat schoongemaakt moet worden.
3. Druk de ontgrendelknop (17/1) in en houd deze ingedrukt.
4. Druk de Aan/Uit-schakelaar (17/2) in en houd deze ingedrukt. Het apparaat loopt. De ontgrendelknop kan losgelaten worden. Het apparaat sproeit na enkele seconden water of zeepsop.
5. Als er veel water bij de slangaansluiting uitstroomt: sluit de drukregelaar (zie *Hoofdstuk 5.2 "Drukregelaar en aanzuigslang op apparaat steken (03-05)", pagina 33*).

Apparaat stoppen

1. Laat de Aan/Uit-schakelaar los.

7.4 Sproeidruk van de waterstraal instellen (18)

Voorwaarde: Het apparaat is in werking en werkt met de sproeidruk P1, P2 of P3.

1. Druk meerdere keren op het Aan/Uit-symbool  op het touchdisplay (18/1) tot de gewenste sproeidruk is ingesteld.

8 ONDERHOUD EN VERZORGING

WAARSCHUWING! Gevaar voor letsel. Schakel voorafgaand aan instellings-, onderhouds-, verzorgings- en reinigingswerkzaamheden altijd het apparaat uit. Verwijder de accu.

8.1 Filterelement op de slangaansluiting schoonmaken (19)

Slangaansluiting en filterelement demonteren en schoonmaken

1. Verwijder de accu.
2. Trek de slangaansluiting (19/1) eruit.
3. Pak het filterelement (19/2) weg.
4. Spoel de slangaansluiting en het filterelement met schoon water en ontkalk deze indien nodig.

Filterelement en slangaansluiting weer monteren

1. Steek het schone filterelement in de slangaansluiting.
2. Steek de slangaansluiting op de aanzuigaansluiting.

8.2 Aanzuigfilter schoonmaken (20, 21)

Aanzuigfilter demonteren en schoonmaken

1. Trek de snelkoppeling (20/1) in de richting van de aanzuigslang (20/2) (20/a).
2. Trek het aanzuigfilter (20/3) eraf (20/b).
3. Draai het filterhuis (21/1) van de slangaansluiting (21/2) af.
4. Pak de fijne zeef (21/3) weg.
5. Spoel alle onderdelen met schoon water en ontkalk ze indien nodig.

Aanzuigfilter weer monteren

1. Zet het aanzuigfilter in elkaar.
2. Steek het aanzuigfilter op de aanzuigslang.

9 HULP BIJ STORINGEN

OPMERKING Neem contact op met onze klantenservice bij storingen die niet in deze tabel staan vermeld of die u niet zelf kunt oplossen.

Storing	Oorzaak	Verhelpen
Apparaat loopt, maar zuigt geen water aan of de waterdruk is te laag.	Aanzuigslang zit te los op het apparaat.	Steek de aanzuigslang stevig op het apparaat.
	Drukregelaar is gesloten.	Open de drukregelaar.
	Waterkraan is dicht.	Open de waterkraan.
	Apparaat is te hoog boven het open reservoir geplaatst.	Houd het apparaat lager.
	Aanzuigfilter niet in het water ondergedompeld.	Dompel het aanzuigfilter onder water.
	Aanzuigslang is geknikt.	Maak de aanzuigslang recht.
	Filterelement op het apparaat en/of aanzuigfilter zijn verstopt.	Maak het filterelement en het aanzuigfilter schoon.
	Water is bevroren.	Ontdooi het water. Gebruik het apparaat niet bij temperaturen onder 0 °C.
Apparaat sproeit te weinig water.	Sproeidruk is te laag.	Verhoog de sproeidruk.
Multisproeikop is lek.	De multisproeikop is niet precies op het gewenste sproeipatroonsymbool gedraaid.	Draai de multisproeikop zodanig dat sproeipatroonsymbool en aanduidingsmarkering precies op elkaar zijn uitgelijnd.
Waterdruk neemt plotseling toe.	Multisproeikop, filterelement of aanzuigfilter is verstopt.	Maak de multisproeikop, het filterelement en het aanzuigfilter schoon.
Na het uitschakelen loopt er water uit het apparaat.	Er zit nog restwater in het apparaat.	Laat het water helemaal uit het apparaat lopen.
Zeepfles doseert geen schoonmaakmiddel.	Opzetstuk van de zeepfles is verstopt.	Maak het opzetstuk schoon.
Apparaat start niet.	Accu is er niet helemaal ingeschoven.	Schuif de accu in de accuhouder totdat hij vastklikt.
	Accu is leeg.	Laad de accu op of vervang hem door een nieuwe accu.
	Accu is defect.	Vervang de accu.
Apparaat stopt automatisch.	Accu is leeg.	Laad de accu op of vervang hem door een nieuwe accu.
	Multisproeikop, filterelement of aanzuigfilter is verstopt.	Maak de multisproeikop, het filterelement en het aanzuigfilter schoon.
Water wordt niet met constante druk gesproeid.	Apparaat zuigt extra lucht aan.	Controleer de verbindingen van de aanzuigslang. Steek de aanzuigslang er stevig op.

10 OPSLAG

10.1 Machine opbergen

Na elk gebruik het apparaat grondig reinigen om beschadigingen te voorkomen:

1. De machine reinigen:
 - Laat voor de opslag al het water uit het apparaat en uit de slang weglopen.
 - Reinig het hele apparaat en de accessoires met een schone doek en een zachte borstel. Gebruik hierbij geen benzine of andere oplosmiddelen!
2. Bewaar het apparaat zo mogelijk op een droge en vorstvrije plek buiten het bereik van kinderen.

10.2 Accu en oplader opslaan

OPMERKING Neem de gedetailleerde gegevens uit de meegeleverde gebruiksaanwijzing van de accu en de oplader in acht.

11 TRANSPORT

Voer vóór het begin van het vervoer de volgende maatregelen uit:

1. Schakel het apparaat uit.
2. Verwijder de accu uit het apparaat.
3. Verpak de accu volgens de voorschriften (zie hieronder).

Accu "B160.6 Li" (art.-nr. 114128)

OPMERKING De nominale energie van de accu bedraagt meer dan 100 Wh! Neem daarom goed nota van de hierna vermelde aanwijzingen voor het vervoer!

De aanwezige Li-ion-accu valt onder de wet inzake gevaarlijke stoffen, maar kan onder vereenvoudigde omstandigheden worden getransporteerd:

- Door de particuliere gebruiker kan de accu zonder bijkomende voorwaarden over de weg worden vervoerd, voor zover deze detailhandelconform verpakt is en het vervoer voor privédoeleinden is.
- Commerciële gebruikers die het vervoer in het kader van hun hoofdactiviteit uitvoeren (bijv. leveringen van en naar bouwplaatsen of demonstraties), kunnen ook van deze vereenvoudigde maatregel gebruikmaken.

In beide hierboven genoemde gevallen moeten absoluut voorzorgsmaatregelen worden genomen om te voorkomen dat de inhoud vrijkomt. In

andere gevallen moeten de voorschriften van de wetgeving inzake gevaarlijke stoffen absoluut in acht worden genomen! Gebeurt dit niet, dan kunnen de afzender en eventueel ook de vervoerder boetes opgelegd krijgen.

Bijkomende aanwijzingen voor vervoer en verzending

- Vervoer of verzend lithium-ion-accu's alleen als deze onbeschadigd zijn!
- Gebruik voor het vervoer van de accu uitsluitend de originele doos of een geschikte doos voor gevaarlijke stoffen (niet vereist bij accu's met een nominale energie van minder dan 100 Wh).
- Plak open accucontacten af om kortsluiting te voorkomen.
- Zet de accu in de verpakking goed vast tegen wegglijden, om beschadigingen aan de accu te voorkomen.
- Zorg voor een correcte aanduiding en documentatie van de zending tijdens het vervoer of de verzending (bijv. door een koeriersdienst of transportbedrijf).
- Informeer vooraf of een vervoer met de gekozen dienstverlener mogelijk is en geef de zending aan.

Wij adviseren om een specialist in gevaarlijke stoffen te betrekken bij de voorbereiding van de zending. Neem ook goed nota van eventuele verdere nationale voorschriften.

12 VERWIJDEREN

Alleen voor landen van de EU:

Volgens de Europese richtlijn 2012/19/EU betreffende elektrische en elektronische oude apparaten en de omzetting van de richtlijn in nationaal recht moeten niet meer bruikbare oplaadapparaten apart worden ingezameld en op een voor het milieu verantwoorde wijze worden gerecycled.

Bij een verkeerde afvoer kunnen afgedankte elektrische en elektronische apparaten vanwege de mogelijke aanwezigheid van gevaarlijke stoffen schadelijke uitwerkingen op het milieu en de gezondheid van mensen hebben.

Advies over de wetgeving inzake elektrische en elektronische apparaten



- Oude elektrische en elektronische apparaten horen niet thuis bij het huishoudelijke afval, maar moeten gescheiden worden aangeboden of verwijderd!

- Gebruikte batterijen of accu's, die niet vast in het apparaat ingebouwd zijn, moeten voor de verwijdering worden gedemonteerd! De recycling ervan wordt door de batterijwetgeving beheerst.
- Bezitters of gebruikers van elektrische en elektronische apparatuur zijn wettelijk tot teruggave na gebruik verplicht.
- De eindgebruiker is verantwoordelijk voor het wissen van zijn persoonlijke gegevens op het te verwijderen gebruikte apparaat!

Het symbool van de afvallemmer met de schuine streep erdoor betekent, dat elektrische en elektronische gebruikte apparaten niet via het huisvuil mogen worden verwijderd.

Elektrische en elektronische apparaten kunnen op de volgende verzamelpunten gratis worden afgegeven:

- Openbare recycling- en verzamelpunten (bijv. milieuparken)
- Verkooppunten van elektrische apparatuur (vast en online), voor zover handelaren tot terugname verplicht zijn of deze vrijwillig aanbieden.

Deze voorschriften zijn alleen voor toepassing op apparaten die in landen van de Europese Unie geïnstalleerd en verkocht werden en die beantwoorden aan de Europese richtlijn 2012/19/EU. In landen buiten de Europese Unie kunnen afwijkende voorschriften gelden voor het verwijderen van afgedankte elektrische en elektronische apparaten.

Aanwijzingen m.b.t. de batterijwetgeving (in Duitsland: BattG)



- Gebruikte batterijen en accu's horen niet bij het gewone afval, maar moeten afzonderlijk worden afgevoerd!
- Zie de gebruiksaanwijzing of montagehandleiding om tot een veilige verwijdering van batterijen of accu's uit het elektrische apparaat over te kunnen gaan en voor informatie over het type of het chemisch systeem.
- Eigenaars of gebruikers van batterijen en accu's zijn wettelijk verplicht tot teruggave na gebruik. De teruggave is beperkt tot de normale huishoudelijke hoeveelheden.

Afgedankte batterijen kunnen schadelijke stoffen of zware metalen bevatten die het milieu en de gezondheid schade kunnen toebrengen. Het hergebruiken van afgedankte batterijen en het op-

nieuw gebruiken van de grondstoffen draagt bij tot het behoud van deze belangrijke goederen. Het symbool van de afvallemmer met de schuine streep erdoor betekent dat afgedankte batterijen en accu's niet via het huisvuil mogen worden verwijderd.

Wanneer ook de vermelding Hg, Cd of Pb onder de afvallemmer is aangebracht, betekent dit het volgende:

- Hg: de batterij bevat meer dan 0,0005 % kwik
 - Cd: batterij bevat meer dan 0,002 % cadmium
 - Pb: batterij bevat meer dan 0,004 % lood
- Accu's en batterijen kunnen op de volgende inzamelpunten gratis worden afgegeven:
- openbare recycling- en inzamelpunten (bijv. milieuparken)
 - verkooppunten van batterijen en accu's
 - inzamelpunten van het gemeenschappelijke recyclingsysteem voor afgedankte batterijen van apparaten
 - een inzamelpunt van de fabrikant (indien hij geen lid is van het gemeenschappelijke recyclingsysteem)

Deze voorschriften gelden alleen voor accu's en batterijen die in de landen van de Europese Unie verkocht worden en die onder de Europese verordening (EU) 2023/1542 vallen. In landen buiten de Europese Unie kunnen andere bepalingen voor de recycling van accu's en batterijen gelden.

13 KLANTENSERVICE/SERVICE CENTRE

Voor vragen over garantie, reparatie of reserveonderdelen kunt u contact opnemen met het dichtstbijzijnde AL-KO servicepunt. Deze vindt u op internet op het volgende adres:

www.alko-garden.com/service-contacts

Meer informatie over reserveonderdelen vindt u op:

www.alko-garden.com/spareparts

14 INFORMATIE BIJ DE CONFORMITEITSVERKLARING

We verklaren hierbij onder onze eigen verantwoordelijkheid dat dit product, zoals het op de markt wordt gebracht, voldoet aan de eisen van de geharmoniseerde EU-richtlijnen, de EU-veiligheidsnormen en de productspecifieke normen. De conformiteitsverklaring is deel van de gebruikshandleiding en wordt met de machine meegeleverd.

15 GARANTIE

Eventueel binnen de wettelijke termijn voor aansprakelijkheid optredende materiaal- of fabricagefouten van het apparaat worden naar eigen oordeel door ons verholpen, hetzij door reparatie of door levering van een vervangend apparaat. De geldende termijn voor aansprakelijkheid hangt in elk geval af van de wetgeving in het land waarin het apparaat werd aangeschaft.

Onze garantie geldt alleen bij:

- naleving van deze gebruikershandleiding
- Deskundig gebruik
- Gebruik van originele reserveonderdelen

De garantie vervalt bij:

- Eigenhandig uitgevoerde reparatiepogingen
- Eigenhandig aangebrachte technische wijzigingen
- Gebruik voor andere doeleinden dan het gebruiksdoel

Van de garantie zijn uitgesloten:

- lakschade opgetreden als gevolg van normaal gebruik
- Slijtageonderdelen die op de reserveonderdelenkaart met een kader xxxxxx (x) zijn aangeduid

De garantietermijn begint bij de aanschaf door de eerste eindgebruiker. Maatgevend is daarbij de datum op de kassabon. Ga met deze garantieverklaring en de originele kassabon naar uw dealer of naar de dichtstbijzijnde klantenservice. Deze verklaring laat het vorderingsrecht van de koper jegens de verkoper wegens defecten aan het apparaat onverlet.

TRADUCTION DE LA NOTICE D'UTILISATION ORIGINALE

Table des matières

1	Consignes de sécurité spéciales.....	40	7.2	Régler le produit nettoyant sur le flacon de savon (16)	46
2	À propos de cette notice	40	7.3	Démarrer / arrêter le moteur (17)	46
2.1	Symboles sur la page de titre	41	7.4	Régler la pression de pulvérisation du jet d'eau (18)	46
2.2	Explications des symboles et des termes d'avertissement.....	41	8	Maintenance et entretien	46
3	Description du produit	41	8.1	Nettoyer l'insert de filtre sur le raccord de flexible (19).....	46
3.1	Utilisation conforme	41	8.2	Nettoyer le filtre d'aspiration (20, 21) .	47
3.2	Éventuelles utilisations prévisibles	41	9	Aide en cas de pannes	47
3.3	Dispositifs de sécurité et de protection	42	10	Stockage.....	48
3.3.1	Bouton de déverrouillage	42	10.1	Remisage de l'appareil.....	48
3.4	Symboles sur l'appareil.....	42	10.2	Stocker la batterie et le chargeur	48
3.4.1	Étiquette de sécurité.....	42	11	Transport	48
3.4.2	Étiquette de commande	42	12	Élimination	49
3.5	Aperçu produit (01).....	42	13	Service clients/après-vente	50
3.6	Contenu de la livraison	43	14	Informations relatives à la déclaration de conformité.....	50
4	Consignes de sécurité.....	43	15	Garantie	50
4.1	Directives de sécurité de la batterie et du chargeur.....	43			
5	Installation	44			
5.1	Insérer (02) la buse multijet dans l'appareil	44			
5.2	Brancher le réducteur de pression et le tuyau d'aspiration sur l'appareil (03-05).....	44			
6	Mise en service	44			
6.1	Charger la batterie	44			
6.2	Insérer et retirer la batterie (06, 07) ...	44			
6.3	Alimentation en eau	44			
6.3.1	Accrocher (08) le tuyau d'aspiration dans le réservoir ouvert.....	44			
6.3.2	Raccorder (09) le tuyau d'aspiration au robinet.....	45			
6.4	Flacon de savon	45			
6.4.1	Remplir le flacon de savon (10)....	45			
6.4.2	Insérer (11) le flacon de savon dans l'appareil	45			
7	Utilisation.....	45			
7.1	Régler la buse multijet (12-15).....	45			

1 CONSIGNES DE SÉCURITÉ SPÉCIALES

Cet appareil peut être utilisé par des personnes ayant des capacités physiques, sensorielles ou mentales réduites ou un manque d'expérience et de connaissances si elles sont sous surveillance ou ont été instruites quant à l'utilisation sûre de l'appareil et ont compris les risques en résultant. Interdiction pour les enfants de jouer avec l'appareil.

Les personnes soumises à des limitations physiques très fortes et complexes peuvent avoir des besoins dépassant le cadre des instructions décrites ici.

2 À PROPOS DE CETTE NOTICE

- La notice d'utilisation originale est la version en langue allemande. Toutes les autres versions linguistiques sont des traductions de la notice d'utilisation originale.
- Conservez toujours cette notice de manière à pouvoir la consulter facilement si vous avez besoin d'informations sur l'appareil.

- Si vous cédez l'appareil à un tiers, remettez-lui impérativement cette notice.
- Lisez et respectez les consignes de sécurité et les avertissements de la présente notice.

2.1 Symboles sur la page de titre

Symbole	Signification
	Lisez impérativement la présente notice avec attention avant la mise en service. Ceci constitue une condition préalable à un travail sûr et une bonne maniabilité.
	Notice d'utilisation
	Manipuler les batteries li-ion avec prudence ! Respecter notamment les consignes de transport, de stockage et d'élimination figurant dans la présente notice d'utilisation !
	Ce produit est conforme aux directives européennes applicables et une procédure d'évaluation de la conformité a été exécutée pour ces directives.

2.2 Explications des symboles et des termes d'avertissement

⚠ DANGER ! Indique une situation de danger immédiat qui, si elle n'est pas évitée, entraîne la mort ou une blessure grave.

⚠ AVERTISSEMENT ! Indique une situation de danger potentiel qui, si elle n'est pas évitée, pourrait entraîner la mort ou une blessure grave.

⚠ ATTENTION ! Indique une situation de danger potentiel qui, si elle n'est pas évitée, pourrait entraîner des blessures légères ou de gravité moyenne.

ATTENTION ! Indique une situation qui, si elle n'est pas évitée, pourrait entraîner des dommages matériels.

i REMARQUE Instructions spéciales pour une meilleure compréhension et une manipulation correcte.

3 DESCRIPTION DU PRODUIT

La présente notice d'utilisation décrit un nettoyeur sous pression à batterie et à commande manuelle.

Toutes les batteries (Bxxx Li) et les chargeurs (Cxxx Li) de la gamme **AL-KO 18 V / 36 V** 1 BATTERY / 2 VOLTAGES peuvent être utilisés.

ATTENTION ! Risque d'endommagement de l'appareil et de la batterie. L'appareil et les batteries risquent d'être endommagés, lors d'une utilisation avec des batteries inadéquates.

- N'utilisez l'appareil qu'avec les batteries préconisées.

i REMARQUE Dans les notices d'utilisation relatives aux batteries et aux chargeurs de la gamme, **AL-KO 18 V / 36 V** 1 BATTERY / 2 VOLTAGES vous trouverez de plus amples informations.

3.1 Utilisation conforme

Cet appareil est utilisable pour :

- le nettoyage de machines, de véhicules, de bâtiments, de fenêtres, d'outils, de façades, de terrasses, d'appareils de jardinage, de meubles de jardin, d'appareils de jeu, de VTT, d'appareils de sport, d'entrées de véhicules, de bateaux, de planches de surf, d'appareils de plongée, d'équipements de camping, de pêche et de chasse, de garages et de balcons.
- Arrosage.

L'appareil doit uniquement être utilisé avec des accessoires agréés.

L'appareil peut être utilisé avec de l'eau provenant du réseau d'eau domestique et de récipients ouverts (p. ex. tonneau de pluie, étag).

L'utilisation de l'appareil est autorisée uniquement s'il est entièrement monté.

Le présent appareil est exclusivement destiné à une utilisation domestique. Toute autre utilisation ainsi que les modifications ou transformations non autorisées sont considérées comme une utilisation non conforme avec, pour conséquence, la nullité de la garantie de conformité et le rejet de toute responsabilité du constructeur en cas de dommages causés à l'utilisateur ou à des tiers.

3.2 Éventuelles utilisations prévisibles

Cet appareil n'a pas été conçu pour un usage commercial dans les parcs publics, les terrains de sport, ni pour une utilisation dans l'agriculture ou la sylviculture.

En premier lieu, veuillez au point suivant :

- N'utilisez pas l'appareil pour des objets non résistants à l'humidité.
- Utilisez l'appareil uniquement pour des objets résistants à la pression d'eau de (voir caractéristiques techniques).
- N'utilisez pas l'appareil par temps humide, par pluie ou dans l'eau et sous l'eau.
- N'utilisez pas l'appareil avant de l'avoir préalablement raccordé à l'alimentation en eau.

3.3 Dispositifs de sécurité et de protection

⚠ AVERTISSEMENT ! Risque de blessures. Des dispositifs de sécurité et de protection défectueux et hors service risquent d'entraîner des blessures graves.



- Faites réparer des dispositifs de sécurité et de protection défectueux.
- Ne mettez jamais les dispositifs de sécurité et de protection hors service.



3.3.1 Bouton de déverrouillage

Le bouton de déverrouillage déconnecte l'interrupteur Marche/Arrêt. Ceci empêche toute mise en marche de l'appareil par inadvertance juste en appuyant sur l'interrupteur Marche/Arrêt.

3.4 Symboles sur l'appareil

3.4.1 Étiquette de sécurité

Symbole	Signification
	Attention ! Prudence particulière requise lors de la manipulation !
	Lisez attentivement la notice d'utilisation. Familiarisez-vous avec les éléments de commande et l'utilisation correcte de l'appareil.
	Conformément aux directives applicables, le nettoyeur haute pression ne doit jamais fonctionner sans séparateur système dans le réseau d'eau potable. Un séparateur système approprié conformément à l'EN 12729 type « BA » doit être utilisé.

Symbole	Signification
	Ne pas diriger l'appareil sur des personnes, des animaux domestiques, des véhicules en marche, des installations ou appareils électriques.
	Enlevez la batterie avant d'effectuer des travaux de réglage, de nettoyage ou de maintenance.

3.4.2 Étiquette de commande

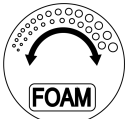
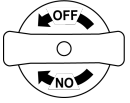
Symbole	Signification
	Addition en continu du produit nettoyant liquide au jet d'eau.
	Réducteur de pression : <ul style="list-style-type: none"> ■ Ouvrir la vanne : Tourner le bouton rotation en direction ON. ■ Fermer la vanne : Tourner le bouton rotation en direction OFF.

3.5 Aperçu produit (01)

N°	Pièce
Nettoyeur sous pression à batterie	
1	Poignée arrière
2	Bouton marche/arrêt
3	Bouton de déverrouillage
4	Écran tactile pour le réglage de la pression
5	Poignée avant
6	Buse multijet
7	Raccord de flexible avec insert de filtre
8	Réducteur de pression avec fonction d'ouverture et de fermeture
9	Support pour batterie
Tuyau d'aspiration	

N°	Pièce
10	Raccord rapide pour l'appareil ou le réducteur de pression
11	Tuyau d'aspiration
12	Raccord rapide pour le filtre d'aspiration ou le robinet d'eau
13	Filtre d'aspiration, enfichable
Flacon de savon avec embout	
14	Embout du flacon de savon :
15	■ Raccord enfichable relatif au nettoyeur sous pression à batterie
16	■ Bouton rotatif pour le produit nettoyant liquide
17	■ Gicleur de pulvérisation pour lessive de savon
18	Flacon de savon
Accessoires	
19	Mallette de rangement
20*	Batterie*
21*	Chargeur*

* : Dans le kit complet (réf. 114156).

3.6 Contenu de la livraison

La livraison comprend tous les articles énumérés ci-dessous. Vérifiez que tous les articles sont contenus dans la livraison :

N°	Pièce
1	Nettoyeur sous pression à batterie
2	Buse multijet
3	Tuyau d'aspiration
4	Flacon de savon avec embout
5	Réducteur de pression
6	Notice d'utilisation
7*	Batterie*
8*	Chargeur*

* : Non compris dans la livraison pour l'appareil individuel, mais faisant toutefois partie intégrante du kit complet.

4 CONSIGNES DE SÉCURITÉ

- Conservez l'appareil hors de portée des enfants lorsqu'il est sous tension ou lorsqu'il refroidit.
- Ne dirigez jamais l'appareil vers des personnes ou des animaux.
- Ne dirigez jamais l'appareil vers des véhicules en marche.
- Ne dirigez jamais l'appareil vers des installations ou appareils conducteurs de courant électrique.
- Ne laissez jamais l'appareil sans surveillance.
- N'utilisez pas l'appareil lorsqu'il est tombé, lorsqu'il présente des dommages visibles ou des fuites.
- Enlevez la batterie avant d'effectuer des travaux de réglage, de nettoyage ou de maintenance.
- Enlevez la batterie avant le remplacement de pièces ou le passage à d'autres fonctions.
- Utilisez uniquement les accessoires autorisés par le fabricant.
- N'utilisez pas de substances nocives pour l'eau comme produit de nettoyage.
- Ne pulvérisez pas de liquides inflammables.

4.1 Directives de sécurité de la batterie et du chargeur

- Avant la recharge, retirez la batterie de l'appareil.
- Insérez la batterie avec la bonne polarité dans l'appareil.
- Retirez la batterie de l'appareil lorsque vous la stockez pendant une période prolongée.
- Ne court-circuitiez pas les bornes de raccordement de l'appareil ou de la batterie.

Notices d'utilisation

Observez les consignes de sécurité relatives à la batterie et au chargeur contenues dans les notices d'utilisation séparées :

- Notice d'utilisation 443998 : batteries
- Notice d'utilisation 443999 : chargeurs

5 INSTALLATION

⚠ AVERTISSEMENT ! Dangers liés à un montage incomplet. L'utilisation d'un appareil qui n'est pas entièrement monté risque d'entraîner de graves blessures.

- N'utiliser l'appareil que s'il est entièrement monté.
- N'introduire la batterie dans l'appareil que lorsqu'il est entièrement monté.

5.1 Insérer (02) la buse multijet dans l'appareil

1. Tourner la buse multijet (02/1) de sorte que les deux ergots de la buse de pulvérisation et les évidements dans la partie de préhension soient opposés.
2. Enficher (02/a) la buse multijet dans la partie de préhension (02/2) jusqu'à la butée.
3. Tourner la buse multijet à 90° (02/b) jusqu'à ce qu'elle s'enclenche.

5.2 Brancher le réducteur de pression et le tuyau d'aspiration sur l'appareil (03-05)

f REMARQUE Le branchement du réducteur de pression est uniquement nécessaire si le tuyau d'aspiration est raccordé à un robinet d'eau.

1. Brancher le réducteur de pression (03/1) avec le raccord rapide (03/2) sur l'embout de tuyau (03/3) de l'appareil (03/a). Le raccord rapide doit s'enclencher.
2. Brancher (04/a) le tuyau d'aspiration (04/1) avec le raccord rapide (04/2) sur l'embout de tuyau (04/3) du réducteur de pression (04/4). Le raccord rapide doit s'enclencher.
3. Ouvrir/fermer le réducteur de pression :
 - Pour ouvrir : Tourner le bouchon rotatif (05/1) dans le sens ON (05/a), à savoir en position verticale.
 - Pour fermer : Tourner le bouchon rotatif (05/1) dans le sens OFF (05/b), à savoir en position horizontale.

6 MISE EN SERVICE

6.1 Charger la batterie

Tenez compte de la plage de températures pour le chargement, voir à ce sujet les caractéristiques techniques.

f REMARQUE Pour des informations détaillées, merci de consulter les notices d'utilisation séparées relatives à la batterie et au chargeur :

- Notice d'utilisation 443998 : batteries
- Notice d'utilisation 443999 : chargeurs

6.2 Insérer et retirer la batterie (06, 07)

ATTENTION ! Risque d'endommagement de la batterie. Si la batterie reste dans l'appareil après utilisation, elle risque d'être endommagée.

- Retirer la batterie de l'appareil immédiatement après utilisation et la conserver à l'abri du gel.
- N'introduire la batterie dans l'appareil qu'immédiatement avant d'utiliser ce dernier.

Insérer la batterie

1. Insérer la batterie (06/1) dans le logement de batterie (06/2) jusqu'à ce qu'elle s'enclenche (06/a).

Retirer la batterie

1. Appuyer sur le bouton de déverrouillage (07/1) présent sur la batterie (07/2) et le maintenir enfoncé.
2. Retirer la batterie (07/a).

6.3 Alimentation en eau

ATTENTION ! Risque d'endommagement de l'appareil. En aspirant de l'eau sale, rouillée ou boueuse, l'appareil se trouve endommagé.

- Faites fonctionner l'appareil et nettoyez-le à l'eau propre.
- Assurez que l'eau ne contient pas d'additifs corrosifs comme de l'engrais, des produits phytosanitaires ou des produits de nettoyage.

6.3.1 Accrocher (08) le tuyau d'aspiration dans le réservoir ouvert

Il est possible d'utiliser le nettoyeur sous pression à batterie avec de l'eau provenant de bacs ouverts tels que, par exemple, des citernes à eau de pluie ou des seaux. L'eau peut également être prélevée des cours d'eau.

f REMARQUE En cas de dépassement de la hauteur d'aspiration maximale, le temps d'aspiration augmente.

- Tenir compte de la hauteur d'aspiration maximale de l'appareil.

Condition requise : Le tuyau d'aspiration est branché sur l'appareil. Le réducteur de pression n'est pas nécessaire.

1. Brancher le filtre d'aspiration (08/1) sur le tuyau d'aspiration (08/2).
2. Accrocher le tuyau d'aspiration avec le filtre d'aspiration dans le réservoir ouvert (08/3). Le filtre d'aspiration doit se trouver dans l'eau.
3. Si nécessaire : Fixer le tuyau d'aspiration avec une attache(08/4) sur le bord du réservoir.

6.3.2 Raccorder (09) le tuyau d'aspiration au robinet

Conditions requises : Le robinet doit avoir un raccord de flexible.

1. Retirer le filtre d'aspiration du raccord rapide.
2. Brancher le tuyau d'aspiration (09/1) avec le réducteur de pression (09/2) sur l'appareil (09/3) (voir *chapitre 5.2 "Brancher le réducteur de pression et le tuyau d'aspiration sur l'appareil (03-05)", page 44*).
3. Brancher le tuyau d'aspiration (09/4) avec le raccord rapide sur le raccord de flexible (09/5) du robinet d'eau.

Attention ! Utilisez le tuyau d'aspiration livré conjointement avec l'appareil ! Il est interdit de réutiliser des tuyaux d'aspiration usés.

4. Ouvrir le robinet.
5. Ouvrir le réducteur de pression.

6.4 Flaçon de savon

Pour le prétraitement de la surface à nettoyer, remplissez le flaçon de savon avec un produit nettoyant liquide. Le bouton tournant vous permet de réguler la quantité du produit nettoyant à additionner au jet d'eau. Après le prétraitement, vous pouvez rincer le flaçon à l'eau claire.

Conditions requises : Le tuyau d'aspiration doit être raccordé à une distribution d'eau.

6.4.1 Remplir le flaçon de savon (10)

1. Dévisser l'embout (10/1) du flaçon à savon (10/2).
2. Remplissez le flaçon de savon de produit nettoyant liquide. Le produit nettoyant doit correspondre à l'objet de nettoyage envisagé.
3. Revisser à fond l'embout sur le flaçon à savon.

⚠ ATTENTION ! Risque de blessures.

Lorsque vous dévissez le flaçon de savon pendant le fonctionnement, de l'eau sort sous haute pression de l'embout du flaçon de savon. Par ailleurs, la batterie peut être endommagée par l'eau.

- Ne dévissez pas le flaçon de savon pendant le fonctionnement !

6.4.2 Insérer (11) le flaçon de savon dans l'appareil

1. Tourner le flaçon de savon avec embout (11/1) de sorte que les deux ergots de la buse de pulvérisation et les évidements dans la partie de préhension soient opposés.
2. Enficher (11/a) le flaçon de savon avec embout dans la partie de préhension (11/2) jusqu'à la butée.
3. Tourner le flaçon de savon enfiché à 90° (11/b) jusqu'à ce qu'il s'enclenche.

7 UTILISATION

⚠ AVERTISSEMENT ! Dangers liés à une installation incomplète ! L'utilisation d'un appareil dont l'installation est incomplète risque d'entraîner de graves blessures.

- Utilisez l'appareil uniquement lorsque son installation est complète !
- Insérez la batterie dans l'appareil seulement lorsque celui-ci est entièrement installé !
- Avant d'allumer l'appareil, contrôler si la buse multijet et/ou le flaçon de savon sont correctement montés !

⚠ ATTENTION ! Danger par l'eau. Le contact avec l'eau entraîne des courts-circuits et la destruction de la batterie.

- Pendant son utilisation sur l'appareil, n'exposez pas la batterie à l'eau et à l'humidité.
- Gardez la batterie au sec lorsque vous changez la buse multijet et le flaçon de savon.
- Enfichez la housse de protection en silicone sur la batterie.







7.1 Régler la buse multijet (12-15)

⚠ ATTENTION ! Risque de blessures. Ne pas modifier le réglage de la buse pendant le fonctionnement.

- Arrêter l'appareil et modifier ensuite le réglage de la buse.

La buse multijet (12/1) possède six formes de jet différentes.

1. Tourner la bague (12/2) de la buse multijet (12/a) pour sélectionner la fonction de buse appropriée.

Réglage	Fonction de buse
	Nettoyage ponctuel (0°) en cas de fort encrassement (13)
	Nettoyage du flacon avec jet plat à 15° en cas de fort encrassement (14)
	Nettoyage du flacon avec jet plat à 25° en cas d'encrassement moyen (14)
	Nettoyage du flacon avec jet plat à 40° en cas d'encrassement léger (14)
	Arrosage avec fonction douche, jet large (15)
	Arrosage avec fonction douche, jet étroit (15)

7.2 Régler le produit nettoyant sur le flacon de savon (16)

1. Augmenter la quantité du produit nettoyant : Tourner le bouton rotatif (16/1) dans le sens des aiguilles d'une montre.
2. Réduire la quantité du produit nettoyant : Tourner le bouton tournant (16/1) dans le sens inverse des aiguilles d'une montre.

7.3 Démarrer / arrêter le moteur (17)

f REMARQUE Pendant le fonctionnement avec un réservoir ouvert, le tuyau d'aspiration n'est pas encore rempli d'eau au début du travail. Il faut jusqu'à 30 secondes pour que l'eau soit pulvérisée.

Démarrer l'appareil

1. Mettre un masque pour éviter l'inhalation de brouillard de pulvérisation.
2. Diriger l'appareil vers la surface à nettoyer.

3. Appuyer sur le bouton de déblocage (17/1) et le maintenir enfoncé.
4. Appuyer sur l'interrupteur Marche/Arrêt (17/2) et le maintenir enfoncé. L'appareil est en marche. Le bouton de déblocage peut être relâché. Au bout de quelques secondes, l'appareil pulvérise de l'eau et/ou de la lessive de savon.
5. En cas de sortie d'eau importante au niveau du raccord de flexible : Fermer le réducteur de pression (voir chapitre 5.2 "Brancher le réducteur de pression et le tuyau d'aspiration sur l'appareil (03-05)", page 44).

Arrêter l'appareil

1. Relâcher le bouton marche/arrêt.

7.4 Régler la pression de pulvérisation du jet d'eau (18)

Condition requise : L'appareil est en service et fonctionne à la pression de pulvérisation P1, P2 ou P3.

1. Appuyer plusieurs fois sur le symbole Marche/Arrêt  à l'écran tactile (18/1) jusqu'à ce que la pression de pulvérisation souhaitée soit réglée.

8 MAINTENANCE ET ENTRETIEN

⚠ AVERTISSEMENT ! Risque de blessures.

Avant tout travail de réglage, de maintenance, d'entretien et de nettoyage, toujours éteindre l'appareil. Retirer l'accumulateur.

8.1 Nettoyer l'insert de filtre sur le raccord de flexible (19)

Démonter et nettoyer le raccord de flexible et l'insert de filtre

1. Retirer la batterie.
2. Extraire le raccord de flexible (19/1).
3. Retirer l'insert de filtre (19/2).
4. Nettoyer le raccord de flexible et l'insert de filtre à l'eau claire, détartrer le cas échéant.

Remonter l'insert de filtre et le raccord de flexible

1. Insérer l'insert de filtre propre dans le raccord de flexible.
2. Brancher le raccord de flexible sur l'embout d'aspiration.

8.2 Nettoyer le filtre d'aspiration (20, 21)

Démonter et nettoyer le filtre d'aspiration

1. Tirer (20/a) le raccord rapide (20/1) en direction du tuyau d'aspiration (20/2).
2. Retirer (20/b) le filtre d'aspiration (20/3).
3. Dévisser le compartiment de filtrage (21/1) de la crépine d'aspiration (21/2).
4. Retirer le filtre fin (21/3).
5. Nettoyer tous les composants à l'eau claire, détartrer le cas échéant.

Remonter le filtre d'aspiration

1. Assembler le filtre d'aspiration.
2. Brancher le filtre d'aspiration au tuyau d'aspiration.

9 AIDE EN CAS DE PANNES

REMARQUE En cas de pannes ne figurant pas dans ce tableau ou ne pouvant pas être éliminées, contacter notre service après-vente compétent.

Panne	Cause	Solution
L'appareil fonctionne mais n'aspire pas d'eau ou la pression d'eau est insuffisante.	Le tuyau d'aspiration est trop relâché sur l'appareil.	Brancher le tuyau d'aspiration fermement à l'appareil.
	Le réducteur de pression est fermé.	Ouvrir le réducteur de pression.
	Le robinet d'eau est fermé.	Ouvrir le robinet.
	L'appareil est positionné trop haut au-dessus du réservoir ouvert.	Maintenir l'appareil en position basse.
	Filtre d'aspiration non plongé dans l'eau.	Immerger le filtre d'aspiration sous l'eau.
	Le tuyau d'aspiration est tordu.	Redresser le tuyau d'aspiration.
	L'insert de filtre sur l'appareil et/ou le filtre d'aspiration sont bouchés.	Nettoyer l'insert de filtre et le filtre d'aspiration.
	L'eau est gelée.	Décongeler l'eau. Ne pas exploiter l'appareil à des températures inférieures à 0 °C.
L'appareil pulvérise trop peu d'eau.	La pression de pulvérisation est trop faible.	Augmenter la pression de pulvérisation.
La buse multijet n'est pas étanche.	La buse multijet n'est pas tournée exactement sur le symbole de motif de pulvérisation.	Tourner la buse multijet de sorte que le symbole de motif de pulvérisation et le repère d'affichage sont alignés exactement l'un sur l'autre.
La pression d'eau augmente soudainement.	La buse multijet, l'insert de filtre ou le filtre d'aspiration sont bouchés.	Nettoyer la buse multijet, l'insert de filtre et le filtre d'aspiration.
Après l'arrêt, de l'eau sort de l'appareil.	De l'eau résiduelle est encore présente dans l'appareil.	Laisser l'eau s'écouler complètement hors de l'appareil.

Panne	Cause	Solution
Le flacon de savon ne pulvérise aucun produit nettoyant.	L'embout du flacon de savon est bouché.	Nettoyer l'embout.
L'appareil ne démarre pas.	La batterie n'est pas insérée complètement.	Pousser la batterie jusqu'à l'enclenchement dans le support pour batterie.
	La batterie est vide.	Recharger la batterie ou la remplacer par une nouvelle batterie.
	La batterie est défectueuse.	Remplacer la batterie.
L'appareil s'arrête automatiquement.	La batterie est vide.	Recharger la batterie ou la remplacer par une nouvelle batterie.
	La buse multijet, l'insert de filtre ou le filtre d'aspiration sont bouchés.	Nettoyer la buse multijet, l'insert de filtre et le filtre d'aspiration.
L'eau n'est pas pulvérisée avec une pression constante.	L'appareil aspire de l'air en plus.	Contrôler les jonctions du tuyau d'aspiration. Brancher fermement le tuyau d'aspiration.

10 STOCKAGE

10.1 Remisage de l'appareil

Nettoyer soigneusement l'appareil après chaque utilisation pour éviter les dommages :

- Nettoyer l'appareil :
 - Avant de le remiser, vider l'appareil et le flexible de toute l'eau.
 - Nettoyer l'ensemble de l'appareil et les accessoires avec un chiffon propre et une brosse douce. Ne pas utiliser d'essence ou autres solvants !
- Conserver l'appareil en suspension dans un endroit autant que possible sec et à l'abri du gel hors de portée des enfants.

10.2 Stocker la batterie et le chargeur

f REMARQUE Pour des informations détaillées, merci de consulter les notices d'utilisation séparées relatives à la batterie et au chargeur.

11 TRANSPORT

Avant de transporter l'appareil, prendre les mesures suivantes :

- Éteindre l'appareil.
- Retirer la batterie de l'appareil.
- Emballer la batterie de manière conforme (voir ci-dessous).

Batterie « B160.6 Li » (réf. 114128)

f REMARQUE L'énergie nominale de la batterie est supérieure à 100 Wh ! Tenir donc compte des consignes de transport ci-dessous !

La batterie lithium-ion présente dans l'appareil est soumise à la législation sur les marchandises dangereuses, mais elle peut être transportée relativement aisément :

- L'utilisateur privé peut transporter en voiture la batterie et sans autre obligation à condition que celle-ci soit emballée comme pour la vente au détail, et que le transport soit d'ordre privé.
- Les utilisateurs professionnels qui transportent des batteries dans le cadre de leur activité principale (par exemple en cas de transport depuis ou vers un chantier ou de démonstrations) peuvent également bénéficier de cette simplification.

Dans ces deux cas, il faut impérativement prendre les mesures nécessaires pour empêcher le contenu de fuir. Dans tous les autres cas, les prescriptions de la législation sur les marchandises dangereuses doivent être impérativement respectées ! En cas de non-respect, l'expéditeur et, le cas échéant, le transporteur s'exposent à de sévères sanctions.

Autres consignes sur le transport et l'expédition

- Ne transporter ou expédier des batteries lithium-ion que si elles ne sont pas endommagées !
- Pour transporter la batterie, utiliser uniquement le carton d'origine ou un carton adapté au transport des marchandises dangereuses (non obligatoire pour les batteries dont l'énergie nominale est inférieure à 100 Wh).
- Coller un ruban adhésif sur les contacts de la batterie, afin d'éviter tout court-circuit.
- Dans son emballage, sécuriser la batterie pour qu'elle ne glisse pas, afin d'éviter de l'endommager pendant le transport.
- S'assurer de joindre le bon marquage et la documentation correcte pour le transport ou l'expédition (p.ex. par colis postal ou transporteur).
- S'informer auparavant si le transporteur choisi peut prendre en charge le transport, et signaler l'envoi.

Nous conseillons de faire appel à un expert en marchandises dangereuses pour préparer l'envoi. Respecter également d'éventuelles prescriptions nationales complémentaires.

12 ÉLIMINATION

Seulement pour les pays de l'UE :

Conformément à la directive européenne 2012/19/UE relative aux déchets d'équipements électriques et électroniques et sa mise en vigueur conformément aux législations nationales, les chargeurs dont on ne peut plus se servir doivent être mis de côté et rapportés dans un centre de collecte et de recyclage respectueux de l'environnement.

En cas de non-respect des consignes d'élimination, les déchets d'équipements électriques et électroniques peuvent avoir un impact négatif sur l'environnement et la santé des personnes du fait des substances dangereuses qu'ils contiennent.

Indications de la loi allemande sur les appareils électriques et électroniques



- Les appareils électriques et électroniques ne doivent pas être jetés aux ordures ménagères, mais être triés avant leur mise au rebut !
- Les piles ou batteries usagées qui ne sont pas fixées à demeure dans l'appareil usagé doivent être retirées avant d'éliminer l'appa-

reil ! Leur élimination est régie par la loi sur les piles.

- Les détenteurs et utilisateurs d'appareils électriques et électroniques sont légalement tenus de les rapporter après utilisation.
- L'utilisateur final porte seul la responsabilité de la suppression de ses données personnelles sur l'appareil usagé à éliminer !

Le symbole de la poubelle barrée signifie que les appareils électriques et électroniques usés ne doivent pas être jetés aux ordures ménagères.

Les appareils électriques et électroniques peuvent être déposés gratuitement aux endroits suivants :

- Points de collecte ou centres de tri publics (p. ex. déchetteries communales)
- Points de vente d'appareils électroniques (magasins ou en ligne) si le revendeur est obligé de reprendre l'appareil ou s'il le propose.

Ces déclarations ne s'appliquent qu'aux appareils installés et vendus dans les pays de l'Union européenne et soumis à la directive européenne 2012/19/UE. Dans les pays en dehors de l'Union européenne, des dispositions différentes peuvent être applicables en matière d'élimination des appareils électriques et électroniques.

Indications de la loi allemande sur les piles (BattG)



- Les piles et batteries usagées ne doivent pas être jetées aux ordures ménagères, mais être triées avant leur mise au rebut !
- Pour retirer en toute sécurité les piles et batteries de l'appareil électronique et pour toute information sur le type ou le système chimique, reportez-vous aux informations données dans le manuel d'utilisation et/ou de montage.
- Les propriétaires et utilisateurs de piles et de batteries sont légalement tenus de les rapporter après utilisation. La reprise de ces produits est limitée à une quantité estimée normale pour un ménage.

Les piles usagées peuvent contenir des substances nocives ou des métaux lourds qui peuvent nuire à l'environnement et à la santé. Le retraitement des piles usagées et l'utilisation des ressources qu'elles contiennent contribuent à la protection de ces deux ressources vitales.

Le symbole de la poubelle barrée signifie que les piles et les batteries ne doivent pas être jetées aux ordures ménagères.

En outre, s'il y a sous la poubelle les mentions Hg, Cd ou Pb, cela signifie que :

- Hg : la batterie contient plus de 0,0005 % de mercure
- Cd : la batterie contient plus de 0,002 % de cadmium
- Pb : la batterie contient plus de 0,004 % de plomb

Les batteries et les piles peuvent être déposées gratuitement aux endroits suivants :

- Points de collecte ou centres de tri publics (p. ex. déchetteries communales)
- Points de vente de piles et de batteries
- Points de reprise du réseau national de récupération des piles usagées des appareils
- Point de reprise du fabricant (s'il n'est pas membre du réseau national de récupération)

Ces déclarations ne s'appliquent qu'aux piles et batteries vendues dans les pays de l'Union européenne et soumises au règlement européen (UE) 2023/1542. Dans les pays en dehors de l'Union européenne, des dispositions différentes peuvent être applicables en matière d'élimination des piles et batteries.

15 GARANTIE

Pendant la période légale de garantie contre les vices de fabrication, nous éliminons par réparation ou remplacement, selon notre choix, tout défaut de matériau ou de fabrication survenu sur l'appareil. La durée de prescription dépend de la législation respective en vigueur dans le pays où a été acheté l'appareil.

Notre garantie s'applique seulement en cas :

- de respect du présent manuel d'utilisation,
- d'utilisation correcte,
- d'utilisation de pièces de rechange d'origine.

Sont exclues de la garantie :

- les détériorations de la peinture dues à une usure normale,
- les pièces d'usure qui figurent en encadré sur la carte des pièces de rechange xxxxxx (x).

La période de garantie commence à courir au moment de l'achat par le premier utilisateur final. La date d'achat figurant sur la preuve d'achat fait foi. Veuillez vous adresser à votre revendeur ou bien au point de service après-vente agréé le plus proche, en présentant cette déclaration et la preuve d'achat. Les droits légaux de l'acheteur vis-à-vis du vendeur en cas de défaut ne sont pas affectés par cette déclaration.

Valable uniquement pour la France :



13 SERVICE CLIENTS/APRÈS-VENTE

En cas de questions portant sur la garantie, les réparations ou les pièces de rechange, contacter le service de maintenance AL-KO le plus proche de chez vous. Vous le trouverez à l'adresse suivante sur Internet :

www.alko-garden.com/service-contacts

Vous trouverez de plus amples informations sur les pièces de rechange à l'adresse :

www.alko-garden.com/spareparts

14 INFORMATIONS RELATIVES À LA DÉCLARATION DE CONFORMITÉ

Nous déclarons par la présente sous notre seule responsabilité que ce produit, sous la forme mise sur le marché, répond aux dispositions des directives UE harmonisées, des normes de sécurité UE et des normes spécifiques aux produits. La déclaration de conformité fait partie de la notice d'utilisation et est jointe à la machine.

La garantie ne s'applique pas en cas :

- de tentatives de réparation par l'utilisateur,
- de modifications techniques par l'utilisateur,
- d'utilisation non conforme.





TRADUCCIÓN DEL MANUAL ORIGINAL DE INSTRUCCIONES**Índice**

1	Indicaciones especiales de seguridad	51	7	Funcionamiento	56
2	Acerca de este manual de instrucciones .	52	7.1	Ajuste de la boquilla pulverizadora múltiple (12-15)	56
2.1	Símbolos de la portada.....	52	7.2	Ajuste del detergente a la botella de jabón (16)	57
2.2	Explicación de símbolos y palabras de señalización	52	7.3	Arrancar/detener el aparato (17).....	57
3	Descripción del producto.....	52	7.4	Ajustar la presión de pulverización del chorro de agua (18).....	57
3.1	Uso previsto.....	52	8	Mantenimiento y limpieza	57
3.2	Posible uso indebido previsible	53	8.1	Limpieza del inserto de filtro en la conexión de manguera (19).....	57
3.3	Dispositivos de seguridad y protección	53	8.2	Limpieza del filtro de aspiración (20, 21).....	58
3.3.1	Botón de desbloqueo	53	9	Ayuda en caso de avería.....	58
3.4	Símbolos en el aparato.....	53	10	Almacenamiento.....	59
3.4.1	Símbolos de seguridad.....	53	10.1	Almacenar el aparato	59
3.4.2	Símbolos de mando	53	10.2	Guardar la batería y el cargador	59
3.5	Vista general del producto (01).....	53	11	Transporte	59
3.6	Volumen de suministro	54	12	Eliminación del producto	60
4	Instrucciones de seguridad	54	13	Servicio de atención al cliente/servicio técnico	61
4.1	Instrucciones de seguridad de la batería y el cargador.....	54	14	Información sobre la declaración de conformidad.....	61
5	Montaje	55	15	Garantía.....	61
5.1	Insertar la boquilla pulverizadora múltiple en el aparato (02).....	55	1 INDICACIONES ESPECIALES DE SEGURIDAD		
5.2	Inserte el reductor de presión y la manguera de aspiración en el aparato (03-05).....	55	Este aparato pueden utilizarlo personas cuya capacidad física, psíquica o sensorial sea reducida y personas que no dispongan de la experiencia o conocimientos necesarios siempre y cuando estén supervisadas o hayan sido instruidas en el manejo seguro del aparato y hayan entendido los peligros que pueden desencadenarse. Los niños no deben jugar con el aparato.		
6	Puesta en funcionamiento.....	55	Aquellas personas que tengan muchas limitaciones o limitaciones complejas podrían necesitar más instrucciones de las que aquí se indican.		
6.1	Cargar la batería.....	55			
6.2	Insertar y sacar la batería (06, 07).....	55			
6.3	Suministro de agua.....	55			
6.3.1	Enganche de la manguera de aspiración en recipientes abiertos (08).....	55			
6.3.2	Conexión de la manguera de aspiración al grifo del agua (09).....	56			
6.4	Botella de jabón.....	56			
6.4.1	Llenado de la botella de jabón (10).....	56			
6.4.2	Insertar la botella de jabón en el aparato (11).....	56			

2 ACERCA DE ESTE MANUAL DE INSTRUCCIONES

- La versión original de este manual de instrucciones está en alemán. Todas las demás versiones en otros idiomas son traducciones de la versión original.
- Conserve siempre este manual de instrucciones para poderlo leerlo en caso de que necesite consultar información sobre el aparato.
- Entregue el aparato a otra persona siempre adjuntando el manual de instrucciones.
- Lea y tenga en cuenta las indicaciones de seguridad y advertencias de este manual de instrucciones.

2.1 Símbolos de la portada

Símbolo	Significado
	Antes de ponerlo en marcha, es imprescindible leer atentamente este manual de instrucciones. Esto es esencial para un trabajo seguro y un manejo sin problemas.
	Manual de instrucciones
	Maneje las baterías de ion de litio con cuidado. Preste especial atención a las indicaciones de transporte, almacenamiento y eliminación de este manual de instrucciones.
	Este producto está conforme con las directivas europeas aplicables, y se ha efectuado un procedimiento de evaluación de la conformidad para estas directivas.

2.2 Explicación de símbolos y palabras de señalización

 **¡PELIGRO!** Indica una situación de peligro inminente que, en caso de no evitarse, produce lesiones graves o la muerte.

 **¡ADVERTENCIA!** Indica una situación de peligro potencial que, en caso de no evitarse, podría producir lesiones graves o la muerte.

 **¡PRECAUCIÓN!** Indica una situación de peligro potencial que, en caso de no evitarse, podría producir lesiones de leves a moderadas.

 **¡ATENCIÓN!** Indica una situación que, en caso de no evitarse, podría producir daños materiales.

 **NOTA** Indicaciones especiales para una mejor comprensión y manejo.

3 DESCRIPCIÓN DEL PRODUCTO

El presente manual de instrucciones describe un limpiador a presión manual con batería.

Pueden utilizarse todas las baterías (Bxxx Li) y cargadores (Cxxx Li) de la gama

AL-KO 18 V / 36 V
1 BATTERY / 2 VOLTAGES

 **¡ATENCIÓN! Peligro de daños en la batería y el aparato.** Si el aparato se utiliza con una batería inapropiada, pueden dañarse el propio aparato y la batería.

- Utilice el aparato únicamente con la batería especificada.

 **NOTA** Encontrará más información en los manuales de instrucciones de las baterías y los cargadores de la gama **AL-KO 18 V / 36 V**
1 BATTERY / 2 VOLTAGES

3.1 Uso previsto

Este aparato se puede utilizar para:

- Limpieza de máquinas, vehículos, obras, ventanas, herramientas, fachadas, terrazas, herramientas de jardinería, muebles de jardín, equipos para juegos, bicis de montaña, equipos deportivos, caminos de entrada, barcos, tablas de surf, equipos de buceo, equipamiento de acampada, de pesa y de caza, garajes o balcones.
- Riego.

El aparato debe utilizarse únicamente con accesorios autorizados.

El aparato puede operarse con agua de la red doméstica y de recipientes abiertos (p. ej., depósitos de agua de lluvia, estanques).

El aparato solamente puede utilizarse estando completamente montado.

Este aparato ha sido diseñado únicamente para su uso privado. Cualquier otro uso distinto, así como cualquier modificación o ampliación no permitida, se considera un uso indebido y tiene como consecuencia la extinción de la garantía y la pérdida de la conformidad, así como el rechazo de toda responsabilidad por parte del fabricante por daños del usuario o de terceros.

3.2 Posible uso indebido previsible

El aparato no ha sido concebido para el uso industrial en parques públicos o instalaciones deportivas ni para el uso en el ámbito de la agricultura y la silvicultura.

Ante todo tenga en cuenta lo siguiente:

- No emplee el aparato con objetos no resistentes a la humedad.
- Dirija el aparato únicamente a objetos que puedan soportar la presión del agua (véanse los datos técnicos).
- No utilice el aparato si llueve, con tiempo húmedo ni por encima de agua o sumergido.
- No utilice el aparato sin conectarlo previamente al suministro de agua.

3.3 Dispositivos de seguridad y protección

⚠ ¡ADVERTENCIA! Peligro de lesiones. Los dispositivos de seguridad y protección que estén defectuosos o se hayan anulado pueden provocar lesiones graves.

- Disponga la reparación de los dispositivos de seguridad y protección que estén defectuosos.
- Nunca anule los dispositivos de seguridad y protección.

3.3.1 Botón de desbloqueo

El botón de desbloqueo activa el interruptor de encendido/apagado. De este modo se evita un encendido accidental del aparato al presionar únicamente el interruptor de encendido/apagado.

3.4 Símbolos en el aparato

3.4.1 Símbolos de seguridad

Símbolo	Significado
	¡Atención! Preste especial atención durante el manejo.
	Lea atentamente el manual de instrucciones. Familiarícese con las piezas de mando y el uso correcto del aparato.

Símbolo	Significado
	Según la normativa vigente, el limpiador a presión no debe operarse sin separador de sistema en la red de agua potable. Debe utilizarse un separador de sistema adecuado conforme a la norma EN 12729 tipo «BA».
	No dirija el aparato hacia personas, animales domésticos, vehículos en marcha ni dispositivos, instalaciones o aparatos eléctricos conductores de corriente.
	Retire la batería antes de efectuar trabajos de ajuste, limpieza o mantenimiento.

3.4.2 Símbolos de mando

Símbolo	Significado
	Incorporación gradual del detergente líquido al chorro de agua.
	Reductor de presión: <ul style="list-style-type: none"> ■ Apertura de la válvula: Gire el botón giratorio en sentido ON. ■ Cierre de la válvula: Gire el botón giratorio en sentido OFF.

3.5 Vista general del producto (01)

N.º	Componente
Limpiador a presión con batería	
1	Empuñadura trasera
2	Interruptor de encendido/apagado
3	Botón de desbloqueo
4	Pantalla táctil de ajuste de presión
5	Empuñadura delantera
6	Boquilla pulverizadora múltiple

N.º	Componente
7	Conexión de manguera con inserto de filtro
8	Reductor de presión con función de apertura y cierre
9	Soporte de la batería
Manguera de aspiración	
10	Acoplamiento rápido el aparato o al reductor de presión
11	Manguera de aspiración
12	Acoplamiento rápido al filtro de aspiración o al grifo
13	Filtro de aspiración, insertable
Botella de jabón con accesorio	
14	Accesorio de la botella de jabón:
15	■ Acoplamiento insertable al limpiador a presión con batería
16	■ Botón giratorio para el detergente líquido
17	■ Boquilla pulverizadora para el agua jabonosa
18	Botella de jabón
Accesorios	
19	Maletín de almacenamiento
20*	Batería*
21*	Cargador*

*: *En el kit completo (n.º de artículo 114156).*

3.6 Volumen de suministro

Los elementos que aquí se listan forman parte del volumen de suministro. Compruebe si se incluyen todos los elementos:

N.º	Componente
1	Limpiador a presión con batería
2	Boquilla pulverizadora múltiple
3	Manguera de aspiración
4	Botella de jabón con accesorio
5	Reductor de presión
6	Manual de instrucciones

N.º	Componente
7*	Batería*
8*	Cargador*

*: *No incluido en el volumen de suministro en el caso del aparato individual, pero forma parte del set completo.*

4 INSTRUCCIONES DE SEGURIDAD

- Guarde el aparato fuera del alcance de los niños cuando se encuentre bajo tensión o cuando se esté enfriando.
- No dirija el aparato hacia personas o animales.
- No dirija el aparato hacia vehículos en marcha.
- No dirija nunca el aparato hacia dispositivos, instalaciones o aparatos eléctricos conductores de corriente.
- No deje el aparato sin vigilancia.
- No utilice el aparato si se ha caído, si presenta daños visibles o no es estanco.
- Retire la batería antes de efectuar trabajos de ajuste, limpieza o mantenimiento.
- Retire la batería antes de sustituir piezas o de pasar a otras funciones.
- Utilice únicamente accesorios autorizados por el fabricante.
- No utilice como limpiador sustancias perjudiciales para los cuerpos de agua.
- No pulverice líquidos inflamables.

4.1 Instrucciones de seguridad de la batería y el cargador

- Antes de la carga retire la batería del aparato.
- Coloque la batería en el aparato con la polaridad correcta.
- Retire la batería del aparato si va a guardarlo durante un periodo de tiempo prolongado.
- No cortocircuite los terminales de conexión del aparato ni de la batería.

Manuales de instrucciones

Seguir las instrucciones de seguridad de la batería y del cargador en los manuales de instrucciones separados.

- Manual de instrucciones 443998: baterías
- Manual de instrucciones 443999: cargadores

5 MONTAJE

⚠ ¡ADVERTENCIA! Peligro debido a un montaje incompleto. Si se pone en marcha un aparato que no está completamente montado pueden producirse lesiones graves.

- Operar el aparato solo cuando esté montado completamente.
- Cuando el aparato esté completamente montado, colocar la batería.

5.1 Insertar la boquilla pulverizadora múltiple en el aparato (02)

1. Gire la boquilla pulverizadora múltiple (02/1) de modo que los dos pivotes de la boquilla pulverizadora y los huecos de la pieza de la empuñadura queden alineados.
2. Introduzca la boquilla pulverizadora múltiple en la pieza de la empuñadura (02/2) hasta el tope (02/a).
3. Gire 90° la boquilla pulverizadora múltiple insertada (02/b) hasta que encaje.

5.2 Inserte el reductor de presión y la manguera de aspiración en el aparato (03-05)

ℹ NOTA La conexión del reductor de presión solamente se necesita si la manguera de aspiración va conectada a un grifo.

1. Inserte el reductor de presión (03/1) con acoplamiento rápido (03/2) en la tubuladura de manguera (03/3) del aparato (03/a). El acoplamiento rápido debe encajar.
2. Inserte la manguera de aspiración (04/1) con acoplamiento rápido (04/2) en la tubuladura de manguera (04/3) del reductor de presión (04/4) (04/a). El acoplamiento rápido debe encajar.
3. Abra/cierre el reductor de presión:
 - Apertura: Gire el botón giratorio (05/1) en sentido ON (05/a), es decir, en vertical.
 - Cierre: Gire el botón giratorio (05/1) en sentido OFF (05/b), es decir, en horizontal.

6 PUESTA EN FUNCIONAMIENTO

6.1 Cargar la batería

Respete el rango de temperatura para la operación de carga; véanse los datos técnicos.

ℹ NOTA Para obtener información detallada, tenga en cuenta los manuales de instrucciones individuales de la batería y el cargador:

- Manual de instrucciones 443998: baterías
- Manual de instrucciones 443999: cargadores

6.2 Insertar y sacar la batería (06, 07)

⚠ ¡ATENCIÓN! Peligro de daños de la batería. Si se deja la batería dentro del aparato después de utilizarlo, la batería podría resultar dañada.

- Justo después de utilizar el aparato, sacar la batería y guardarla en un lugar protegido de heladas.
- Introducir la batería en el aparato justo antes de comenzar a trabajar.

Colocación de la batería

1. Deslice la batería (06/1) en el soporte de la batería (06/2) hasta que encaje (06/a).

Extracción de la batería

1. Pulse el botón de desbloqueo (07/1) de la batería (07/2) y manténgalo pulsado.
2. Saque la batería (07/a).

6.3 Suministro de agua

⚠ ¡ATENCIÓN! Peligro de daños en el aparato. Si se aspira agua sucia, con óxido o lodo, el aparato sufrirá daños.

- Opere y limpie el aparato con agua limpia.
- Asegúrese de que el agua no contiene ningún aditivo corrosivo ni abonos, productos fitosanitarios o detergentes.

6.3.1 Enganche de la manguera de aspiración en recipientes abiertos (08)

El limpiador a presión con batería puede operarse con agua de recipientes abiertos, p. ej., de recipientes de agua de lluvia o cubos. Asimismo puede tomarse el agua de masas de agua.

ℹ NOTA Si se supera la altura máxima de absorción, se prolongará el tiempo de absorción.

- Preste atención a la altura máxima de absorción del aparato.

Condición previa: La manguera de aspiración debe estar conectada al aparato. El reductor de presión no es necesario.

1. Inserte el filtro de aspiración (08/1) en la manguera de aspiración (08/2).

- Enganche la manguera de aspiración con filtro de aspiración en el recipiente abierto (08/3). El filtro de aspiración debe encontrarse en el agua.
- Si es necesario: Fije la manguera de aspiración con un clip (08/4) en el borde del recipiente.

6.3.2 Conexión de la manguera de aspiración al grifo del agua (09)

Condiciones previas: El grifo del agua debe contar con una conexión para manguera.

- Extraiga el filtro de aspiración del acoplamiento rápido.
- Inserte la manguera de aspiración (09/1) con reductor de presión (09/2) en el aparato (09/3) (véase capítulo 5.2 "Inserte el reductor de presión y la manguera de aspiración en el aparato (03-05)", página 55).
- Inserte la manguera de aspiración (09/4) con acoplamiento rápido en la conexión de manguera (09/5) del grifo.
¡Atención! *Utilice la manguera de aspiración que se suministra junto con el aparato. No se pueden reutilizar mangueras de aspiración viejas.*
- Abra el grifo del agua.
- Abra el reductor de presión.

6.4 Botella de jabón

Para el pretratamiento de la superficie que se va a limpiar, llene la botella de jabón con un detergente líquido. Con el botón giratorio puede regular la cantidad del detergente que se mezcla con el chorro de agua. Tras el pretratamiento puede enjuagar la superficie con agua limpia.

Condición previa: La manguera de aspiración debe estar conectada a una fuente de suministro de agua.

6.4.1 Llenado de la botella de jabón (10)

- Desenrosque el accesorio (10/1) de la botella de jabón (10/2).
- Llene la botella de jabón con el detergente líquido. El detergente debe corresponder al fin de limpieza previsto.
- Vuelva a enroscar firmemente el accesorio en la botella de jabón.

⚠ ¡PRECAUCIÓN! Peligro de lesiones. Si desenrosca la botella de jabón durante la operación, saldrá agua a alta presión del accesorio de la botella de jabón. Además el agua puede dañar la batería.

- No desenrosque la botella de jabón durante la operación.

6.4.2 Insertar la botella de jabón en el aparato (11)

- Gire la botella de jabón con accesorio (11/1) de modo que los dos pivotes de la boquilla pulverizadora y los huecos de la pieza de la empuñadura queden alineados.
- Introduzca la botella de jabón con el accesorio en la pieza de la empuñadura (11/2) hasta el tope (11/a).
- Gire 90° la botella de jabón insertada (11/b) hasta que se encaje.

7 FUNCIONAMIENTO

⚠ ¡ADVERTENCIA! Peligros debido a un montaje incompleto. Si se pone en marcha un aparato que no está completamente montado pueden producirse lesiones graves.

- Utilice el aparato únicamente cuando esté completamente montado.
- Cuando el aparato esté completamente montado, coloque la batería.
- Antes de encenderlo, compruebe que la boquilla pulverizadora múltiple y la botella de jabón estén correctamente montadas.

⚠ ¡ATENCIÓN! Peligro debido al agua. El contacto con el agua provoca cortocircuitos y destruye la batería.

- Cuando esté utilizando el aparato, no exponga la batería al agua ni a la humedad.
- Mantenga la batería seca al cambiar la boquilla pulverizadora múltiple y la botella de jabón.
- Tire de la funda protectora de silicona para cubrir la batería.

7.1 Ajuste de la boquilla pulverizadora múltiple (12-15)

⚠ ¡PRECAUCIÓN! Peligro de lesiones. No modifique el ajuste de boquilla durante el funcionamiento.

- Detenga el aparato y cambie a continuación el ajuste de boquilla.

La boquilla pulverizadora múltiple (12/1) posee seis patrones diferentes de pulverización.

1. Gire el aro (12/2) de la boquilla pulverizadora múltiple (12/a) para seleccionar una función de boquilla adecuada.

Ajuste	Función de boquilla
	Limpieza puntual (0°) en caso de suciedad intensa (13)
	Limpieza superficial con chorro en abanico de 15° en caso de suciedad intensa (14)
	Limpieza superficial con chorro en abanico de 25° en caso de suciedad moderada (14)
	Limpieza superficial con chorro en abanico de 40° en caso de suciedad ligera (14)
	Riego con función de rociado, chorro ancho (15)
	Riego con función de rociado, chorro estrecho (15)

7.2 Ajuste del detergente a la botella de jabón (16)

1. Aumento de la cantidad de detergente: Gire el botón giratorio (16/1) en sentido horario.
2. Reducción de la cantidad de detergente: Gire el botón giratorio (16/1) en sentido antihorario.

7.3 Arrancar/detener el aparato (17)

NOTA Cuando se realiza la operación con un recipiente abierto, la manguera de aspiración aún no está llena de agua al iniciar el trabajo. El agua puede tardar hasta 30 segundos en empezar a pulverizarse.

Arrancar el aparato

1. Póngase una mascarilla para evitar inhalar la neblina pulverizada.
2. Dirija el aparato hacia la superficie que vaya a limpiar.

3. Pulse el botón de desbloqueo (17/1) y manténgalo pulsado.
4. Pulse el interruptor de encendido/apagado (17/2) y manténgalo pulsado. El aparato está funcionando. El botón de desbloqueo puede soltarse. Tras unos segundos el aparato pulveriza agua o agua jabonosa.
5. En caso de que salga mucha agua por la conexión de manguera: Cierre el reductor de presión (véase *capítulo 5.2 "Inserte el reductor de presión y la manguera de aspiración en el aparato (03-05)", página 55*).

Detener el aparato

1. Suelte el interruptor de encendido/apagado.

7.4 Ajustar la presión de pulverización del chorro de agua (18)

Condición previa: El aparato debe estar funcionando y trabajando con una presión pulverizadora P1, P2 o P3.

1. Pulse varias veces el símbolo on/off de la pantalla táctil (18/1) hasta que esté ajustada la presión de pulverización deseada.

8 MANTENIMIENTO Y LIMPIEZA

¡ADVERTENCIA! Peligro de lesiones.

Desconecte siempre el aparato antes de efectuar trabajos de ajuste, mantenimiento, conservación o limpieza. Retire la batería.

8.1 Limpieza del inserto de filtro en la conexión de manguera (19)

Desmontar y limpiar la conexión de manguera y el inserto de filtro

1. Retire la batería.
2. Retirar la conexión de manguera (19/1).
3. Extraiga el inserto de filtro (19/2).
4. Enjuague la conexión de manguera y el inserto de filtro con agua limpia y, en caso necesario, descalcíffquelos.

Volver a montar el inserto de filtro y la conexión de manguera

1. Coloque el inserto de filtro limpio en la conexión de manguera.
2. Inserte la conexión de manguera en la manguera de aspiración.

8.2 Limpieza del filtro de aspiración (20, 21)

Desmontar y limpiar el filtro de aspiración

1. Tire del acoplamiento rápido (20/1) hacia la manguera de aspiración (20/2) (20/a).
2. Saque el filtro de aspiración (20/3) (20/b).
3. Desenrosque la carcasa del filtro (21/1) de la tubuladura de aspiración (21/2).
4. Extraiga el filtro fino (21/3).
5. Enjuague todos los componentes con agua limpia y, en caso necesario, descalcifíquelos.

Volver a montar el filtro de aspiración

1. Vuelva a ensamblar el filtro de aspiración.
2. Inserte el filtro de aspiración en la manguera de aspiración.

9 AYUDA EN CASO DE AVERÍA

NOTA En caso de averías que no figuren en esta tabla o no pueda solucionar usted mismo, póngase en contacto con nuestro servicio de atención al cliente.

Problema	Causa	Solución
El aparato se pone en marcha, pero no aspira agua o la presión es demasiado baja.	La manguera de aspiración se ha colocado demasiado floja en el aparato.	Inserte la manguera de aspiración firmemente en el aparato.
	El reductor de presión está cerrado.	Abra el reductor de presión.
	El grifo está cerrado.	Abra el grifo del agua.
	El aparato está colocado a demasiado altura por encima del recipiente abierto.	Sostenga el aparato más abajo.
	El filtro de aspiración no se sumerge en el agua.	Sumerja el filtro de aspiración en agua.
	La manguera de aspiración está doblada.	Enderece la manguera de aspiración.
	El inserto de filtro del aparato y/o el filtro de aspiración están atascados.	Limpie el inserto de filtro y el filtro de aspiración.
	El agua está congelada.	Descongele el agua. No opere el aparato a temperaturas inferiores a 0 °C.
El aparato pulveriza muy poca agua.	La presión de pulverizado es insuficiente.	Aumente la presión de pulverizado.
La boquilla pulverizadora múltiple no es estanca.	La boquilla pulverizadora múltiple no se ha girado exactamente hasta el símbolo del modelo de pulverizado deseado.	Gire la boquilla pulverizadora múltiple de tal forma que el símbolo del modelo de pulverizado y la marca indicadora queden alineados exactamente entre sí.
La presión del agua asciendo de repente.	La boquilla pulverizadora múltiple, el inserto de filtro o el filtro de aspiración están atascados.	Limpie la boquilla pulverizadora múltiple, el inserto de filtro y el filtro de aspiración.
Después de apagar sale agua del aparato.	Aún queda agua residual en el aparato.	Deje salir toda el agua del aparato.
La botella de jabón no pulveriza el detergente.	El accesorio de la botella de jabón está atascado.	Limpie el accesorio.

Problema	Causa	Solución
El aparato no arranca.	La batería no está totalmente insertada.	Introduzca la batería hasta que encaje en el soporte.
	La batería está agotada.	Recargue la batería o sustitúyala por una nueva.
	La batería está defectuosa.	Sustituya la batería.
El aparato se detiene automáticamente.	La batería está agotada.	Recargue la batería o sustitúyala por una nueva.
	La boquilla pulverizadora múltiple, el inserto de filtro o el filtro de aspiración están atascados.	Limpie la boquilla pulverizadora múltiple, el inserto de filtro y el filtro de aspiración.
El agua no se pulveriza con una presión constante.	El aparato aspira aire adicional.	Compruebe las conexiones de la manguera de aspiración. Conecte firmemente la manguera de aspiración.

10 ALMACENAMIENTO

10.1 Almacenar el aparato

Limpie el aparato en profundidad después de cada uso para evitar que se produzcan daños:

1. Limpie el aparato:
 - Purgue toda el agua del aparato y la manguera antes del almacenamiento.
 - Limpie todo el aparato y los accesorios con un paño limpio y un cepillo suave. No utilice gasolina ni cualquier otro disolvente.
2. Guarde el aparato suspendido en un lugar seco y protegido contra heladas, en la medida de lo posible, fuera del alcance de los niños.

10.2 Guardar la batería y el cargador

i NOTA Para encontrar información más detallada, consulte los manuales de instrucciones separados de la batería y del cargador.

11 TRANSPORTE

Antes del transporte, tome las siguientes medidas:

1. Desconecte el aparato.
2. Retire la batería del aparato.
3. Embale la batería adecuadamente (ver más abajo).

Batería "B160.6 Li" (n.º art. 114128)

i NOTA La energía nominal de la batería supera los 100 Wh. Por eso deben respetarse las siguientes instrucciones de transporte.

La batería de ion de litio incluida está sujeta a las disposiciones relativas al transporte de mercancías peligrosas aunque puede transportarse en condiciones más simples:

- Un usuario privado puede transportar la batería por carretera sin más, siempre y cuando el embalaje de esta esté condicionado para la venta al por menor y dicho transporte sea para fines privados.
- Los usuarios industriales que realicen el transporte en el contexto de su actividad principal (p. ej., entregas desde y hacia obras o exhibiciones) también pueden aplicar esta simplificación.

En los dos casos mencionados anteriormente deben tomarse precauciones obligatoriamente para evitar que se libere el contenido. En otros casos deberán respetarse obligatoriamente las disposiciones relativas al transporte de mercancías peligrosas. En caso de incumplimiento, se impondrán sanciones graves al emisor y, si procede, también al transportista.

Otras indicaciones sobre transporte y envío

- Las baterías de iones de litio solo deben transportarse o enviarse en perfecto estado.
- Para transportar la batería utilizar únicamente el cartón original o un cartón especial para mercancías peligrosas (no es necesario para

baterías con una energía nominal inferior a 100 Wh).

- Cerrar con adhesivo los contactos de la batería abiertos para evitar un cortocircuito.
- Asegurar la batería frente a deslizamientos dentro del embalaje para evitar que la batería se dañe.
- Asegurarse de que la marcación y la documentación de envío sean correctas para el transporte y el envío (p. ej., por parte de la empresa de paquetería o expedición).
- Antes de realizar el transporte, infórmese sobre si el proveedor de servicios que usted ha elegido puede transportar el aparato y notifique su envío.

Recomendamos ponerse en contacto con un especialista en mercancías peligrosas para preparar el envío. También deberán respetarse otras posibles disposiciones nacionales.

12 ELIMINACIÓN DEL PRODUCTO

Sólo para los países de la UE:

Conforme a la Directiva Europea 2012/19/UE sobre aparatos eléctricos y electrónicos inservibles, tras su transposición en ley nacional, deberán coleccionarse por separado los cargadores para ser sometidas a un reciclaje ecológico.

En el caso de una eliminación inadecuada, los aparatos eléctricos y electrónicos pueden tener efectos nocivos para el medio ambiente y la salud humana debido a la posible presencia de sustancias peligrosas.

Indicaciones sobre la ley alemana de equipos eléctricos y electrónicos

- 
 ■ Los aparatos eléctricos y electrónicos antiguos no pertenecen a la basura doméstica y deben eliminarse por separado.
- Las baterías o pilas gastadas que no estén integradas de forma fija en el aparato usado deben retirarse antes. La ley alemana de baterías rige su eliminación.
- El propietario o usuario de equipos eléctricos y electrónicos están obligados por ley a devolverlas tras su uso.
- El usuario final asume la responsabilidad propia de borrar sus datos personales del equipo usado que quiere eliminar.

El símbolo del contenedor tachado significa que los aparatos eléctricos y electrónicos no se pueden tirar a la basura doméstica.

Los aparatos eléctricos y electrónicos pueden depositarse de forma gratuita en los siguientes puntos:

- Puntos de recogida y eliminación públicos (p. ej., recintos municipales)
- Puntos de venta de electrodomésticos (físicos y en línea) siempre que el comerciante esté obligado a recoger aparatos u ofrezca el servicio voluntariamente.

Estas afirmaciones solamente son válidas para aquellos aparatos que se instalen y se vendan en los países de la Unión Europea y que estén sujetos a la Directiva europea 2012/19/UE. En países fuera de la Unión Europea pueden estar vigentes unas disposiciones diferentes a ésta en materia de eliminación de aparatos eléctricos y electrónicos antiguos.

Indicaciones sobre la ley alemana de baterías (BattG)



- Las pilas y baterías gastadas no pertenecen a la basura doméstica sino que deben eliminarse por separado.

- Consulte el resto de indicaciones del manual de operación y montaje para extraer con seguridad las baterías o pilas del aparato electrónico y obtener información sobre el tipo y el sistema químico de las mismas.
- El propietario o usuario de pilas y baterías están obligados por ley a devolverlas tras su uso. La devolución se limita a la entrega de cantidades normales.

Las baterías gastadas pueden contener sustancias contaminantes y metales pesados que pueden perjudicar el medio ambiente y la salud. Reciclar las baterías gastadas y aprovechar sus recursos contribuye a proteger estos dos bienes tan preciados.

El símbolo del contenedor tachado significa que las baterías y las pilas no se puede tirar a la basura doméstica.

Si además del contenedor, debajo de este se encuentran los símbolos Hg, Cd o Pb significa lo siguiente:

- Hg: la batería contiene más de 0,0005 % de mercurio
- Cd: la batería contiene más de 0,002 % de cadmio
- Pb: la batería contiene más de 0,004 % de plomo

Las pilas y las baterías pueden entregarse gratuitamente en los siguientes puntos:

- Puntos de recogida y eliminación públicos (p. ej., recintos municipales)
- Puntos de venta de pilas y baterías
- Puntos de recogida del sistema de recogida comunitario para baterías gastadas de aparatos
- Un punto de recogida del fabricante (en caso de que no sea miembro del sistema de recogida comunitario)

Estas afirmaciones solamente son válidas para las baterías y pilas que se instalen y se vendan en los países de la Unión Europea y que estén sujetas al Reglamento europeo (UE) 2023/1542. En países que no pertenezcan a la Unión Europea pueden estar vigentes otras disposiciones diferentes a esta en materia de eliminación de baterías y pilas.



15 GARANTÍA

Durante el periodo legal de la garantía, nos comprometemos, a nuestra elección, a reparar o sustituir el aparato en caso de defecto de fabricación o material. El periodo de la garantía depende de la legislación del país donde se compró el aparato.

Nuestra garantía solo tiene validez en los siguientes casos:

- Se ha seguido el manual de instrucciones
- Se manipula el aparato correctamente
- Se han utilizado piezas de repuesto originales
- Intentos de reparación no autorizados
- Modificaciones técnicas sin autorización
- Un uso inadecuado

Quedan excluidos de la garantía:

- Los daños de pintura derivados del desgaste normal
- Las piezas de desgaste que están identificadas con el marco xxxxxx (x) en la ficha de piezas de repuesto

El plazo de garantía comienza con la compra por parte del primer comprador final. La fecha del comprobante de compra será determinante. Diríjase al comercio donde compró el aparato o al servicio de atención al cliente autorizado más cercano con esta declaración y el comprobante de compra original. De acuerdo con esta declaración, los derechos del comprador permanecen intactos frente al vendedor.

El símbolo es solamente válido, si también se encuentra sobre la placa de características del producto/fabricado.

13 SERVICIO DE ATENCIÓN AL CLIENTE/SERVICIO TÉCNICO

Para cuestiones acerca de la garantía, reparaciones o piezas de recambio, diríjase al punto de servicio técnico de AL-KO más cercano. Lo encontrará en la siguiente dirección electrónica:

www.alko-garden.com/service-contacts

Encontrará más información sobre las piezas de repuesto en:

www.alko-garden.com/spareparts

14 INFORMACIÓN SOBRE LA DECLARACIÓN DE CONFORMIDAD

Por la presente, declaramos bajo nuestra única responsabilidad que este producto, en la versión que hemos comercializado, cumple los requisitos de las directivas europeas armonizadas, los estándares europeos de seguridad y los estándares específicos del producto. La declaración de conformidad forma parte del manual de instrucciones y se adjunta a la máquina.

TRADUZIONE DEL MANUALE PER L'USO ORIGINALE**Sommario**

1	Indicazioni di sicurezza speciali	62	7	Utilizzo	67
2	Istruzioni per l'uso	63	7.1	Regolazione dell'ugello multigetto (12-15).....	68
2.1	Simboli sulla copertina.....	63	7.2	Regolazione del detergente sulla bottiglia (16)	68
2.2	Descrizione dei simboli e parole segnaletiche	63	7.3	Avvio e arresto dell'apparecchio (17).....	68
3	Descrizione del prodotto	63	7.4	Regolazione della pressione di spruzzatura del getto d'acqua (18).....	68
3.1	Utilizzo conforme alla destinazione ...	63	8	Manutenzione e cura	68
3.2	Possibile uso errato prevedibile.....	64	8.1	Pulizia dell'insero filtrante dell'attacco per tubo (19).....	68
3.3	Dispositivi di sicurezza e di protezione.....	64	8.2	Pulizia del filtro di aspirazione (20, 21).....	69
3.3.1	Pulsante di sblocco	64	9	Suggerimenti per l'eliminazione dei guasti	69
3.4	Simboli sull'apparecchio	64	10	Conservazione.....	70
3.4.1	Simboli di sicurezza.....	64	10.1	Immagazzinaggio dell'apparecchio	70
3.4.2	Indicazioni di utilizzo.....	64	10.2	Immagazzinare la batteria e il caricabatteria	70
3.5	Panoramica prodotto (01).....	64	11	Trasporto	70
3.6	Dotazione.....	65	12	Smaltimento.....	71
4	Indicazioni di sicurezza	65	13	Servizio clienti/Assistenza	72
4.1	Indicazioni di sicurezza su batteria e caricatore	65	14	Informazioni sulla dichiarazione di conformità	72
5	Montaggio	66	15	Garanzia	72
5.1	Montaggio dell'ugello multigetto nell'apparecchio (02)	66	1	INDICAZIONI DI SICUREZZA SPECIALI	
5.2	Collegamento di riduttore di pressione e tubo di aspirazione all'apparecchio (03-05).....	66		Questo apparecchio può essere utilizzato da persone con capacità fisiche, sensoriali o mentali ridotte o prive di esperienza e conoscenze specifiche se tali persone sono sorvegliate o informate sull'uso sicuro dell'apparecchio e comprendono i rischi che ne derivano. I bambini non possono giocare con l'apparecchio.	
6	Messa in funzione	66		Le persone con limitazioni particolarmente forti e complesse possono avere esigenze specifiche che vanno al di là di quanto descritto nelle presenti istruzioni.	
6.1	Caricare la batteria	66			
6.2	Inserimento e rimozione della batteria (06, 07)	66			
6.3	Alimentazione idrica.....	66			
6.3.1	Aggancio del tubo di aspirazione in un contenitore aperto (08)	66			
6.3.2	Collegamento del tubo di aspirazione al rubinetto dell'acqua (09)	67			
6.4	Bottiglia del detergente	67			
6.4.1	Riempimento della bottiglia del detergente (10).....	67			
6.4.2	Montaggio della bottiglia del detergente nell'apparecchio (11).....	67			

2 ISTRUZIONI PER L'USO

- Le istruzioni per l'uso originali sono quelle in tedesco. Tutte le altri varianti linguistiche sono traduzioni delle istruzioni per l'uso originali.
- Conservare le presenti istruzioni per l'uso per avere sempre a portata di mano, in caso di necessità, tutte le informazioni sull'apparecchio.
- Consegnare l'apparecchio ad altre persone solo insieme alle presenti istruzioni per l'uso.
- Attenersi alle indicazioni di sicurezza e alle avvertenze contenute nelle presenti istruzioni per l'uso.

2.1 Simboli sulla copertina

Simbolo	Significato
	Prima della messa in funzione, leggere assolutamente con attenzione le presenti istruzioni per l'uso nella loro totalità. È il presupposto per lavorare in sicurezza e senza problemi.
	Istruzioni per l'uso
	Maneggiare con cautela le batterie agli ioni di litio! In particolare, attenersi alle istruzioni relative a trasporto, magazzinaggio e smaltimento contenute nelle presenti istruzioni per l'uso!
	Il prodotto è conforme alle direttive europee applicabili ed è stata eseguita una procedura di valutazione di conformità per tali direttive.

2.2 Descrizione dei simboli e parole segnaletiche

PERICOLO! Mostra una situazione pericolosa imminente che, se non viene evitata, ha come conseguenza la morte o una lesione grave.

ATTENZIONE! Mostra una situazione potenzialmente pericolosa che, se non viene evitata, potrebbe avere come conseguenza la morte o una lesione grave.

CAUTELA! Mostra una situazione potenzialmente pericolosa che, se non viene evitata, potrebbe avere come conseguenza una lesione leggera o di media gravità.

ATTENZIONE! Mostra una situazione che, se non viene evitata, potrebbe avere come conseguenza dei danni materiali.

AVVISO Indicazioni speciali volte a migliorare la comprensione e l'uso.

3 DESCRIZIONE DEL PRODOTTO

Le presenti istruzioni per l'uso descrivono un'idropulitrice manuale a batteria.

Possono essere utilizzate tutte le batterie (Bxxx Li) e i caricabatterie (Cxxx Li) della gamma

AL-KO 18V/36V
1 BATTERY / 2 VOLTAGES

ATTENZIONE! Pericolo di danni all'apparecchio e alla batteria. Se l'apparecchio viene utilizzato con batterie non idonee, l'apparecchio e le batterie potrebbero essere danneggiati.

- Utilizzare l'apparecchio soltanto con le batterie prescritte.

AVVISO Ulteriori informazioni si trovano nelle istruzioni per l'uso delle batterie e dei caricabatterie della gamma **AL-KO 18V/36V**
1 BATTERY / 2 VOLTAGES

3.1 Utilizzo conforme alla destinazione

Questo apparecchio può essere utilizzato per:

- Pulizia di macchine, utensili, veicoli, edifici, finestre, facciate, balconi e terrazze, garage, ingressi e passi carrabili, mobili e attrezzi da giardino, attrezzature sportive e da gioco, mountain bike, imbarcazioni, tavole da surf, attrezzature da immersione, equipaggiamenti per campeggio, caccia e pesca.
- Irrigazione.

L'apparecchio può essere utilizzato solo con gli accessori approvati.

Per funzionare, l'apparecchio può servirsi dell'acqua della rete idrica domestica oppure di acqua presente in contenitori aperti (ad es. bidone di raccolta dell'acqua piovana, stagno).

È consentito utilizzare l'apparecchio solo quando è completamente montato.

Questo apparecchio è concepito esclusivamente per l'uso in aree private. Ogni altro utilizzo e modifica o installazione verranno considerati estranei alla destinazione d'uso e avranno come conseguenza la decadenza della garanzia, oltre alla

perdita della conformità e al rifiuto da parte del costruttore di qualsiasi responsabilità rispetto a danni all'utente o a terzi.

3.2 Possibile uso errato prevedibile

L'apparecchio non è progettato per uso commerciale nei parchi pubblici e negli impianti sportivi né per l'utilizzo in agricoltura e nella silvicoltura.

Prestare attenzione soprattutto a quanto segue:

- Non utilizzare l'apparecchio su oggetti non resistenti all'umidità.
- Utilizzare l'apparecchio solo su oggetti in grado di sopportare la pressione dell'acqua (vedere i dati tecnici).
- Non utilizzare l'apparecchio in condizioni atmosferiche di umidità o pioggia, né sott'acqua.
- Non utilizzare l'apparecchio senza averlo prima collegato all'alimentazione idrica.

3.3 Dispositivi di sicurezza e di protezione

⚠ ATTENZIONE! Pericolo di lesioni. Dispositivi di sicurezza e di protezione difettosi o disattivati possono avere come conseguenza lesioni gravi.



- Far riparare i dispositivi di sicurezza e di protezione difettosi.
- Non disattivare mai i dispositivi di sicurezza e di protezione.

3.3.1 Pulsante di sblocco

Il pulsante di sblocco serve ad abilitare l'interruttore On/Off. In questo modo non si rischia di accendere involontariamente l'apparecchio semplicemente premendo l'interruttore On/Off.

3.4 Simboli sull'apparecchio

3.4.1 Simboli di sicurezza

Simbolo	Significato
	Attenzione! Maneggiare con estrema cautela!
	Leggere attentamente le istruzioni per l'uso. Familiarizzarsi con gli elementi di comando e con il corretto utilizzo dell'apparecchio.

Simbolo	Significato
	In conformità con le norme vigenti, l'idropultrice non deve mai essere collegata alla rete di distribuzione idrica e utilizzata senza un apposito disgiuntore. Utilizzare un disgiuntore di rete adatto del tipo "BA" conforme alla norma EN 12729.
	Non direzionare mai l'apparecchio verso persone, animali domestici, veicoli in movimento o apparecchiature, installazioni ed impianti elettrici sotto tensione.
	Rimuovere la batteria prima di procedere a operazioni di regolazione, pulizia o manutenzione.

3.4.2 Indicazioni di utilizzo

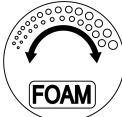
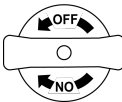
Simbolo	Significato
	Aggiunta di detergente liquido al getto d'acqua regolabile in modo continuo.
	Riduttore di pressione: <ul style="list-style-type: none"> ■ Per aprire la valvola: ruotare la manopola in direzione ON. ■ Per chiudere la valvola: ruotare la manopola in direzione OFF.

3.5 Panoramica prodotto (01)

N.	Componente
Idropultrice a batteria	
1	Impugnatura posteriore
2	Interruttore On/Off
3	Pulsante di sblocco
4	Display touch per la regolazione della pressione
5	Impugnatura anteriore

N.	Componente
6	Ugello multigetto
7	Attacco per tubo con inserto filtrante
8	Riduttore di pressione con funzione di apertura e chiusura
9	Supporto della batteria
Tubo di aspirazione	
10	Giunto rapido per apparecchio o riduttore di pressione
11	Tubo di aspirazione
12	Giunto rapido per filtro di aspirazione o rubinetto dell'acqua
13	Filtro di aspirazione a innesto
Bottiglia del detergente con accessorio	
14	Accessorio della bottiglia del detergente:
15	■ Giunto a innesto per collegamento all'idropulitrice
16	■ Manopola per detergente liquido
17	■ Ugello di spruzzatura per liscivia
18	Bottiglia del detergente
Accessori	
19	Valigetta
20*	Batteria*
21*	Caricabatterie*

*: nel set completo (cod. art. 114156).

3.6 Dotazione

La dotazione comprende gli articoli sotto elencati. Controllare se sono inclusi tutti gli articoli:

N.	Componente
1	Idropulitrice a batteria
2	Ugello multigetto
3	Tubo di aspirazione
4	Bottiglia del detergente con accessorio
5	Riduttore di pressione
6	Istruzioni per l'uso

N.	Componente
7*	Batteria*
8*	Caricabatterie*

*: non in dotazione con il solo apparecchio, ma parte del set completo.

4 INDICAZIONI DI SICUREZZA

- Mantenere l'apparecchio al di fuori della portata dei bambini quando si trova in tensione o si sta raffreddando.
- Non direzionare l'apparecchio verso persone o animali.
- Non direzionare l'apparecchio verso veicoli in movimento.
- Non direzionare mai l'apparecchio verso installazioni, apparecchiature o impianti elettrici sotto tensione.
- Non lasciare mai l'apparecchio incustodito.
- Non utilizzare l'apparecchio se è caduto, se presenta danni evidenti o se non è a tenuta.
- Rimuovere la batteria prima di procedere a operazioni di regolazione, pulizia o manutenzione.
- Rimuovere la batteria prima di procedere alla sostituzione di pezzi o di passare ad altre funzioni.
- Utilizzare esclusivamente gli accessori approvati dal produttore.
- Non utilizzare come detersivi sostanze dannose per le acque.
- Non spruzzare liquidi infiammabili.

4.1 Indicazioni di sicurezza su batteria e caricatore

- Per la ricarica, rimuovere la batteria dall'apparecchio.
- Quando si inserisce la batteria nell'apparecchio, assicurarsi che la polarità sia corretta.
- Rimuovere la batteria dall'apparecchio se si intende immagazzinarlo per un lungo periodo.
- Evitare di cortocircuitare i morsetti di collegamento dell'apparecchio o della batteria.

Istruzioni per l'uso

Osservare le indicazioni di sicurezza relative a batteria e caricabatterie contenute nelle istruzioni per l'uso separate:

- Istruzioni per l'uso 443998: batterie
- Istruzioni per l'uso 443999: caricabatterie

5 MONTAGGIO

⚠ ATTENZIONE! Pericolo dovuto a montaggio incompleto! L'utilizzo di un apparecchio non completamente montato può avere come conseguenza lesioni gravi.

- Far funzionare l'apparecchio quando è completamente montato.
- Inserire la batteria nell'apparecchio soltanto quando è completamente montato.

5.1 Montaggio dell'ugello multigetto nell'apparecchio (02)

1. Ruotare l'ugello multigetto (02/1) in modo che le due sporgenze dell'ugello si trovino in corrispondenza con i recessi nell'impugnatura.
2. Inserire (02/a) l'ugello multigetto nell'impugnatura (02/2) fino ad arresto.
3. Ruotare di 90° (02/b) l'ugello multigetto così inserito per farlo scattare in posizione.

5.2 Collegamento di riduttore di pressione e tubo di aspirazione all'apparecchio (03-05)

i AVVISO Il collegamento del riduttore di pressione è necessario solamente se il tubo di aspirazione viene collegato a un rubinetto dell'acqua.

1. Montare (03/a) il riduttore di pressione (03/1) con il giunto rapido (03/2) sull'apposito bocchettone per tubi (03/3) presente sull'apparecchio. Il giunto rapido deve scattare in posizione.
2. Montare (04/a) il tubo di aspirazione (04/1) con il giunto rapido (04/2) sull'apposito bocchettone per tubi (04/3) del riduttore di pressione (04/4). Il giunto rapido deve scattare in posizione.
3. Aprire/chiedere il riduttore di pressione:
 - Per aprire: ruotare la manopola (05/1) in direzione ON (05/a), ossia in posizione verticale.
 - Per chiudere: ruotare la manopola (05/1) in direzione OFF (05/b), ossia in posizione orizzontale.

6 MESSA IN FUNZIONE

6.1 Caricare la batteria

Rispettare il range di temperature per la modalità di ricarica, vedere le specifiche tecniche.

i AVVISO Per informazioni dettagliate, vedere le istruzioni per l'uso separate della batteria e del caricabatterie:

- Istruzioni per l'uso 443998: batterie
- Istruzioni per l'uso 443999: caricabatterie

6.2 Inserimento e rimozione della batteria (06, 07)

ATTENZIONE! Pericolo di danneggiamento della batteria. Se la batteria viene lasciata nell'apparecchio dopo l'uso si potrebbe danneggiare.

- Subito l'uso, estrarre la batteria dall'apparecchio e conservarla in luogo protetto dal gelo.
- Inserire la batteria nell'apparecchio prima dell'inizio del lavoro.

Inserimento della batteria

1. Inserire (06/a) la batteria (06/1) nell'apposito supporto (06/2) finché non si blocca in posizione.

Rimozione della batteria

1. Premere il pulsante di sblocco (07/1) sulla batteria (07/2) e tenerlo premuto.
2. Estrarre (07/a) la batteria.

6.3 Alimentazione idrica

ATTENZIONE! Rischio di danni all'apparecchio. L'apparecchio può subire danni se aspira dell'acqua sporca, rugginosa o fangosa.

- Utilizzare e lavare l'apparecchio con acqua pulita.
- Assicurarsi che nell'acqua non siano contenuti additivi corrosivi, fertilizzanti, fitofarmaci o detersivi.

6.3.1 Aggancio del tubo di aspirazione in un contenitore aperto (08)

L'idropulitrice a batteria può essere utilizzata con l'acqua proveniente da contenitori aperti, ad es. bidoni di raccolta dell'acqua piovana o secchi. È anche possibile prelevare l'acqua da corsi o specchi d'acqua.

i AVVISO Se si supera l'altezza di aspirazione massima, il tempo di aspirazione si prolunga.

- Attenersi all'altezza di aspirazione massima dell'apparecchio.

Condizione necessaria: il tubo di aspirazione è collegato all'apparecchio. Il riduttore di pressione non è necessario.

1. Montare il filtro di aspirazione (08/1) sul tubo di aspirazione (08/2).
2. Agganciare il tubo di aspirazione con il filtro nel contenitore aperto (08/3). Il filtro di aspirazione deve trovarsi nell'acqua.
3. Se necessario: fissare il tubo di aspirazione al bordo del contenitore con un fermaglio (08/4).

6.3.2 Collegamento del tubo di aspirazione al rubinetto dell'acqua (09)

Condizioni necessarie: Il rubinetto dell'acqua deve disporre di un attacco per il tubo.

1. Estrarre il filtro di aspirazione dal giunto rapido.
2. Montare il tubo di aspirazione (09/1) con il riduttore di pressione (09/2) sull'apparecchio (09/3) (vedere capitolo 5.2 "Collegamento di riduttore di pressione e tubo di aspirazione all'apparecchio (03-05)", pagina 66).
3. Montare il tubo di aspirazione (09/4) con il giunto rapido sull'apposito attacco (09/5) del rubinetto dell'acqua.

Attenzione! Utilizzare il tubo di aspirazione fornito con l'apparecchio! Non è consentito riutilizzare vecchi tubi per l'aspirazione.

4. Aprire il rubinetto dell'acqua.
5. Aprire il riduttore di pressione.

6.4 Bottiglia del detergente

Per il pre-trattamento della superficie da pulire, riempire l'apposita bottiglia con un detergente liquido. Utilizzare la manopola per regolare la quantità di detergente da miscelare al getto d'acqua. Una volta concluso il pre-trattamento è possibile risciacquare la superficie con acqua pulita.

Condizione necessaria: Il tubo di aspirazione deve essere collegato all'alimentazione idrica.

6.4.1 Riempimento della bottiglia del detergente (10)

1. Svitare l'accessorio (10/1) dalla bottiglia del detergente (10/2).
2. Riempire la bottiglia con del detergente liquido. Il detergente utilizzato deve essere adatto per le operazioni di pulizia previste.
3. Riavvitare saldamente l'accessorio sulla bottiglia del detergente.

⚠ CAUTELA! Pericolo di lesioni. Se la bottiglia del detergente viene svitata durante il funzionamento, dall'accessorio della bottiglia fuoriesce dell'acqua ad alta pressione. L'acqua può anche danneggiare la batteria.

- Non svitare la bottiglia del detergente durante il funzionamento!

6.4.2 Montaggio della bottiglia del detergente nell'apparecchio (11)

1. Ruotare la bottiglia del detergente con l'accessorio (11/1) in modo che le due sporgenze dell'ugello di spruzzatura si trovino in corrispondenza con i recessi nell'impugnatura.
2. Inserire (11/a) la bottiglia del detergente con l'accessorio nell'impugnatura (11/2) fino ad arresto.
3. Ruotare di 90° (11/b) la bottiglia del detergente così inserita per farla scattare in posizione.

7 UTILIZZO

⚠ ATTENZIONE! Pericolo dovuto a montaggio incompleto! L'utilizzo di un apparecchio non completamente montato può avere come conseguenza lesioni gravi.

- Utilizzare l'apparecchio solo se è completamente montato!
- Inserire la batteria nell'apparecchio soltanto quando è completamente montato!
- Prima dell'accensione, verificare che l'ugello multigetto / la bottiglia di detergente siano montati correttamente.

⚠ ATTENZIONE! Pericolo dovuto all'acqua. Il contatto con l'acqua può causare cortocircuiti e danni irreparabili alla batteria.

- Quando si usa l'apparecchio, evitare di esporre la batteria all'acqua e all'umidità.
- Mantenere la batteria asciutta quando si cambiano l'ugello multigetto e la bottiglia del detergente.
- Coprire la batteria con la custodia protettiva in silicone.

7.1 Regolazione dell'ugello multigetto (12-15)

⚠ CAUTELA! **Pericolo di lesioni.** Non modificare l'impostazione dell'ugello durante il funzionamento.

- Arrestare l'apparecchio, quindi modificare l'impostazione dell'ugello.

L'ugello multigetto (12/1) può essere impostato su sei diverse modalità di spruzzatura.

1. Ruotare (12/a) l'anello (12/2) per selezionare la funzione dell'ugello multigetto più adatta.

Regolazione	Funzione dell'ugello
	Pulizia mirata (0°) di punti molto sporchi (13)
	Pulizia di superfici molto sporche con getto a ventaglio a 15° (14)
	Pulizia di superfici mediamente sporche con getto a ventaglio a 25° (14)
	Pulizia di superfici leggermente sporche con getto a ventaglio a 40° (14)
	Irrigazione con funzione doccia, getto largo (15)
	Irrigazione con funzione doccia, getto stretto (15)

7.2 Regolazione del detergente sulla bottiglia (16)

1. Per aumentare la quantità di detergente: ruotare la manopola (16/1) in senso orario.
2. Per ridurre la quantità di detergente: ruotare la manopola (16/1) in senso antiorario.

7.3 Avvio e arresto dell'apparecchio (17)

ⓘ AVVISO In caso di uso con un contenitore aperto, all'inizio del lavoro il tubo di aspirazione non è ancora riempito d'acqua. Possono trascorrere anche 30 secondi prima che l'apparecchio cominci a spruzzare l'acqua.

Avvio dell'apparecchio

1. Indossare la mascherina per evitare di inalare la nebbia.
2. Direzionare l'apparecchio verso la superficie da pulire.
3. Premere il pulsante di sblocco (17/1) e tenerlo premuto.
4. Premere l'interruttore On/Off (17/2) e tenerlo premuto. L'apparecchio è in funzione. Il pulsante di sblocco può ora essere rilasciato. Dopo alcuni secondi, l'apparecchio inizia a spruzzare acqua o liscivia.
5. In caso di fuoriuscita di quantità rilevanti di acqua dall'attacco per tubo: chiudere il riduttore di pressione (vedere capitolo 5.2 "Collegamento di riduttore di pressione e tubo di aspirazione all'apparecchio (03-05)", pagina 66).

Arresto dell'apparecchio

1. Rilasciare l'interruttore On/Off.

7.4 Regolazione della pressione di spruzzatura del getto d'acqua (18)

Condizione necessaria: l'apparecchio è in funzione ed è regolato sulla pressione di spruzzatura P1, P2 o P3.

1. Premere ripetutamente il simbolo On/Off  sul display touch (18/1) fino a impostare la pressione di spruzzatura desiderata.

8 MANUTENZIONE E CURA

⚠ ATTENZIONE! **Pericolo di lesioni.** Prima di procedere a operazioni di regolazione, manutenzione, cura e pulizia, spegnere sempre l'apparecchio. Rimuovere la batteria.

8.1 Pulizia dell'insero filtrante dell'attacco per tubo (19)

Smontaggio e pulizia di attacco per tubo e inserto filtrante

1. Rimuovere la batteria.
2. Estrarre l'attacco per tubo (19/1).
3. Estrarre l'insero filtrante (19/2).

4. Lavare l'attacco per tubo e l'inserito filtrante con acqua pulita. Se necessario, rimuovere il calcare.

Montaggio di attacco per tubo e inserto filtrante

1. Inserire l'inserito filtrante pulito nell'attacco per tubo.
2. Montare l'attacco per tubo sul bocchettone di aspirazione.

8.2 Pulizia del filtro di aspirazione (20, 21)

Smontaggio e pulizia del filtro di aspirazione

1. Tirare (20/a) il giunto rapido (20/1) in direzione del tubo di aspirazione (20/2).
2. Rimuovere (20/b) il filtro di aspirazione (20/3).

3. Svitare il corpo filtro (21/1) dal bocchettone di aspirazione (21/2).
4. Estrarre il setaccio a maglia fine (21/3).
5. Lavare tutti i componenti con acqua pulita. Se necessario, rimuovere il calcare.

Montaggio del filtro di aspirazione

1. Riassemblare il filtro di aspirazione.
2. Montare il filtro di aspirazione sul tubo di aspirazione.

9 SUGGERIMENTI PER L'ELIMINAZIONE DEI GUASTI

AVVISO In caso di guasti non elencati in questa tabella o che non si è in grado di eliminare personalmente, rivolgersi al nostro servizio clienti.

Problema	Causa	Rimedio
L'apparecchio si accende ma non aspira l'acqua, oppure la pressione dell'acqua è insufficiente.	Il tubo di aspirazione non è fissato abbastanza saldamente all'apparecchio.	Fissare saldamente il tubo di aspirazione all'apparecchio.
	Il riduttore di pressione è chiuso.	Aprire il riduttore di pressione.
	Il rubinetto dell'acqua è chiuso.	Aprire il rubinetto dell'acqua.
	L'apparecchio è posizionato troppo in alto rispetto al contenitore aperto.	Posizionare l'apparecchio più in basso.
	Il filtro di aspirazione non è immerso nell'acqua.	Posizionare il filtro di aspirazione sott'acqua.
	Il tubo di aspirazione è piegato.	Raddrizzare il tubo di aspirazione.
	L'inserito filtrante sull'apparecchio e/o il filtro di aspirazione sono intasati.	Pulire l'inserito filtrante e il filtro di aspirazione.
	L'acqua è ghiacciata.	Far sciogliere il ghiaccio. Non utilizzare l'apparecchio a temperature inferiori a 0 °C.
L'apparecchio spruzza troppo poca acqua.	La pressione di spruzzatura è troppo ridotta.	Aumentare la pressione di spruzzatura.
L'ugello multigetto non è a tenuta.	L'ugello multigetto non è ruotato esattamente sul simbolo corrispondente alla modalità di spruzzatura desiderata.	Ruotare l'ugello multigetto in modo che il simbolo della modalità di spruzzatura coincida esattamente con la marcatura.

Problema	Causa	Rimedio
La pressione dell'acqua aumenta improvvisamente.	L'ugello multigetto, l'inserito filtrante o il filtro di aspirazione sono intasati.	Pulire l'ugello multigetto, l'inserito filtrante e il filtro di aspirazione.
Dopo lo spegnimento, dall'apparecchio fuoriesce dell'acqua.	Nell'apparecchio è ancora presente dell'acqua residua.	Lasciar defluire tutta l'acqua dall'apparecchio.
La bottiglia non spruzza detergente.	L'accessorio della bottiglia del detergente è intasato.	Pulire l'accessorio.
L'apparecchio non si avvia.	La batteria non è completamente inserita.	Inserire la batteria nell'apposito supporto fino a farla scattare in posizione.
	La batteria è scarica.	Ricaricare la batteria o sostituirla con una nuova.
	La batteria è difettosa.	Sostituire la batteria.
L'apparecchio si arresta da solo.	La batteria è scarica.	Ricaricare la batteria o sostituirla con una nuova.
	L'ugello multigetto, l'inserito filtrante o il filtro di aspirazione sono intasati.	Pulire l'ugello multigetto, l'inserito filtrante e il filtro di aspirazione.
La pressione dell'acqua spruzzata non rimane costante.	L'apparecchio aspira dell'aria in eccesso.	Verificare i collegamenti del tubo di aspirazione. Fissare saldamente il tubo di aspirazione.

10 CONSERVAZIONE

10.1 Immagazzinaggio dell'apparecchio

Dopo ogni utilizzo pulire a fondo l'apparecchio per evitare danneggiamenti:

- Pulizia dell'apparecchio:
 - Prima di immagazzinarlo, lasciar defluire tutta l'acqua ancora presente nell'apparecchio e nel suo tubo.
 - Pulire l'intero apparecchio, accessori compresi, con un panno pulito e una spazzola morbida. Non utilizzare benzina o altri solventi!
- Conservare l'apparecchio appeso, in un luogo il più possibile asciutto e protetto dal gelo e al di fuori della portata dei bambini.

10.2 Immagazzinare la batteria e il caricabatteria

i AVVISO Tenere presente le informazioni dettagliate contenute nei manuali separati sulla batteria e sul caricabatteria.

11 TRASPORTO

Prima del trasporto adottare le misure seguenti:

- Spegnere l'apparecchio.
- Rimuovere la batteria dall'apparecchio.
- Imballare la batteria come prescritto (v. sotto).

Batteria "B160.6 Li" (cod. art. 114128)

i AVVISO L'energia nominale della batteria è superiore a 100 Wh! Attenersi quindi alle direttive di trasporto che seguono.

La batteria agli ioni di litio in dotazione è soggetta alla legge sulle merci pericolose. Può tuttavia essere trasportata in condizioni semplificate:

- Un utente privato può trasportare la batteria su strada senza ulteriori requisiti, purché sia correttamente imballata per la vendita al dettaglio e il trasporto avvenga per scopi privati.
- Anche gli utenti commerciali che eseguono il trasporto nel quadro della loro attività principale (ad es. consegne da e per cantieri o manifestazioni) possono approfittare di questa semplificazione.

Nei due casi suddetti è obbligatorio adottare le misure necessarie per prevenire una fuoriuscita del contenuto. Negli altri casi devono essere rigorosamente rispettati i regolamenti in materia di trasporto di merci pericolose. In caso di inosservanza, lo speditore ed eventualmente anche il vettore possono incorrere in sanzioni severe.

Ulteriori informazioni su trasporto e spedizione

- Le batterie agli ioni di litio possono essere trasportate o spedite solo se non sono danneggiate!
- Per il trasporto della batteria utilizzare esclusivamente la confezione in cartone originale o un altro cartone per merci pericolose adatto (non richiesto per batterie con energia nominale inferiore a 100 Wh).
- Proteggere con del nastro adesivo i contatti aperti della batteria per evitare un cortocircuito.
- Fissare la batteria all'interno della confezione per evitare che scivoli e subisca danni.
- Per il trasporto o l'invio (ad es. via corriere o spedizioniere), assicurarsi di apporre l'etichettatura e allegare la documentazione corretta.
- Assicurarsi anticipatamente che sia possibile un trasporto con il fornitore di servizi scelto e annunciare la spedizione.

Si consiglia di consultare un esperto di merci pericolose per preparare la spedizione. Attenersi inoltre ad eventuali ulteriori direttive nazionali.

12 SMALTIMENTO

Solo per i Paesi della CE:

In conformità alla Direttiva Europea 2012/19/UE sui rifiuti di apparecchiature elettriche ed elettroniche (RAEE) ed all'attuazione del recepimento nel diritto nazionale, i caricabatteria divenuti inservibili devono essere raccolti separatamente ed essere smaltiti/riciclati nel rispetto dell'ambiente.

In caso di smaltimento improprio, le apparecchiature elettriche ed elettroniche potrebbero avere effetti nocivi sull'ambiente e sulla salute umana a causa della possibile presenza di sostanze nocive.

Note sulla legge sulle apparecchiature elettriche ed elettroniche



- Le apparecchiature elettriche ed elettroniche non devono essere smaltite con i rifiuti domestici, bensì portate presso un punto di raccolta o smaltimento dei rifiuti speciali.
- Prima della consegna di un apparecchio usato, le pile o batterie usate non installate su di esso in modo permanente devono essere rimosse. Il loro smaltimento è regolato dalla legge sulle batterie.
- I proprietari o utilizzatori di apparecchiature elettriche ed elettroniche sono tenuti per legge alla loro restituzione dopo l'uso.
- È responsabilità dell'utente finale cancellare i propri dati personali presenti sull'apparecchio usato da smaltire!

Il simbolo del cestino barrato significa che le apparecchiature elettriche ed elettroniche non possono essere smaltite con i rifiuti domestici.

Le apparecchiature elettriche ed elettroniche possono essere depositate gratuitamente nei seguenti punti:

- Servizio pubblico di smaltimento o punti di raccolta (ad es. cantieri comunali)
- Rivenditori di apparecchiature elettriche (fisici od online), se i gestori sono obbligati ad accettarle od offrono volontariamente il servizio.

Queste affermazioni valgono solamente per gli apparecchi installati e venduti nei Paesi dell'Unione Europea e soggetti alla direttiva europea 2012/19/UE. Nei Paesi al di fuori dell'Unione Europea possono valere disposizioni differenti per lo smaltimento degli apparecchi elettrici ed elettronici usati.

Note sulla legge sulle batterie (BattG)



- Le pile e le batterie usate non devono essere smaltite con i rifiuti domestici, bensì portate presso un punto di raccolta o smaltimento dei rifiuti speciali.
- Per la rimozione sicura di pile o batterie dall'apparecchio elettrico e per informazioni sul loro tipo o sistema chimico, fare riferimento alle indicazioni supplementari contenute nelle istruzioni per l'uso o il montaggio.
- I proprietari o gli utilizzatori di pile e batterie sono tenuti per legge alla loro restituzione dopo l'uso. La restituzione si limita alla consegna di normali quantità per uso domestico.

Le batterie usate possono contenere sostanze nocive o metalli pesanti che possono danneggiare l'ambiente e la salute. Il riciclaggio delle batterie usate e l'uso delle risorse in esse contenute contribuiscono alla protezione di questi due beni essenziali.

Il simbolo del cestino barrato indica che pile e batterie non possono essere smaltite insieme ai rifiuti domestici.

L'eventuale aggiunta dei simboli Hg, Cd o Pb sotto il cestino ha il seguente significato:

- Hg: la batteria contiene più dello 0,0005% di mercurio
- Cd: la batteria contiene più dello 0,002% di cadmio
- Pb: la batteria contiene più dello 0,004% di piombo

Pile e batterie possono essere depositate gratuitamente nei seguenti punti:

- Servizio pubblico di smaltimento o punti di raccolta (ad es. cantieri comunali)
- Rivenditori di pile e batterie
- Punti di conferimento del sistema comune di restituzione per batterie esauste di apparecchi
- Punto di conferimento del produttore (se non membro del sistema comune di restituzione)

15 GARANZIA

Elimineremo - a nostra discrezione tramite riparazione o consegna sostitutiva - eventuali difetti di produzione o del materiale dell'apparecchio entro i termini di prescrizione previsti dalla legge per i diritti di ricorso per vizi della cosa. I termini di prescrizione dipendono dalla normativa in vigore nel paese in cui l'apparecchio è stato acquistato.

I termini della garanzia valgono solo nei casi seguenti:

- Osservare le presenti istruzioni per l'uso
- Trattamento corretto
- Utilizzare parti di ricambio originali

Sono esclusi dalla garanzia:

- danni della vernice da ricondurre alla normale usura
- Parti usurabili che sono contraddistinte sulla scheda ricambi xxxxxx (x) con un riquadro

Il periodo di garanzia inizia con l'acquisto da parte del primo consumatore finale. Fondamentali sono la data e la ricevuta di acquisto. Rivolgersi al proprio rivenditore o al centro di assistenza autorizzato più vicino presentando la presente garanzia e la ricevuta di acquisto originale. La presente dichiarazione di garanzia non altera i diritti derivanti da vizi del prodotto spettanti per legge all'acquirente nei confronti del venditore.

Queste affermazioni valgono solo per pile e batterie vendute nei Paesi dell'Unione Europea e soggette al Regolamento europeo (UE) 2023/1542. Nei Paesi al di fuori dell'Unione Europea possono valere disposizioni differenti per lo smaltimento di pile e batterie.

13 SERVIZIO CLIENTI/ASSISTENZA

Per eventuali domande su garanzia, riparazioni o pezzi di ricambio si prega di rivolgersi al centro di assistenza AL-KO più vicino. Per reperirlo, consultare il sito Internet all'indirizzo:

www.alko-garden.com/service-contacts

Ulteriori informazioni sui pezzi di ricambio sono disponibili su:

www.alko-garden.com/spareparts

14 INFORMAZIONI SULLA DICHIARAZIONE DI CONFORMITÀ

Con la presente, sotto la nostra esclusiva responsabilità, dichiariamo che questo prodotto nella forma distribuita sul mercato soddisfa i requisiti delle direttive UE armonizzate, gli standard di sicurezza UE e gli standard specifici di prodotto. La dichiarazione di conformità costituisce parte integrante delle istruzioni per l'uso e viene fornita insieme alla macchina.





La garanzia decade nei casi seguenti:

- Tentativi di riparazione in proprio
- Modifiche tecniche eseguite in proprio
- Uso non conforme alla destinazione

PREVOD ORIGINALNIH NAVODIL**Kazalo vsebine**

1	Posebni varnostni napotki	73	7.2	Čistilno sredstvo nastavite na plastenko z milom (16).....	78
2	K tem navodilom za uporabo	73	7.3	Zagon/zaustavitev naprave (17).....	79
2.1	Simboli na naslovnici	74	7.4	Nastavitev tlaka pršenja vodnega curka (18).....	79
2.2	Razlaga oznak in opozorilnih besed ..	74	8	Vzdrževanje in nega	79
3	Opis izdelka.....	74	8.1	Očistite filtrirni vložek na cevnem priključku (19).....	79
3.1	Namenska uporaba	74	8.2	Očistite sesalni filter (20, 21).....	79
3.2	Možna predvidljiva napačna raba	74	9	Pomoč pri motnjah.....	79
3.3	Varnostne naprave in zaščita	75	10	Skladiščenje	80
3.3.1	Sprostitveni gumb.....	75	10.1	Shranjevanje naprave	80
3.4	Simboli na napravi	75	10.2	Skladiščenje akumulatorske baterije in polnilnika	80
3.4.1	Varnostne oznake	75	11	Transport	81
3.4.2	Oznake za upravljanje.....	75	12	Odstranjevanje	81
3.5	Pregled izdelka (01).....	75	13	Servisna služba/servis.....	82
3.6	Obseg dobave	76	14	Informacije o skladnosti	82
4	Varnostni napotki	76	15	Garancija	82
4.1	Varnostni napotki za akumulatorsko baterijo in polnilnik	76	1 POSEBNI VARNOSTNI NAPOTKI		
5	Montaža	76	To napravo lahko osebe z zmanjšanimi telesnimi, čutilnimi in duševnimi sposobnostmi ali s pomanjkanjem izkušenj in znanja uporabljajo samo pod nadzorom ali če so poučeni o varni uporabi naprav in s tem povezanih nevarnostih. Otroci se ne smejo igrati z napravo.		
5.1	Razpršilno šobo z več nastavitvami vstavite v napravo (02)	76	Potrebe oseb z zelo velikimi in kompleksnimi omejitvami morda presegajo tukaj opisane napotke.		
5.2	Tlačni regulator in sesalno cev natakните na napravo (03-05)	76	2 K TEM NAVODILOM ZA UPORABO		
6	Zagon	77	■ Nemška različica je izvirnik navodil za uporabo. Različice v vseh drugih jezikih so prevodi originalnih navodil za uporabo.		
6.1	Napolnite akumulatorsko baterijo	77	■ Navodila za uporabo vedno hranite tako, da jih lahko uporabite, kadar boste potrebovali informacije o napravi.		
6.2	Vstavljanje in odstranjevanje akumulatorske baterije (06, 07)	77	■ Napravo izročite drugim osebam samo skupaj s temi navodili za uporabo.		
6.3	Dovod vode.....	77	■ Preberite in upoštevajte varnostne napotke in opozorila v teh navodilih za uporabo.		
6.3.1	Sesalno cev obesite na odprto posodo (08)	77			
6.3.2	Priključite sesalno cev na vodno pipo (09)	77			
6.4	Plastenka z milom.....	77			
6.4.1	Napolnite plastenko z milom (10)	78			
6.4.2	Plastenko z milom natakните na napravo (11).....	78			
7	Upravljanje	78			
7.1	Nastavite razpršilno šobo z več nastavitvami (12-15)	78			

2.1 Simboli na naslovnici

Simbol	Pomen
	Pred zagonom obvezno pozorno preberite ta navodila za uporabo. To je pogoj za varno delo in nemoteno delovanje.
	Navodila za uporabo
	Z litij-ionskimi polnilnimi baterijami delajte previdno! Upoštevajte zlasti navodila za prevoz, skladiščenje in odstranjevanje v teh navodilih za uporabo!
	Ta izdelek je skladen z veljavnimi evropskimi Direktivami in postopek ocenjevanja skladnosti je bil za te Direktive opravljen.

2.2 Razlaga oznak in opozorilnih besed

⚠ NEVARNOST! Označuje neposredno nevarno situacijo, ki bo ob neupoštevanju opozorila povzročila smrt ali hude telesne poškodbe.

⚠ OPOZORILO! Označuje možno nevarno situacijo, ki lahko ob neupoštevanju opozorila povzroči smrt ali hude telesne poškodbe.

⚠ PREVIDNO! Označuje možno nevarno situacijo, ki lahko ob neupoštevanju opozorila povzroči manjše ali zmerne telesne poškodbe.

POZOR! Označuje situacijo, ki lahko ob neupoštevanju opozorila povzroči materialno škodo.

i NAPOTEK Posebni napotki za boljše razumevanje in ravnanje

3 OPIS IZDELKA

Ta navodila za uporabo opisujejo ročno voden akumulatorski visokotlačni čistilnik.

Uporabljate lahko vse akumulatorske baterije (Bxxx Li) in polnilnike (Cxxx Li) iz ponudbe izdelkov **AL-KO 18V/36V** 1 BATTERY / 2 VOLTAGES.

POZOR! Nevarnost poškodb naprave in akumulatorske baterije. Če se naprava uporablja z neustreznimi akumulatorskimi baterijami, lahko pride do poškodb naprave in akumulatorskih baterij.

- Napravo uporabljajte samo s predpisanimi akumulatorskimi baterijami.

i NAPOTEK V navodilih za uporabo akumulatorskih baterij in polnilnikov iz ponudbe izdelkov **AL-KO 18V/36V** 1 BATTERY / 2 VOLTAGES lahko najdete več informacij.

3.1 Namenska uporaba

Ta naprava se uporablja za:

- čiščenje strojev, vozil, stavb, oken, orodij, fasad, teras, vrtnih naprav, vrtnega pohištva, igral, gorskih koles, športnih naprav, dovozov, škornjev, desk za deskanje, opreme za potapljanje, opreme za kampiranje, ribiške in lovske opreme, garaž, balkonov.
- zalivanje.

Napravo je dovoljeno uporabljati samo z odobrenim priborom.

Naprava lahko deluje z vodo iz gospodinjanskega omrežja in iz odprtih posod (npr. soda ali bazena za deževnico).

Z napravo delajte samo, ko je popolnoma montirana.

Ta naprava je predvidena izključno za domačo rabo. Vsaka druga uporaba, kot tudi nepooblaščenice spremembe in dodatki, je uporaba v nasprotju z namembnostjo, ki bo razveljavila garancijo in povzročila izgubo skladnosti ter zavrne vsakršne odgovornosti za škodo, ki jo utrpri uporabnik ali druga oseba, s strani proizvajalca.

3.2 Možna predvidljiva napačna raba

Naprava ni zasnovana za komercialno uporabo v javnih parkih in športnih objektih ter za uporabo v kmetijstvu in gozdarstvu.

Bodite pozorni predvsem na naslednje:

- Naprave ne uporabljajte na predmetih, ki niso odporni proti vlagi.
- Napravo uporabljajte samo pri predmetih, ki prenesejo tlak vode (glej tehnične podatke).
- Naprave ne uporabljajte v mokrem vremenu, na dežju ali v vodi oziroma pod njo.
- Ne uporabljajte naprave, dokler ne priključite dovoda vode.

3.3 Varnostne naprave in zaščita

⚠ OPOZORILO! Nevarnost telesnih poškodb. Okvarjene in izklopljene varnostne in zaščitne naprave lahko povzročijo hude telesne poškodbe.

- Okvarjene varnostne in zaščitne naprave odajte v popravilo.
- Varnostnih naprav in zaščite nikoli ne izklopljajte.

3.3.1 Sprostitveni gumb

S sprostitvenim gumbom sprostite stikalo za vklop/izklop. Na ta način se prepreči nenamerni vklop naprave med enkratnim pritiskom stikala za vklop/izklop.

3.4 Simboli na napravi

3.4.1 Varnostne oznake

Simbol	Pomen
	Pozor! Posebna previdnost pri rokovanju!
	Temeljito preberite navodila za uporabo. Pred uporabo se seznanite z upravljalnimi deli in pravilno uporabo naprave.
	V skladu z veljavnimi predpisi visokotlačnega čistilnika nikoli ne smete uporabljati brez odklopnika v omrežju pitne vode. Uporabiti je treba ustrezen odklopnik v skladu z EN 12729, tip »BA«.
	Naprave ne usmerjajte v osebe, hišne živali, vozila v vožnji ali električno prevodne sisteme, inštalacije in naprave.
	Pred nastavitvenimi, čistilnimi in vzdrževalnimi deli odstranite akumulatorsko baterijo.

3.4.2 Oznake za upravljanje

Simbol	Pomen
	Brezstopenjsko primešavanje tekočih čistilnih sredstev vodnemu curku.
	Tlačni regulator: <ul style="list-style-type: none"> ■ Odpiranje ventila: Zasukajte vrtljivi gumb v smeri ON (VKLOP). ■ Zapiranje ventila: Zasukajte vrtljivi gumb v smeri OFF (IZKLOP).

3.5 Pregled izdelka (01)

Št.	Sestavni del
Akumulatorski visokotlačni čistilnik	
1	Zadnji ročaj
2	Stikalo za vklop/izklop
3	Sprostitveni gumb
4	Zaslon na dotik za nastavev tlaka
5	Sprednji ročaj
6	Razpršilna šoba z več nastavitvami
7	Cevni priključek s filtrirnim vložkom
8	Tlačni regulator s funkcijo odpiranja in zapiranja
9	Držalo za akumulatorsko baterijo
Sesalna cev	
10	Hitra spojka za napravo ali tlačni regulator
11	Sesalna cev
12	Hitra spojka za sesalni filter ali vodno pipo
13	Sesalni filter, natični
Plastenka z milom z nastavkom	
14	Nastavek plastenke z milom:
15	<ul style="list-style-type: none"> ■ Vtična spojka za akumulatorski visokotlačni čistilnik

Št.	Sestavni del
16	■ Vrtljivi gumb za tekoče čistilno sredstvo
17	■ Razpršilna šoba za milnico
18	Plastenka z milom
Pribor	
19	Kovček za shranjevanje
20*	Akumulatorska baterija*
21*	Polnilnik*

*: V kompletu (št. izd. 114156).

3.6 Obseg dobave

V obseg dobave so vključene tukaj navedene postavke. Preverite, ali so vsebovane vse postavke:

Št.	Sestavni del
1	Akumulatorski visokotlačni čistilnik
2	Razpršilna šoba z več nastavitvami
3	Sesalna cev
4	Plastenka z milom z nastavkom
5	Tlačni regulator
6	Navodila za uporabo
7*	Akumulatorska baterija*
8*	Polnilnik*

*: Pri posamični napravi ni v obsegu dobave, vendar je sestavni del kompleta.

4 VARNOSTNI NAPOTKI

- Napravo shranjujte izven dosega otrok, ko je pod napetostjo ali se ohlaja.
- Naprave ne usmerjajte na ljudi ali živali.
- Naprave ne usmerjajte na vozila v vožnji.
- Naprave ne usmerjajte na električno prevodne sisteme, inštalacije in naprave.
- Naprave nikoli ne puščajte nenadzorovane.
- Naprave ne uporabljajte, če je padla, če so na njej vidne poškodbe ali če ne tesni.
- Pred nastavitvenimi, čistilnimi in vzdrževalnimi deli odstranite akumulatorsko baterijo.
- Pred zamenjavo delov in preklapljanjem na druge funkcije odstranite akumulatorsko baterijo.

- Uporabljajte samo pribor, ki ga je odobril proizvajalec.
- Ne uporabljajte čistilnih sredstev, ki onesnažujejo vodo.
- Ne pršite vnetljivih tekočin.

4.1 Varnostni napotki za akumulatorsko baterijo in polnilnik

- Akumulatorsko baterijo pred polnjenjem odstranite iz naprave.
- Akumulatorsko baterijo baterije v napravo vstavite s pravilno polarnostjo.
- Če napravo skladiščite za daljši čas, akumulatorsko baterijo odstranite iz naprave.
- Priključnih sponk naprave ali akumulatorske baterije ne smete kratkostično vezati.

Navodila za uporabo

Upoštevajte varnostne napotke za akumulatorsko baterijo in polnilnik v ločenih navodilih za uporabo.

- Navodila za uporabo 443998: akumulatorske baterije
- Navodila za uporabo 443999: polnilniki

5 MONTAŽA

⚠ OPOZORILO! Nevarnost zaradi nepopolne montaže! Uporaba nepopolno montirane naprave lahko povzroči hude telesne poškodbe.

- Napravo uporabljajte samo, ko je popolnoma montirana!
- Šele ko je naprava popolnoma montirana, vstavite akumulatorsko baterijo!

5.1 Razpršilno šobo z več nastavitvami vstavite v napravo (02)

1. Razpršilno šobo z več nastavitvami (02/1) obrnite tako, da sta oba jezička razpršilne šobe poravnana z zarezama v ročaju.
2. Razpršilno šobo z več nastavitvami natakните v ročaj (02/2) do prislona (02/a).
3. Natakknjeno razpršilno šobo z več nastavitvami obrnite za 90° (02/b), da se zaskoči.

5.2 Tlačni regulator in sesalna cev natakните na napravo (03-05)

ℹ NAPOTEK Priklop tlačnega regulatorja je potreben samo, če je sesalna cev priključena na vodno pipo.

1. Tlačni regulator (03/1) s hitro spojko (03/2) nataknite (03/a) na nastavek cevi (03/3) naprave. Hitra spojka se mora zaskočiti.
2. Sesalno cev (04/1) s hitro spojko (04/2) nataknite (04/a) na nastavek cevi (04/3) tlačnega regulatorja (04/4). Hitra spojka se mora zaskočiti.
3. Odprite/zaprite tlačni regulator:
 - Odpiranje: Vrtljivi gumb (05/1) obrnite (05/a) v smeri ON (VKLOP), torej v navpično lego.
 - Zapiranje: Vrtljivi gumb (05/1) obrnite (05/b) v smeri OFF (IZKLOP), torej v vodoravno lego.

6 ZAGON

6.1 Napolnite akumulatorsko baterijo

Upošteвайте temperaturno območje za polnjenje, glejte tehnične podatke.

i NAPOTEK Za podrobne informacije upoštevajte ločena navodila za uporabo za akumulatorsko baterijo in polnilnik:

- Navodila za uporabo 443998: akumulatorske baterije
- Navodila za uporabo 443999: polnilniki

6.2 Vstavljanje in odstranjevanje akumulatorske baterije (06, 07)

POZOR! Nevarnost poškodb akumulatorske baterije. Če akumulatorska baterija po uporabi ostane v napravi, lahko pride do poškodb akumulatorske baterije.

- Takoj po uporabi izvlcite akumulatorsko baterijo iz naprave in jo shranite na mestu, ki je zaščiteno pred zmrzovanjem.
- Akumulatorsko baterijo vstavite v napravo šele tik pred začetkom dela.

Vstavljanje akumulatorske baterije

1. Potisnite (06/a) akumulatorsko baterijo (06/1) v držalo za akumulatorsko baterijo (06/2), da se zaskoči.

Odstranjevanje akumulatorske baterije

1. Pritisnite in držite gumb za sprostitev (07/1) na akumulatorski bateriji (07/2).
2. Odstranjevanje akumulatorske baterije (07/a).

6.3 Dovod vode

POZOR! Nevarnost poškodb naprave. Sesanje umazane, zarjavele ali blatne vode bo poškodovalo napravo.

- Napravo uporabljajte in čistite s čisto vodo.
- Zagotovite, da voda ne vsebuje nobenih korozivnih dodatkov, kot so gnojila za rastline, sredstva za zaščito rastlin in čistilna sredstva.

6.3.1 Sesalno cev obesite na odprto posodo (08)

Akumulatorski visokotlačni čistilnik lahko deluje z vodo iz odprtih posod, kot so sodi za deževnico ali vedra. Vodo lahko odzimate tudi iz vodotokov.

i NAPOTEK Ob prekoračitvi maksimalne sesalne višine se podaljša čas sesanja.

- Upošteвайте maksimalno sesalno višino naprave.

Pogoj: Sesalna cev mora biti pripeta na napravi. Uporaba tlačnega regulatorja ni nujna.

1. Natakните sesalni filter (08/1) na sesalno cev (08/2).
2. Sesalno cev s sesalnim filtrom obesite na odprto posodo (08/3). Sesalni filter mora biti v vodi.
3. Po potrebi: Sesalno cev s sponko (08/4) pritrdite na rob posode.

6.3.2 Priključite sesalno cev na vodno pipo (09)

Pogoj: Vodna pipa mora imeti cevni priključek.

1. Odstranite sesalni filter iz hitre spojke.
2. Natakните sesalno cev (09/1) s tlačnim regulatorjem (09/2) na napravo (09/3) (glejte *Poglavje 5.2 "Tlačni regulator in sesalno cev natakните na napravo (03-05)", stran 76*).
3. Sesalno cev (09/4) s hitro spojko natakните na cevni priključek (09/5) vodne pipe.
Pozor! *Uporabljajte skupaj s sesalno cevjo, dobavljeno z napravo! Stare sesalne cevi ni dovoljeno uporabljati znova.*
4. Odprite vodno pipo.
5. Odprite tlačni regulator.

6.4 Plastenka z milom

Za predhodno obdelavo napolnite plastenko z milom s tekočim čistilnim sredstvom. Z vrtljivim gumbom uravnate količino čistilnega sredstva, primešanega vodnemu curku. Po predhodni obdelavi lahko plastenko sperete s tekočo vodo.

Pogoj: Sesalna cev mora biti priključena na dovod vode.

6.4.1 Napolnite plastenko z milom (10)

1. Odvijte nastavek (10/1) s plastenke z milom (10/2).
2. Napolnite tekoče čistilno sredstvo v plastenko z milom. Čistilno sredstvo mora ustrezati namenu čiščenja.
3. Nastavek znova privijte na plastenko z milom.

⚠ PREVIDNO! Nevarnost telesnih poškodb.

Ce plastenko z milom odvijete med uporabo naprave, bo voda pod visokim tlakom izstopila iz nastavka plastenke z milom. Poleg tega lahko voda poškoduje akumulatorsko baterijo.

- Med uporabo naprave ne odvijajte plastenke z milom!

6.4.2 Plastenko z milom natakните na napravo (11)

1. Plastenko z milom z nastavkom (11/1) obrnite tako, da sta oba jezička razpršilne šobe poravnana z zareza v ročaju.
2. Plastenko z milom z nastavkom natakните v ročaj (11/2) do prislona (11/a).
3. Natakнjeno plastenko z milom obrnite za 90° (11/b), da se zaskoči.

7 UPRAVLJANJE

⚠ OPOZORILO! Nevarnost zaradi nepopolne montaže! Uporaba nepopolno montirane naprave lahko povzroči hude telesne poškodbe.

- Napravo uporabljajte samo, če je ta v celoti montirana!
- Šele ko je naprava popolnoma montirana, vstavite akumulatorsko baterijo!
- Pred vklopom preverite, ali sta razpršilna šoba z več nastavitvami oz. plastenka z milom pravilno nameščena!

POZOR! Nevarnost zaradi vode. Stik z vodo bo povzročil kratek stik in okvaro akumulatorske baterije.

- Med uporabo naprave ne izpostavljajte akumulatorske baterije mokroti oziroma vlagi.
- Pri zamenjavi razpršilne šobe z več nastavitvami in plastenke z milom mora ostati akumulatorska baterija suha.
- Potegnite silikonski zaščitni etui čez akumulatorsko baterijo.







7.1 Nastavite razpršilno šobo z več nastavitvami (12-15)

⚠ PREVIDNO! Nevarnost telesnih poškodb. Ne spreminjajte nastavitve šibe med uporabo.

- Ustavitev napravo in nato spremenite nastavitve šobe.

Razpršilna šoba z več nastavitvami (12/1) omogoča šest različnih vzorcev pršenja.

1. Obrnite (12/a) obroček (12/2) razpršilne šobe z več nastavitvami in izberite funkcijo pršenja.

Nastavitev	Funkcija šobe
	Točkasto čiščenje (0°) pri močni umazanosti (13)
	Čiščenje površin pri 15° pahljačastem pršenju pri močni umazanosti (14)
	Čiščenje površin pri 25° pahljačastem pršenju pri srednji umazanosti (14)
	Čiščenje površin pri 40° pahljačastem pršenju pri rahli umazanosti (14)
	Zalivanje mit s funkcijo tuširanja, širok curek (15)
	Zalivanje mit s funkcijo tuširanja, ozek curek (15)

7.2 Čistilno sredstvo nastavite na plastenko z milom (16)

1. Povečanje količine čistilnega sredstva: Obrnite vrtljivi gumb (16/1) v smeri urinega kazalca.
2. Zmanjšanje količine čistilnega sredstva: Obrnite vrtljivi gumb (16/1) v nasprotni smeri urinega kazalca.

7.3 Zagon/zaustavitev naprave (17)

i NAPOTEK Pri uporabi iz odprto posodo sesalna cev na začetku dela še ni napolnjena z vodo. Traja do 30 sekund, da priteče voda.

Zaženite napravo

1. Namestite masko, da preprečite vdihavanje razpršila.
2. Usmerite napravo na površino za čiščenje.
3. Pritisnite in držite sprostitveni gumb (17/1).
4. Pritisnite in držite stikalo za vklop/izklop (17/2). Naprava deluje. Sprostitveni gumb lahko spustite. Naprava po nekaj sekundah razpršuje vodo oz. milnico.
5. Če voda močno izhaja na cevnem priključku: Zaprite tlačni regulator (glejte *Poglavje 5.2 "Tlačni regulator in sesalno cev natakните na napravo (03-05)"*, stran 76).

Zaustavitev naprave

1. Spustite stikalo za vklop/izklop.

7.4 Nastavitev tlaka pršenja vodnega curka (18)

Pogoj: Naprava deluje s tlakom pršenja P1, P2 ali P3.

1. Večkrat pritisnite simbol za vklop/izklop  na zaslonu na dotik (18/1), da nastavite želeni tlak pršenja.

8 VZDRŽEVANJE IN NEGA

⚠ OPOZORILO! Nevarnost telesnih poškodb. Pred nastavljanjem, vzdrževalnimi deli, nego in čiščenjem vedno izklopite napravo. Odstranite akumulatorsko baterijo.

8.1 Očistite filtrirni vložek na cevnem priključku (19)

Demontirajte in očistite cevni priključek in filtrirni vložek

1. Odstranite akumulatorsko baterijo.
2. Izvlecite cevni priključek (19/1).
3. Odstranite filtrirni vložek (19/2).
4. Sperite cevni priključek in filtrirni vložek s čisto vodo in po potrebi odstranite vodni kamen.

Znova montirajte filtrirni vložek in cevni priključek.

1. Čist filtrirni vložek natakните na cevni priključek.
2. Natakните cevni priključek na sesalni priključek.

8.2 Očistite sesalni filter (20, 21)

Demontirajte in očistite sesalni filter.

1. Hitro spojko (20/1) potegnite (20/a) v smeri sesalne cevi (20/2).
2. Snemite (20/b) sesalni filter (20/3).
3. Odvijte ohišje filtra (21/1) s sesalnega priključka (21/2).
4. Izvlecite fino sito (21/3).
5. Sperite vse sestavne dele s čisto vodo in po potrebi odstranite vodni kamen.

Znova montirajte sesalni filter.

1. Sestavite sesalni filter.
2. Natakните sesalni filter na sesalno cev.

9 POMOČ PRI MOTNJAH

i NAPOTEK Pri motnjah, ki niso navedene v tej tabeli ali ki jih ne morete sami odpraviti, se obrnite na našo servisno službo.

Motnja	Vzrok	Odpravljanje
Naprava deluje, a ne vse- sa vode ali pa je vodni tlak prenizek.	Sesalna cev je preohlapno nameščena na napravi.	Trdno natakните sesalno cev na napra- vo.
	Tlačni regulator je zaprt.	Odprite tlačni regulator.
	Vodna pipa je zaprta.	Odprite vodno pipo.
	Naprava je postavljena previ- soko nad odprto posodo.	Napravo postavite nižje.
	Sesalni filter ni potopljen v vodo.	Potopite sesalni filter pod vodo.
	Sesalna cev je prelomljena.	Poravnajte sesalno cev.

Motnja	Vzrok	Odpravljanje
	Filtrirni vložek na napravi in/ ali sesalnem filtru je zamašen.	Očistite filtrirni vložek in sesalni filter.
	Voda je zmrznila.	Odtalite vodo. Naprave ne uporabljajte pri temperaturah pod 0 °C.
Naprava prši premalo vode.	Tlak pršenja je premajhen.	Povečajte tlak pršenja.
Razpršilna šoba z več nastavitvami je netesna.	Razpršilna šoba z več nastavitvami ni obrnjena točno na zeleni simbol z vzorcem pršenja.	Razpršilno šobo z več nastavitvami obrnite tako, da sta simbol z vzorcem pršenja in puščična oznaka točno medsebojno poravnana.
Vodni tlak se nenadoma poveča.	Razpršilna šoba z več nastavitvami, filtrirni vložek ali sesalni filter je zamašen.	Očistite razpršilno šobo z več nastavitvami, filtrirni vložek in sesalni filter.
Voda po izklopu še naprej izteka iz naprave.	V napravi je še nekaj vode.	Pustite, da voda popolnoma izteče iz naprave.
Plastenka z milom ne prši čistilnega sredstva.	Nastavek plastenke z milom je zamašen.	Očistite nastavek.
Naprava se ne zažene.	Akumulatorska baterija ni vstavljena do konca.	Akumulatorsko baterijo do konca potisnite v držalo za akumulatorsko baterijo.
	Akumulatorska baterija je prazna.	Napolnite akumulatorsko baterijo ali jo zamenjajte z novo akumulatorsko baterijo.
	Polnilna baterija je okvarjena.	Zamenjajte akumulatorsko baterijo.
Naprava se samodejno zaustavi.	Akumulatorska baterija je prazna.	Napolnite akumulatorsko baterijo ali jo zamenjajte z novo akumulatorsko baterijo.
	Razpršilna šoba z več nastavitvami, filtrirni vložek ali sesalni filter je zamašen.	Očistite razpršilno šobo z več nastavitvami, filtrirni vložek in sesalni filter.
Voda se ne razpršuje s stalnim tlakom.	Naprava vsesava dodaten zrak.	Preverite priključke sesalne cevi. Trdno natakните sesalno cev.

10 SKLADIŠČENJE

10.1 Shranjevanje naprave

Po vsaki uporabi temeljito očistite napravo, da preprečite poškodbe:

- Očistite napravo:
 - Pred skladiščenjem izpusite vso vodo iz naprave in cevi.
 - Očistite celotno napravo in dele pribora s čisto krpo in mehko krtačo. Ne uporabljajte bencina ali drugih topil!

- Napravo obesite na čim bolj suhem mestu, na katerem ne zmrzuje in ki je izven dosega otrok.

10.2 Skladiščenje akumulatorske baterije in polnilnika

 NAPOTEK Za podrobne informacije upoštevajte ločena navodila za uporabo za akumulatorsko baterijo in polnilnik.

11 TRANSPORT

Pred transportom opravite naslednje ukrepe:

1. Izklopite napravo.
2. Odstranite akumulatorsko baterijo iz naprave.
3. Skladno s predpisi zapakirajte akumulatorsko baterijo (glejte spodaj).

Akumulatorska baterija »B160.6 Li« (št. izd. 114128)

i NAPOTEK Nazivna energija akumulatorske baterije znaša več kot 100 Wh! Upoštevajte naslednje napotke za transport!

Vsebovani litij-ionski akumulator je predmet zakona o nevarnih snoveh, vendar pa ga je mogoče transportirati tudi ob poenostavljenih pogojih:

- Zasebni uporabnik lahko akumulatorsko baterijo transportira v cestnem prometu brez nadaljnjih omejitev, če je le-ta zapakirana v maloprodajni embalaži in se transport uporablja za zasebne namene.
- Poslovni uporabniki, ki transport izvajajo v povezavi s svojo osrednjo dejavnostjo (npr. dostave na delovišča ali predstavitvene lokacije in z njih), prav tako lahko izkoristijo to poenostavitev.

V obeh primerih je treba s previdnostnimi ukrepi obvezno preprečiti sprostitev vsebine. V drugih primerih je treba obvezno upoštevati zakon o nevarnih snoveh! Ob neupoštevanju pošiljatelj, morda pa tudi prevozniku, grozijo znatne globe.

Dodatni napotki za prevoz in pošiljanje

- Litij-ionske akumulatorske baterije transportirajte oz. pošiljajte samo v brezhibnem stanju!
- Za transport akumulatorskih baterij uporabljajte izključno originalno škatlo ali primerno škatlo za nevarne snovi (ni potrebno pri akumulatorskih baterijah z nazivno energijo manj kot 100 Wh).
- Prelepote odprte kontakte akumulatorske baterije, da preprečite kratki stik.
- Zavarujte akumulatorsko baterijo v embalaži pred premikanjem, da preprečite poškodbe akumulatorske baterije.
- Pri transportu oz. pošiljanju (npr. prek kurirske ali dostavne službe) zagotovite pravilno označitev in dokumentacijo za pošiljanje.
- Predhodno se informirajte, ali zeleni ponudnik nudi storitev transporta in pokažite svojo pošiljko.

Priporočamo, da v pripravo pošiljke vključite strokovnjaka za nevarne snovi. Upoštevajte tudi morebitne dodatne nacionalne predpise.

12 ODSTRANJEVANJE

Zgolj za države Evropske unije:

V skladu z Direktivo 2012/19/EU Evropskega Parlamenta in Sveta o odpadni električni in elektronski opremi (OEEO) in njenim prenosom v nacionalno zakonodajo se morajo izrabljeni polnilniki ločeno zbirati ter okolju prijazno reciklirati.

Odpadna električna in elektronska oprema, ki ni zavržena strokovno, lahko negativno vpliva na okolje in zdravje ljudi, saj morda vsebuje nevarne snovi.

Napotki k Uredbi o odpadni električni in elektronski opremi



- Stara električna in elektronska oprema ne sodi med gospodinjne odpadke, temveč jo je treba odstraniti ločeno!
- Stare baterije ali akumulatorje, ki niso fiksno vgrajeni v staro napravo, je treba pred oddajo odstraniti iz naprave! Njihovo odstranjevanje urejajo predpisi za baterije.
- Lastniki oz. uporabniki električnih in elektronskih naprav jih morajo po uporabi skladno z zakonom vrniti.
- Končni uporabnik nosi odgovornost za izbris osebnih podatkov s stare naprave za odstranitev!

Simbol prekrizanega zabojnika za odpadke pomeni, da se odpadne električne in elektronske opreme ne sme odvreči med gospodinjne odpadke.

Odpadno električno in elektronsko opremo lahko brezplačno oddate na naslednjih mestih:

- javna komunalna oz. zbirna mesta (npr. komunalni objekti);
- prodajna mesta električnih naprav (fizična in spletna), kjer so prodajalci obvezani sprejeti vračila oziroma kjer to storitev prostovoljno ponujajo.

Te izjave veljajo samo za naprave, ki so nameščene in kupljene v Evropski uniji in za katere velja evropska Direktiva 2012/19/EU. V državah izven Evropske unije lahko veljajo drugačna določila za odstranjevanje stare električne in elektronske opreme.

Napotki k Uredbi o ravnanju z baterijami in akumulatorji ter odpadnimi baterijami in akumulatorji (BattG)



- Stare baterije in stari akumulatorji ne sodijo med gospodinjske odpadke, temveč jih je treba odstraniti ločeno!
- Za varno odstranitev baterij ali akumulatorjev iz električnih naprav in za informacije o njihovi vrsti oz. kemičnem sistemu upoštevajte nadaljnje podatke v navodilih za uporabo in montažo.
- Lastniki oz. uporabniki baterij in akumulatorjev jih morajo po uporabi skladno z zakonom vrniti. Vračilo je omejeno na oddajo količin, običajnih za gospodinjstva.

Stare baterije lahko vsebujejo škodljive snovi ali težke kovine, ki lahko škodujejo okolju in zdravju. Uporaba starih baterij in v njih vsebovanih virov prispeva k zaščiti teh pomembnih dobrin.

Simbol prekrizanega zabojnika za odpadke pomeni, da se baterij in akumulatorjev ne sme odvreči med gospodinjske odpadke.

Če so pod zabojnikom za smeti tudi oznake Hg, Cd ali Pb, velja naslednje:

- Hg: baterija vsebuje več kot 0,0005 % živega srebra
- Cd: baterija vsebuje več kot 0,002 % kadmija
- Pb: baterija vsebuje več kot 0,004 % svinca

15 GARANCIJA

Morebitne napake materiala ali proizvodne napake na napravi bomo znotraj zakonskega obdobja veljavnosti, ki velja za garancijske zahtevke, po naši izbiri opravili s popravilom ali nadomestilom. Obdobje veljavnosti garancije je odvisno od veljavne zakonodaje v državi, v kateri je bila naprava kupljena.

Naša garancija velja samo, če:

- so ta navodila za uporabo upoštevana;
- je bila naprava strokovno uporabljena;
- so bili uporabljeni originalni nadomestni deli.

Garancija ne velja za:

- poškodbe laka, ki so posledica normalne uporabe;
- obrabne dele, ki so na kartici nadomestnih delov označeni z okvirjem xxxxxx (x).

Garancija začne veljati, ko napravo kupi prvi končni uporabnik. Velja datum na računu. S to izjavo in originalnim potrdilom o nakupu se obrnite na vašega prodajalca ali na najbližjo pooblaščenno servisno službo. Ta izjava ne vpliva na zakonske garancijske zahtevke, ki jih ima kupec do prodajalca.

Akumulatorje in baterije lahko brezplačno oddate na naslednjih mestih:

- javna komunalna oz. zbirna mesta (npr. komunalni objekti);
- prodajna mesta za baterije in akumulatorje;
- zbirna mesta skupnega zbirnega sistema za stare baterije za naprave;
- zbirna mesta proizvajalca (če ni član skupnega zbirnega sistema).

Te izjave veljajo samo za akumulatorje in baterije, ki so kupljene v Evropski uniji in za katere velja evropska Direktiva (EU) 2023/1542. V državah izven Evropske unije lahko veljajo drugačna določila za odstranjevanje akumulatorjev in baterij.

13 SERVISNA SLUŽBA/SERVIS

V primeru vprašanj glede garancije, popravil ali nadomestnih delov se obrnite na najbližjo servisno delavnico AL-KO. Najdete jo na naslednjem naslovu:

www.alko-garden.com/service-contacts

Več informacij o nadomestnih delih:

www.alko-garden.com/spareparts

14 INFORMACIJE O IZJAVI O SKLADNOSTI

S polno odgovornostjo s to izjavo potrjujemo, da izdelek v obliki, ki se prodaja na trgu, ustreza zahtevam usklajenih direktiv EU, varnostnih standardov EU in specifičnih standardov, ki veljajo za ta izdelek. Izjava o skladnosti je del navodil za uporabo in je priložena stroju.

Garancija preneha veljati, če:

- so bili izvedeni samovoljni poskusi popravila;
- so bile izvedene samovoljne tehnične spremembe;
- naprava ni bila uporabljena v skladu z namenom uporabe.

PRIJEVOD ORIGINALNIH UPUTA ZA UPORABU**Sadržaj**

1	Specijalne sigurnosne napomene	83	7.2	Reguliranje sredstva za čišćenje na boci za sapun (16).....	88
2	Informacije o Uputama za uporabu	83	7.3	Pokretanje/zaustavljanje uređaja (17) ..	89
2.1	Simboli na naslovnoj stranici	84	7.4	Podešavanje tlaka mlaza vode (18) ...	89
2.2	Objašnjenja oznaka i signalnih riječi..	84	8	Održavanje i njega.....	89
3	Opis proizvoda	84	8.1	Čišćenje umetka filtra na priključku crijeva (19)	89
3.1	Namjenska uporaba.....	84	8.2	Čišćenje usisnog filtra (20, 21).....	89
3.2	Moguća predvidiva nepravilna uporaba.....	84	9	Pomoć u slučaju smetnji.....	89
3.3	Sigurnosni i zaštitni uređaji.....	85	10	Skladištenje	90
3.3.1	Gumb za deblokadu	85	10.1	Skladištenje uređaja.....	90
3.4	Simboli na uređaju	85	10.2	Skladištenje akumulatora i punjača....	90
3.4.1	Sigurnosne oznake.....	85	11	Transport	90
3.4.2	Oznaka rukovanja	85	12	Zbrinjavanje	91
3.5	Pregled proizvoda (01)	85	13	Korisnička služba/Servis.....	92
3.6	Sadržaj isporuke	86	14	Podaci o izvaji o sukladnosti.....	92
4	Sigurnosne napomene	86	15	Jamstvo	92
4.1	Sigurnosne napomene za akumulator i punjač	86	1	SPECIJALNE SIGURNOSNE NAPOMENE	
5	Montaža	86		Ovaj uređaj smiju koristiti osobe s ograničenim psihičkim, osjetilnim ili mentalnim sposobnostima ili osobe bez iskustva i/ili znanja samo dok su pod nadzorom ili ako su upoznati s uputama o sigurnom korištenju pumpe kao i s potencijalnim opasnostima. Djeca se ne smiju igrati uređajem. Osobe s jakim ili složenim ograničenjima mogu zahtijevati dodatne mjere opreza osim ovdje navedenih uputa.	
5.1	Umetanje multifunkcionalne mlaznice za prskanje u uređaj (02)	86	2	INFORMACIJE O UPUTAMA ZA UPORABU	
5.2	Priključivanje regulatora tlaka i usisnog crijeva na uređaj (03-05).....	87	■	Kod njemačke verzije radi se o originalnim uputama za uporabu. Sve ostale jezične verzije prijevodi su originalnih uputa za uporabu.	
6	Stavljanje u pogon.....	87	■	Ove Upute za uporabu držite na lako dostupnom mjestu kako bi vam bile pri ruci kada vam zatrebaju informacije o uređaju.	
6.1	Napunite akumulator.....	87	■	Uređaj prosljeđujte drugim osobama samo s ovim Uputama za uporabu.	
6.2	Umetanje i vađenje akumulatorske baterije (06, 07).....	87	■	Pročitajte i slijedite sigurnosne napomene i upozorenja iz ovih Uputa za uporabu.	
6.3	Vodoopskrba.....	87			
6.3.1	Objesite usisno crijevo u otvoreni spremnik (08)	87			
6.3.2	Spajanje usisnog crijeva na slavinu (09).....	87			
6.4	Boca za sapun	87			
6.4.1	Punjenje boce za sapun (10).....	88			
6.4.2	Umetanje boce za sapun u uređaj (11)	88			
7	Upravljanje	88			
7.1	Reguliranje multifunkcionalne mlaznice za prskanje (12-15).....	88			

2.1 Simboli na naslovnoj stranici

Simbol	Značenje
	Prije prve upotrebe obavezno pažljivo pročitajte ove upute za uporabu. To je preduvjet sigurnog rada i rukovanja bez smetnji.
	Upute za uporabu
	Oprezno rukujte litij-ionskim akumulatorskim baterijama! Posebice napomene o transportu, skladištenju i zbrinjavanju koje se navode u ovim Uputama za uporabu!
	Ovaj je proizvod u skladu s primjenjivim europskim direktivama te je proveden postupak ocjenjivanja sukladnosti za te direktive.

2.2 Objašnjenja oznaka i signalnih riječi

⚠ OPASNOST! Pokazuje neposrednu opasnost koja – ako se ne izbjegne – uzrokuje smrt ili tešku ozljedu.

⚠ UPOZORENJE! Pokazuje potencijalnu opasnost koja bi – ako se ne izbjegne – mogla uzrokovati smrt ili tešku ozljedu.

⚠ OPREZ! Pokazuje potencijalnu opasnost koja bi – ako se ne izbjegne – mogla uzrokovati manju ili umjerenu ozljedu.

POZOR! Pokazuje situaciju koja bi – ako se ne izbjegne – mogla uzrokovati materijalnu štetu.

i NAPOMENA Posebne napomene za bolju razumljivost i rukovanje.

3 OPIS PROIZVODA

Ove upute za uporabu opisuju ručni akumulatorski tlačni čistač.

Mogu se koristiti sve akumulatorske baterije (Bxxx Li) i punjači (Cxxx Li) iz asortimana

ALKO 18V/36V
1 BATTERY / 2 VOLTAGES

POZOR! Opasnost od oštećenja uređaja i akumulatora. Ako se uređaj upotrebljava s neodgovarajućim akumulatorima, može doći do oštećivanja uređaja i akumulatora.

- Uređaj upotrebljavajte samo s propisanim akumulatorima.

i NAPOMENA Daljnje informacije možete pronaći u uputama za uporabu akumulatorskih baterija i punjača iz asortimana

ALKO 18V/36V
1 BATTERY / 2 VOLTAGES

3.1 Namjenska uporaba

Ovaj uređaj može se upotrebljavati za:

- Čišćenje strojeva, vozila, građevinskih konstrukcija, prozora, alata, fasada, terasa, vrtnih uređaja, vrtnog namještaja, igraćaka, brdskih bicikala, sportskih rekvizita, kolnih prilaza, plovila, dasaka za surfanje, ronilačke opreme, opreme za kampiranje, udičarenje i lov, garaža i balkona.
- Navodnjavanje.

Uređaj se smije koristiti samo s odobrenim priborom.

Uređaj može raditi s vodom iz kućnog vodovoda i otvorenih spremnika (npr. bačvi za kišu, ribnjaka).

Uređajem se smije raditi samo kada je potpuno montiran.

Ovaj je uređaj namijenjen za primjenu u privatnom području. Svaka druga uporaba i nedozvoljene pregradnje ili ugradnje smatrat će se pogrešnom primjenom i bit će temelj za ukidanje jamstva, kao i za gubitak sukladnosti i odbacivanje svake odgovornosti proizvođača u odnosu na štete za korisnika ili trećih strana.

3.2 Moguća predvidiva nepravilna uporaba

Uređaj nije predviđen ni za komercijalnu primjenu u javnoj praksi i na sportskim terenima kao ni za primjenu u poljoprivredi ni šumarstvu.

Prije svega uzmite u obzir:

- Uređaj nemojte primjenjivati na predmetima koji nisu otporni na vlagu.
- Uređaj primjenjujte samo na predmetima koji podnose visoki tlak vode (vidi Tehničke podatke).
- Uređaj ne upotrebljavajte po mokrom vremenu, kiši, u vodi ni pod vodom.
- Uređaj nemojte koristiti bez prethodnog priključivanja na dovod vode.

3.3 Sigurnosni i zaštitni uređaji

⚠ UPOZORENJE! Opasnost od ozljeda. Neispravne i deaktivirane sigurnosne i zaštitne naprave mogu izazvati teške ozljede.

- Pobrinite se za popravak sigurnosnih i zaštitnih naprava.
- Nikada ne isključujte sigurnosne i zaštitne naprave.

3.3.1 Gumb za deblokadu

Gumb za deblokadu otključava sklopku za uključivanje/isključivanje. Time se sprječava slučajno uključivanje uređaja jednostavnim pritiskom na sklopku za uključivanje/isključivanje.

3.4 Simboli na uređaju

3.4.1 Sigurnosne oznake

Simbol	Značenje
	Pozor! Poseban oprez pri rukovanju!
	Pažljivo pročitajte upute za uporabu. Upoznajte se s upravljačkim dijelovima i ispravnim načinom uporabe uređaja.
	U skladu s važećim propisima, tlačni čistač nikada ne smije biti uključen na mrežu pitke vode bez separatora sustava. Potrebno je koristiti odgovarajući separator sustava tipa „BA“ prema EN 12729.
	Uređaj nemojte usmjeravati prema ljudima, kućnim životinjama, vozilima u pokretu ili električnim postrojenjima, instalacijama ili uređajima koji provode struju.
	Uklonite akumulatorsku bateriju prije svih radova namještanja, čišćenja ili održavanja.

3.4.2 Oznaka rukovanja

Simbol	Značenje
	Kontinuirano dodavanje tekućeg sredstva za čišćenje u mlaz vode.
	Regulator tlaka: <ul style="list-style-type: none"> ■ Otvaranje ventila: Okrenite okretni gumb u položaj ON. ■ Zatvaranje ventila: Okrenite okretni gumb u položaj OFF.

3.5 Pregled proizvoda (01)

Br.	Dio
Akumulatorski tlačni čistač	
1	Stražnja ručka
2	Prekidač za uključivanje/isključivanje
3	Gumb za deblokadu
4	Dodirni zaslon za podešavanje tlaka
5	Prednja ručka
6	Multifunkcionalna mlaznica za prskanje
7	Priključak crijeva s umetkom filtra
8	Regulator tlaka s funkcijom otvaranja i zatvaranja
9	Utor za akumulatorsku bateriju
Usisno crijevo	
10	Brza spojnica za uređaj ili regulator tlaka
11	Usisno crijevo
12	Brza spojnica za usisni filter ili slavinu
13	Usisni filter, utični
Boca za sapun s nastavkom	
14	Nastavak boce za sapun:
15	<ul style="list-style-type: none"> ■ Utična spojnica akumulatorskog tlačnog čistača

Br.	Dio
16	■ Okretni gumb za tekuće sredstvo za čišćenje
17	■ Mlaznica za prskanje sapunice
18	Boca za sapun
Pribor	
19	Kofer za pohranu
20*	Akumulatorska baterija*
21*	Punjač*

*: U kompletu (br. art. 114156).

3.6 Sadržaj isporuke

U opseg isporuke pripadaju ovdje navedene stavke. Provjerite jesu li sadržane sve stavke:

Br.	Dio
1	Akumulatorski tlačni čistač
2	Multifunkcionalna mlaznica za prskanje
3	Usisno crijevo
4	Boca za sapun s nastavkom
5	Regulator tlaka
6	Upute za uporabu
7*	Akumulatorska baterija*
8*	Punjač*

*: Nije uključeno u opsegu isporuke kod pojedinačnog uređaja, ali je sastavni dio kompleta.

4 SIGURNOSNE NAPOMENE

- Držite uređaj izvan dohvata djece kada je pod naponom ili se hladi.
- Uređaj nemojte usmjeravati prema ljudima ni životinjama.
- Uređaj nemojte usmjeravati prema vozilima u pokretu.
- Uređaj nikada nemojte usmjeravati prema električnim postrojenjima, instalacijama ili uređajima koji provode struju.
- Uređaj nikada ne ostavljajte bez nadzora.
- Uređaj nemojte koristiti ako ima je pao, ako ima vidljiva oštećenja ili ako propušta.
- Akumulator uklonite prije svih radova namještanja, čišćenja ili održavanja.

- Akumulator uklonite prije zamjene dijelova ili prebacivanja na druge funkcije.
- Upotrijebite isključivo pribor koji je odobrio proizvođač.
- Kao sredstva za čišćenje nemojte koristiti nikakva sredstva koja ugrožavaju prirodne vode.
- Nemojte prskati zapaljive tekućine.

4.1 Sigurnosne napomene za akumulator i punjač

- Prije punjenja izvadite akumulatorsku bateriju iz uređaja.
- Umetnite akumulatorsku bateriju u uređaj pažeći da dobro okrenete polove.
- Izvadite akumulatorsku bateriju ako uređaj nećete dulje vrijeme upotrebljavati.
- Nemojte kratko spojiti priključne stezaljke uređaja ili akumulatorske baterije.

Upute za uporabu

Uvažite sigurnosne napomene za akumulatorsku bateriju i punjač koje se navode u zasebnim uputama za uporabu:

- Upute za uporabu 443998: akumulatorske baterije
- Upute za uporabu 443999: punjači

5 MONTAŽA

⚠ UPOZORENJE! Opasnost od ozljeda zbog nepotpune montaže! Rad nepotpuno montiranog uređaja može izazvati teške ozljede.

- Uređaj pogonite samo kada je potpuno montiran!
- Akumulator umetnite u uređaj tek kada je potpuno montiran!

5.1 Umetanje multifunkcionalne mlaznice za prskanje u uređaj (02)

1. Okrenite multifunkcionalnu mlaznicu za prskanje (02/1) tako da se njezina dva zupca poravnaju s utorima na ručki.
2. Umetnite multifunkcionalnu mlaznicu za prskanje u ručku (02/2) do graničnika (02/a).
3. Okrenite umetnutu multifunkcionalnu mlaznicu za prskanje za 90° (02/b) tako da se uglaivi.

5.2 Priključivanje regulatora tlaka i usisnog crijeva na uređaj (03-05)

i NAPOMENA Regulator tlaka potrebno je koristiti samo ako usisno crijevo priključujete na slavinu.

- Utaknite (03/a) regulator tlaka (03/1) s brzom spojnicom (03/2) na nastavak crijeva (03/3) uređaja. Brza spojnica mora se uglaviti.
- Utaknite (04/a) usisno crijevo (04/1) s brzom spojnicom (04/2) na nastavak crijeva (04/3) regulatora tlaka (04/4). Brza spojnica mora se uglaviti.
- Otvaranje/zatvaranje regulatora tlaka:
 - Za otvaranje: Okrenite okretni gumb (05/1) u smjeru ON (05/a), odnosno u okomiti položaj.
 - Za zatvaranje: Okrenite okretni gumb (05/1) u smjeru OFF (05/a), odnosno u vodoravni položaj.

6 STAVLJANJE U POGON

6.1 Napunite akumulator

Obratite pozornost na temperaturno područje za punjenje, pogledajte tehničke podatke.

i NAPOMENA Za detaljne informacije proučite zasebne upute za uporabu akumulatorske baterije i punjača:

- Upute za uporabu 443998: akumulatorske baterije
- Upute za uporabu 443999: punjači

6.2 Umetanje i vađenje akumulatorske baterije (06, 07)

POZOR! Opasnost od oštećenja akumulatora. Ako se akumulator nakon uporabe ostavi u uređaju, to može dovesti do oštećenja akumulatora.

- Odmah nakon uporabe, izvadite akumulator i odložite ga na mjesto zaštićeno od zaleđivanja.
- Akumulator stavite u uređaj tek neposredno prije početka rada.

Umetanje akumulatorske baterije

- Gurnite akumulatorsku bateriju (06/1) u utor za akumulatorsku bateriju (06/2) (06/a) tako da se uglavi.

Vađenje akumulatorske baterije

- Pritisnite gumb za deblokiranje (07/1) na akumulatorskoj bateriji (07/2) i zadržite ga.

- Izvučite akumulatorsku bateriju (07/a).

6.3 Vodoopskrba

POZOR! Opasnost od oštećenja uređaja. Uvlačenje prljave, zahrđale ili mutne vode oštetiće uređaj.

- Uređaj koristite i čistite čistom vodom.
- Pazite da voda ne sadrži korozivne aditive, gnojiva, pesticide i sredstva za čišćenje.

6.3.1 Objesite usisno crijevo u otvoreni spremnik (08)

Akumulatorski tlačni čistač može se koristiti s vodom iz otvorenih posuda, npr. bačava ili kanti za kišnicu. Voda se također može uzeti iz vodenih tokova.

i NAPOMENA Kod prekoračenja maksimalne visine usisa produljuje se vrijeme usisa.

- Uzmite u obzir maksimalnu visinu usisa uređaja.

Preduvjet: Usisno crijevo je pričvršćeno na uređaj. Regulator tlaka nije potreban.

- Utaknite usisni filter (08/1) na usisno crijevo (08/2).
- Objesite usisno crijevo s usisnim filtrom u otvoreni spremnik (08/3). Usisni filter mora biti u vodi.
- Po potrebi: Kopčom (08/4) pričvrstite usisno crijevo na rub spremnika.

6.3.2 Spajanje usisnog crijeva na slavinu (09)

Preduvjeti: Slavina mora imati priključak crijeva.

- Skinite usisni filter s brze spojnice.
- Spojite usisno crijevo (09/1) s regulatorom tlaka (09/2) na uređaj (09/3) (vidi *Poglavlje 5.2 "Priključivanje regulatora tlaka i usisnog crijeva na uređaj (03-05)", stranica 87*).
- Gurnite usisno crijevo (09/4) s brzom spojnicom na priključak crijeva (09/5) slavine.
Pozor! Koristite usisno crijevo isporučeno s uređajem! Stara usisna crijeva ne smiju se ponovno koristiti.

- Otvorite slavinu.
- Otvorite regulator tlaka.

6.4 Boca za sapun

Da biste pripremili površinu koju treba očistiti, ulijte tekuće sredstvo za čišćenje u bocu za sapun. Okretnim gumbom regulirajte količinu sredstva za čišćenje dodanog mlazu vode. Nakon pripreme, površinu možete isprati bistro vodom.

Preduvjet: Usisno crijevo mora biti spojeno na dovod vode.

6.4.1 Punjenje boce za sapun (10)

1. Odvrnite nastavak (10/1) s boce za sapun (10/2).
2. Ulijte tekuće sredstvo za čišćenje u bocu za sapun. Sredstvo za čišćenje mora odgovarati predviđenoj svrsi čišćenja.
3. Čvrsto pričvrstite nastavak na bocu za sapun.

⚠ OPREZ! **Opasnost od ozljeda.** Ako odvrnete bocu za sapun tijekom rada, voda će pod visokim tlakom iscurjeti s nastavka boce za sapun. I voda može oštetiti akumulator.

- Nemojte odvrnati bocu za sapun tijekom rada!

6.4.2 Umetanje boce za sapun u uređaj (11)

1. Okrenite bocu za sapun s nastavkom (11/1) tako da se njezina dva zupca poravnaju s utorima na ručki.
2. Umetnite bocu za sapun s nastavkom u dio s ručkom (11/2) do graničnika (11/a).
3. Okrenite umetnutu bocu za sapun 90° (11/b) tako da se uglavi.

7 UPRAVLJANJE

⚠ UPOZORENJE! **Opasnost od ozljeda zbog nepotpune montaže!** Rad nepotpuno montiranog uređaja može izazvati teške ozljede.

- Uređajem radite samo ako je u cijelosti sklopljen!
- Akumulator umetnite u uređaj tek kada bude potpuno montiran!
- Prije uključivanja provjerite jesu li multifunkcionalna mlaznica za prskanje i boca za sapun pravilno pričvršćeni!

POZOR! **Opasnost od vode.** Kontakt s vodom uzrokuje kratke spojeve i uništava akumulator.

- Tijekom rada uređaja nemojte izlagati akumulator vodi ni vlazi.
- Održavajte akumulator suhim kada mijenjate multifunkcionalnu mlaznicu za prskanje i bocu za sapun.
- Navucite silikonsku zaštitnu futrolu preko akumulatora.

7.1 Reguliranje multifunkcionalne mlaznice za prskanje (12-15)

⚠ OPREZ! **Opasnost od ozljeda.** Namještanje mlaznice nemojte mijenjati tijekom rada.

- Zaustavite uređaj i zatim namjestite mlaznicu.

Multifunkcionalna mlaznica za prskanje (12/1) ima šest različitih uzoraka prskanja.

1. Okrenite prsten (12/2) (12/a) na multifunkcionalnoj mlaznici za prskanje kako biste odabrali odgovarajuću funkciju mlaza.

Namještanje	Funkcija mlaznice
	Točkasto čišćenje (0°) za jaku prljavštinu (13)
	Površinsko čišćenje s lepezastim mlazom 15° za jaku prljavštinu (14)
	Površinsko čišćenje s lepezastim mlazom 25° za srednju prljavštinu (14)
	Površinsko čišćenje s lepezastim mlazom 40° za laganu prljavštinu (14)
	Zalijevanje s tuš-funkcijom, široki mlaz (15)
	Zalijevanje s tuš-funkcijom, uski mlaz (15)

7.2 Reguliranje sredstva za čišćenje na boci za sapun (16)

1. Povećavanje količine sredstva za čišćenje: Okretni gumb (16/1) okrenite u smjeru kazaljke na satu.
2. Smanjivanje količine sredstva za čišćenje: Okretni gumb (16/1) okrenite u smjeru suprotnom od kazaljke na satu.

7.3 Pokretanje/zaustavljanje uređaja (17)

i NAPOMENA Pri radu s otvorenim spremnikom usisno crijevo nije napunjeno vodom na početku rada. Treba pričekati 30 sekundi da voda počne prskati.

Pokretanje uređaja

1. Stavite masku kako biste izbjegli udisanje maglice raspršene vode.
2. Usmjerite uređaj na površinu koju treba očistiti.
3. Pritisnite gumb za deblokadu (17/1) i držite ga pritisnutim.
4. Pritisnite prekidač za uključivanje/isključivanje (17/2) i držite je pritisnuto. Uređaj radi. Gumb za deblokadu može se otpustiti. Nakon nekoliko sekundi, uređaj počinje prskati vodu i/ili sapunicu.
5. Ako dolazi do jakog istjecanja vode na priključku crijeva: Zatvorite regulator tlaka (vidi *Poglavlje 5.2 "Priključivanje regulatora tlaka i usisnog crijeva na uređaj (03-05)", stranica 87*).

Zaustavljanje uređaja

1. Otpustite prekidač za uključivanje/isključivanje.

7.4 Podešavanje tlaka mlaza vode (18)

Preduvjet: Uređaj je uključen i radi s razinama tlaka P1, P2 ili P3.

1. Više puta pritisnite simbol za uključivanje/isključivanje  na dodirnom zaslonu (18/1) dok ne postavite željeni tlak.

8 ODRŽAVANJE I NJEGA

⚠ UPOZORENJE! Opasnost od ozljeda.

Uređaj isključite prije svih radova namještanja, održavanja, njege i čišćenja. Skinite akumulator.

8.1 Čišćenje umetka filtra na priključku crijeva (19)

Demontiranje i čišćenje priključka crijeva i umetka filtra

1. Uklonite akumulatorsku bateriju.
2. Izvucite priključak crijeva (19/1).
3. Izvadite umetak filtra (19/2).
4. Isperite priključak crijeva i umetak filtra čistom vodom, a po potrebi ih očistite od kamenca.

Ponovno montiranje umetka filtra i priključka crijeva

1. Umetnite čisti umetak filtra u priključak crijeva.
2. Spojite priključak crijeva u usisni priključak.

8.2 Čišćenje usisnog filtra (20, 21)

Demontiranje i čišćenje usisnog filtra

1. Povucite brzu spojnicu (20/1) u smjeru usisnog crijeva (20/2) (20/a).
2. Skinite usisni filter (20/3) (20/b).
3. Odvratite kućište filtra (21/1) s usisnog priključka (21/2).
4. Izvadite fino sito (21/3).
5. Isperite sve komponente čistom vodom, a po potrebi uklonite kamenac.

Ponovno montiranje usisnog filtra

1. Sastavite usisni filter.
2. Pričvrstite usisni filter na usisno crijevo.

9 POMOĆ U SLUČAJU SMETNJI

i NAPOMENA Kod smetnji koje nisu navedene u ovoj tablici ili koje ne možete ukloniti sami, obratite se našoj servisnoj službi.

Smetnja	Uzrok	Uklanjanje
Uređaj radi, ali ne upija vodu ili je tlak vode prenizak.	Usisno crijevo spojeno je prelabavo na uređaju.	Čvršće spojite usisno crijevo na uređaj.
	Regulator tlaka je zatvoren.	Otvorite regulator tlaka.
	Slavina je zatvorena.	Otvorite slavinu.
	Uređaj je namješten previsoko iznad otvorenog spremnika.	Spustite uređaj.
	Usisni filter nije uronjen u vodu.	Uronite usisni filter pod vodu.

Smetnja	Uzrok	Uklanjanje
	Usisno crijevo je presavijeno.	Izravajte usisno crijevo.
	Umetak filtra na uređaju i/ili usisni filtar su začepljeni.	Očistite umetak filtra i usisni filtar.
	Voda je smrznuta.	Odmrznite vodu. Uređaj nemojte koristiti pri temperaturama nižima od 0 °C.
Uređaj prska premalo vode.	Tlak mlaza je prenizak.	Povećajte tlak mlaza.
Multifunkcionalna mlaznica za prskanje propušta.	Multifunkcionalna mlaznica za prskanje nije okrenuta točno prema željenom simbolu uzorka prskanja.	Okrenite multifunkcionalnu mlaznicu za prskanje tako da simbol uzorka prskanja i oznaka indikatora budu točno poravnati jedno s drugim.
Tlak vode naglo se povećava.	Multifunkcionalna mlaznica za prskanje, umetak filtra ili usisni filtar su začepljeni.	Očistite multifunkcionalnu mlaznicu za prskanje, umetak filtra i usisni filtar.
Nakon isključivanja, voda istječe iz uređaja.	U uređaju i dalje ima vode.	Pustite da voda potpuno iscuri iz uređaja.
Boca za sapun ne prska sredstvo za čišćenje.	Nastavak boce za sapun je začepljen.	Očistite nastavak.
Uređaj se ne pokreće.	Akumulatorska baterija nije umetnuta do kraja.	Gurnite akumulatorsku bateriju u utor za akumulatorsku bateriju tako da tako da se čvrsto uglati.
	Akumulatorska baterija je prazna.	Napunite akumulatorsku bateriju ili ju zamijenite novom.
	Akumulatorska baterija nije ispravna.	Zamijenite akumulatorsku bateriju.
Uređaj se automatski zaustavlja.	Akumulatorska baterija je prazna.	Napunite akumulatorsku bateriju ili ju zamijenite novom.
	Multifunkcionalna mlaznica za prskanje, umetak filtra ili usisni filtar su začepljeni.	Očistite multifunkcionalnu mlaznicu za prskanje, umetak filtra i usisni filtar.
Voda ne prska istim tlakom.	Uređaj uvlači dodatni zrak.	Provjerite spojeve usisnog crijeva. Čvrsto spojite usisno crijevo.

10 SKLADIŠTENJE

10.1 Skladištenje uređaja

Nakon svake uporabe temeljito očistite uređaj kako bi se izbjegla oštećenja:

- Očistiti uređaj:
 - Prije skladištenja potpuno ispraznite vodu iz uređaja i crijeva.
 - Očistite cjelokupan uređaj i dijelove pribora čistom krpom i mekanom četkom. Nemojte upotrebljavati benzin ni druge razrjeđivače!

- Uređaj držite obješen na maksimalno suhom mjestu zaštićenom od smrzavanja izvan dohvata djece.

10.2 Skladištenje akumulatora i punjača

NAPOMENA Za detaljne informacije proučite zasebne upute za uporabu akumulatora i punjača.

11 TRANSPORT

Prije transporta provedite sljedeće korake:

- Isključite uređaj.

- Izvadite akumulatorsku bateriju iz uređaja.
- Zapakirajte akumulatorsku bateriju na propisan način (vidi dolje).

Akumulatorska baterija „B160.6 Li“ (br. art. 114128)

i NAPOMENA Nazivna energija akumulatorske baterije veća je od 100 Wh! Stoga uzmite u obzir sljedeće napomene za transport!

Sadržani litij-ionska akumulatorska baterija podliježe pravilima o opasnom teretu, no može se transportirati prema smanjenim zahtjevima:

- Privatni korisnik može transportirati akumulatorsku bateriju bez dodatnih zahtjeva na prometnicama, dok god je zapakirana za maloprodaju te se transportira u privatne svrhe.
- Komercijalni korisnici koji izvršavaju transport u povezanosti s glavnom djelatnosti (npr. isporuke od i do gradilišta ili prezentacije), također mogu iskoristiti takve smanjene zahtjeve.

U oba slučaja moraju se poduzeti hitne mjere kako bi se spriječilo curenje sadržaja. U drugim slučajevima obavezno se trebaju poštivati pravila o opasnom teretu! Kod zanemarivanja pošiljatelju i prijevozniku prijete kazne.

Dodatne napomene o transportu i slanju

- Litij-ionske akumulatorske baterije transportirajte ili šaljite samo u neoštećenom stanju!
- Za transport akumulatorskih baterija isključivo koristite originalnu kartonsku kutiju ili prikladnu kartonsku kutiju za transport opasne robe (nije potrebno kod akumulatorskih baterija s manje od 100 Wh nazivne snage).
- Preljepite otvorene kontakte akumulatorske baterije kako biste spriječili kratki spoj.
- Zaštitite akumulatorsku bateriju od sklizanja unutar ambalaže kako se ne bi oštetila.
- Osigurajte ispravno označavanje i dokumentaciju pošiljke pri transportu ili isporuci (npr. preko dostavne tvrtke ili špeditera).
- Prethodno se informirajte o mogućnosti transporta preko odabrane tvrtke, a zatim prijavite pošiljku.

Preporučujemo angažiranje stručnjaka za opasne terete kako bi vam pomogao oko pripremanja pošiljke. Uvažite i eventualne nacionalne propise.

12 ZBRINJAVANJE

Samo za zemlje EU:

U skladu s europskom Direktivom 2012/19/EU o električnim i elektroničkim starim uređajima i njihovom provedbom u nacionalno pravo neupotrebivi punjači moraju se odvojeno sakupljati i dovesti na ekološki prihvatljivo recikliranje.

U slučaju nepravilnog zbrinjavanja električni i elektronički stari uređaji mogu imati štetne učinke na okoliš i ljudsko zdravlje zbog moguće prisutnosti opasnih tvari.

Napomene o zakonu za električne i elektroničke uređaje



- Električni i elektronički stari uređaji ne smiju se baciti u kućni otpad, nego ih treba predati na zasebnu obradu i zbrinjavanje!
- Stare baterije ili akumulatori koji nisu fiksno ugrađeni u stari uređaj, moraju se izvaditi prije predaje! Njihovo zbrinjavanje regulira se putem zakona o baterijama.
- Vlasnike ili korisnike električnih ili elektroničkih uređaja zakon obvezuje na povrat.
- Krajnji korisnik snosi vlastitu odgovornost za brisanje osobnih podataka navedenih na starom uređaju koji se zbrinjava u otpad!

Simbol prekrizene kante za smeće znači da se električni i elektronički uređaji ne smiju zbrinjavati putem kućnog otpada.

Električni i elektronički uređaji mogu se besplatno predati na sljedećim mjestima:

- javna, zakonski definirana mjesta za zbrinjavanje ili prikupljanje otpada (npr. komunalne službe)
- prodavaonice električnih uređaja (stacionarna ili internetska), dok god se trgovca obvezuje za povrat ili je ta usluga dobrovoljno ponuđena.

Ove izjave vrijede samo za uređaje koji se instaliraju i prodaju u zemljama Europske unije i na koje se primjenjuje europska direktiva 2012/19/EU. U zemljama izvan Europske unije mogu se primjenjivati neke druge odredbe za zbrinjavanje električnih i elektroničkih starih uređaja.

Napomene iz zakona o baterijama (BattG)



- Stare baterije i akumulatorske baterije ne smiju se baciti u kućni otpad, nego ih treba predati na zasebnu obradu i zbrinjavanje!

- Radi sigurnog vađenja baterija ili akumulatorskih baterija iz električnog uređaja te informiranja o njihovom tipu ili kemijskom sustavu, uzmite u obzir sljedeće podatke navedene u uputama za uporabu i montažu.
- Vlasnike odnosno korisnike baterija ili akumulatorskih baterija zakon obvezuje na povrat. Povrat se ograničava na predaju količina uobičajenih za domaćinstva.

Stare baterije mogu sadržavati opasne tvari ili teške metale koji mogu štetiti okolišu i zdravlju ljudi. Reciklaža starih baterija i iskorištenje njihovih resursa doprinose zaštiti tih dvaju važnih elemenata.

Simbol prekržižene kante za smeće znači da se baterije i akumulatorske baterije ne smiju zbrinjavati putem kućnog otpada.

Oznaka Hg, Cd ili Pb ispod kante za smeće označava sljedeće:

- Hg: Baterija sadrži preko 0,0005 % žive
- Cd: Baterija sadrži preko 0,002 % kadmija
- Pb: Baterija sadrži preko 0,004 % olova

Akumulatorske baterije i baterije mogu se besplatno predati na sljedećim mjestima:

- Javna, zakonski definirana mjesta za zbrinjavanje ili prikupljanje otpada (npr. komunalne službe)
- Prodavaonice baterija i akumulatorskih baterija

15 JAMSTVO

Možebitne greške u materijalu ili proizvodnji na uređaju uklonit ćemo tijekom zakonskoga roka zastare za jamstvo na nedostatke prema vlastitom izboru popravljanjem ili zamjenskom dostavom. Rok zastare određuje se prema pravu države u kojoj je uređaj kupljen.

Naša jamstvena izjava vrijedi samo u slučaju:

- poštivanja ovih Uputa za uporabu
- namjenskog rukovanja
- uporabe originalnih rezervnih dijelova

Jamstvo prestaje vrijediti u slučaju:

- samovoljnih pokušaja popravaka
- samovoljnih tehničkih izmjena
- nenamjenske uporabe

Jamstvo ne obuhvaća:

- oštećenja laka koja proizlaze iz normalnog trošenja
- potrošne dijelove koji su na kartici zamjenskih dijelova označeni okvirom xxxxxx (x)

Jamstveni rok počinje teći s datumom kupnje od strane prvog krajnjeg korisnika. Mjerodavan je datum na računu. Obratite se svom trgovcu ili najbližjoj ovlaštenoj servisnoj službi zajedno s ovom jamstvenom izjavom i originalnim računom. Ova izjava ne utječe na zakonska prava koja kupac ima prema prodavaču u slučaju nedostataka.

- Mjesta povrata u sklopu zajedničkog sustava povrata starih baterija za uređaje
- Mjesto povrata kod proizvođača (ako nije član zajedničkog sustava povrata)

Ove izjave vrijede samo za akumulatorske baterije i baterije koji se prodaju u zemljama Europske unije i na koje se primjenjuje Uredba Europske unije (EU) 2023/1542. U zemljama izvan Europske unije mogu se primjenjivati neke druge odredbe za zbrinjavanje akumulatorskih baterija i baterija.

13 KORISNIČKA SLUŽBA/SERVIS

Kod pitanja o jamstvu, popravku ili zamjenskim dijelovima obratite se obližnjoj servisnoj službi tvrtke AL-KO. Popis servisa možete pronaći na internetu na sljedećoj adresi:

www.alko-garden.com/service-contacts

Za više informacija o zamjenskim dijelovima posjetite:

www.alko-garden.com/spareparts

14 PODACI O IZJAVI O SUKLADNOSTI

Uz potpunu odgovornost, ovime izjavljujemo da ovaj proizvod u obliku u kojem je zastupljen na tržištu ispunjava zahtjeve harmoniziranih EU-direktiva, sigurnosne standarde EU-a i standarde specifične za proizvod. Izjava o sukladnosti dio je uputa za uporabu i priložena je uz stroj.

ПРЕВОД ОРИГИНАЛНОГ УПУТСТВА ЗА РАД**Садржај**

1	Посебне безбедносне напомене.....	93	7	Опслуживање	98
2	Информације о Упутствима за употребу	93	7.1	Подешавање вишеструке млазнице за распршивање (12-15) .	98
2.1	Симболи на насловној страни	94	7.2	Подешавање средства за чишћење на боци за сапун (16).....	99
2.2	Објашњења ознака и сигналних речи	94	7.3	Покретање/заустављање уређаја (17).....	99
3	Опис производа	94	7.4	Подешавање притиска распршивања млаза воде (18).....	99
3.1	Наменска употреба	94	8	Одржавање и нега	99
3.2	Могућа предвидива погрешна употреба	94	8.1	Чишћење филтерског уметка на прикључку за црево (19)	99
3.3	Сигурносни и заштитни уређаји.....	95	8.2	Чишћење усисног филтера (20, 21) 100	
3.3.1	Дугме за деблокирање	95	9	Помоћ у случају сметњи.....	100
3.4	Симболи на уређају	95	10	Складиштење	101
3.4.1	Безбедносна ознака	95	10.1	Складиштење уређаја	101
3.4.2	Ознака за руковање	95	10.2	Складиштење батерије и пуњача ...	101
3.5	Преглед производа (01).....	95	11	Транспорт	101
3.6	Обим испоруке	96	12	Одлагање	102
4	Безбедносне напомене	96	13	Служба за кориснике/Сервис.....	103
4.1	Безбедносне напомене за батерију и пуњач	96	14	Информације о изјаве о усклађености..	103
5	Монтажа	97	15	Гаранција.....	103
5.1	Утакните вишеструку млазницу за распршивање у уређај (02)	97			
5.2	Редуктор притиска и усисно црево прикључити на уређај (03-05)	97	1	ПОСЕБНЕ БЕЗБЕДНОСНЕ НАПОМЕНЕ	
6	Пуштање у погон	97		Овај уређај могу да користе особе са смањеним физичким, сензорним или менталним способностима или са недовољно искуства и знања, ако су под надзором или ако су упућене у безбедну употребу уређаја и ако разумеју опасности које настају услед тога. Деца не смеју да се играју уређајем. Особе са врло јаким и сложеним ограничењима могу да имају потребе које превазилазе овде описана упутства.	
6.1	Напунити акумулатор	97	2	ИНФОРМАЦИЈЕ О УПУТСТВИМА ЗА УПОТРЕБУ	
6.2	Стављање и извлачење батерије (06, 07)	97		■ Код немачке верзије се ради о оригиналном упутству за употребу. Верзије на свим осталим језицима су	
6.3	Снабдевање водом.....	97			
6.3.1	Закачити усисно црево у отворену посуду (08)	97			
6.3.2	Прикључивање усисног црева на славину за воду (09).....	98			
6.4	Боца за сапун	98			
6.4.1	Пуњење боце за сапун (10)	98			
6.4.2	Убацивање боце за сапун у уређај (11)	98			

преводи оригиналног упутства за употребу.

- Ова упутства за употребу држите на лако доступном месту да би вам увек била при руци када будете требали одређене информације о уређају.
- Уређај предајте новом власнику само са Упутством за употребу.
- Прочитајте и следите све безбедносне и упозоравајуће напомене из овог упутства за употребу.

2.1 Символи на насловној страни

Симбол	Значење
	Пре првог коришћења обавезно пажљиво прочитајте ово радно упутство. То је услов за безбедан рад и неометано руковање.
	Радно упутство
	Опрезно руковати литијум-јонским акумулаторима! Посебно пазите на напомене за транспорт, складиштење и бацање у отпад из овог радног упутства!
	Овај производ је у складу са применљивим европским директивама и спроведен је поступак оцене усклађености за ове смернице.

2.2 Објашњења ознака и сигналних речи

⚠ ОПАСНОСТ! Указује на непосредну опасност која ће – ако се не избегне – изазвати смрт или тешку повреду.

⚠ УПОЗОРЕЊЕ! Указује на потенцијалну опасност која би – ако се не избегне – могла изазвати смрт или тешку повреду.

⚠ ОПРЕЗ! Указује на потенцијалну опасност која би – ако се не избегне – могла изазвати мале или блаже повреде.

ПАЖЊА! Указује на ситуацију која би – ако се не избегне – могла проузроковати материјалну штету.

ℹ НАПОМЕНА Посебне напомене за боље разумевање и руковање.

3 ОПИС ПРОИЗВОДА

У овом радном упутству је описана ручно вођена акумулаторски чистач под притиском. Могу да се користе сви акумулатори (Vxxx Li) и пуњачи (Cxxx Li) из асортимана

АЛКО 18 V / 36 V
1 BATTERY / 2 VOLTAGES

ПАЖЊА! Опасност од оштећења на уређају и акумулатору.

Ако уређај ради са неприкладним акумулаторима, могу се оштетити уређаји и акумулатори.

- Уређај треба да ради само са прописаним акумулаторима.

ℹ НАПОМЕНА У радним упутствима акумулатора и пуњача из асортимана **АЛКО 18 V / 36 V** 1 BATTERY / 2 VOLTAGES ћете пронаћи додатне информације.

3.1 Наменска употреба

Овај уређај може да се користи само за:

- Чишћење машина, возила, зграда, прозора, алата, фасада, тераса, баштенских уређаја, баштенског намештаја, справа за играње, брдских бицикала, спортских справа, прилаза, чамаца, дасака за суфровање, ронилачких апарата, опреме за камповање, опрема за пецање и лов, гаража, балкона.
- Наводњавање.

Уређај сме да се користи само са одобреним прибором.

Уређај може да се користи са водом из кућне мреже за воду и из отворених посуда (нпр. цистерна, језерце).

Са уређајем сме да се ради само када је потпуно монтиран.

Овај уређај је предвиђен искључиво за приватну употребу. Сваки другачији начин коришћења, као и недозвољене преправке или доградње се сматра ненаменском употребом и доводи до престанка важења гаранције, губитка усаглашености са прописима и одбијања сваке одговорности произвођача за штету корисника или трећих лица.

3.2 Могућа предвидива погрешна употреба

Уређај није предвиђен ни за комерцијалну употребу у јавним парковима и спортским објектима ни за употребу у пољопривреди и шумарству.

Пре свега водите рачуна о следећем:

- Немојте да користите уређај код предмета који нису отпорни на влагу.
- Примените уређај само на предметима отпорним на притисак воде (види техничке податке).
- Немојте користити уређај при мокрим временским условима, киши или у води односно под водом.
- Немојте да користите уређај а да га претходно нисте прикључили на напајање водом.

3.3 Сигурносни и заштитни уређаји

⚠ УПОЗОРЕЊЕ! Опасност од повреде. Неисправни и деактивирани сигурносни и заштитни уређаји могу да доведу до тешких повреда.

- Дајте неисправне сигурносне и заштитне уређаје на поправку.
- Никада немојте деактивирати сигурносне и заштитне уређаје.

3.3.1 Дугме за деблокирање

Дугме за деблокирање активира прекидач за укључивање/искључивање. На тај начин се спречава случајно укључивање уређаја искључивим притискањем прекидача за укључивање/искључивање.

3.4 Символи на уређају

3.4.1 Безбедносна ознака

Симбол	Значење
	Пажња! Посебан опрез при руковању!
	Пажљиво прочитајте радно упутство. Упознајте се са управљачким елементима и правилном употребом уређаја.
	Према важећим прописима, уређај за чишћење под притиском никада не сме да ради без одвајача система на мрежи за воду за пиће. Мора да се користи одговарајући одвајач система према ЕН 12729 типа „ВА“.

Симбол	Значење
	Немојте усмеравати уређај према људима, кућним љубимцима, возилима у покрету или електричним системима, инсталацијама или уређајима.
	Уклоните акумулатор пре спровођења радова подешавања, чишћења или одржавања.

3.4.2 Ознака за руковање

Симбол	Значење
	Континуално додавање течног средства за чишћење млазу воде.
	Редуктор притиска: <ul style="list-style-type: none"> ■ Отварање вентила: Окренути обртно дугме у смеру ON. ■ Затварање вентила: Окренути обртно дугме у смеру OFF.

3.5 Преглед производа (01)

Бр.	Саставни део
Акумулаторски чистач под притиском	
1	Задња ручка
2	Прекидач за укљ./искљ.
3	Дугме за деблокирање
4	Додирни екран за подешавање притиска
5	Предња ручка
6	Вишеструка млазница за распршивање
7	Прикључак за црево са филтерским уметком
8	Редуктор притиска са функцијом отварања и затварања
9	Држач акумулатора

Бр.	Саставни део
Усисно црево	
10	Брза спојница на уређај или редуктор притиска
11	Усисно црево
12	Брза спојница на усисни филтер или славину за воду
13	Усисни филтер, утични
Боца за сапун са наставком	
14	Наставак боце за сапун:
15	<ul style="list-style-type: none"> ■ Утична спојница за акумулаторски чистач под притиском
16	<ul style="list-style-type: none"> ■ Обртно дугме за течно средство за чишћење
17	<ul style="list-style-type: none"> ■ Млазница за распршивање за сапуницу
18	Боца за сапун
Прибор	
19	Кофер за складиштење
20*	Акумулатор*
21*	Пуњач*

*: У комплекту (бр. артикла 114156).

3.6 Обим испоруке

У обим испоруке спадају и овде набројане позиције. Проверите да ли су све позиције садржане:

Бр.	Саставни део
1	Акумулаторски чистач под притиском
2	Вишеструка млазница за распршивање
3	Усисно црево
4	Боца за сапун са наставком
5	Редуктор притиска
6	Радно упутство
7*	Акумулатор*
8*	Пуњач*

*: Код појединачног уређаја се не налази у опсегу испоруке, али је део комплекта.

4 БЕЗБЕДНОСНЕ НАПОМЕНЕ

- Чувајте уређај ван домашаја деце, ако је под напоном или се охлади.
- Не усмеравајте уређај на људе или животиње.
- Не усмеравајте уређај на возила у покрету.
- Никада не усмеравајте уређај на електричне системе, инсталације или уређаје под напоном.
- Немојте остављати уређај без надзора.
- Немојте користити уређај, ако је пао, има видљива оштећења или пропушта.
- Уклоните акумулатор пре спровођења радова подешавања, чишћења или одржавања.
- Уклоните акумулатор пре замене делова или пребацавања на друге функције.
- Користите само прибор одобрен од стране произвођача.
- Немојте користити материјале штетне за воде као средство за чишћење.
- Немојте прскати запаљиве течности.

4.1 Безбедносне напомене за батерију и пуњач

- Уклоните акумулатор из уређаја пре пуњења.
- Уметните акумулатор у уређај пазећи на исправан поларитет.
- Извадите акумулатор из уређаја ако намеравате да га складиштите на дужи временски период.
- Немојте кратко спајати прикључне стезалке уређаја или акумулатора.

Радна упутства

Водите рачуна о безбедносним напоменама за акумулатор и пуњач у посебним радним упутствима:

- Радно упутство 443998: акумулатори
- Радно упутство 443999: пуњачи

5 МОНТАЖА

⚠ УПОЗОРЕЊЕ! **Опасност због непотпуне монтаже!** Употреба непотпуно монтираног уређаја може да доведе до тешких повреда.

- Употребљавати уређај само ако је потпуно монтиран!
- Ставити акумулатор у уређај тек пошто је уређај потпуно монтиран!

5.1 Утакните вишеструку млазницу за распршивање у уређај (02)

1. Вишеструка млазница за распршивање (02/1) okreћите тако да су оба наставка млазнице за распршивање и удубљења на ручици једни насупрот других.
2. Утакните вишеструку млазницу за распршивање у ручицу (02/2) до граничника (02/a).
3. Утакнуту вишеструку млазницу за распршивање окренути за 90° (02/b), док не налегне.

5.2 Редуктор притиска и усисно црево прикључити на уређај (03-05)

ℹ НАПОМЕНА Прикључивање редуктора притиска је неопходно само када се усисно црево прикључи на славину за воду.

1. Гурните редуктор притиска (03/1) са брзом спојницом (03/2) на наставак за црево (03/3) уређаја (03/a). Брза спојница мора да се углави.
2. Гурните (04/a) усисно црево (04/1) са брзом спојницом (04/2) на наставак за црево (04/3) редуктора притиска (04/4). Брза спојница мора да се углави.
3. Отварање/затварање редуктора притиска:
 - За отварање: Окренути (05/a) обртно дугме (05/1) у смеру ON, тј. у вертикални положај.
 - За затварање: Окренути (05/b) обртно дугме (05/1) у смеру OFF, тј. у водораван положај.

6 ПУШТАЊЕ У ПОГОН

6.1 Напунити акумулатор

Обратите пажњу на распон температуре за режим пуњења, види Техничке податке.

ℹ НАПОМЕНА За детаљне информације погледајте посебна радна упутства акумулатора и:

- Радно упутство 443998: акумулатори
- Радно упутство 443999: пуњачи

6.2 Стављање и извлачење батерије (06, 07)

⚠ ПАЖЊА! **Опасност од оштећења**

акумулатора. Ако се акумулатор после употребе остави у уређају, то може да доведе до оштећења акумулатора.

- Непосредно после употребе извући акумулатор из уређаја и складиштити на месту заштићеном од смрзавања.
- Ставити акумулатор у уређај тек непосредно пре почетка рада.

Замена акумулатора

1. Гурнути (06/a) акумулатор (06/1) у држач акумулатора (06/2), док не налегне.

Вађење акумулатора

1. Притиснути тастер за деблокирање (07/1) на акумулатору (07/2) и држати га притиснутим.
2. Извадити акумулатор (07/a).

6.3 Снабдевање водом

⚠ ПАЖЊА! **Опасност од оштећења на**

уређају. Уређај се оштећује усисавањем воде која садржи прљавштину, рђу или муљ.

- Употребљавајте и чистите уређај чистом водом.
- Уверите се да у води нису садржани корозивни адитиви, као ни ђубриво, пестициди или средства за чишћење.

6.3.1 Закачити усисно црево у отворену посуду (08)

Акумулаторски чистач под притиском може да ради са водом из отворених посуда, као нпр. цистерни и кофа. Вода такође може да се узима из водотокова.

ℹ НАПОМЕНА При прекорачењу максималне висине усисавања се продужава време усисавања.

- Водите рачуна о максималној висини усисавања уређаја.

Предуслов: Усисно црево је прикључено на уређај. Редуктор притиска није потребан.

1. Усисни филтер (08/1) гурнути на усисно црево (08/2).
2. Усисно црево са усисним филтером закачити у отворену посуду (08/3). Усисни филтер мора да се налази у води.
3. Ако је потребно: Усисно црево штипаљком (08/4) причврстити на ивицу посуде.

6.3.2 Прикључивање усисног црева на славину за воду (09)

Предуслови: Славина за воду мора да има прикључак за црево.

1. Извадити усисни филтер из брзе спојнице.
2. Усисно црево (09/1) са редуктором притиска (09/2) прикључите на уређај (09/3) (види *Поглавље 5.2 "Редуктор притиска и усисно црево прикључити на уређај (03-05)", страна 97*).
3. Усисно црево (09/4) са брзом спојницом натакнути на прикључак за црево (09/5) славине за воду.
Пажња! *Користите усисно црево испоручено заједно са уређајем! Стара усисна црева не смеју да се поново користе.*
4. Отворите славину за воду.
5. Отворити редуктор притиска.

6.4 Боца за сапун

За припреми третман површине за чишћење улијте течно средство за чишћење у боцу за сапун. Обртним дугметом регулишете количину средства за чишћење додат у средство за чишћење. После припремног третмана површину можете испрати чистом водом.

Предуслов: Усисно црево мора да буде прикључено на напајање водом.

6.4.1 Пуњење боце за сапун (10)

1. Одврнути наставка (10/1) са боце за сапун (10/2).
2. Улијте течно средство за чишћење у боцу за сапун. Средство за чишћење мора да одговара предвиђеној сврси чишћења.
3. Поново чврсто заврните наставка на босу за сапун.

⚠ ОПРЕЗ! Опасност од повреде. Ако одвртите боцу за сапун током рада, вода под великим притиском излази из наставка боце за сапун. Осим тога, вода може да оштети акумулатор.

- Немојте одвртати боцу за сапун током рада!

6.4.2 Убацавање боце за сапун у уређај (11)

1. Боцу за сапун са наставком (11/1) окрећите тако да су оба наставка млазнице за распршивање и удубљења на ручици једни насупрот других.
2. Гурните (11/а) боцу за сапун са наставком у ручицу (11/2) до граничника.
3. Утакнуту боцу за сапун окренути (11/б) за 90°, док не налегне.

7 ОПСЛУЖИВАЊЕ

⚠ УПОЗОРЕЊЕ! Опасност због непотпуне монтаже! Употреба непотпуно монтираног уређаја може да доведе до тешких повреда.

- Употребите уређај само ако је у потпуности монтиран!
- Уметните акумулатор у уређај тек пошто је уређај потпуно монтиран!
- Пре укључивања проверите да ли су вишеструка млазница за распршивање одн. боца за сапун правилно монтирани!

ПАЖЊА! Опасност из воде. Додир са водом доводи до кратких спојева и разарања акумулатора.

- Приликом употребе уређаја немојте излагати акумулатор води и влази.
- Приликом замене вишеструке млазнице за распршивање и боце за сапун одржавајте акумулатор сувим.
- Навуците силиконску заштитну опну на акумулатор.

7.1 Подешавање вишеструке млазнице за распршивање (12-15)

⚠ ОПРЕЗ! Опасност од повреде. Не мењати положај млазнице у току рада.

- Зауставите уређај и затим промените подешавање млазнице.

Вишеструка млазница за распршивање (12/1) има шест различитих шаблона за распршивање.

1. Прстен (12/2) вишеструке млазнице за распршивање окрените (12/а), да бисте изабрали погодну функцију млазнице.

Подешавање	Функција млазнице
	Тачкасто чишћење (0°) при јаком задрљању (13)
	Чишћење површина са лепезастим млазом од 15° при јаком задрљању (14)
	Чишћење површина са лепезастим млазом од 25° при средњем задрљању (14)
	Чишћење површина са лепезастим млазом од 40° при лакој задрљању (14)
	Наводњавање са функцијом туширања, широк млаз (15)
	Наводњавање са функцијом туширања, узак млаз (15)

7.2 Подешавање средства за чишћење на боци за сапун (16)

1. Повећање количине средства за чишћење: Окретати обртно дугме (16/1) у смеру казаљке на сату.
2. Смањење количине средства за чишћење: Окрените обртно дугме (16/1) у смеру супротном од казаљке на сату.

7.3 Покретање/заустављање уређаја (17)

И НАПОМЕНА При раду са отвореном посудом усисно црево на почетку рада још није напуњено водом. Траје до 30 секунди, док се вода распрши.

Покретање уређаја

1. Ставите маску да бисте спречили удисање распршеног аеросола.

2. Усмерите уређај према површини за чишћење.
3. Притиснути дугме за деблокирање (17/1) и држати га притиснутог.
4. Притиснути прекидач за укљ./искљ. (17/2) и држати га притиснутим. Уређај ради. Дугме за деблокирање може да се пусти. Уређај после неколико секунди распршује воду одн. сапуницу.
5. При јаком цурењу воде на прикључку за црево: Затворити редуктор притиска (види Поглавље 5.2 "Редуктор притиска и усисно црево прикључити на уређај (03-05)", страна 97).

Заустављање уређаја

1. Пустити прекидач за укљ./искљ.

7.4 Подешавање притиска распршивања млаза воде (18)

Предуслов: Уређај је у погону и ради са притиском распршивања P1, P2 или P3.

1. Символ укључења/искључења  на додирном екрану (18/1) притисните више пута, све док не буде подешен жељени притисак распршивања.

8 ОДРЖАВАЊЕ И НЕГА

⚠ УПОЗОРЕЊЕ! Опасност од повреде. Пре радова подешавања, одржавања, неге и чишћења увек искључите уређај. Извадите батерију.

8.1 Чишћење филтерског уметка на прикључку за црево (19)

Демонтирајте и очистите прикључак за црево и филтерски уметак

1. Уклоните акумулатор.
2. Извучите прикључак за црево (19/1).
3. Извадите филтерски уметак (19/2).
4. Исперите прикључак за црево и филтерски уметак чистом водом и по потреби уклоните каменац.

Поновна монтажа филтерско уметка и прикључка за црево

1. Чист филтерски уметак гурните у прикључак за црево.
2. Гурните прикључак за црево на усисни наставак.

8.2 Чишћење усисног филтера (20, 21)

Демонтажа и чишћење усисног филтера

1. Брзу спојницу (20/1) повући (20/а) у смеру усисног црева (20/2).
2. Скините (20/б) усисни филтер (20/3).
3. Одврнути кућиште филтера (21/1) са усисног наставка (21/2).
4. Извадите фино сито (21/3).
5. Исперите све компоненте чистом водом и по потреби уклоните каменац.

Поновна монтажа усисног филтера

1. Монтирајте усисни филтер.
2. Натакните усисни филтер на усисно црево.

9 ПОМОЋ У СЛУЧАЈУ СМЕТЊИ

И НАПОМЕНА Код сметњи које нису наведене у овој табели или које не можете да отклоните сами, се обратите нашој служби за кориснике.

Сметња	Узрок	Отклањање
Уређај ради, али не усисава воду или је притисак воде премали.	Усисно црево превише лабаво налаже на уређај.	Чврсто натакнути усисно црево на уређај.
	Редуктор притиска је затворен.	Отворити редуктор притиска.
	Славина за воду је затворена.	Отворите славину за воду.
	Уређај је позициониран превише изнад отворене посуде.	Држите уређај ниже.
	Усисни филтер није уроњен у воду.	Уроните усисни филтер испод површине воде.
	Усисно црево је пресавијено.	Исправите усисно црево.
	Филтерски уметак на уређају и/или усисни филтер су зачепљени.	Очистите филтерски уметак и усисни филтер.
	Вода је замрзнута.	Отопите лед. Не употребљавати уређај на температурама испод 0 °C.
Уређај распршује премало воде.	Притисак распршивања је превише мали.	Повећајте притисак распршивања.
Вишеструка млазница за распршивање није заптивена.	Вишеструка млазница за распршивање није тачно окренута на симбол жељеног шаблона распршивања.	Вишеструку млазницу за распршивање окрените тако да су симбол шаблона за распршивање и ознака за приказ поравнати једно у односу на друго.
Притисак воде се нагло повећа.	Вишеструка млазница за распршивање, филтерски уметак или усисни филтер су зачепљени.	Очистите вишеструку млазницу за распршивање, филтерски уметак и усисни филтер.
После искључивања излази вода из уређаја.	У уређају још има преостале воде.	Комплетно испустите воду из уређаја.

Сметња	Узрок	Отклањање
Боца за сапун не распршује средство за чишћење.	Наставак боце за сапун је зачепљен.	Очистити наставак.
Уређај се не покреће.	Акумулатор није потпуно угуран.	Акумулатор до налегања гурнути у држач за акумулатор.
	Акумулатор је празан.	Напуните акумулатор или замените новим акумулатором.
	Акумулатор је неисправан.	Замените акумулатор.
Уређај се аутоматски зауставља.	Акумулатор је празан.	Напуните акумулатор или замените новим акумулатором.
	Вишеструка млазница за распршивање, филтерски уметак или усисни филтер су зачепљени.	Очистите вишеструку млазницу за распршивање, филтерски уметак и усисни филтер.
Вода се не распршује константним притиском.	Уређај додатно усисава ваздух.	Проверити спојеве усисног црева. Чврсто утакните усисно црево.

10 СКЛАДИШТЕЊЕ

10.1 Складиштење уређаја

Темељито очистите уређај после сваке употребе како бисте избегли оштећења:

- Чишћење уређаја:
 - Пре складиштења Испустите сву воду из уређаја и црева.
 - Очистите читав уређај и делове прибора чистом крпом и меком четком. Немојте да користите бензин или друге раствараче!
- Уређај чувати обешен на што сувљем месту без мрза, ван домашаја деце.

10.2 Складиштење батерије и пуњача

И НАПОМЕНА За детаљне информације погледајте посебна упутства за употребу акумулатора и пуњача.

11 ТРАНСПОРТ

Пре транспорта предузмите следеће мере:

- Искључите уређај.
- Уклоните акумулатор из уређаја.
- Акумулатор запаковати на прописан начин (види доле).

Акумулатор "В160.6 Li" (бр. арт. 114128)

И НАПОМЕНА Називни капацитет акумулатора износи преко 100 Вт·ч! Због тога водите рачуна о следећим упутствима за транспорт!

Садржани литијум-јонски акумулатор подлеже законима о опасним материјама, али може да се транспортује под поједностављеним условима:

- Приватни корисник без додатних захтева може да транспортује неоштећени акумулатор друмом, уколико је уређај спакован према захтевима за малопродају и уколико транспорт служи приватној сврси.
- Комерцијални корисници, који врше транспорт у комбинацији са њиховом главном делатношћу (нпр. испоруке на градилишта или презентације и са њих), такође могу да користе ово поједностављење.

У оба горе поменута случаја обавезно морају да се предузму мере предострожности да би се спречило ослобађање садржаја. У другим случајевима се обавезно морају поштовати одредбе закона о опасним материјама! У случају непридржавања, пошилиаоцу и евентуално превознику прете високе казне.

Остале напомене о превозу и слању

- Транспортovati одн. слати литијум-јонске акумулаторе само у неоштећеном стању!
- За транспорт акумулатора користити искључиво оригинални картон или одговарајући картон за опасне материје (није потребно код акумулатора са номиналним капацитетом мањим од 100 Вт-ч).
- Облепити отворене контакте акумулатора траком, како би се спречио кратак спој.
- Осигурати акумулатор од клизања унутар паковања, како би се спречила оштећења на акумулатору.
- Обезбедити исправно означавање и документацију за слање приликом транспорта одн. слања (нпр. преко сервиса за доставу пакета или шпедиције).
- Претходно се информисати да ли је могућ транспорт преко изабраног пружаоца услуга и декларисати пошиљку.

Препоручујемо укључивање стручњака за опасне материје ради припреме пошиљке. Придржавајте се и евентуалних додатних националних прописа.

12 ОДЛАГАЊЕ

Само за земље ЕУ:

Према Европској директиви 2012/19/ЕУ о електричним или електронским старим уређајима и њеној имплементацији у националном праву, пуњачи који више нису за употребу, морају да се одвојено сакупе и пошаљу на еколошки прихватљиву рециклажу.

У случају неправилног одлагања, стари електрични и електронски уређаји могу штетно деловати на животну средину и здравље људи због могућег присуства опасних материја.

Напомене у вези са законом о електричним и електронским уређајима

- 
 ■ Стари електрични и електронски уређаји не треба да се бацају са кућним смећем, већ треба да се подвргну одвајању и сортирању одн. рециклирању!
- Старе батерије или акумулатори који нису фиксно уграђени у стари уређај, пре предаје морају да се изваде! Њихово

одлагање на отпад је регулисано законом о батеријама.

- Власник одн.корисник електричних и електронских уређаја су по истеку њиховог века употребе законски обавезни да их врате.
- Крајњи корисник сноси одговорност за брисање својих личних података из старог уређаја који треба да се одложи на отпад!

Симбол прецртане канте за отпатке значи да стари електрични и електронски уређаји не смеју да се одлажу заједно са кућним смећем.

Стари електрични и електронски уређаји бесплатно могу да се предају на следећим местима:

- Јавна места за одлагање отпада одн. његово прикупљање (нпр. комунална стоваришта)
- Продајна места за електричне уређаје (стационарна и на интернету), уколико су трговци обавезни да прихвате враћени производ или ако добровољно нуде такву услугу.

Ове изјаве важе само за уређаје који се уграђују и продају у земљама Европске уније и на које се примењује европска директива 2012/19/ЕУ. У земљама изван Европске уније могу се примењивати неке друге одредбе за одлагање старих електричних и електронских уређаја.

Напомене у вези са законом о батеријама (BattG)

- 
 ■ Старе батерије и акумулатори не треба да се бацају са кућним смећем, већ треба да се подвргну одвајању и сортирању одн. рециклирању!
- У сврху безбедног вађења батерија и акумулатора из електричног уређаја и ради информација о њиховом типу одн. хемијском систему, водите рачуна о осталим подацима у упутству за употребу одн. монтажу.
- Власник одн. корисник батерија и акумулатора су по истеку њиховог века употребе законски обавезни да их врате. Враћање је ограничено на предају количина уобичајених за домаћинство.

Старе батерије могу да садрже штетне материје или тешке метале, који би могли да нашкоде животної средини или здрављу.

Прерада старих батерија и коришћење у њима садржаних ресурса доприноси заштити ова два драгоценца ресурса.

Симбол прецртане канте за отпатке значи да батерије и акумулатори не смеју да се одлажу заједно са кућним смећем.

Ако се осим тога испод канте за смеће налазе ознаке Hg, Cd или Pb, онда то означава следеће:

- Hg: батерија садржи више од 0,0005 % живе
- Cd: батерија садржи више од 0,002 % кадмијума
- Pb: батерија садржи више од 0,004 % олова

Акумулатори и батерије бесплатно могу да се предају на следећим местима:

- Јавна места за одлагање отпада одн. његово прикупљање (нпр. комунална стоваришта)
- Продајна места за батерије и акумулаторе
- Места за враћање заједничког система за враћање старих батерија уређаја
- Место враћања код произвођача (ако није члан заједничког система враћања)

15 ГАРАНЦИЈА

Евентуалне грешке у материјалу или производњи на уређају поправићемо за време законског рока застаре права на гаранцију за недостатке према сопственом избору поправљањем или заменом. Рок застаре одређује се према праву државе у којој је уређај купљен.

Наша гарантна изјава важи само у случају:

- примене ових Упутстава за употребу
- сврсисходног коришћења
- употребе оригиналних резервних делова

Гаранција престаје да важи у случају:

- самоиницијативних покушаја поправки
- самоиницијативних техничких измена
- ненаменског коришћења

Гаранција не обухвата:

- оштећења лака која се свODE на нормално трошење
- потрошне делове који су на картици резервних делова означени рамом xxxxxx (x)

Гарантни рок почиње да тече од датума куповине од стране првог крајњег корисника.

Меродаван је датум на рачуну. Са овом изјавом о гаранцији и оригиналним рачуном обратите се продавцу или најближој овлашћеној сервисној радионици. Овом изјавом се не мењају законска права која купац има према продавцу у случају недостатака.

Ове изјаве важе само за акумулаторе и батерије, који се продају у земљама Европске уније и на које се примењује европска уредба (ЕУ) 2023/1542. У земљама изван Европске уније могу се примењивати неке друге одредбе за одлагање акумулатора и батерија.

13 СЛУЖБА ЗА КОРИСНИКЕ/СЕРВИС

Код питања у вези са гаранцијом, поправком или резервним деловима се обратите вашем најближем AL- KO сервису. Њих ћете наћи на интернету под следећом адресом:

www.alko-garden.com/service-contacts

Додатне информације о резервним деловима можете да пронађете на:

www.alko-garden.com/spareparts

14 ИНФОРМАЦИЈЕ О ИЗЈАВЕ О УСКЛАЂЕНОСТИ

Овим под пуном одговорношћу изјављујемо, да овај производ у облику којим се продаје на тржишту испуњава захтеве хармонизованих ЕУ-директива, безбедносних стандарда ЕУ и стандарда који су специфични за овај производ. Изјава о усклађености је део путства за употребу и приложена је машини.

TŁUMACZENIE ORYGINALNEJ INSTRUKCJI OBSŁUGI**Spis treści**

1	Szczególne zasady bezpieczeństwa.....	104	7	Obsługa	109
2	Informacje dotyczące niniejszej instrukcji obsługi.....	104	7.1	Ustawianie multidyshy rozpylającej (12–15).....	109
2.1	Symbole na stronie tytułowej.....	105	7.2	Ustawianie środka czyszczącego na butli na mydło (16).....	110
2.2	Objaśnienia rysunkowe i słowa ostrzegawcze.....	105	7.3	Uruchamianie/zatrzymywanie urządzenia (17)	110
3	Opis produktu.....	105	7.4	Ustawianie ciśnienia rozpylania strumienia wody (18).....	110
3.1	Użytkowanie zgodne z przeznaczeniem.....	105	8	Konserwacja i pielęgnacja	110
3.2	Możliwe przewidywane nieprawidłowe użycie.....	106	8.1	Czyszczenie wkładu filtracyjnego na przyłączy węża (19)	110
3.3	Urządzenia zabezpieczające i ochronne	106	8.2	Czyszczenie filtra zasysania (20, 21).....	110
3.3.1	Przycisk zwalniający.....	106	9	Pomoc w przypadku usterek	111
3.4	Symbole umieszczone na urządzeniu.....	106	10	Przechowywanie.....	112
3.4.1	Symbole bezpieczeństwa.....	106	10.1	Przechowywanie urządzenia.....	112
3.4.2	Symbole obsługi	106	10.2	Składowanie akumulatora i ładowarki.....	112
3.5	Przegląd produktu (01)	106	11	Transport	112
3.6	Zakres dostawy.....	107	12	Utylizacja	113
4	Zasady bezpieczeństwa.....	107	13	Obsługa klienta/Serwis	114
4.1	Zasady bezpieczeństwa dotyczące akumulatora i ładowarki	107	14	Informacja o deklaracji zgodności	114
5	Montaż	108	15	Gwarancja	114
5.1	Wkładanie multidyshy rozpylającej do urządzenia (02).....	108			
5.2	Podłączanie reduktora ciśnienia i węża ssącego do urządzenia (03–05).....	108	1	SZCZEGÓLNE ZASADY BEZPIECZEŃSTWA	
6	Uruchomienie.....	108		Opisywane urządzenie może być używane przez osoby z ograniczeniami fizycznymi, zmysłowymi lub umysłowymi albo osoby bez doświadczenia i wiedzy tylko wówczas, jeśli będą przy tym nadzorowane bądź zostaną przeszkolone w zakresie bezpiecznego używania urządzenia i rozumieją wynikające z tego zagrożenia. Dzieci nie powinny się bawić tym urządzeniem.	
6.1	Ładowanie akumulatorów.....	108		Potrzeby osób o bardzo dużych i złożonych ograniczeniach mogą wykraczać poza tutaj opisane instrukcje.	
6.2	Wkładanie i wyciąganie akumulatora (06, 07)	108	2	INFORMACJE DOTYCZĄCE NINIEJSZEJ INSTRUKCJI OBSŁUGI	
6.3	Zasilanie w wodę	108		Wersja niemieckojęzyczna jest oryginalną instrukcją obsługi. Wszystkie pozostałe wersje	
6.3.1	Zaczepianie węża ssącego na otwartym zbiorniku (08).....	108			
6.3.2	Podłączanie węża ssącego do zaworu czerpalnego (09).....	109			
6.4	Butla na mydło.....	109			
6.4.1	Napełnianie butli na mydło (10)....	109			
6.4.2	Wkładanie butli na mydło do urządzenia (11)	109			

językowe są tłumaczeniami oryginalnej instrukcji obsługi.

- Poniższa instrukcja obsługi winna być przechowywana zawsze w sposób umożliwiający jej wykorzystanie w celu uzyskania informacji dotyczących urządzenia.
- Urządzenie może być przekazywane wyłącznie wraz z instrukcją obsługi.
- Należy stosować się do wskazówek dot. bezpieczeństwa i wskazówek ostrzegawczych zawartych w niniejszej instrukcji obsługi.

2.1 Symbole na stronie tytułowej

Symbol	Znaczenie
	Przed uruchomieniem należy dokładnie przeczytać niniejszą instrukcję obsługi. Jest to konieczne dla zapewnienia bezusterkowej pracy i bezpiecznej obsługi.
	Instrukcja obsługi
	Akumulatory litowo-jonowe obsługiwać ze szczególną ostrożnością! W szczególności przestrzegać wskazówek dotyczących transportu, składowania i utylizacji zawartych w niniejszej instrukcji obsługi!
	Ten produkt jest zgodny z odpowiednimi dyrektywami europejskimi. Przeprowadzono procedurę oceny zgodności z tymi dyrektywami.

2.2 Objaśnienia rysunkowe i słowa ostrzegawcze

NIEBEZPIECZEŃSTWO! Oznacza niebezpieczeństwo prowadzące do śmierci lub ciężkich obrażeń ciała.

OSTRZEŻENIE! Oznacza potencjalne niebezpieczeństwo mogące prowadzić do śmierci lub ciężkich obrażeń ciała.

OSTROŻNIE! Oznacza potencjalne niebezpieczeństwo mogące prowadzić do średnich lub lekkich obrażeń ciała.

UWAGA! Oznacza potencjalne niebezpieczeństwo mogące prowadzić do szkód rzeczowych.

WSKAZÓWKA Szczególne wskazówki ułatwiające zrozumienie instrukcji i obsługi.

3 OPIS PRODUKTU

Niniejsza instrukcja obsługi opisuje ręczną akumulatorową myjkę ciśnieniową.

Możliwe jest stosowanie wszystkich akumulatorów (Bxxx Li) i ładowarek (Cxxx Li) systemu

AL-KO 18V/36V
1 BATTERY 2 VOLTAGES

UWAGA! Ryzyko uszkodzenia urządzenia akumulatora. Używanie urządzenia z nieodpowiednimi akumulatorami może spowodować uszkodzenie urządzenia i akumulatorów.

- Urządzenia należy używać wyłącznie z zalecanymi akumulatorami.

WSKAZÓWKA Dalsze informacje można znaleźć w instrukcjach obsługi akumulatorów i ładowarek systemu **AL-KO 18V/36V** 1 BATTERY 2 VOLTAGES

3.1 Użytkowanie zgodne z przeznaczeniem

Opisywane urządzenie jest przeznaczone do następujących celów:

- Czyszczenie maszyn, pojazdów, budynków, okien, narzędzi, fasad, tarasów, narzędzi ogrodowych, mebli ogrodowych, sprzętu do zabawy, rowerów górskich, sprzętu sportowego, podjazdów, łodzi, desek surfingowych, sprzętu do nurkowania, sprzętu kempingowego, wędkarskiego i myśliwskiego, garaży, balkonów.
- Nawadnianie.

Urządzenie można uruchomić dopiero z dopuszczonym osprzętem.

Urządzenie może być obsługiwane wodą z domowej sieci wodociągowej i z otwartych pojemników (np. beczki deszczowej, stawu).

Używanie urządzenia jest dozwolone tylko wtedy, gdy jest całkowicie zmontowane.

Opisywane urządzenie jest przeznaczone do zastosowania w ramach użytku prywatnego. Każde inne zastosowanie oraz niedozwolone zmiany lub modyfikacje traktowane są jako eksploatacja niezgodna z przeznaczeniem i prowadzą do utraty gwarancji i ważności deklaracji zgodności oraz do wyłączenia wszelkiej odpowiedzialności producenta za szkody poniesione przez użytkownika lub osoby trzecie.

3.2 Możliwe przewidywane nieprawidłowe użycie

Urządzenie nie jest przeznaczone do zastosowań specjalistycznych w parkach i obiektach sportowych ani do zastosowania w rolnictwie i leśnictwie.

Należy przestrzegać przede wszystkim następujących wskazówek:

- Urządzenia nie należy stosować do nieopornych na wilgoć przedmiotów.
- Urządzenie należy stosować tylko do przedmiotów, które wytrzymują określone ciśnienie wody (patrz dane techniczne).
- Nie używać urządzenia podczas wilgotnej pogody, deszczu, w wodzie ani pod wodą.
- Urządzenia nie należy używać bez uprzedniego podłączenia go do zasilania w wodę.

3.3 Urządzenia zabezpieczające i ochronne

⚠ OSTRZEŻENIE! Niebezpieczeństwo skaleczenia. Niesprawne i dezaktywowane urządzenia ochronne i zabezpieczające mogą spowodować poważne obrażenia ciała.



- Jeśli urządzenia ochronne i zabezpieczające są niesprawne, należy zlecić ich naprawę.
- Nigdy nie dezaktywować urządzeń ochronnych i zabezpieczających.

3.3.1 Przycisk zwalniający

Przycisk zwalniający służy do odblokowania włącznika/wyłącznika. Zapobiega on przypadkowemu włączeniu urządzenia przez samo naciśnięcie włącznika/wyłącznika.

3.4 Symbole umieszczone na urządzeniu

3.4.1 Symbole bezpieczeństwa

Symbol	Znaczenie
	Uwaga! Zachować szczególną ostrożność podczas obsługi urządzenia!
	Przeczytać uważnie instrukcję obsługi. Należy zapoznać się z elementami obsługowymi i prawidłowym zastosowaniem urządzenia.

Symbol	Znaczenie
	Zgodnie z obowiązującymi przepisami nie wolno używać myjki ciśnieniowej bez izolatora przepływów zwrotnych w sieci wody pitnej. Należy stosować odpowiedni izolator przepływów zwrotnych typu „BA” zgodny z normą EN 12729.
	Urządzenia nie należy kierować na ludzi, zwierzęta domowe, poruszające się pojazdy czy sprzęt elektryczny, instalacje ani urządzenia będące pod napięciem.
	Wymontować akumulator, zanim przystąpi się do regulacji, czyszczenia lub konserwacji.

3.4.2 Symbole obsługi

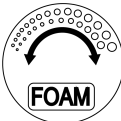
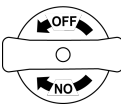
Symbol	Znaczenie
	Domieszka, w sposób ciągły, płynnego środka czyszczącego do strumienia wody.
	Reduktor ciśnienia: <ul style="list-style-type: none"> ■ Otwieranie zaworu: Obrócić pokrętkę w kierunku ON. ■ Zamykanie zaworu: Obrócić pokrętkę w kierunku OFF.

3.5 Przegląd produktu (01)

Nr	Element
Akumulatorowa myjka ciśnieniowa	
1	Tyłny uchwyt
2	Włącznik/wyłącznik
3	Przycisk zwalniający
4	Wyświetlacz dotykowy do ustawienia ciśnienia
5	Przedni uchwyt
6	Multidysza rozpylająca

Nr	Element
7	Przyłącze węża z wkładem filtracyjnym
8	Reduktor ciśnienia z funkcją otwierania i zamykania
9	Uchwyt akumulatora
Wąż ssący	
10	Szybkozłącze do urządzenia bez reduktora ciśnienia
11	Wąż ssący
12	Szybkozłącze do filtra zasysania lub zaworu czerpального
13	Filtr zasysania, wtykany
Butla na mydło z nasadką	
14	Nasadka butli na mydło:
15	■ Złącze wtykowe do akumulatorowej myjki ciśnieniowej
16	■ Pokrętko płynnego środka czyszczącego
17	■ Dysza rozpylająca ług mydlany
18	Butla na mydło
Osprzęt	
19	Skrzynka do przechowywania
20*	Akumulator*
21*	Ładowarka*

*: W kompletnym zestawie (nr art. 114156).

3.6 Zakres dostawy

Zakres dostawy obejmuje niżej wymienione pozycje. Należy sprawdzić, czy wszystkie pozycje są zawarte:

Nr	Element
1	Akumulatorowa myjka ciśnieniowa
2	Multidysza rozpylająca
3	Wąż ssący
4	Butla na mydło z nasadką
5	Reduktor ciśnienia
6	Instrukcja obsługi
7*	Akumulator*

Nr	Element
8*	Ładowarka*

*: W przypadku urządzenia pojedynczego nie należy do zakresu dostawy, ale jest częścią składową kompletnego zestawu.

4 ZASADY BEZPIECZEŃSTWA

- Jeżeli urządzenie znajduje się pod napięciem lub jest pozostawione do ostygnięcia, przechowywać je w miejscu niedostępnym dla dzieci.
- Urządzenia nie należy kierować na ludzi ani zwierzęta.
- Urządzenia nie należy kierować na poruszające się pojazdy.
- Urządzenia nie należy nigdy kierować na sprzęt elektryczny, instalacje ani urządzenia będące pod napięciem.
- Nie zostawiać uruchomionego urządzenia bez nadzoru.
- Urządzenia nie należy używać, gdy jest ono wyraźnie uszkodzone, nieszczelne lub jeżeli spadło.
- Wymontować akumulator, zanim przystąpi się do regulacji, czyszczenia lub konserwacji.
- Wymontować akumulator przed wymianą części lub przełączeniem na inne funkcje.
- Stosować tylko osprzęt dopuszczony przez producenta.
- Nie należy używać żadnych substancji szkodliwych dla wody jako środków czyszczących.
- Nie należy rozpylać cieczy łatwopalnych.

4.1 Zasady bezpieczeństwa dotyczące akumulatora i ładowarki

- Przed ładowaniem wyjąć akumulator z urządzenia.
- Akumulator wkładać do urządzenia z zachowaniem prawidłowej biegunowości.
- Jeżeli urządzenie ma być przechowywane przez dłuższy czas, należy wyjąć z niego akumulator.
- Nie wolno zwierać zacisków urządzenia ani akumulatora.

Instrukcje obsługi

Przestrzegać zasad bezpieczeństwa dotyczących akumulatora i ładowarki, zawartych w osobnych instrukcjach obsługi:

- Instrukcja obsługi 443998: akumulatory
- Instrukcja obsługi 443999: ładowarki

5 MONTAŻ

⚠ OSTRZEŻENIE! Zagrożenia wynikające z niekompletnego montażu! Eksploatacja niekompletnie zmontowanego urządzenia może prowadzić do poważnych obrażeń ciała.

- Urządzenie eksploatować tylko wówczas, gdy zostało całkowicie zmontowane.
- Akumulator włożyć do urządzenia dopiero po zakończeniu całkowitego montażu.

5.1 Wkładanie multidyszy rozpylającej do urządzenia (02)

1. Obrócić multidyszę rozpylającą (02/1) w taki sposób, aby oba czopy dyszy rozpylającej i wycięcia w rękojeści znajdowały się naprzeciwko siebie.
2. Nałożyć (02/a) multidyszę rozpylającą na rękojeść (02/2), aż do ogranicznika.
3. Nałożoną multidyszę rozpylającą obrócić o 90° (02/b), aż ulegnie zablokowaniu.

5.2 Podłączanie reduktora ciśnienia i węża ssącego do urządzenia (03–05)

i WSKAZÓWKA Podłączenie reduktora ciśnienia jest wymagane tylko wtedy, gdy wąż ssący zostanie podłączony do zaworu czerpalnego.

1. Podłączyć (03/a) reduktor ciśnienia (03/1) przy użyciu szybkozłącza (03/2) do króćca węża (03/3) urządzenia. Szybkozłącze musi się zatrzasnąć.
2. Podłączyć (04/a) wąż ssący (04/1) przy użyciu szybkozłącza (04/2) do króćca węża (04/3) reduktora ciśnienia (04/4). Szybkozłącze musi się zatrzasnąć.
3. Otwieranie/zamykanie reduktora ciśnienia:
 - Aby otworzyć: Obrócić pokrętło (05/1) w kierunku ON (05/a), tzn. do położenia pionowego.
 - Aby zamknąć: Obrócić pokrętło (05/1) w kierunku OFF (05/b), tzn. do położenia poziomego.

6 URUCHOMIENIE

6.1 Ładowanie akumulatorów

Przestrzegać zakresu temperatur procesu ładowania, który jest podany w danych technicznych.

i WSKAZÓWKA Szczegółowe informacje można znaleźć w osobnych instrukcjach obsługi akumulatora i ładowarki:

- Instrukcja obsługi 443998: akumulatory
- Instrukcja obsługi 443999: ładowarki

6.2 Wkładanie i wyciąganie akumulatora (06, 07)

UWAGA! Niebezpieczeństwo uszkodzenia akumulatora. Pozostawienie akumulatora w urządzeniu po zakończeniu użytkowania może doprowadzić do uszkodzenia akumulatora.

- Bezpośrednio po zakończeniu użytkowania należy wyjąć akumulator z urządzenia i złożyć na przechowanie w miejscu zabezpieczonym przed zamarzaniem.
- Akumulator włożyć do urządzenia dopiero bezpośrednio przed rozpoczęciem pracy.

Montaż akumulatora w urządzeniu

1. Wsunąć (06/a) akumulator (06/1) do uchwytu akumulatora (06/2), aż ulegnie zablokowaniu.

Wymywanie akumulatora

1. Naciśnąć przycisk zwalnający (07/1) na akumulatorze (07/2) i go przytrzymać.
2. Wyciągnąć akumulator (07/a).

6.3 Zasilanie w wodę

UWAGA! Niebezpieczeństwo uszkodzenia urządzenia. Zasysanie brudnej, błotnistej lub zawierającej rdzę wody spowoduje uszkodzenie urządzenia.

- Urządzenie należy obsługiwać i czyścić czystą wodą.
- Upewnić się, że woda nie zawiera żadnych dodatków powodujących korozję, nawozów, środków ochrony roślin ani środków czyszczących.

6.3.1 Zaczepianie węża ssącego na otwartym zbiorniku (08)

Akumulatorowa myjka ciśnieniowa może być obsługiwana wodą pochodzącą z otwartych pojemników, np. beczek deszczowych lub wiader. Wodę można czerpać również ze zbiorników wodnych.

i WSKAZÓWKA Po przekroczeniu maksymalnej wysokości ssania wydłuża się czas zassania.

- Należy przestrzegać maksymalnej wysokości ssania urządzenia.

Warunek: Wąż ssący jest podłączony do urządzenia. Reduktor ciśnienia nie jest wymagany.

1. Nałożyć filtr zasysania (08/1) na wąż ssący (08/2).
2. Zaczepić wąż ssący z filtrem zasysania na otwarty zbiorniku (08/3). Filtr zasysania musi znajdować się w wodzie.
3. W razie potrzeby: Zamocować wąż ssący za pomocą zacisku (08/4) do krawędzi zbiornika.

6.3.2 Podłączanie węża ssącego do zaworu czerpalnego (09)

Warunki: Zawór czerpalny musi być wyposażony w przyłącze węża.

1. Zdjąć filtr zasysający z szybkozłącza.
2. Podłączyć wąż ssący (09/1) mit z reduktorem ciśnienia (09/2) do urządzenia (09/3) (patrz Rozdział 5.2 "Podłączanie reduktora ciśnienia i węża ssącego do urządzenia (03–05)", strona 108).
3. Podłączyć wąż ssący (09/4) za pomocą szybkozłącza do przyłącza węża (09/5) zaworu czerpalnego.

Uwaga! Używać wąż ssący dostarczony wraz z urządzeniem! Nie wolno ponownie używać starych węży ssących.

4. Otworzyć zawór czerpalny.
5. Otworzyć reduktor ciśnienia.

6.4 Butla na mydło

Napełnić butlę na mydło płynnym środkiem czyszczącym, celem wstępnego przygotowania powierzchni, która będzie czyszczona. Za pomocą pokrętki regulować ilość środka czyszczącego dodawanego do strumienia wody. Po wstępnym przygotowaniu powierzchnię można spłukać czystą wodą.

Warunek: Wąż ssący musi być podłączony do zasilania w wodę.

6.4.1 Napełnianie butli na mydło (10)

1. Odkręcić nasadkę (10/1) od butli na mydło (10/2).
2. Napełnić butlę na mydło płynnym środkiem czyszczącym. Środek czyszczący musi być dostosowany do zamierzonego celu czyszczenia.
3. Mocno przykręcić nasadkę do butli na mydło.

⚠ OSTROŻNIE! Niebezpieczeństwo skałeczenia. W razie odkręcenia butli na mydło podczas eksploatacji urządzenia, przez nasadkę butli na mydło wydostanie się woda pod wysokim ciśnieniem. Ponadto woda może uszkodzić akumulator.

- Nie wolno odkręcać butli na mydło podczas eksploatacji urządzenia!

6.4.2 Wkładanie butli na mydło do urządzenia (11)

1. Obrócić butlę na mydło z nasadką (11/1) w taki sposób, aby oba czopy dyszy rozpylającej i wycięcia w rękojeści znajdowały się naprzeciwko siebie.
2. Nałożyć (11/a) butlę na mydło z nasadką na rękojeść (11/2), aż do ogranicznika.
3. Nałożoną butlę na mydło obrócić o 90° (11/b), aż ulegnie zablokowaniu.

7 OBSŁUGA

⚠ OSTRZEŻENIE! Zagrożenia wynikające z niekompletnego montażu! Eksploatacja niekompletnie zmontowanego urządzenia może prowadzić do poważnych obrażeń ciała.

- Urządzenie należy eksploatować tylko po kompletnym zmontowaniu!
- Akumulator włożyć do urządzenia dopiero po zakończeniu całkowitego jego montażu!
- Należy sprawdzić przed włączeniem, czy multidysza rozpylająca lub butla na mydło są prawidłowo założone!

UWAGA! Niebezpieczeństwo spowodowane wodą. Kontakt z wodą prowadzi do zwarcia i zniszczenia akumulatora.

- W trakcie eksploatacji urządzenia nie wystawiać akumulatora na działanie wilgoci i wody.
- Akumulator musi być suchy podczas wymiany multidyszy rozpylającej i butli na mydło.
- Naciągnąć silikonowe etui ochronne na akumulator.

7.1 Ustawianie multidyszy rozpylającej (12–15)

⚠ OSTROŻNIE! Niebezpieczeństwo skałeczenia. Ustawienia dyszy nie zmieniać w trakcie pracy.

- Urządzenie należy zatrzymać i dopiero wtedy zmienić ustawienie dyszy.

Multidysza rozpylająca (12/1) ma sześć różnych wzorców rozpylania.

1. Obrócić (12/a) pierścieni (12/2) multidyszy rozpylającej, aby wybrać odpowiednią funkcję dyszy.

Ustawienia	Funkcja dyszy
	Czyszczenie punktowe (0°) przy dużym zanieczyszczeniu (13)
	Czyszczenie powierzchni strumieniem płaskim 15° przy dużym zanieczyszczeniu (14)
	Czyszczenie powierzchni strumieniem płaskim 25° przy średnim zanieczyszczeniu (14)
	Czyszczenie powierzchni strumieniem płaskim 40° przy lekkim zanieczyszczeniu (14)
	Opłukiwanie przy użyciu funkcji natrysku, szeroki strumień (15)
	Opłukiwanie przy użyciu funkcji natrysku, wąski strumień (15)

7.2 Ustawianie środka czyszczącego na butli na mydło (16)

1. Zwiększanie ilości środka czyszczącego: Obrócić pokrętko (16/1) w prawo.
2. Zmniejszanie ilości środka czyszczącego: Obracać pokrętko (16/1) w kierunku przeciwnym do ruchu wskazówek zegara.

7.3 Uruchamianie/zatrzymywanie urządzenia (17)

Wskazówka W przypadku eksploatacji urządzenia z otwartym zbiornikiem, w momencie rozpoczęcia pracy wąż ssący nie jest jeszcze napełniony wodą. Rozpylanie wody trwa do 30 sekund.

Uruchamianie urządzenia

1. Nałożyć maskę, aby nie wdychać rozpylonej mgły.

2. Urządzenie skierować na powierzchnię, która ma być czyszczona.
3. Naciśnięcie i przytrzymanie przycisk zwalniający (17/1).
4. Naciśnięcie i przytrzymanie włącznik/wyłącznik (17/2). Urządzenie rozpocznie pracę. Można zwolnić przycisk zwalniający. Po kilku sekundach urządzenie rozpyli wodę lub tęgą mydłano.
5. Przy silnym wylocie wody na przyłączy węża: Zamknąć reduktor ciśnienia (patrz *Rozdział 5.2 "Podłączanie reduktora ciśnienia i węża ssącego do urządzenia (03–05)", strona 108*).

Zatrzymywanie urządzenia

1. Zwolnić włącznik/wyłącznik.

7.4 Ustawianie ciśnienia rozpylania strumienia wody (18)

Warunek: Urządzenie jest włączone i pracuje z ciśnieniem natrysku P1, P2 lub P3.

1. Naciskać kilkakrotnie symbol wł./wył.  na wyświetlaczu dotykowym (18/1), aż zostanie ustawione żądane ciśnienie rozpylania.

8 KONSERWACJA I PIELĘGNACJA

OSTRZEŻENIE! Niebezpieczeństwo skażenia. Przed przystąpieniem do prac związanych z regulacją, konserwacją, pielęgnacją i czyszczeniem należy zawsze wyłączyć urządzenie. Wymontować akumulator.

8.1 Czyszczenie wkładu filtracyjnego na przyłączy węża (19)

Demontaż i czyszczenie przyłącza węża i wkładu filtracyjnego

1. Usunąć akumulator.
2. Wyciągnąć przyłączy węża (19/1).
3. Wyjąć wkład filtracyjny (19/2).
4. Przepłukać przyłączy węża i wkład filtracyjny czystą wodą, w razie potrzeby odkamienić.

Montaż wkładu filtracyjnego i przyłącza węża

1. Włożyć czysty wkład filtracyjny do przyłącza węża.
2. Nałożyć przyłączy węża na króciec ssący.

8.2 Czyszczenie filtra zasysania (20, 21)

Montaż i demontaż filtra zasysania

1. Pociągnąć (20/a) szybkozłazcze (20/1) w kierunku węża ssącego (20/2).

- Zdjąć (20/b) filtr zasysania (20/3).
- Odkręcić obudowę filtra (21/1) od króćca ssącego (21/2).
- Wyjąć sito z drobnym oczkiem (21/3).
- Przepłukać wszystkie elementy czystą wodą, w razie potrzeby odkamienić.

Montaż filtra zasysania

- Zmontować filtr zasysania.

- Podłączyć filtr zasysania do węża ssącego.

9 POMOC W PRZYPADKU USTEREK

WSKAZÓWKA W przypadku zakłóceń, które nie zostały wymienione w tej tabeli, lub takich, których nie można usunąć we własnym zakresie, należy skontaktować się z naszym działem obsługi klienta.

Usterka	Przyczyna	Usuwanie
Urządzenie pracuje, nie zasysa jednak wody lub ciśnienie wody jest niedostateczne.	Wąż ssący jest zbyt luźno osadzony w urządzeniu.	Mocno osadzić wąż ssący w urządzeniu.
	Reduktor ciśnienia jest zamknięty.	Otworzyć reduktor ciśnienia.
	Zawór czerpalny jest zamknięty.	Otworzyć zawór czerpalny.
	Urządzenie jest umieszczone zbyt wysoko nad otwartym pojemnikiem.	Opuścić urządzenie.
	Filtr zasysania nie jest zanurzony w wodzie.	Zanurzyć filtr zasysania w wodzie.
	Wąż ssący jest zagięty.	Wyprostować wąż ssący.
	Wkład filtracyjny na urządzeniu i/lub filtr zasysania są zatkane.	Wyczyścić wkład filtracyjny i filtr zasysania.
	Woda jest zamrożona.	Rozmrozić wodę. Nie należy eksploatować urządzenia w temperaturze poniżej 0°C.
Urządzenie rozpyla zbyt małą ilość wody.	Zbyt małe ciśnienie rozpylania.	Zwiększyć ciśnienie rozpylania.
Multidysza rozpylająca jest nieszczelna.	Multidysza rozpylająca nie jest ustawiona dokładnie zgodnie z żądanym symbolem wzorca rozpylania.	Obrócić multidyszę rozpylającą w taki sposób, aby symbol wzorca rozpylania i oznaczenie wskazania były dokładnie wyrównane względem siebie.
Ciśnienie wody nagle wzrasta.	Multidysza rozpylająca, wkład filtracyjny lub filtr zasysania są zatkane.	Wyczyścić multidyszę rozpylającą, wkład filtracyjny i filtr zasysania.
Woda wypływa z urządzenia po jego wyłączeniu.	Resztki wody nadal znajdują się w urządzeniu.	Spuścić całą wodę z urządzenia.
Butla na mydło nie rozpyla środka czyszczącego.	Nasadka butli na mydło jest zatkana.	Oczyścić nasadkę.
Urządzenie się nie uruchamia.	Akumulator nie jest wsunięty do końca.	Wsunąć akumulator do uchwytu akumulatora, aż ulegnie zablokowaniu.

Usterka	Przyczyna	Usuwanie
	Akumulator jest rozładowany.	Naładować akumulator lub wymienić go na nowy.
	Akumulator jest niesprawny.	Wymienić akumulator.
Urządzenie zatrzymuje się automatycznie.	Akumulator jest rozładowany.	Naładować akumulator lub wymienić go na nowy.
	Multidysza rozpylająca, wkład filtracyjny lub filtr zasysania są zatkane.	Wyczyścić multidyszę rozpylającą, wkład filtracyjny i filtr zasysania.
Woda nie jest rozpylana pod stałym ciśnieniem.	Urządzenie zasysa dodatkowe powietrze.	Sprawdzić połączenia węża ssącego. Dobrze podłączyć wąż ssący.

10 PRZECHOWYWANIE

10.1 Przechowywanie urządzenia

Po każdym użyciu należy dokładnie wyczyścić urządzenie, aby uniknąć uszkodzeń:

- Oczyszczyć urządzenie:
 - Przed przechowaniem spuścić całą wodę z urządzenia i węża.
 - Całe urządzenie i elementy sprzętowe wyczyścić używając suchej szmatki i miękkiej szczotki. Nie używać benzyny ani innych rozpuszczalników!
- Urządzenie przechowywać w suchym i zabezpieczonym przed mrozem miejscu niedostępnym dla dzieci.

10.2 Składowanie akumulatora i ładowarki

f WSKAZÓWKA Szczegółowe informacje można znaleźć w osobnych instrukcjach obsługi akumulatora i ładowarki.

11 TRANSPORT

Przed transportem wykonać następujące czynności:

- Wyłączyć urządzenie.
- Wymontować akumulator z urządzenia.
- Zapakować akumulator zgodnie z przepisami (zob. niżej).

Akumulator „B160.6 Li” (nr art. 114128)

f WSKAZÓWKA Energia znamionowa akumulatora wynosi ponad 100 Wh! Z tego względu należy stosować się do poniższych wskazówek dotyczących transportu.

Akumulator litowo-jonowy zawarty w zestawie podlega przepisom prawa o substancjach niebez-

pieznych, jednak może być transportowany w uproszczonych warunkach:

- Użytkownicy prywatni mogą transportować akumulator po drogach bez dalszych nakładów, o ile jest on zamontowany w sposób przeznaczony do handlu detalicznego, a transport służy wyłącznie do celów prywatnych.
- Użytkownicy komercyjni, którzy realizują transport w związku ze swoją główną działalnością (np. dostawy z i do miejsc budów lub pokazów) uproszczenia te mogą również obowiązywać.

W obu powyższych przypadkach należy koniecznie podjąć działania, zapobiegające uwolnieniu zawartości. W innych przypadkach należy bezwzględnie przestrzegać przepisów dotyczących substancji niebezpiecznych! W przypadku nieprzestrzegania nadawcy i ewentualnie przewoźnikowi grożą surowe kary.

Pozostałe wskazówki dotyczące transportu i wysyłki

- Akumulatory litowo-jonowe transportować lub wysłać wyłącznie w nieuszkodzonym stanie!
- Do transportu akumulatora używać wyłącznie oryginalnego kartonu lub odpowiedniego kartonu dla towarów niebezpiecznych (nie jest to wymagane w przypadku akumulatorów o energii znamionowej poniżej 100 Wh).
- Zakleić odkryte styki akumulatora, aby zapobiec zwarcium.
- Akumulator zabezpieczyć przed przesunięciem wewnątrz opakowania, aby zapobiec uszkodzeniom akumulatora.
- Zapewnić prawidłowe oznakowanie i dokumentację przesyłki podczas transportu bądź

wysyłki (np. za pośrednictwem firmy kurierskiej lub spedycji).

- Uzyskać wcześniej informację, czy transport z wykorzystaniem wybranego usługodawcy jest możliwy i zgłosić przesyłkę.

Zalecamy skorzystanie przy przygotowaniu wysyłki z pomocy fachowca z zakresu towarów niebezpiecznych. Przestrzegać również ewentualnych dodatkowych przepisów krajowych.

12 UTYLIZACJA

Tylko dla krajów UE:

Zgodnie z europejską dyrektywą 2012/19/UE w sprawie zużytego sprzętu elektrycznego i elektronicznego oraz jej transpozycją do prawa danego kraju zużyty sprzęt elektryczny musi być zbierany oddzielnie i przekazany do recyklingu.

W przypadku nieprawidłowej utylizacji zużyty sprzęt elektryczny i elektroniczny może mieć szkodliwe skutki dla środowiska i zdrowia ludzkiego, wynikające z potencjalnej obecności substancji niebezpiecznych.

Wskazówki dotyczące ustawy o zużytym sprzęcie elektrycznym i elektronicznym



- Zużyte urządzenia elektryczne i elektroniczne nie mogą być utylizowane z odpadami z gospodarstwa domowego, lecz należy przekazać je do osobnej zbiórki lub utylizacji.
- Zużyte baterie lub akumulatory, które nie są na stałe wbudowane w zużytym urządzeniu, należy wyciągnąć przed oddaniem urządzenia! Ich utylizacja jest regulowana przez ustawę o zużytych bateriach.
- Właściciele lub użytkownicy urządzeń elektrycznych i elektronicznych są prawnie zobowiązani do ich oddania po zużyciu.
- Użytkownik końcowy odpowiada za usunięcie danych osobowych z utylizowanego urządzenia!

Symbol przekreślonego pojemnika na odpady oznacza, że zużyte urządzenia elektryczne i elektroniczne nie mogą być utylizowane razem z odpadami z gospodarstwa domowego.

Zużyte urządzenia elektryczne i elektroniczne można nieodpłatnie oddać w następujących punktach zbiórki:

- publiczne punkty utylizacji lub zbiórki odpadów (np. komunalne punkty składowania odpadów);

- punkty sprzedaży urządzeń elektrycznych (stacjonarne i online), o ile sprzedawcy są zobowiązani do odbioru lub oferują tę usługę dobrowolnie.

Wszystkie powyższe zasady obowiązują wyłącznie w odniesieniu do urządzeń sprzedawanych i instalowanych na terenie Unii Europejskiej i objętych dyrektywą 2012/19/UE. W krajach nienależących do Unii Europejskiej obowiązywać mogą inne przepisy dotyczące utylizacji urządzeń elektrycznych i elektronicznych.

Wskazówki dotyczące ustawy o zużytych bateriach (BattG)



- Zużyte baterie i akumulatory nie mogą być utylizowane z odpadami z gospodarstwa domowego, lecz należy przekazać je do osobnej zbiórki lub utylizacji.
- Informacje na temat bezpiecznego wyciągnięcia baterii lub akumulatorów z urządzenia elektrycznego oraz informacje na temat ich typu lub systemu chemicznego są zawarte w odpowiedniej instrukcji obsługi lub montażu.
- Właściciele lub użytkownicy baterii i akumulatorów są prawnie zobowiązani do ich oddania po zużyciu. Zwrot ogranicza się do przekazania standardowych ilości występujących w gospodarstwach domowych.

Zużyte baterie mogą zawierać szkodliwe substancje lub metale ciężkie, które mogą powodować poważne szkody dla środowiska naturalnego i zdrowia. Recykling zużytych baterii i wykorzystanie zawartych w nich zasobów przyczynia się do ochrony tych obu ważnych dóbr.

Symbol przekreślonego pojemnika na odpady oznacza, że zużyte baterie i akumulatory nie mogą być utylizowane razem z odpadami z gospodarstwa domowego.

Jeżeli pod symbolem pojemnika na odpady znajdują się dodatkowo oznaczenia Hg, Cd lub Pb, oznacza to:

- Hg: bateria zawiera więcej niż 0,0005% rtęci
- Cd: bateria zawiera więcej niż 0,002% kadmu
- Pb: bateria zawiera więcej niż 0,004% ołowiu

Zużyte akumulatory i baterie można nieodpłatnie oddać w następujących punktach zbiórki:

- publiczne punkty utylizacji lub zbiórki odpadów (np. komunalne punkty składowania odpadów);
- punkty sprzedaży baterii i akumulatorów;

- punkty odbioru zużytych akumulatorów i baterii;
- punkt odbioru producenta (jeżeli nie należy on do systemu odbioru zużytych akumulatorów i baterii).

Wszystkie powyższe zasady obowiązują wyłącznie w odniesieniu do akumulatorów i baterii sprzedawanych na terenie Unii Europejskiej i objętych rozporządzeniem (UE) 2023/1542. W krajach nienależących do Unii Europejskiej obowiązują inne przepisy dotyczące utylizacji akumulatorów i baterii.

13 OBSŁUGA KLIENTA/SERWIS

Wszelkie pytania dotyczące gwarancji, naprawy lub części zamiennych należy kierować do naj-

15 GWARANCJA

Ewentualne wady materiałowe lub produkcyjne w urządzeniu usuwamy przed upływem ustawowego okresu przedawnienia roszczeń z tytułu rękojmi za wady fizyczne, dokonując wedle naszego uznania naprawy lub wymiany produktu. Okres przedawnienia ustalany jest zgodnie z prawem obowiązującym w kraju, w którym produkt został zakupiony.

Gwarancja obowiązuje tylko w przypadku:

- zastosowania się do treści niniejszej instrukcji obsługi
- prawidłowego postępowania,
- stosowania oryginalnych części zamiennych.

Gwarancja nie obejmuje:

- uszkodzeń lakieru spowodowanych zwykłym zużyciem
- części zużywalnych, oznaczonych na wykazie części zamiennych ramką xxxxxx (x).

Okres gwarancji rozpoczyna się od momentu nabycia przez pierwszego użytkownika końcowego. Decydujące znaczenie ma tutaj data dokumentu zakupu. Należy zwrócić się do dystrybutora lub najbliższego autoryzowanego punktu serwisowego, przedkładając niniejszą deklarację gwarancyjną oraz dowód zakupu. Niniejsza deklaracja nie narusza ustawowych roszczeń nabywcy w stosunku do sprzedawcy z tytułu wad.

bliższego punktu serwisowego AL-KO. Można go znaleźć w następującej witrynie internetowej: www.alko-garden.com/service-contacts

Więcej informacji na temat części zamiennych jest dostępnych pod adresem: www.alko-garden.com/spareparts

14 INFORMACJA O DEKLARACJI ZGODNOŚCI

Niniejszym oświadczamy na własną odpowiedzialność, że produkt we wprowadzonej przez nas na rynek wersji spełnia wymagania zharmonizowanych dyrektyw UE, standardy bezpieczeństwa UE oraz standardy obowiązujące dla danego produktu. Deklaracja zgodności jest częścią instrukcji obsługi i jest dołączona do maszyny.





Gwarancja wygasa w przypadku:

- samodzielnych prób naprawy,
- samodzielnych zmian technicznych,
- zastosowania niezgodnie z przeznaczeniem.

PŘEKLAD ORIGINÁLNÍHO NÁVODU K POUŽITÍ**Obsah**

1	Zvláštní bezpečnostní pokyny.....	115	7.2	Nastavení čistícího prostředku na la- hvi na mýdlo (16).....	120
2	K tomuto návodu k použití.....	115	7.3	Spuštění/zastavení přístroje (17)	121
2.1	Symboly na titulní straně	116	7.4	Nastavení tlaku vodního paprsku (18).....	121
2.2	Vysvětlení symbolů a signálních slov	116	8	Údržba a péče	121
3	Popis výrobku.....	116	8.1	Vyčištění filtrační vložky na hadicové přípojce (19)	121
3.1	Použití v souladu s určeným účelem	116	8.2	Čištění sacího filtru (20, 21)	121
3.2	Možné předvídatelné chybné použití	116	9	Pomoc při poruchách.....	121
3.3	Bezpečnostní a ochranná zařízení	117	10	Skladování.....	122
3.3.1	Odblokovací tlačítko	117	10.1	Skladování přístroje	122
3.4	Symboly na stroji	117	10.2	Skladování akumulátoru a nabíječky	122
3.4.1	Bezpečnostní značky	117	11	Přeprava	123
3.4.2	Značky obsluhy	117	12	Likvidace.....	123
3.5	Přehled výrobku (01)	117	13	Zákaznický servis/servis.....	124
3.6	Součásti dodávky.....	118	14	Informace k prohlášení o shodě	124
4	Bezpečnostní pokyny	118	15	Záruka	124
4.1	Bezpečnostní pokyny k akumulátoru a nabíječce	118	1 ZVLÁŠTNÍ BEZPEČNOSTNÍ POKYNY		
5	Montáž	118	Tento přístroj může být používán osobami se sní- ženými fyzickými, smyslovými nebo duševními schopnostmi nebo bez zkušeností a s nedosta- tečnými znalostmi, jestliže jsou pod dohledem nebo byly poučeny ve věci bezpečného používá- ní přístroje a porozuměly z toho vyplývajícím ne- bezpečím. Děti si s přístrojem nesmí hrát. Osoby s velmi silným a komplexním omezením nemohou vyhovovat požadavkům zde popsaných pokynů.		
5.1	Zasunutí multifunkční postřikovací trysky do přístroje (02)	118	2 K TOMUTO NÁVODU K POUŽITÍ		
5.2	Připojení tlakového redukčního venti- lu a sací hadice k přístroji (03-05).....	118	■ U německé verze se jedná o originální návod k použití. Všechny ostatní jazykové verze jsou překlady originálního návodu k použití.		
6	Uvedení do provozu	119	■ Uchovávejte tento návod vždy tak, abyste si ho mohli přečíst, když budete potřebovat in- formace o stroji.		
6.1	Nabití akumulátoru.....	119	■ Předávejte dalším osobám pouze výrobek s tímto návodem k použití.		
6.2	Vložení a vyjmutí akumulátoru (06, 07).....	119	■ Přečtěte a dodržujte bezpečnostní pokyny a varování uvedená v tomto návodu.		
6.3	Zásobování vodou	119			
6.3.1	Zavěšení sací hadice do otevře- né nádrže (08)	119			
6.3.2	Připojení sací hadice k vodovod- nímu kohoutku (09)	119			
6.4	Lahev na mýdlo	119			
6.4.1	Naplnění lahve na mýdlo (10)	119			
6.4.2	Nasunutí lahve na mýdlo na pří- stroj (11)	120			
7	Obsluha.....	120			
7.1	Nastavení multifunkční postřikovací trysky (12-15).....	120			

2.1 Symboly na titulní straně

Symbol	Význam
	Před uvedením do provozu si bezpodmínečně pečlivě přečtěte tento návod k použití. To je předpokladem bezpečné práce a bezproblémové manipulace.
	Návod k použití
	S akumulátory Li-Ion zacházejte opatrně! Obzvláště dodržujte pokyny k přepravě, skladování a likvidaci, které jsou vedené v tomto návodu k použití!
	Tento výrobek souhlasí s platnými evropskými směrnici, a byl realizován postup posuzování shody s těmito směrnici.

2.2 Vysvětlení symbolů a signálních slov

⚠ NEBEZPEČÍ! Označuje bezprostředně hroziící nebezpečnou situaci, která – pokud se jí nevyhnete – má za následek smrt nebo vážné zranění.

⚠ VÝSTRAHA! Označuje možnou nebezpečnou situaci, která – pokud se jí nevyhnete – může mít za následek smrt nebo vážné zranění.

⚠ OPATRNĚ! Označuje možnou nebezpečnou situaci, která by mohla mít za následek menší nebo středně těžké zranění, pokud se jí nevyhnete.

POZOR! Označuje situaci, která by mohla mít za následek věcné škody, pokud se jí nevyhnete.

i UPOZORNĚNÍ Speciální pokyny pro lepší srozumitelnost a manipulaci.

3 POPIS VÝROBKU

Tento návod k použití popisuje ruční akumulátorový tlakový čistič.

Mohou být použity všechny akumulátory (Bxxx Li) a nabíječky (Cxxx Li) sortimentu

AL-KO 18V/36V
1 BATTERY / 2 VOLTAGES

POZOR! Nebezpečí poškození stroje a akumulátoru. Je-li přístroj provozován s nevhodným akumulátorem, může dojít k poškození stroje a akumulátoru.

- Přístroj vždy provozujte jen s předepsaným akumulátorem.

i UPOZORNĚNÍ Další informace najdete v návodech k použití akumulátorů a nabíječek sortimentu **AL-KO 18V/36V**
1 BATTERY / 2 VOLTAGES

3.1 Použití v souladu s určeným účelem

Tento přístroj lze použít na:

- Čištění strojů, vozidel, staveb, oken, nástrojů, fasád, teras, zahradního nářadí, zahradního nábytku, hraček, horských kol, sportovních přístrojů, vjezdů, lodí, surfovacích prken, potápěčských přístrojů, kempingového, rybářského a loveckého vybavení, garáží, balkonů.
- Zavlažování.

Přístroj může být používán jen se schváleným příslušenstvím.

Přístroj můžete používat s vodou z vodovodní sítě a z otevřených nádrží (např. sudy na dešťovou vodu, rybník).

S přístrojem lze pracovat pouze v plně smontovaném stavu.

Tento přístroj je určen výhradně jen k použití v soukromém sektoru. Jakékoliv jiné používání a dále nepovolené přestavby a dodatečné montáže budou považovány za použití k jinému než určenému účelu a mají za následek zánik záruky, dále ztrátu konformity a odmítnutí jakékoli odpovědnosti za škody způsobené uživateli nebo třetí straně ze strany výrobce.

3.2 Možné předvídatelné chybné použití

Stroj není koncipován pro komerční použití ve veřejných parcích a na sportovištích ani pro použití v zemědělství a lesním hospodářství.

Dbejte především na:

- Přístroj nepoužívejte na předměty, které nejsou rezistentní vůči vlhkosti.
- Přístroj používejte jen na předměty, které vydrží tlak vody (viz technické údaje).
- Přístroj nepoužívejte ve vlhkém počasí, při dešti nebo ve vodě či pod vodou.
- Přístroj nesmíte používat bez předchozího připojení k zásobování vodou.

3.3 Bezpečnostní a ochranná zařízení

⚠ VÝSTRAHA! Nebezpečí zranění. Poškozená a vyřazená bezpečnostní a ochranná zařízení mohou vést k těžkým poraněním.

- Defektní bezpečnostní a ochranná zařízení nechejte opravit.
- Bezpečnostní a ochranná zařízení nikdy nevyřazujte z provozu.

3.3.1 Odblokovací tlačítko

Odblokovací tlačítko uvolní vypínač. Tím je zabráněno náhodnému zapnutí přístroje jediným stisknutím vypínače.

3.4 Symboly na stroji

3.4.1 Bezpečnostní značky

Symbol	Význam
	Pozor! Při manipulaci dbejte zvýšené opatrnosti!
	Pozorně si přečtěte návod k použití. Seznamte se ovládacími prvky a správným použitím stroje.
	V souladu s platnými předpisy nesmí být tlakový čistič nikdy provozován bez systémového oddělovače ve vodovodní síti rozvodu pitné vody. Je třeba použít vhodný systémový oddělovač typu „BA“ podle normy EN 12729.
	Přístrojem nemířte na osoby, domácí zvířata, jedoucí vozidla nebo elektrická zařízení pod proudem, instalace nebo jiné přístroje.
	Před nastavováním, čištěním nebo údržbou odstraňte akumulátor.

3.4.2 Značky obsluhy

Symbol	Význam
	Plynulé přimíchávání kapalného čisticího prostředku do proudu vody.
	Tlakový redukční ventil: <ul style="list-style-type: none"> ■ Otevření ventilu: Otočte otočný knoflík ve směru ON. ■ Uzavření ventilu: Otočte otočný knoflík ve směru OFF.

3.5 Přehled výrobku (01)

Č.	Součást
Akumulátorový tlakový čistič	
1	Zadní rukojeť
2	Vypínač
3	Odblokovací tlačítko
4	Dotykový displej k nastavení tlaku
5	Přední rukojeť
6	Multifunkční postřikovací tryska
7	Hadicová přípojka s filtrační vložkou
8	Tlakový redukční ventil s funkcí otevírání a zavírání
9	Držák akumulátoru
Sací hadice	
10	Rychlospojka k přístroji nebo tlakovému redukčnímu ventilu
11	Sací hadice
12	Rychlospojka k sacímu filtru nebo vodovodnímu kohoutku
13	Sací filtr, zásuvný
Lahev na mýdlo s nástavcem	
14	Nástavec lahve na mýdlo:
15	<ul style="list-style-type: none"> ■ Zásuvná spojka k akumulátorovému tlakovému čističi
16	<ul style="list-style-type: none"> ■ Otočný knoflík pro kapalný čisticí prostředek

Č.	Součást
17	■ Postřikovací tryska pro roztok mýdla
18	Lahev na mýdlo
Příslušenství	
19	Kufr na uložení
20*	Akumulátor*
21*	Nabíječka*

*: V kompletní sadě (č. výrobku 114156).

3.6 Součásti dodávky

K rozsahu dodávky patří zde uvedené položky. Zkontrolujte, zda jsou obsaženy všechny položky:

Č.	Součást
1	Akumulátorový tlakový čistič
2	Multifunkční postřikovací tryska
3	Sací hadice
4	Lahev na mýdlo s nástavcem
5	Tlakový redukční ventil
6	Návod k použití
7*	Akumulátor*
8*	Nabíječka*

*: U samostatného přístroje není součástí dodávky, ale je součástí kompletní sady.

4 BEZPEČNOSTNÍ POKYNY

- Přístroj uchovávejte mimo dosah dětí, pokud je pod napětím nebo se ochlazuje.
- Nemiřte přístrojem na osoby nebo zvířata.
- Nemiřte přístrojem na jedoucí vozidla.
- Nemiřte přístrojem na elektrická zařízení pod proudem, instalace nebo jiné přístroje.
- Nenechávejte přístroj bez dozoru.
- Nepoužívejte přístroj, pokud spadl, vykazuje viditelné škody nebo netěsní.
- Před nastavováním, čištěním nebo údržbou vyjměte akumulátor.
- Před výměnou dílů nebo přestavbě na jiné funkce vyjměte akumulátor.
- Používejte jen příslušenství schválené výrobcem.

- Jako čisticí prostředky nepoužívejte látky, které jsou škodlivé pro vodní toky.
- Nerozstříkujte žádné hořlavé kapaliny.

4.1 Bezpečnostní pokyny k akumulátoru a nabíječce

- Před nabíjením vyjměte akumulátor z přístroje.
- Akumulátor vložte do přístroje se správnou polaritou.
- Pokud přístroj nebudete po delší dobu používat, vyjměte akumulátor.
- Nezkratujte přípojovací svorky přístroje nebo akumulátory.

Návody k použití

Dodržujte bezpečnostní pokyny k akumulátoru a nabíječce uvedené v samostatných návodech k použití:

- Návod k použití 443998: akumulátory
- Návod k použití 443999: nabíječky

5 MONTÁŽ

⚠ VÝSTRAHA! Nebezpečí v důsledku neúplné montáže! Provoz neúplně smontovaného stroje může přivodit těžká poranění a poškození stroje.

- Stroj provozujte pouze tehdy, když je kompletně smontovaný!
- Akumulátor vložte do stroje tehdy, když je kompletně smontovaný!

5.1 Zasunutí multifunkční postřikovací trysky do přístroje (02)

1. Otáčejte multifunkční postřikovací tryskou (02/1) tak, aby se oba čepy trysky a vybraný rukojeti nastavily proti sobě.
2. Zasuňte multifunkční postřikovací trysku do části rukojeti (02/2) až na doraz (02/a).
3. Otočte zasunutou multifunkční postřikovací trysku o 90° (02/b) tak, aby zaklapla.

5.2 Připojení tlakového redukčního ventilu a sací hadice k přístroji (03-05)

i UPOZORNĚNÍ Připojení tlakového redukčního ventilu je nutné pouze v případě, že je sací hadice připojena k vodovodnímu kohoutku.

1. Tlakový redukční ventil (03/1) s rychlospojkou (03/2) nasuňte (03/a) na hadicové hrdlo (03/3) přístroje. Rychlospojka musí zaklapnout.

- Nasuňte (04/a) sací hadici (04/1) s rychlospojkou (04/2) na hadicové hrdlo (04/3) tlakového redukčního ventilu (04/4). Rychlospojka musí zaklapnout.
- Otevření/zavření tlakového redukčního ventilu:
 - Postup otevření: Otočte (05/a) otočný knoflík (05/1) ve směru ON, tzn. do svislé polohy.
 - Postup zavření: Otočte (05/b) otočný knoflík (05/1) ve směru OFF, tzn. do vodorovné polohy.

6 UVEDENÍ DO PROVOZU

6.1 Nabíjení akumulátoru

Respektujte teplotní rozmezí pro nabíjecí provoz, viz Technické údaje.

I UPOZORNĚNÍ Dodržujte detailní informace separátních návodů k použití k akumulátoru a nabíječe:

- Návod k použití 443998: akumulátory
- Návod k použití 443999: nabíječky

6.2 Vložení a vyjmutí akumulátoru (06, 07)

POZOR! Riziko poškození akumulátoru. Ponecháte-li akumulátor po použití v přístroji, může vést k poškození akumulátoru.

- Bezprostředně po použití vytáhněte akumulátor a uložte ho tak, aby byl chráněný před mrazem.
- Akumulátor vložte do přístroje bezprostředně před začátkem práce.

Vložení akumulátoru

- Akumulátor (06/1) zasuňte (06/a) do držáku akumulátoru (06/2), až zaklapne.

Vyjmutí akumulátoru

- Stiskněte odblokovací tlačítko (07/1) na akumulátoru (07/2) a držte je stisknuté.
- Vyjměte akumulátor (07/a).

6.3 Zásobování vodou

POZOR! Nebezpečí poškození stroje. Nasátím znečištěné, rezavé nebo kalcové vody může být přístroj poškozen.

- Přístroj používejte a čistěte čistou vodou.
- Ujistěte se, že voda neobsahuje žádné korozivní přísady, hnojiva, pesticidy nebo čisticí prostředky.

6.3.1 Zavěšení sací hadice do otevřené nádrže (08)

Akumulátorový tlakový čistič můžete používat s vodou z otevřených nádrží, jako jsou sudy na dešťovou vodu nebo kbelíky. Vodu můžete odebírat i z vodních toků.

I UPOZORNĚNÍ Při překročení maximální sací výšky se prodlouží doba nasávání.

- Dodržujte maximální výšku nasávání přístroje.

Předpoklad: Sací hadice je nasunutá na přístroji. Tlakový redukční ventil není třeba.

- Nasuňte sací filtr (08/1) na sací hadici (08/2).
- Zavěste sací hadici se sacím filtrem do otevřené nádrže (08/3). Sací filtr se musí nacházet ve vodě.
- Je-li to třeba: Sací hadici upevněte na okraj nádrže svorkou (08/4).

6.3.2 Připojení sací hadice k vodovodnímu kohoutku (09)

Předpoklady: Vodovodní kohoutek musí mít hadicovou přípojku.

- Vyjměte sací filtr z rychlospojky.
- Sací hadici (09/1) s tlakovým redukčním ventilem (09/2) nasuňte na přístroj (09/3) (viz Kapitola 5.2 "Připojení tlakového redukčního ventilu a sací hadice k přístroji (03-05)", strana 118).
- Sací hadici (09/4) s rychlospojkou nasuňte na hadicovou přípojku (09/5) vodovodního kohoutku.
Pozor! Používejte sací hadici dodanou společně s přístrojem! Staré sací hadice se nesmí znovu použít.
- Otevřete vodovodní kohoutek.
- Otevřete tlakový redukční ventil.

6.4 Lahve na mýdlo

Do lahve na mýdlo nalijte kapalný čisticí prostředek, kterým předem ošetříte čistěný povrch. Otočným knoflíkem regulujte množství čisticího prostředku přimíchaného do proudu vody. Po předběžném omytí můžete povrch opláchnout čistou vodou.

Předpoklad: Sací hadice musí být připojena k zásobování vodou.

6.4.1 Naplnění lahve na mýdlo (10)

- Odšroubujte nástavec (10/1) z lahve na mýdlo (10/2).

- Nalijte do lahve na mýdlo kapalný čisticí prostředek. Čisticí prostředek musí být vhodný pro zamýšlený účel čištění.
- Nástavec opět pevně našroubujte na lahev na mýdlo.

⚠ OPATRNĚ! Nebezpečí zranění. Pokud během provozu odšroubujete lahev na mýdlo, začne voda pod vysokým tlakem unikat z nástavce lahve na mýdlo. Navíc může dojít k poškození akumulátoru vodou.

- Během provozu nesmíte odšroubovat lahev na mýdlo!

6.4.2 Nasunutí lahve na mýdlo na přístroj (11)

- Otáčejte lahvi na mýdlo s nástavcem (11/1) tak, aby se oba čepy trysky a vybrání v části rukojeti nastavily proti sobě.
- Zasuňte (11/a) lahev na mýdlo s nástavcem do části rukojeti (11/2) až na doraz.
- Otočte (11/b) zasunutou lahev na mýdlo o 90° tak, aby zaklapla.

7 OBSLUHA

⚠ VÝSTRAHA! Nebezpečí v důsledku neúplné montáže! Provoz neúplně smontovaného přístroje může přivodit těžká poranění.

- Stroj provozujte pouze, je-li kompletně smontovaný!
- Akumulátor vložte do přístroje až po jeho kompletním smontování!
- Před zapnutím zkontrolujte, zda jsou multifunkční postřikovací tryska, popř. lahev na mýdlo správně umístěné!

POZOR! Nebezpečí vyplývající z vody. Kontakt s vodou vede ke zkrátům a zničení akumulátoru.

- Nevystavujte akumulátor během provozu přístroje dešti a vlhkosti.
- Akumulátor musí být při výměně multifunkční postřikovací trysky a lahve na mýdlo stále suchý.
- Přetáhněte silikonové ochranné pouzdro přes akumulátor.

7.1 Nastavení multifunkční postřikovací trysky (12-15)

⚠ OPATRNĚ! Nebezpečí zranění. Během provozu neměňte nastavení trysky.

- Zastavte přístroj a poté změňte nastavení trysky.

Multifunkční postřikovací tryska (12/1) umožňuje pět různých druhů postřiku.

- Vhodnou funkci trysky lze vybrat otáčením (12/a) kroužku (12/2) multifunkční postřikovací trysky.

Nastavení	Funkce trysky
	Bodové čištění (0°) při silném znečištění (13)
	Čištění plochy 15° vějířovitým vodním paprskem při silném znečištění (14)
	Čištění plochy 25° vějířovitým vodním paprskem při středním znečištění (14)
	Čištění plochy 40° vějířovitým vodním paprskem při lehkém znečištění (14)
	Zalévání s funkcí sprchy, široký vodní paprsek (15)
	Zalévání s funkcí sprchy, úzký vodní paprsek (15)

7.2 Nastavení čisticího prostředku na lahvi na mýdlo (16)

- Zvýšení množství čisticího prostředku: Otočným knoflíkem (16/1) otáčejte ve směru hodinových ručiček.
- Snížení množství čisticího prostředku: Otočným knoflíkem (16/1) otáčejte proti směru hodinových ručiček.

7.3 Spuštění/zastavení přístroje (17)

! **UPOZORNĚNÍ** Při provozu s otevřenou nádrží není sací hadice při zahájení práce ještě naplněna vodou. Trvá asi 30 sekund, než začne voda stříkat.

Spuštění přístroje

1. Nasadte si masku, abyste nevedchovali mlhu.
2. Miřte přístrojem na čištěný povrch.
3. Stiskněte odblokovací tlačítko (17/1) a držte jej stisknuté.
4. Stiskněte vypínač (17/2) a držte ho stisknutý. Přístroj běží. Odblokovací tlačítko může být uvolněno. Přístroj začne po několika sekundách stříkat vodu, popř. roztok mýdla.
5. Při silném unikání v místě hadicové přípojky: Zavřete tlakový redukční ventil (viz *Kapitola 5.2 "Připojení tlakového redukčního ventilu a sací hadice k přístroji (03-05)", strana 118*).

Zastavení přístroje

1. Uvolněte vypínač.

7.4 Nastavení tlaku vodního paprsku (18)

Předpoklad: Přístroj je v provozu a pracuje s tlakem postřikování P1, P2 nebo P3.

1. Několikrát stiskněte symbol zapnutí/vypnutí  na dotykovém displeji (18/1), dokud se nenastaví požadovaný tlak postřikování.

8 ÚDRŽBA A PÉČE

! **VÝSTRAHA! Nebezpečí zranění.** Před nastavováním, údržbou, ošetřováním a čištěním vždy vypněte přístroj. Odstraňte akumulátor.

8.1 Vyčištění filtrační vložky na hadicové přípojce (19)

Demontáž a vyčištění hadicové přípojky a filtrační vložky

1. Vyjměte akumulátor.
2. Vytáhněte hadicovou přípojku (19/1).
3. Vyjměte filtrační vložku (19/2).
4. Opláchněte hadicovou přípojku a filtrační vložku čistou vodou, v případě potřeby odstraňte vodní kámen.

Opětovná montáž filtrační vložky a hadicové přípojky

1. Zasuňte čistou filtrační vložku do hadicové přípojky.
2. Na sací hrdlo nasuňte hadicovou přípojku.

8.2 Čištění sacího filtru (20, 21)

Demontáž a čištění sacího filtru

1. Zatáhněte (20/a) za rychlospojku (20/1) ve směru sací hadice (20/2).
2. Stáhněte (20/b) sací filtr (20/3).
3. Odšroubujte skříň filtru (21/1) ze sacího hrdla (21/2).
4. Vyjměte jemné síto (21/3).
5. Opláchněte všechny díly čistou vodou, v případě potřeby odstraňte vodní kámen.

Opětovná montáž sacího filtru

1. Sestavte sací filtr.
2. Nasuňte sací filtr na sací hadici.

9 POMOC PŘI PORUCHÁCH

! **UPOZORNĚNÍ** V případě poruch, které nejsou v této tabulce uvedené nebo které nemůžete sami odstranit, se obraťte na náš zákaznický servis.

Porucha	Příčina	Odstranění
Přístroj běží, ale nenává žádnou vodu nebo je tlak vody příliš nízký.	Sací hadice na přístroji je příliš volná.	Nasuňte sací hadici pevně na přístroj.
	Tlakový redukční ventil je zavřený.	Otevřete tlakový redukční ventil.
	Vodovodní kohoutek je zavřený.	Otevřete vodovodní kohoutek.
	Přístroj je umístěn příliš vysoko nad otevřenou nádrží.	Umístěte přístroj níže.

Porucha	Příčina	Odstranění
	Sací filtr není ponořen do vody.	Ponořte sací filtr pod vodu.
	Sací hadice je zalomená.	Narovnejte sací hadici.
	Filtrační vložka na přístroji anebo sací filtr jsou ucpané.	Vyčistěte filtrační vložku a sací filtr.
	Voda je zmrzlá.	Rozmrazte vodu. Přístroj nepoužívejte při teplotě nižší než 0 °C.
Přístroj stříká příliš málo vody.	Tlak postřikování je příliš nízký.	Zvyšte tlak postřikování.
Multifunkční postřikovací tryska netěsní.	Multifunkční postřikovací tryska není otočena přesně na symbol požadovaného druhu postřiku.	Otočte multifunkční postřikovací trysku tak, aby symbol druhu postřiku a značka na displeji byly přesně zarovnané.
Náhle se zvýšil tlak vody.	Multifunkční postřikovací tryska, filtrační vložka nebo sací filtr jsou ucpané.	Vyčistěte multifunkční postřikovací trysku, filtrační vložku a sací filtr.
Po vypnutí vytéká z přístroje voda.	V přístroji se ještě nachází zbytková voda.	Vypusťte z přístroje veškerou vodu.
Lahev na mýdlo nestříká čisticí prostředek.	Nástavec lahve na mýdlo je ucpaný.	Vyčistěte nástavec.
Přístroj se nezapne.	Akumulátor není úplně zasunutý.	Zasuňte akumulátor do držáku akumulátoru tak, aby zaklapl.
	Akumulátor je vybitý.	Nabijte akumulátor nebo jej vyměňte za nový.
	Akumulátor je poškozený.	Vyměňte akumulátor.
Přístroj se automaticky zastaví.	Akumulátor je vybitý.	Nabijte akumulátor nebo jej vyměňte za nový.
	Multifunkční postřikovací tryska, filtrační vložka nebo sací filtr jsou ucpané.	Vyčistěte multifunkční postřikovací trysku, filtrační vložku a sací filtr.
Voda nestříká pod stálým tlakem.	Přístroj nasává dodatečný vzduch.	Zkontrolujte spojení sací hadice. Pevně nasuňte sací hadici.

10 SKLADOVÁNÍ

10.1 Skladování přístroje

Aby nedošlo k poškození, očistěte přístroj důkladně po každém použití:

1. Čištění přístroje:

- Před uskladněním vypusťte veškerou vodu z přístroje a hadice.
- Celý přístroj a části příslušenství vyčistěte čistou utěrkou a měkkým kartáčem.

Nepoužívejte benzin nebo jiná rozpouštědla!

2. Přístroj uchovávejte zavěšený na pokud možno suchém místě, které nezamrzá a je mimo dosah dětí.

10.2 Skladování akumulátoru a nabíječky

UPOZORNĚNÍ Dbejte na detailní informace separátních návodů k provozu k akumulátorům a nabíječce.

11 PŘEPRAVA

Přepřevu provádějte podle následujících opatření:

1. Vypněte stroj.
2. Z přístroje vyjměte akumulátor.
3. Akumulátor předpisově zabalte (viz dále).

Akumulátor „B160.6 Li“ (obj. č. 114128)

UPOZORNĚNÍ Jmenovitá energie akumulátoru činí více než 100 Wh! Proto dbejte na následující pokyny k přepravě!

Obsažený lithium-iontový akumulátor podléhá předpisům pro nebezpečné náklady, ale může být přepravován za jednodušších podmínek:

- Soukromí uživatelé mohou akumulátor přepravovat po silnici bez jakýchkoli dalších požadavků, jestliže jej zabalí podle pravidel maloobchodu a přeprava slouží k soukromým účelům.
- Komerční uživatelé, kteří provádí přepravu ve spojení s hlavní činností (např. dodávky z a ke stavenišťům nebo předváděcím akcím), mohou rovněž využívat toto zjednodušení.

V obou shora uvedených případech musí být nutně učiněna předběžná opatření k zamezení uvolnění obsahu. V dalších případech musí být bezpodmínečně dodržovány předpisy zákona o nebezpečném zboží! Při nedodržení hrozí odesílateli i dopravci velké pokuty.

Další pokyny k přepravě a odesílání

- Lithium-iontové akumulátory přepravujte, resp. zasílejte pouze v nepoškozeném stavu!
- K přepravě akumulátoru používejte výhradně jen originální kartony nebo kartony vhodné pro nebezpečné zboží (není potřebné u akumulátorů se jmenovitou energií menší než 100 Wh).
- Zalepte otevřené akumulátorové kontakty, abyste zabránili zkratu.
- Akumulátor uvnitř obalu zajistěte proti posunutí, aby se zabránilo jeho poškození.
- Při přepravě, popř. odeslání zajistěte správné označení a dokumentaci zásilky (např. balíkovou službou nebo přepravní společností).
- Předem se informujte, zda je možná přeprava zvoleným kurýrem, a označte zásilku.

Přípravu zásilky doporučujeme konzultovat s odborníkem na nebezpečné zboží. Dbejte na případné další národní předpisy.

12 LIKVIDACE

Pouze pro země EU:

Podle evropské směrnice 2012/19/EU o odpadních elektrických a elektronických zařízeních a její transformace do národního práva se musí již nepoužitelné nabíječky shromažďovat odděleně a odevzdat k ekologické recyklaci.

Při nesprávné likvidaci mohou odpadní elektrická a elektronická zařízení kvůli případnému obsahu nebezpečných látek poškodit životní prostředí a lidské zdraví.

Pokyny k zákonu o elektrických a elektronických zařízeních



- Elektrická a elektronická zařízení nepatří do domácího odpadu, ale odvázejí se k rozřídění, příp. k ekologické likvidaci!
- Staré baterie nebo akumulátory, které nejsou zabudovány do zařízení pevně, je nezbytné před odevzdáním vyjmout! Jejich likvidace se řídí zákonem o bateriích.
- Vlastník, příp. uživatel elektrických a elektronických zařízení mají zákonnou povinnost je po použití vrátit.
- Koncový uživatel je zodpovědný za smazání svých osobních údajů ze starého zařízení určeného k likvidaci!

Symbol přeškrtnutého kontejneru na odpadky znamená, že se elektrická a elektronická zařízení nesmí likvidovat prostřednictvím komunálního odpadu.

Elektrická a elektronická zařízení lze bezplatně odevzdat na následujících místech:

- Veřejnoprávní sběrné nebo likvidační stanice (např. komunální sběrné dvory)
- Prodeje elektrospotřebičů (kamenné a online), pokud má obchodník povinnost zpětného odběru, anebo ho nabízí dobrovolně.

Tato prohlášení platí pouze pro zařízení, které jsou instalovány a prodávány v zemích Evropské unie a podléhají Evropské směrnici 2012/19/EU. V zemích mimo Evropskou unii mohou platit odlišná ustanovení o likvidaci elektrických a elektronických zařízení.

Pokyny k zákonu o likvidaci baterií (BattG)



- Použité baterie a akumulátory nepatří do domácího odpadu, ale odvázejí se k rozřídění, příp. k ekologické likvidaci!

- Informace o bezpečném vyjmutí baterií nebo akumulátorů z elektrického přístroje a informace o jejich typu a chemickém systému jsou uvedeny v dalších údajích v návodu k použití nebo v montážním návodu.
- Vlastník, příp. uživatel baterií nebo akumulátorů mají zákonnou povinnost je po použití vrátit. Odevzdávání se omezuje na běžné množství v domácnosti.

Použité baterie mohou obsahovat škodliviny nebo těžké kovy, které mohou poškozovat životní prostředí a zdraví. Zužitkování použitých baterií a využití v nich obsažených zdrojů přispívá k ochraně obou těchto důležitých zdrojů.

Symbol přeškrtnutého kontejneru na odpadky znamená, že se baterie a akumulátory nesmí likvidovat spolu s komunálním odpadem.

Pokud se pod odpadkovým kontejnerem nacházejí také znaky Hg, Cd nebo Pb, označuje se tím následující:

- Hg: Baterie obsahuje víc než 0,0005 % rtuti
- Cd: Baterie obsahuje víc než 0,002 % kadmia
- Pb: Baterie obsahuje víc než 0,004 % olova

Baterie a akumulátory lze bezplatně odevzdat na následujících místech:

- Veřejnoprávní sběrné nebo likvidační stanice (např. komunální sběrné dvory)
- Prodejní místa baterií a akumulátorů

15 ZÁRUKA

Případné vady na materiálu či výrobní závady na výrobku odstraníme během zákonné lhůty pro reklamaci nedostatků, a to dle našeho uvážení buď opravou, nebo dodáním náhradního výrobku. Lhůta pro reklamaci nedostatků se řídí právními ustanoveními země, ve které byl výrobek zakoupen.

Naše záruka platí jen v následujících případech:

- Dodržujte tento návod k obsluze
- Řádné zacházení
- Použití originálních náhradních dílů

Záruka zaniká v následujících případech:

- Svévolné pokusy o opravu
- Svévolné technické změny
- Používání v rozporu s určeným účelem

Ze záruky jsou vyloučeny:

- Škody na laku, které jsou způsobeny normálním opotřebením.
- Opotřebované díly, které jsou na kartě náhradních dílů xxxxxx (x) označeny rámečkem.

Záruční doba začíná dnem nákupu prvním koncovým uživatelem. Rozhodující je datum na nákupním dokladu. S tímto záručním listem a originálem nákupního dokladu se obraťte na svého prodejce nebo nejbližší autorizovaný servis pro zákazníky. Zákonné nároky kupujícího na reklamaci nedostatků vůči prodávajícímu zůstávají tímto prohlášením nedotčeny.

- Místa zpětného odběru společného systému zpětného odběru použitých baterií a nepotřebných zařízení
- Místa zpětného odběru výrobce (pokud je členem společného systému zpětného odběru)

Tato prohlášení platí pouze pro akumulátory a baterie, které se prodávají v zemích Evropské unie a podléhají evropskému nařízení 2023/1542 EU. V zemích mimo Evropskou unii mohou platit odlišná ustanovení o likvidaci baterií a akumulátorů.

13 ZÁKAZNICKÝ SERVIS/SERVIS

Máte-li dotazy k záruce, opravě nebo náhradním dílům, obraťte se prosím na nejbližší servis AL-KO. Najdete jej na této internetové adrese: www.alko-garden.com/service-contacts

Další informace k náhradním dílům najdete na adrese:

www.alko-garden.com/spareparts

14 INFORMACE K PROHLÁŠENÍ O SHODĚ





Tímto na vlastní odpovědnost prohlašujeme, že tento výrobek v provedení, které uvádíme na trh, odpovídá požadavkům harmonizovaných směrnic EU, bezpečnostním standardům EU, a standardům specifickým pro daný výrobek. Prohlášení o shodě je součástí návodu k použití a je přiloženo ke stroji.

PREKLAD ORIGINÁLNEHO NÁVODU NA POUŽITIE**Obsah**

1	Špeciálne bezpečnostné pokyny	125	7	Obsluha	130
2	O tomto návode na obsluhu	125	7.1	Nastavenie univerzálnej rozprašova- cej trysky (12- 15).....	130
2.1	Symbole na titulnej strane.....	126	7.2	Nastavenie čistiaceho prostriedku na fľašu s mydlom (16).....	131
2.2	Vysvetlenie symbolov a signálne slo- vá.....	126	7.3	Spustenie / zastavenie zariadenia (17).....	131
3	Popis výrobku.....	126	7.4	Nastavenie tlaku striekania prúdu vo- dy (18).....	131
3.1	Používanie v súlade s určením.....	126	8	Údržba a starostlivosť.....	131
3.2	Možné predvídateľné chybné použitie	126	8.1	Vyčistiť filtračnú vložku na hadicovej spojke (19)	131
3.3	Bezpečnostné a ochranné zariadenia	127	8.2	Čistenie sacieho filtra (20, 21).....	131
3.3.1	Odblokovacie tlačidlo	127	9	Pomoc pri poruchách.....	132
3.4	Symbole na zariadení	127	10	Skladovanie	133
3.4.1	Bezpečnostné označenia	127	10.1	Skladovanie prístroja.....	133
3.4.2	Označenia pre obsluhu	127	10.2	Uskladnenie akumulátora a nabíjačky	133
3.5	Prehľad výrobku (01).....	127	11	Preprava	133
3.6	Rozsah dodávky	128	12	Likvidácia.....	133
4	Bezpečnostné pokyny.....	128	13	Zákaznícky servis	134
4.1	Bezpečnostné upozornenia pre aku- mulátor a nabíjačku	128	14	Informácie k vyhláseniu o zhode	134
5	Montáž	128	15	Záruka	135
5.1	Vložte univerzálnu rozprašovaciu dý- zu do zariadenia (02).....	129	1 ŠPECIÁLNE BEZPEČNOSTNÉ POKYNY		
5.2	Pripojenie tlakového redukčného ventilu a sacej hadice k zariadeniu (03-05)	129	Tento prístroj môžu používať osoby so zníženými fyzickými, zmyslovými alebo mentálnymi schop- nosťami alebo nedostatkom skúseností a vedo- mostí, ak sú pod dozorom alebo boli poučené o bezpečnom používaní prístroja a rozumejú z toho vyplyvajúcemu nebezpečenstvu. Deti sa s prí- strojom nesmú hrať.		
6	Uvedenie do prevádzky.....	129	Osoby s veľmi silnými a komplexnými obmedze- niami môžu mať požiadavky, ktoré prekračujú tu popísané pokyny.		
6.1	Nabíjanie akumulátora	129	2 O TOMTO NÁVODE NA OBSLUHU		
6.2	Vloženie a vybratie akumulátora (06, 07).....	129	■ U nemeckej verzii sa jedná o originálny ná- vod na použitie. Všetky ostatné jazykové ver- zie sú preklady originálneho návodu na pou- žitie.		
6.3	Zásobovanie vodou	129			
6.3.1	Zavesenie sacej hadice do otvo- renej nádoby (08)	129			
6.3.2	Pripojenie sacej hadice k vodo- vodnému kohútiku (09).....	130			
6.4	Fľaša na mydlo	130			
6.4.1	Naplnenie fľaše na mydlo (10)	130			
6.4.2	Zastrčenie fľaše na mydlo do za- riadenia (11)	130			

- Návod na obsluhu si uschovajte vždy tak, aby ste si ho mohli prečítať, keď budete potrebovať nejakú informáciu k zariadeniu.
- Zariadenie postupujte ďalším osobám len spolu s týmto návodom na obsluhu.
- Prečítajte si a dbajte na bezpečnostné a výstražné pokyny v tomto návode na použitie.

2.1 Symboly na titulnej strane

Symbol	Význam
	Je bezpodmienečne potrebné, aby ste si pred uvedením prístroja do prevádzky starostlivo prečítali tento návod na prevádzku. Je to predpoklad pre bezpečnú prácu a bezpečovú zaobchádzanie.
	Návod na prevádzku
	Lítium-iónové akumulátory likvidujte opatrne! Dodržiavajte najmä pokyny pre dopravu, skladovanie a likvidáciu v tejto príručke!
	Tento produkt je v súlade s platnými európskymi smernicami a bolo vykonané posúdenie zhody pre tieto smernice.

2.2 Vysvetlenie symbolov a signálne slová

⚠ NEBEZPEČENSTVO! Upozornenie na bezprostredne hroziacu nebezpečnú situáciu, ktorá má – v prípade, že sa jej nepredíde – za následok smrť alebo ťažké zranenie.

⚠ VAROVANIE! Upozornenie na potenciálne hroziacu nebezpečnú situáciu, ktorá by mohla mať – v prípade, že sa jej nepredíde – za následok smrť alebo ťažké zranenie.

⚠ POZOR! Upozornenie na potenciálne hroziacu nebezpečnú situáciu, ktorá by mohla mať – v prípade, že sa jej nepredíde – za následok ľahké alebo stredne ťažké zranenie.

POZOR! Upozornenie na situáciu, ktorá by mohla mať – v prípade, že sa jej nepredíde – za následok vecné škody.

i UPOZORNENIE Špeciálne pokyny pre lepšiu zrozumiteľnosť a zaobchádzanie.

3 POPIS VÝROBKU

Tento návod na obsluhu popisuje ručné akumulátorové tlakové čistiace zariadenie.

Je možné použiť všetky akumulátory (Bxxx Li) a nabíjačky (Cxxx Li) sortimentu

AL-KO 18 V / 36 V
1 BATTERY / 2 VOLTAGES

POZOR! Nebezpečenstvo poškodenia prístroja a akumulátora. Ak sa prístroj prevádzkuje s nevhodnými akumulátormi, môže dojsť k poškodeniu prístroja a akumulátora.

- Prístroj prevádzkujte len s predpísanými akumulátormi.

i UPOZORNENIE V návodoch na obsluhu akumulátorov a nabíjačiek sortimentu

AL-KO 18 V / 36 V
1 BATTERY / 2 VOLTAGES nájdete ďalšie informácie.

3.1 Používanie v súlade s určením

Toto zariadenie môže byť použité na nasledujúce účely:

- Čistenie strojov, vozidiel, konštrukcií, okien, náradia, fasád, terás, záhradného náradia, záhradného nábytku, herných zariadení, horských bicyklov, športových potrieb, príjazdových ciest, člnov, surflov, potápačských potrieb, kempingových, rybárskych a poľovníckych potrieb, garáží, balkónov.
- Zavlažovanie.

Zariadenie sa smie prevádzkovať iba so schváleným príslušenstvom.

Prístroj sa dá prevádzkovať s vodou z domáceho vodovodu a z otvorených nádob (napr. dažďový sud, jazierko).

Pracovať so zariadením sa smie len vtedy, keď je úplne zmontovaný.

Tento prístroj je určený výlučne na použitie v súkromnej oblasti. Akékoľvek iné použitie, ako aj nedovolená prestavba alebo úprava je v rozpore s určením a ich následkom je vylúčenie záruky, ako aj strata zhody a odmietnutie akejkoľvek zodpovednosti výrobcu za škody spôsobené používateľovi alebo tretím osobám.

3.2 Možné predvídateľné chybné použitie

Prístroj nie je koncipovaný na komerčné používanie vo verejných parkoch a športových areáloch, ako ani na používanie v poľnohospodárstve a lesníctve.

Dbajte predovšetkým na nasledujúce poznámky:

- Zariadenie nepoužívajte na predmety, ktoré nie sú odolné voči vlhkosti.

- Používajte prístroj iba na predmety, ktoré odolávajú tlaku vody (pozri technické údaje).
- Zariadenie nepoužívajte vo vlhkom počasí, daždi alebo vo vode alebo pod vodou.
- Zariadenie nepoužívajte, kým/keď nie je pripojené k prívodu vody.

3.3 Bezpečnostné a ochranné zariadenia

⚠ VAROVANIE! Nebezpečenstvo zranenia. Chybné a mimo prevádzku uvedené bezpečnostné a ochranné zariadenia môžu viesť k vážnym zraneniam.

- Nechajte chybné bezpečnostné a ochranné zariadenia opraviť.
- Tieto bezpečnostné a ochranné zariadenia nikdy neodstavujte mimo prevádzku.

3.3.1 Odblokovacie tlačidlo

Odblokovacie tlačidlo odblokuje vypínač. Tým sa zabráni náhodnému zapnutiu zariadenia jednoduchým stlačením vypínača.

3.4 Symboly na zariadení

3.4.1 Bezpečnostné označenia

Symbol	Význam
	Pozor! Buďte mimoriadne opatrní pri manipulácii!
	Pozorne si prečítajte návod na obsluhu a použitie. Oboznámte sa s ovládacími časťami a správnym používaním zariadenia.
	Podľa platných predpisov sa tlakové čistiace zariadenie nesmie používať bez oddeľovača od systému vodovodnej siete na pitnú vodu. Je potrebné použiť vhodný systémový oddeľovač podľa EN 12729 typ „BA“.
	Zariadením nemierte na ľudí, domáce zvieratá, pohybujúce sa vozidlá alebo na elektrické systémy, inštalácie alebo zariadenia pod napätím.

Symbol	Význam
	Pred vykonaním akýchkoľvek úprav, čistenia alebo údržby vyperte akumulátor.

3.4.2 Označenia pre obsluhu

Symbol	Význam
	Postupné pridávanie tekutého čistiaceho prostriedku do prúdu vody.
	Tlakový redukčný ventil: <ul style="list-style-type: none"> ■ Otvorenie ventilu: Otočte otočným regulátorom v smere ON. ■ Uzavretie ventilu: Otočte otočným regulátorom v smere OFF.

3.5 Prehľad výrobku (01)

Č.	Konštrukčný diel
Akumulátorové tlakové čistiace zariadenie	
1	Zadná rukoväť
2	Vypínač
3	Odblokovacie tlačidlo
4	Dotykový displej pre nastavenie tlaku
5	Predná rukoväť
6	Univerzálna rozprašovacia tryska
7	Hadicová prípojka s filtračnou vložkou
8	Tlakový redukčný ventil a funkcia uzavretia
9	Držiak akumulátora
Sacia hadica	
10	Rýchloprípojka k zariadeniu alebo tlakový redukčný ventil
11	Sacia hadica

Č.	Konštrukčný diel
12	Rýchloprípojka k saciemu filtru alebo vodovodnému kohútiku
13	Sací filter, zásuvný
Fľaša na mydlo s nadstavcom	
14	Nadstavec fľaše na mydlo:
15	■ Zásuvná spojka k akumulátorovému tlakovému čističu
16	■ Otočný regulátor k tekutému čistiacemu prostriedku
17	■ Rozprašovací tryska na mydlovú vodu
18	Fľaša na mydlo
Príslušenstvo	
19	Kufřík na uloženie
20*	Akumulátor*
21*	Nabíjačka*

*: V kompletnej súprave (obj. č. 114156).

3.6 Rozsah dodávky

Súčasť dodávky zahŕňa tu uvedené položky. Skontrolujte, či balenie obsahuje všetky tieto položky:

Č.	Konštrukčný diel
1	Akumulátorové tlakové čistiace zariadenie
2	Univerzálna rozprašovací tryska
3	Sacia hadica
4	Fľaša na mydlo s nadstavcom
5	Tlakový redukčný ventil
6	Návod na použitie
7*	Akumulátor*
8*	Nabíjačka*

*: U samostatného zariadenia nie je súčasťou dodávky, avšak je súčasťou kompletnej súpravy.

4 BEZPEČNOSTNÉ POKYNY

- Uchovávajte zariadenie mimo dosah detí, pokiaľ je pod napätím alebo vychladnutý.
- Nemierte zariadením na ľudí alebo domáce zvieratá.

- Nemierte zariadením na pohybujúce sa vozidlá.
- Nikdy nemierte zariadením na elektrické systémy, inštalácie alebo zariadenia pod napätím.
- Zariadenie nenechávajte bez dozoru.
- Zariadenie nepoužívajte, pokiaľ spadlo, ak je viditeľne poškodené alebo netesné.
- Pred vykonaním akýchkoľvek úprav, čistenia alebo údržby vyberte akumulátor.
- Pred výmenou dielov alebo prechodom na iné funkcie vyberte batériu.
- Používajte iba príslušenstvo schválené výrobcom.
- Ako čistiace prostriedky nepoužívajte žiadne látky škodlivé pre vodu.
- Nestriekajte horľavé kvapaliny.

4.1 Bezpečnostné upozornenia pre akumulátor a nabíjačku

- Pred nabíjaním odstráňte akumulátor zo zariadenia.
- Vložte akumulátor do zariadenia so správnymi nastavenými pólmí.
- Keď ich budete dlhšiu dobu skladovať, vyberte akumulátor zo zariadenia.
- Nespájajte svorky na pripojenie zariadenia alebo akumulátory nakrátko.

Návody na obsluhu

Venujte pozornosť a dbajte na bezpečnostné pokyny týkajúce sa akumulátora a nabíjačky, ktoré sú uvedené v samostatných návodoch na obsluhu:

- Návod na obsluhu 443998: akumulátory
- Návod na obsluhu 443999: nabíjačky

5 MONTÁŽ

⚠ VAROVANIE! Nebezpečenstvá v dôsledku nekompletnej montáže! Používanie nekompletne zmontovaného zariadenia môže viesť k vážnym zraneniam.

- Zariadenie používajte iba v prípade, že je kompletne zmontované!
- Akumulátor vkladajte do zariadenia iba vtedy, ak je zariadenie kompletne zmontované!

5.1 Vložte univerzálnu rozprašovaciu dýzu do zariadenia (02)

1. Viacnásobnú rozprašovaciu trysku (02/1) otočte tak, aby boli oba čapy rozprašovacej trysky a výrezy v rukoväti oproti sebe.
2. Vložte univerzálnu rozprašovaciu trysku do rukoväte (02/2) až na doraz (02/a).
3. Otáčajte vložení univerzálnu rozprašovaciu trysku o 90° (02/b), kým nezapadne.

5.2 Pripojenie tlakového redukčného ventilu a sacej hadice k zariadeniu (03-05)

I UPOZORNENIE Pripojenie tlakového redukčného ventilu je potrebné iba v prípade, ak sa sacia hadica pripája k vodovodnému kohútiku.

1. Nasuňte (03/a) tlakový redukčný ventil (03/1) s rýchloprípojku (03/2) na hadicovú spojku (03/3) zariadenia. Rýchloprípojka musí zapadnúť na miesto.
2. Nasuňte (04/a) tlakový redukčný ventil (04/1) s rýchloprípojku (04/2) na hadicovú spojku (04/3) tlakového redukčného ventilu (04/4). Rýchloprípojka musí zapadnúť na miesto.
3. Otvorenie/uzavretie tlakového redukčného ventilu:
 - Pre otvorenie: Otočte (05/a) otočný regulátor (05/1) v smere ON, to znamená do zvislej polohy.
 - Pre uzavretie: Otočte (05/b) otočný regulátor (05/1) v smere OFF, to znamená do vodorovnej polohy.

6 UVEDENIE DO PREVÁDZKY

6.1 Nabíjanie akumulátora

Dodržujte rozsah teploty pre nabíjanie, pozri technické údaje.

I UPOZORNENIE Podrobné informácie nájdete v samostatnom návode na obsluhu akumulátora a nabíjačky:

- Návod na obsluhu 443998: akumulátory
- Návod na obsluhu 443999: nabíjačky

6.2 Vloženie a vybratie akumulátora (06, 07)

POZOR! Nebezpečenstvo poškodenia akumulátora. Ak sa akumulátor po použití ponechá v zariadení, môže to spôsobiť poškodenie akumulátora.

- Bezprostredne po použití akumulátora vyberte akumulátor zo zariadenia a uskladnite tak, aby bol chránený pred mrazmi.
- Akumulátor až bezprostredne pred začatím práce vložte do zariadenia.

Vloženie akumulátora

1. Zasuňte akumulátor (06/1) do držiaka akumulátora (06/2) (06/a), kým nezapadne na miesto.

Vybratie akumulátora

1. Stlačte a držte stlačené odblokovacie tlačidlo (07/1) na akumulátore (07/2).
2. Vytiahnite akumulátor (07/a).

6.3 Zásobovanie vodou

POZOR! Nebezpečenstvo poškodenia prístroja. Nasávanie špinavej, hrdzavej alebo kalnej vody môže poškodiť zariadenie.

- Prevádzkujte a čistite prístroj čistou vodou.
- Ubezpečte sa, aby voda neobsahovala korozívne prísady, hnojivá, pesticídy alebo čistiace prostriedky.

6.3.1 Zavesenie sacej hadice do otvorenej nádoby (08)

Akumulátorový tlakový čistič je možné používať s vodou z otvorených nádob, ako sú napr. dažďové sudy alebo vedrá. Voda sa dá odoberať aj z vodných plôch.

I UPOZORNENIE Pri prekročení maximálnej sacej výšky sa doba sania predlži.

- Dodržujte maximálnu saciu výšku zariadenia.

Predpoklad: Sacia hadica je pripevnená k zariadeniu. Tlakový redukčný ventil nie je potrebný.

1. Sací filter (08/1) nasadte na saciu hadicu (08/2).
2. Zaveste saciu hadicu so sacím filtrom do otvorenej nádoby (08/3). Sací filter sa musí nachádzať vo vode.
3. V prípade potreby: Upevnite saciu hadicu pomocou svorky (08/4) na okraj nádoby.

6.3.2 Pripojenie sacej hadice k vodovodnému kohútiku (09)

Predpoklady: Vodovodný kohútik musí mať hadicovú prípojku.

1. Vyberte sací filter z rýchloprípojky.
2. Saciu hadicu (09/1) s tlakovým redukčným ventilom (09/2) nasadte na zariadenie (09/3) (pozri *Kapitola 5.2 "Pripojenie tlakového redukčného ventilu a sacej hadice k zariadeniu (03-05)", strana 129*).
3. Saciu hadicu (09/4) s rýchloprípojkou nasadte na hadicovú spojku (09/5) vodovodného kohútika.
Pozor! Použite saciu hadicu dodanú so zariadením! Staré sacie hadice sa nesmú znovu použiť.
4. Otvoriť vodovodný kohútik.
5. Otvorte tlakový redukčný ventil.

6.4 Fľaša na mydlo

Nalejte na predbežnú úpravu čisteného povrchu do fľašky s mydlom tekutý čistiaci prostriedok. Pomocou otočného gombíka regulujte množstvo čistiaceho prostriedku pridávaného do prúdu vody. Po ošetrení môžete povrch opláchnuť čistou vodou.

Predpoklad: Sacia hadica musí byť pripojená k prívodu vody.

6.4.1 Naplnenie fľaše na mydlo (10)

1. Nadstavec (10/1) odskrutkovať od fľaše na mydlo (10/2).
2. Nalejte tekutý prací prostriedok do fľašky s mydlom. Čistiaci prostriedok musí zodpovedať zamýšľanému čistiacemu účelu.
3. Riadne naskrutkujte nadstavec späť na fľašku s mydlom.

! POZOR! Nebezpečenstvo poranenia. Ak odskrutkujete fľašu s mydlom počas prevádzky, začne unikať voda z nadstavca fľašky s mydlom pod vysokým tlakom. Okrem toho môže voda tiež poškodiť akumulátor.

- Počas prevádzky neodskrutkujte fľašu s mydlom!

6.4.2 Zastrčenie fľaše na mydlo do zariadenia (11)

1. Fľašu na mydlo s násadou (11/1) otočte tak, aby boli oba čapy rozprašovacej trysky a výrezy v rukoväti oproti sebe.
2. Vložte fľaštičku s mydlom s nadstavcom do rukoväte (11/2) až na doraz (11/a).

3. Otáčajte vloženú fľašu s mydlom o 90° (11/b), kým nezapadne.

7 OBSLUHA

! VAROVANIE! Nebezpečenstvá v dôsledku nekompletnej montáže! Používanie nekompletne zmontovaného zariadenia môže viesť k vážnym zraneniam.

- Prevádzkujte zariadenie iba vtedy, keď je úplné a v zmontovanom stave!
- Akumulátor vkladajte do zariadenia iba vtedy, ak je kompletne zmontované!
- Pred zapnutím skontrolujte, či je správne nasadená univerzálna rozprašovacia dýza alebo fľaška na mydlo!

! POZOR! Nebezpečenstvo spôsobené vodou. Kontakt s vodou vedie ku skratom a zničeniu batérie.

- Počas prevádzky zariadenia nevystavujte batériu vlhkosti.
- Pri výmene univerzálnej rozprašovacej dýzy a fľašky na mydlo udržiavajte batériu v suchu.
- Natiahnite silikónový ochranný kryt na akumulátor.



7.1 Nastavenie univerzálnej rozprašovacej trysky (12- 15)

! POZOR! Nebezpečenstvo zranenia. Nastavenie trysky nemeňte počas prevádzky.

- Zastavte zariadenie a potom zmeňte nastavenie trysky.

Univerzálna rozprašovacia tryska (12/1) má šesť rôznych vzorov striekania.

1. Otočte (12/a) krúžok (12/2) univerzálnej rozprašovacej trysky tak, aby ste zvolili vhodnú funkciu trysky.

Nastavenie	Funkcia trysky
	Bodové čistenie (0°) v prípade silného znečistenia (13)
	Plošné čistenie s vejárovitým prúdom 15° v prípade silného znečistenia (14)

Nastavenie	Funkcia trysky
	Plošné čistenie s vejavírovitým prúdom 25° v prípade stredného znečistenia (14)
	Plošné čistenie s vejavírovitým prúdom 40° v prípade slabého znečistenia (14)
	Navlhčenie funkciou sprchy, široký prúd (15)
	Navlhčenie funkciou sprchy, úzky prúd (15)

7.2 Nastavenie čistiaceho prostriedku na fľašu s mydlom (16)

- Zvýšte množstvo čistiaceho prostriedku: Otáčajte otočný regulátor (16/1) v smere hodinových ručičiek.
- Znížte množstvo čistiaceho prostriedku: Otáčajte otočný regulátor (16/1) proti smeru hodinových ručičiek.

7.3 Spustenie / zastavenie zariadenia (17)

UPOZORNENIE Pri prevádzke s otvorenou nádobou nie je sacia hadica na začiatku práce ešte naplnená vodou. Trvá až 30 sekúnd, kým začne striekať voda.

Spustenie zariadenia

- Nasaďte si masku, aby ste sa vyhli vdychnutiu striekajúcej hmlы.
- Namierte zariadenie na povrch, ktorý sa má čistiť.
- Zatlačte tlačidlo na odblokovanie (17/1) a podržte ho zatlačené.
- Stlačte vypínač (17/2) a držte ho stlačený. Zariadenie je zapnuté. Odblokovacie tlačidlo môžete pustiť. Zariadenie po niekoľkých sekundách rozpraší vodu alebo mydlovú vodu.
- V prípade silného výstupu vody hadicovej spojky: Uzavrite tlakový redukčný ventil (pozri *Kapitola 5.2 "Pripojenie tlakového redukčného ventilu a sacej hadice k zariadeniu (03-05)", strana 129*).

Zastavenie zariadenia

- Pustite vypínač.

7.4 Nastavenie tlaku striekania prúdu vody (18)

Predpoklad: Zariadenie je v prevádzke a pracuje s tlakom striekania P1, P2 alebo P3.

- Symbol Zap/Vyp  na dotykovom displeji (18/1) stlačte viackrát, by sa nastavil požadovaný tlak striekania.

8 ÚDRŽBA A STAROSTLIVOSŤ

VAROVANIE! Nebezpečenstvo zranenia. Pred nastavovaním, údržbou, servisom a čistením zariadenie vždy vypnite. Vyberte akumulátor.

8.1 Vyčistiť filtračnú vložku na hadicovej spojke (19)

Demontujte a vyčistite hadicovú spojku a vložku filtra

- Vyberte akumulátor.
- Hadicovú spojku (19/1) vytiahnite.
- Vyberte filtračnú vložku (19/2).
- Opláchnite hadicovú spojku a filtračnú vložku čistou vodou, v prípade potreby odvápnite.

Znova nainštalujte vložku filtra a hadicovú spojku

- Vložte čistou filtračnú vložku do hadicovej spojky.
- Hadicovú spojku nasadte na sacie hrdlo.

8.2 Čistenie sacieho filtra (20, 21)

Demontovať a vyčistiť sací filter

- Rýchloprípojku (20/1) potiahnite v smere sacej hadice (20/2) (20/a).
- Vytiahnite (20/3) sací filter (20/b).
- Odskrutkujte teleso filtra (21/1) zo sacieho hrdla (21/2).
- Vyberte jemné sitko (21/3).
- Opláchnite všetky súčiastky čistou vodou, v prípade potreby odvápnite.

Opať namontujte sací filter

- Zmontujte sací filter.
- Nastrčte sací filter na saciu hadicu.

9 POMOC PRI PORUCHÁCH

i UPOZORNENIE Pri poruchách, ktoré nie sú uvedené v tejto tabuľke alebo ktoré nemôžete odstrániť sami, sa obráťte na náš zákaznicky servis.

Porucha	Príčina	Odstránenie
Zariadenie beží, ale nenasáva vodu alebo je tlak vody príliš nízky.	Sacia hadica je príliš voľná na zariadení.	Pevne pripojte saciu hadicu k zariadeniu.
	Tlakový redukčný ventil je uzavretý.	Otvorte tlakový redukčný ventil.
	Vodovodný kohútik je uzavretý.	Otvoriť vodovodný kohútik.
	Zariadenie je umiestnené príliš vysoko nad otvorenou nádobou.	Podržte zariadenie nižšie.
	Sací filter nie je ponorený vo vode.	Ponorte sací filter pod vodu.
	Sacia hadica je zalomená.	Narovnajte saciu hadicu.
	Filtračná vložka na zariadení a/alebo sací filter sú zapchaté.	Vyčistíte filtračnú vložku a sací filter.
	Voda je zamrznutá.	Rozmrzte vodu. Neprevádzkujte zariadenie pri teplotách nižších ako 0 °C.
Zariadenie strieka príliš málo vody.	Tlak striekania príliš nízky.	Tlak striekania zvýšte.
Univerzálna rozprašovacia tryska netesní.	Univerzálna rozprašovacia tryska nie je otočená presne podľa požadovaného symbolu vzoru striekania.	Otočte univerzálnu rozprašovaciu trysku tak, aby boli symbol vzoru striekania a značka na displeji presne zarovnané.
Tlak vody sa náhle zvýši.	Univerzálna rozprašovacia tryska, filtračná vložka alebo sací filter sú zapchaté.	Vyčistíte univerzálnu rozprašovaciu trysku, filtračnú vložku a sací filter.
Po vypnutí vyteká voda zo zariadenia.	V zariadení sa ešte nachádza zvyšná voda.	Nechajte úplne vyteciť vodu zo zariadenia.
Fľaša na mydlo nestrieka čistiaci prostriedok.	Nadstavec na fľaši na mydlo je zapchatý.	Vyčistíte nadstavec.
Zariadenie sa nespustí.	Akumulátor nie je úplne zasunutý.	Zasuňte akumulátor do držiaka akumulátora, kým nezapadne na svoje miesto.
	Akumulátor je vybitý.	Nabiť akumulátor alebo vymeniť za nový akumulátor.
	Akumulátor je poškodený.	Vymeniť akumulátor.
Zariadenie sa automaticky zastaví.	Akumulátor je vybitý.	Nabiť akumulátor alebo vymeniť za nový akumulátor.

Porucha	Príčina	Odstránenie
	Univerzálna rozprašovacia tryska, filtračná vložka alebo sací filter sú zapchaté.	Vyčistite univerzálnu rozprašovaciu trysku, filtračnú vložku a sací filter.
Voda nestrieka konštantným tlakom.	Zariadenie nasáva nadbytočný vzduch.	Skontrolujte prípojky sacej hadice. Riadne zastrčte saciu hadicu.

10 SKLADOVANIE

10.1 Skladovanie prístroja

Po každom použití prístroj dôkladne vyčistíte, aby nedošlo k jeho poškodeniu:

- Čistenie zariadenia:
 - Pred uskladnením vypustíte všetku vodu zo zariadenia a hadice.
 - Celé zariadenie a jeho príslušenstvo čistíte čistou handričkou a mäkkou kefkou. Nepoužívajte benzín alebo iné rozpúšťadlá!
- Zariadenie skladujte zavesené na suchom a nezamrzajúcom mieste mimo dosahu detí.

10.2 Uskladnenie akumulátora a nabíjačky

 UPOZORNENIE Podrobné informácie nájdete v samostatných návodoch na prevádzku akumulátora a nabíjačky.

11 PREPRAVA

Pred prepravou vykonajte nasledujúce opatrenia:

- Zariadenie vypnite.
- Akumulátor vyberte zo zariadenia.
- Akumulátor zabalte predpísaným spôsobom (pozri nižšie).

Akumulátor „B160.6 Li“ (obj. č. 114128)

 UPOZORNENIE Menovitá energia akumulátora je viac ako 100 Wh! Preto dodržiavajte nasledovné prepravné pokyny!

Použitý lítium-iónový akumulátor podlieha právnym predpisom o nebezpečnom materiáli, môže sa ale pri zjednodušených podmienkach prepravovať:

- Súkromný používateľ môže akumulátor prepravovať po verejných komunikáciách bez nutnosti ďalších opatrení, pokiaľ je správne samostatne zabalенý a preprava slúži súkromným účelom.
- Komerční používatelia, ktorí vykonávajú prepravu v spojení s ich hlavnou činnosťou (napr. dodávky zo stavenísk a na staveniská alebo

predvádzania), môžu toto zjednodušenie tiež uplatniť.

V oboch vyššie uvedených prípadoch je potrebné nutne uskutočniť opatrenia, aby sa zabránilo uvoľneniu obsahu. V iných prípadoch je potrebné nevyhnutne dodržiavať predpisy o nebezpečnom materiáli! V prípade nedodržania hrozia odosielaťelovi a príp. dopravcoví značné pokuty.

Ďalšie pokyny pre dopravu a odoslanie

- Lítium-iónové akumulátory prepravujte, resp. odosielajte len v nepoškodenom stave!
- Na prepravu akumulátora používajte výlučne originálny kartón alebo vhodný kartón pre nebezpečný materiál (nie je potrebný u akumulátorov s menšou menovitou energiou ako 100 Wh).
- Otvorené kontakty akumulátora zalepte, aby sa zabránilo skratu.
- Akumulátor v rámci balenia zaistíte pred pošmyknutím, aby sa zabránilo poškodeniu akumulátora.
- V priebehu prepravy, resp. odoslania zabezpečte správne označenie a dokumentáciu zásielky (napr. balíkovou službou alebo špedíciou).
- Dopredu sa informujte, či je možná preprava zvoleným poskytovateľom a informujte o zásielke.

Odporúčame vám privolať odborníka na nebezpečný materiál pre prípravu zásielky. Dodržiavajte a prípadné ďalšie národné predpisy.

12 LIKVIDÁCIA

Len pre krajiny EÚ:

Podľa európskej smernice 2012/19/EÚ odpade z elektrických a elektronických zariadení a jej transpozícií do národného právneho poriadku sa musia už nepoužiteľné zariadenia zbierať separovane a odovzdať na recykláciu v súlade s ochrannou životného prostredia.

Pri nesprávnej likvidácii môžu mať staré elektrické a elektronické zariadenia kvôli novej prítom-

nosti nebezpečných látok škodlivý vplyv na životné prostredie a ľudské zdravie.

Pokyny k zákonu o elektrických a elektronických zariadeniach



- Elektrické a elektronické staré zariadenia nepatria do domového odpadu, ale je potrebné ich likvidovať samostatne!
- Staré batérie alebo akumulátory, ktoré nie sú pevne zabudované v starom zariadení, sa musia pred odovzdaním na likvidáciu vybrať! Ich likvidácia je regulovaná zákonom o batériách.
- Majitelia, resp. používatelia elektrických a elektronických zariadení sú povinní po ich použití odovzdať ich na recykláciu.
- Koncový používateľ je sám zodpovedný za vymazanie údajov o svojej osobe z likvidovaného starého zariadenia!

Symbol prečiarknutého smetiska znamená, že elektrické a elektronické zariadenia sa nesmú likvidovať do domového odpadu.

Elektrické a elektronické zariadenia bezodplatne odovzdajte na nasledovných miestach:

- verejné miesta likvidácie, resp. zberu s oprávnením (napr. komunálne stavebné dvory)
- predajné miesta elektrických zariadení (statické a online), pokiaľ sú obchodníci povinní prevziať zariadenie alebo ho z vlastnej vôle ponúknuť.

Tieto nariadenia platia len pre zariadenia, ktoré boli inštalované a predané v krajinách Európskej Únie a ktoré podliehajú Európskej smernici 2012/19/EÚ. V krajinách mimo Európskej únie môžu pre likvidáciu elektrických a elektronických starých zariadení platiť odlišné predpisy.

Pokyny k zákonu o batériách (BattG)



- Staré batérie a akumulátory nepatria do domového odpadu, ale je potrebné ich likvidovať samostatne!
- Pre bezpečné odobratie batérií alebo akumulátorov z elektrického zariadenia a za informácie o ich type, resp. chemickom systéme, dodržujte, prosím, ďalšie údaje v rámci návodu na obsluhu, resp. montáž.
- Majitelia, resp. používatelia batérií a akumulátorov sú povinní po ich použití odovzdať ich na recykláciu. Prevzatie sa obmedzuje na odovzdanie obvyklého množstva pre domácnosť.

Staré batérie môžu obsahovať škodlivé látky alebo ťažké kovy, ktoré by mohli spôsobiť škody na životnom prostredí a zdraví. Zhodnotenie starých batérií a využitie v nich obsiahnutých zdrojov prispieva k ochrane týchto oboch dôležitých materiálov.

Symbol prečiarknutého smetiska znamená, že sa batérie a akumulátory nesmú likvidovať do domového odpadu.

Ak sa okrem toho pod smetiskom nachádza značka Hg, Cd alebo Pb, znamená to nasledovné:

- Hg: Batéria obsahuje viac ako 0,0005 % ortute
- Cd: batéria obsahuje viac ako 0,002 % kadmia
- Pb: batéria obsahuje viac ako 0,004 % olova

Akumulátory a batérie bezodplatne odovzdajte na nasledovných miestach:

- verejné miesta likvidácie, resp. zberu s oprávnením (napr. komunálne stavebné dvory)
- miesta likvidácie batérií a akumulátorov
- zberné miesta tzv. spoločného systému spätného odberu starých akumulátorov zariadení
- zberné miesto u výrobcu (v prípade, že nie je členom spoločného systému spätného odberu)

Tieto informácie nie sú platné pre akumulátory a batérie, ktoré sa predané v krajinách Európskej Únie a podliehajú Európskemu nariadeniu (EÚ) 2023/1542. V krajinách mimo Európskej Únie môžu pre likvidáciu akumulátorov a batérií platiť odlišné predpisy.

13 ZÁKAZNÍCKY SERVIS

V prípade otázok k záruke, opravě alebo náhradným dielom sa obráťte, prosím, na najbližší servis spoločnosti AL-KO. Tento nájdete na internete na nasledujúcej adrese:

www.alko-garden.com/service-contacts

Ďalšie informácie k náhradným dielom nájdete pod:

www.alko-garden.com/spareparts

14 INFORMÁCIE K VYHLÁSENIU O ZHODE

Týmto vyhlasujeme na výhradnú vlastnú zodpovednosť, že tento výrobok vo forme, v akej sa predáva na trhu, spĺňa podmienky harmonizovaných smerníc EÚ, bezpečnostných štandardov EÚ a štandardov špecifických pre výrobok. Vyhlásenie o zhode je súčasťou návodu na obsluhu a je priložené ku stroju.

15 ZÁRUKA

Prípadné chyby materiálu alebo výrobné chyby na zariadení odstránime počas zákonnej premlčacej lehoty pre nárok na náhradu škody podľa nášho výberu opravou alebo výmenou. Premlčacia lehota sa určuje vždy podľa právnych predpisov krajiny, v ktorej bolo zariadenie zakúpené.

Nárok na uplatnenie záruky akceptujeme len pri:

- dodržiavate pokyny tohto návodu na použitie.
- odbornom zaobchádzaní so zariadením
- používaní originálnych náhradných dielov

Nárok na uplatnenie záruky zaniká ak:

- sa svojvoľne pokúšate o opravu
- svojvoľne vykonáte na zariadení technické zmeny
- používate zariadenie v rozpore s určením

Zo záruky sú vylúčené:

- poškodenia laku, ktoré vyplývajú z normálneho opotrebovania
- diely podliehajúce opotrebeniu, ktoré sú na karte náhradných dielov označené rámčekom

xxxxxx (x)

Záručná doba začína plynúť odo dňa zakúpenia zariadenia prvým koncovým odberateľom. Rozhodujúci je dátum na doklade o zakúpení zariadenia. S týmto vyhlásením o záruke a s originálnym dokladom o zakúpení zariadenia sa obráťte na svojho predajcu alebo na najbližší autorizovaný zákaznícky servis. Záonné nároky kupujúceho voči predávajúcemu vyplývajúce z chýb výrobku zostávajú týmto vyhlásením nedotknuté.

AZ EREDETI KEZELÉSI ÚTMUTATÓ FORDÍTÁSA

Tartalomjegyzék

1	Külön biztonsági utasítások	136	7.2	Tisztítószer beállítása a szappantartón (16).....	142
2	Ehhez a kezelési útmutatóhoz	136	7.3	Készülék elindítása / leállítása (17).....	142
2.1	A címlapon található szimbólumok	137	7.4	A vízugár szórási nyomásának beállítása(18)	142
2.2	Jelmagyarázatok és jelzőszavak	137	8	Karbantartás és ápolás.....	142
3	Termékleírás	137	8.1	Szűrőbetét tisztítása a tömlőcsatlakozásnál (19)	142
3.1	Rendeltetésszerű használat	137	8.2	Szívószűrő tisztítása (20, 21).....	142
3.2	Lehetséges előre látható hibás használat.....	137	9	Hibaelhárítás	143
3.3	Biztonsági és védőberendezések	138	10	Tárolás.....	144
3.3.1	Kioldógomb	138	10.1	A gép tárolása	144
3.4	A készüléken szereplő szimbólumok	138	10.2	Az akkumulátor és a töltőkészülék tárolása	144
3.4.1	Biztonsági jelölések.....	138	11	Szállítás	144
3.4.2	Kezelési jelölések.....	138	12	Ártalmatlanítás.....	145
3.5	Termékáttekintés (01).....	138	13	Ügyfélszolgálat/Szerviz	146
3.6	A szállítmány tartalma	139	14	Információk a megfelelőségi nyilatkozathoz.....	146
4	Biztonsági utasítások	139	15	Garancia	146
4.1	Biztonsági utasítások az akkumulátorhoz és a töltőkészülékhez	139			
5	Szerelés	139			
5.1	Többlyukú szórófej csatlakoztatása a készülékhez (02).....	140			
5.2	Nyomásszabályozó és szívótömlő felhelyezése a készülékre (03-05).....	140			
6	Üzembe helyezés.....	140			
6.1	Akkumulátor feltöltése	140			
6.2	Akkumulátor behelyezése és kivétele (06, 07)	140			
6.3	Vízellátás	140			
6.3.1	Szívótömlő beakasztása nyitott tartályba (08)	140			
6.3.2	Szívótömlő csatlakoztatása vízcsaphoz (09).....	140			
6.4	Szappantartó	141			
6.4.1	Szappantartó feltöltése (10)	141			
6.4.2	Szappantartó csatlakoztatása a készülékhez (11)	141			
7	Kezelés	141			
7.1	Többlyukú szórófej beállítása (12-15)	141			

1 KÜLÖN BIZTONSÁGI UTASÍTÁSOK

Ezt a készüléket korlátozott testi, szellemi, illetve érzékelési képességgel rendelkező vagy az ilyen készülék használatához szükséges gyakorlattal vagy tudással nem rendelkező személyek csak felügyelet mellett használhatják, illetve ha megtanították nekik a készülék biztonságos használatának módját, és tudják, hogy használat közben milyen veszélyek fenyegetik őket. Gyermeknek nem játszhatnak a készülékkel.

Súlyosan és összetetten korlátozott képességű személyek az itt ismertetett utasításokból adódóan bizonyos igényekkel rendelkezhetnek.

2 EHHEZ A KEZELÉSI ÚTMUTATÓHOZ

- A német változat esetében az eredeti üzemeltetési útmutatóról van szó. Minden más nyelvi változat az eredeti üzemeltetési útmutató fordítása.
- Tárolja mindig úgy ezt a kezelési útmutatót, hogy bármikor beleolvashasson, ha a beren-

dezéssel kapcsolatos információra van szüksége.

- Másik személynek csak ezzel a kezelési útmutatóval együtt adja tovább a készüléket.
- Olvassa el és tartsa be a jelen kezelési útmutató biztonsági tudnivalóit és figyelmeztetéseit.

2.1 A címlapon található szimbólumok

Szimbólum	Jelentés
	Üzembe helyezés előtt feltétlenül olvassa el gondosan ezt a kezelési útmutatót. Ez a zavarmentes munkavégzés és a hibamentes kezelés feltétele.
	Kezelési útmutató
	A Li-ion akkumulátorokat kezelje óvatosan! Különösen a jelen kezelési útmutató szállításra, tárolásra és ártalmatlanításra vonatkozó utasításait tartsa be!
	Ez a termék megfelel az alkalmazandó európai irányelveknek, és az ezekre az irányelvekre vonatkozó megfelelőségértékelési eljárást elvégezték.

2.2 Jelmagyarázatok és jelzőszavak

⚠ VESZÉLY! Olyan veszélyes helyzetet jelez, amely – ha nem kerül el – halálos vagy súlyos sérüléseket eredményez.

⚠ FIGYELMEZTETÉS! Olyan potenciálisan veszélyes helyzetet jelez, amely – ha nem kerül el – halálos vagy súlyos sérüléseket eredményezhet.

⚠ VIGYÁZAT! Olyan potenciálisan veszélyes helyzetet jelez, amely – ha nem kerül el – kisebb vagy közepesen súlyos sérüléseket eredményezhet.

FIGYELEM! Olyan helyzetet jelez, amely – ha nem kerül el – anyagi károkat eredményezhet.

i TUDNIVALÓ Az érthetőséget és a használatot segítő, különleges tudnivalók.

3 TERMÉKLEÍRÁS

Ez az kezelési útmutató egy kézi akkumulátoros magasnyomású tisztítót ismertet.

A **AL-KO 18V/36V** termékcsalád valamennyi akkumulátora (Bxxx Li) és töltőkészüléke (Cxxx Li) használható.

FIGYELEM! A készülék és az akkumulátor károsodásának veszélye. Ha a készüléket nem megfelelő akkumulátorral üzemeltetik, akkor a készülék és az akkumulátor is károsodhat.

- A készüléket csak az előírás szerinti akkumulátorral használja.

i TUDNIVALÓ A **AL-KO 18V/36V** termékcsaládba tartozó akkumulátorok és töltőkészülékek üzemeltetési útmutatóiban további információk találhatóak.

3.1 Rendeltetésszerű használat

Ez a készülék a következőkre használható:

- Gépek, járművek, épületek, ablakok, szerzők, homlokzatok, teraszok, kerti berendezések, kerti bútorok, játékeszközök, hegyi kerékpárok, sporteszközök, járműfelhajtók, csónakok, szörfdeszkák, búvárfelszerelések, kemping-, horgász- és vadászfelszerelés, garázsok, erkélyek tisztítása.

- Öntözés.

A készülék csak az engedélyezett tartozékokkal üzemeltethető.

A készülék háztartási ivóvíz-hálózatról és nyitott tartályokból (pl. esővízgyűjtőkből, tavakból) üzemeltethető.

A készülék csak teljesen összeszerelt állapotban használható.

Ez a gép magáncélú használatra készült. Bár mely más felhasználás, valamint az illetéktelen módosítások vagy átépítések nem megfelelő használatnak minősülnek, és a garancia kizárását, valamint a megfelelőség elvesztését és a felhasználónak vagy harmadik feleknek okozott károkért való felelősség elutasítását eredményezik a gyártó részéről.

3.2 Lehetséges előre látható hibás használat

A készülék nem alkalmas nyilvános parkokban és sportlétesítményekben történő iparszerű használatra, valamint mező- és erdőgazdaságokban való alkalmazásra sem.

Mindenek előtt a következőkre figyeljen:

- Ne használja a készüléket olyan tárgyak esetén, amelyek nem nedvességállóak.
- A készüléket csak olyan tárgyak esetében használja, amelyek ellenállnak a víznyomásnak (lásd a műszaki adatokat).
- Ne használja a készüléket nyirkos időben, esőben vagy víz alatt.
- Ne használja a készüléket a vízellátás csatlakoztatása nélkül.

3.3 Biztonsági és védőberendezések

⚠ FIGYELMEZTETÉS! Sérülésveszély. A sérült és kiiktatott biztonsági és védőberendezések súlyos sérüléseket okozhatnak.



- A sérült biztonsági és védőberendezéseket javíttassa meg.
- A biztonsági és védőberendezéseket soha ne iktassa ki.



3.3.1 Kioldógomb

A kioldógomb szabaddá teszi a be/ki kapcsolót. Ezzel megakadályozható a készülék véletlen bekapcsolása egyedül a be/ki kapcsoló megnyomásával.

3.4 A készüléken szereplő szimbólumok

3.4.1 Biztonsági jelölések

Szimbólum	Jelentés
	Figyelem! A kezeléskor legyen különösen óvatos!
	Figyelmesen olvassa el a kezelési útmutatót. Ismerkedjen meg a készülék kezelőelemeivel és a készülék helyes használatával.
	A hatályos előírások szerint a magasnyomású tisztítót soha nem szabad rendszerelválasztó nélkül az ivóvízhálózatra csatlakoztatni. Az EN 12729 szabványnak megfelelő, „BA” típusú rendszerelválasztót kell használni.

Szimbólum	Jelentés
	Ne irányítsa a készüléket személyek, háziállatok, mozgó járművek vagy áramot vezető elektromos berendezések, létesítmények vagy készülékek felé.
	Beállítási, tisztítási vagy karbantartási munkák előtt távolítsa el az akkumulátort.

3.4.2 Kezelési jelölések

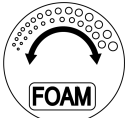
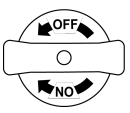
Szimbólum	Jelentés
	A folyékony tisztítószer fokozatmentes hozzákeverése a vízszárhoz.
	Nyomásszabályozó: <ul style="list-style-type: none"> ■ Szelep kinyitása: Fordítsa el a forgatható gombot ON irányba. ■ Szelep elzárása: Fordítsa el a forgatható gombot OFF irányba.

3.5 Termékáttekintés (01)

Sz.	Alkatrész
Akkumulátoros magasnyomású tisztító	
1	Hátsó markolat
2	Be/ki kapcsoló
3	Kioldógomb
4	Érintőképernyő a nyomás beállításához
5	Első markolat
6	Többlyukú szórófej
7	Tömlőcsatlakozás szűrőbetéttel
8	Nyomásszabályozó nyitási és zárási funkcióval
9	Akkumulátortartó
Szivótömlő	

Sz.	Alkatrész
10	Gyorscsatlakozó a készülékhez vagy a nyomásszabályozóhoz
11	Szívótömlő
12	Gyorscsatlakozó a szívószűrőhöz vagy a vízcsofhoz
13	Szívószűrő, felhelyezhető
Szappantartó csatlakozóval	
14	A szappantartó csatlakozója
15	■ Dugós csatlakozás az akkumulátoros magasnyomású tisztító felé
16	■ Forgatható gomb a folyékony tisztítószer számára
17	■ Szappanos oldat szórófeje
18	Szappantartó
Tartozékok	
19	Tárolókoffer
20*	Akkumulátor*
21*	Töltőkészülék*

*: A komplett készletben (cikksz.: 114156).

3.6 A szállítmány tartalma

A szállítási terjedelem az alább felsorolt tételeket tartalmazza. Ellenőrizze, hogy minden tétel megvan-e:

Sz.	Alkatrész
1	Akkumulátoros magasnyomású tisztító
2	Többlyukú szórófej
3	Szívótömlő
4	Szappantartó csatlakozóval
5	Nyomásszabályozó
6	Kezelési útmutató
7*	Akkumulátor*
8*	Töltőkészülék*

*: *Önálló készülék esetén nem része a szállítmánynak, de a teljes készlet tartalmazza.*

4 BIZTONSÁGI UTASÍTÁSOK

- A készüléket gyerekektől távol kell tartani, ha feszültség alatt áll, vagy lehűlés közben.
- Ne irányítsa a készüléket emberekre vagy állatokra.
- Ne irányítsa a készüléket mozgó járművekre.
- Ne irányítsa a készüléket áramot vezető elektromos berendezésekre, eszközökre vagy készülékekre.
- A készüléket ne hagyja felügyelet nélkül.
- Ne használja a készüléket, ha az leesett, láthatóan sérült vagy tömítetlen.
- Beállítási, tisztítási vagy karbantartási munkák előtt távolítsa el az akkumulátort.
- Alkatrészek cseréje vagy más funkciókra történő átállítás előtt távolítsa el az akkumulátort.
- Csak a gyártó által engedélyezett tartozékokat használjon.
- Ne használjon tisztítószerként vizet károsító anyagokat.
- Ne permetezzen gyúlékony folyadékokat.

4.1 Biztonsági utasítások az akkumulátorhoz és a töltőkészülékhez

- Feltöltés előtt vegye ki az akkumulátort a készülékből.
- Az akkumulátort megfelelő polaritással helyezze be a készülékbe.
- Távolítsa el az akkumulátort a készülékből, ha hosszabb ideig tárolja.
- Ne zárja rövidre a készülék vagy az akkumulátorok csatlakozókapcsait.

Kezelési útmutatók

Vegye figyelembe az akkumulátor és a töltőkészülék biztonsági utasításait a külön kezelési útmutatókban:

- Kezelési útmutató 443998: akkumulátorok
- Kezelési útmutató 443999: töltőkészülékek

5 SZERELÉS

⚠ FIGYELMEZTETÉS! Veszélyek nem teljes összeszerelés miatt! Egy nem teljesen összeszerelt gép üzemeltetése súlyos sérülésekhez vezethet.

- A gépet csak teljesen összeszerelt állapotban üzemeltesse!
- Az akkut csak akkor tegye be a készülékbe, ha az teljesen össze van szerelve!

5.1 Többlyukú szórófej csatlakoztatása a készülékhez (02)

1. Forgassa el a többlyukú szórófejet (02/1) úgy, hogy a szórófej két csapja és a fogantyú nyílásai egymással szemben legyenek.
2. A többlyukú szórófejet dugja be (02/a) a fogantyúba (02/2).
3. A bedugott többlyukú szórófejet 90°-kal fordítsa el (02/b), amíg be nem kattann.

5.2 Nyomásszabályozó és szívótömlő felhelyezése a készülékre (03-05)

I TUDNIVALÓ A nyomásszabályozó csatlakoztatása csak akkor szükséges, ha a szívótömlőt egy vízscaphoz csatlakoztatják.

1. A nyomásszabályozót (03/1) gyorscsatlakozóval (03/2) helyezze fel (03/a) a készülék tömlőcsonkjára (03/3). A gyorscsatlakozónak be kell kattannia.
2. A szívótömlőt (04/1) a gyorscsatlakozóval (04/2) helyezze fel (04/a) a nyomásszabályozó (04/4) tömlőcsonkjára (04/3). A gyorscsatlakozónak be kell kattannia.
3. Nyomásszabályozó nyitása/zárása:
 - A kinyitáshoz: A forgatható gombot (05/1) fordítsa el (05/a) ON irányba, azaz függőleges állásba.
 - A bezáráshoz: A forgatható gombot (05/1) fordítsa el (05/b) OFF irányba, azaz vízszintes állásba.

6 ÜZEMBE HELYEZÉS

6.1 Akkumulátor feltöltése

Ügyeljen a töltési üzemmód hőmérsékleti tartományára, lásd a műszaki adatokat.

I TUDNIVALÓ Részletes információért olvassa el az akkumulátor és a töltő külön kezelési útmutatóját:

- Kezelési útmutató 443998: akkumulátorok
- Kezelési útmutató 443999: töltőkészülékek

6.2 Akkumulátor behelyezése és kivétele (06, 07)

FIGYELEM! Az akkumulátor károsodásának veszélye. Ha használat után az akku a gépben marad, akkor emiatt az akku károsodhat.

- Közvetlenül a használat után az akkut húzza ki a gépből és tárolja fagytól védett helyen.
- Az akkut közvetlenül csak a munka megkezdése előtt tegye be a gépbe.

Az akkumulátor behelyezése

1. Az akkumulátort (06/1) reteszeldésig tolja be (06/a) az akkumulátortartóba (06/2).

Az akkumulátor kihúzása

1. Az akkumulátoron (07/2) lévő kioldógombot (07/1) nyomja meg és tartsa nyomva.
2. Húzza ki az akkumulátort (07/a).

6.3 Vízellátás

FIGYELEM! Készülékkárok veszélye. Szennyezett, rozsdás vagy iszapos víz beszívása miatt a készülék károsodhat.

- Csak tiszta vízzel működtesse és tisztítsa a készüléket.
- Győződjön meg arról, hogy a vízben nincsenek korrodáló hatású anyagok, pl. műtrágya, növényvédő- és tisztítószer-maradványok.

6.3.1 Szívótömlő beakasztása nyitott tartályba (08)

Az akkumulátoros magasnyomású tisztító nyitott tartályokból, pl. esővíztároló hordókból vagy vödörből adagolt vízzel is üzemeltethető. Természetes vizekből is lehet vizet vételezni.

I TUDNIVALÓ A maximális szívási magasság túllépése miatt megnő a felszívási idő.

- Vegye figyelembe a készülék maximális szívási magasságát.

Feltétel: A szívótömlő legyen felhelyezve a készülékre. A nyomásszabályozóra nincs szükség.

1. A szívószűrőt (08/1) tegye fel a szívótömlőre (08/2).
2. A szívótömlőt a szívószűrővel akassza be a nyitott tartályba (08/3). A szívószűrőnek a vízben kell lennie.
3. Ha szükséges: Rögzítse a szívótömlőt egy kapocccsal (08/4) a tartály peremére.

6.3.2 Szívótömlő csatlakoztatása vízscaphoz (09)

Feltételek: A vízscaphnak tömlőcsatlakozással kell rendelkeznie.

1. Vegye ki a szívószűrőt a gyorscsatlakozóból.
2. A szívótömlőt (09/1) a nyomásszabályozóval (09/2) tegye fel a készülékre (09/3) (lásd *Féjezet 5.2 "Nyomásszabályozó és szívótömlő felhelyezése a készülékre (03-05)", oldal 140*).
3. A szívótömlőt (09/4) a gyorscsatlakozóval helyezze fel vízscap tömlőcsatlakozására (09/5).

Figyelem! A készülékkel együtt szállított szívótlómlőt használja! Régi szívótlómlőket nem szabad újra felhasználni.

- Nyissa ki a vízcsapot.
- Nyissa ki a nyomásszabályozót.

6.4 Szappantartó

A tisztítandó felület előkezeléséhez töltsön folyékony tisztítószert a szappantartóba. A forgatható gombbal szabályozza a vízszugarhoz hozzákevert tisztítószert mennyiségét. Előkezelés után a felületet tiszta vízzel le lehet öblíteni.

Feltétel: A szívótlómlőnek vízellátáshoz kell csatlakoznia.

6.4.1 Szappantartó feltöltése (10)

- A csatlakozót (10/1) csavarja le a szappantartóról (10/2).
- Öntsön folyékony tisztítószert a szappantartóba. A tisztítószernak alkalmasnak kell lennie a tervezett tisztítási célhoz.
- Csavarja vissza a csatlakozót a szappantartóra.

⚠ VIGYÁZAT! Sérülésveszély. Ha a szappantartót működés közben lecsavarják, akkor a szappantartó csatlakozójából magas nyomású víz távozik. Ezenkívül a víz károsíthatja az akkumulátort is.

- Működés közben ne csavarja le a szappantartót!

6.4.2 Szappantartó csatlakoztatása a készülékhez (11)

- Forgassa el a szappantartót a feltétellel (11/1) úgy, hogy a szórófej két csapja és a fogantyúban lévő mélyedések egymással szemben legyenek.
- A szappantartót a csatlakozóval dugja be (11/a) a fogantyúba (11/2).
- A bedugott szappantartót 90°-kal fordítsa el (11/b), amíg be nem kattann.

7 KEZELÉS

⚠ FIGYELMEZTETÉS! Veszélyek nem teljes összeszerelés miatt! Egy nem teljesen összeszerelt gép üzemeltetése súlyos sérülésekhez vezethet.

- A készüléket csak teljesen összeszerelt állapotban üzemeltesse!
- Az akkumulátort csak akkor tegye be a készülékbe, ha az teljesen összeszerelt állapotban van!
- Bekapcsolás előtt ellenőrizze, hogy a többlyukú szórófej, ill. a szappantartó helyesen van-e csatlakoztatva!

FIGYELEM! Veszély víz miatt. Vízzel érintkezés miatt az akkumulátorban rövidzárlat keletkezik és az akkumulátor tönkremegy.

- Működés közben ne tegye ki az akkumulátort a nyirkosságnak és nedvességnek.
- A többlyukú szórófej és a szappantartó cseréje közben tartsa szárazon az akkumulátort.
- Húzza fel a szilikon védőburkot az akkumulátorra.



7.1 Többlyukú szórófej beállítása (12-15)



⚠ VIGYÁZAT! Sérülésveszély. Ne módosítsa a fúvókabeállítást működés közben.

- Állítsa le a készüléket, és csak ezt követően változtassa meg a fúvókabeállítást.

A többlyukú szórófej (12/1) hat különböző szórási mintával működethető.

- A többlyukú szórófej gyűrűjét (12/2) forgassa el (12/a) egy megfelelő szórási funkció kiválasztásához.

Beállítás	Fúvókafunkció
	Pontszerű tisztítás (0°) erős szennyeződés esetén (13)
	Felülettisztítás 15°-os legyező szórásképpel erős szennyeződés esetén (14)
	Felülettisztítás 25°-os legyező szórásképpel közepes szennyeződés esetén (14)

Beállítás	Fúvókafunkció
	Felülettisztítás 40°-os legyező szórásképpel kisebb szennyeződés esetén (14)
	Szórás zuhanyfunkcióval, széles sugárral (15)
	Szórás zuhanyfunkcióval, keskenyebb sugárral (15)

7.2 Tisztítószer beállítása a szappantartón (16)

1. A tisztítószer mennyiségének növelése: Forgassa a forgatható gombot (16/1) az óramutató járásával egyező irányban.
2. A tisztítószer mennyiségének csökkentése: Forgassa a forgatható gombot (16/1) az óra járásával ellentétes irányban.

7.3 Készülék elindítása / leállítása (17)

TUDNIVALÓ Nyitott tartállyal történő üzemeltetés esetén a szívótömlőnek a munka megkezdéséhez vízzel feltöltött állapotban kell lennie. Kb. 30 másodpercig tart, amíg a víz permetezése elkezdődik.

A készülék elindítása

1. Viseljen maszkot a permetköd belélegzésének elkerülésére.
2. Irányítsa a készüléket a tisztítandó felületre.
3. Nyomja meg és tartsa nyomva a kioldógombot (17/1).
4. A be/ki kapcsolót (17/2) nyomja meg és tartsa lenyomva. A készülék működik. A kioldógombot el lehet engedni. A készülék néhány perc múlva vizet, ill. szappanos oldatot permetez.
5. Ha a tömlőcsatlakozásnál erős vízszivárgás tapasztalható: Zárja el a nyomásszabályozót (lásd *Fejezet 5.2 "Nyomásszabályozó és szívótömlő felhelyezése a készülékre (03-05)", oldal 140*).

A készülék leállítása

1. Engedje el a be/ki kapcsolót.

7.4 A vízszórás nyomásának beállítása (18)

Feltétel: A készülék működik és P1, P2 vagy P3 szórási nyomással dolgozik.

1. Nyomja meg többször a Be/Ki szimbólumot  az érintőképernyőn (18/1) a kívánt szórási nyomás beállításáig.

8 KARBANTARTÁS ÉS ÁPOLÁS

FIGYELMEZTETÉS! **Sérülésveszély.** Beállítási, karbantartási, gondozási és tisztítási munkák előtt mindig kapcsolja ki a készüléket. Távolítsa el az akkumulátort.

8.1 Szűrőbetét tisztítása a tömlőcsatlakozásnál (19)

Tömlőcsatlakozás és szűrőbetétet leszerelése és tisztítása

1. Az akkumulátort vegye ki.
2. Húzza ki az tömlőcsatlakozót (19/1).
3. Vegye ki a szűrőbetétet (19/2).
4. A tömlőcsatlakozást és a szűrőbetétet tiszta vízzel öblítse ki, szükség esetén vízkőmentesítse.

Szűrőbetét és tömlőcsatlakozás visszaszerelése

1. A tiszta szűrőbetétet tegye be a tömlőcsatlakozásba.
2. Tegye fel a tömlőcsatlakozást a szívócsonkra.

8.2 Szívószűrő tisztítása (20, 21)

Szívószűrő leszerelése és tisztítása

1. A gyorscsatlakozót (20/1) húzza (20/a) a szívótömlő (20/2) irányába.
2. Húzza ki (20/b) a szívószűrőt (20/3).
3. Csavarja le a szűrőházat (21/1) a szívócsonkról (21/2).
4. Vegye ki a finomszűrőt (21/3).
5. Az összes alkatrészt tiszta vízzel öblítse ki, szükség esetén vízkőmentesítse.

Szívószűrő visszaszerelése

1. Szerelje össze a szívószűrőt.
2. Tegye be a szívószűrőt a szívótömlőbe.

9 HIBAEHÁRÍTÁS

i TUDNIVALÓ Olyan hibák esetében, amelyek nem szerepelnek ebben a táblázatban, vagy amelyeket saját maga nem tudja kijavítani vevőszolgálatunkhoz.

Zavar	Ok	Elhárítás
A készülék működik, de nem szív vizet, vagy túl alacsony a víznyomás.	A szívótömlő lazán van csatlakoztatva a készülékhez.	Rögzítse szorosan a szívótömlőt a készülékhez.
	A nyomásszabályozó zárva van.	Nyissa ki a nyomásszabályozót.
	A vízcsap zárva van.	Nyissa ki a vízcsapot.
	A készülék sokkal magasabban van, mint a nyitott tartály.	A készülék legyen alacsonyabban.
	A szívószűrő nem merül bele a vízbe.	A szívószűrőnek a vízbe kell merülnie.
	A szívótömlő megtört.	Egyenesítse ki a szívótömlőt.
	A készüléknél lévő szűrőbetét és/vagy a szívószűrő eltömődött.	Tisztítsa meg a szűrőbetétet és a szívószűrőt.
	Befagyott a víz.	Olvassza ki a vizet. Ne használja a készüléket 0 °C alatti hőmérséklet esetén.
A készülék túl kevés vizet permetez.	A szórási nyomás túl alacsony.	Növelje a szórási nyomást.
A többlyukú szórófej tömítetlen.	A többlyukú szórófej nincs pontosan beállítva a kívánt szórásminta szimbólumára.	Fordítsa el a többlyukú szórófejet úgy, hogy a szórásminta szimbóluma és a jelzés pontosan egymáshoz igazodjon.
A víznyomás hirtelen megnő.	A többlyukú szórófej, a szűrőbetét vagy a szívószűrő eltömődött.	Tisztítsa meg a többlyukú szórófejet, a szűrőbetétet és a szívószűrőt.
Kikapcsolás után víz folyik ki a készülékből.	A készülékben még víz maradt vissza.	Hagyja teljesen kifolyni a vizet a készülékből.
A szappantartó nem adagol tisztítószert.	A szappantartó csatlakozója eltömődött.	Tisztítsa meg a csatlakozót.
A készülék nem indul el.	Az akkumulátor nincs teljesen betolva.	Kattanásig tolja be az akkumulátort akkumulátortartóba.
	Az akkumulátor lemerült.	Töltse fel az akkumulátort vagy tegyen be új akkumulátort.
	Az akkumulátor hibás.	Cserélje ki az akkumulátort.
A készülék automatikusan leáll.	Az akkumulátor lemerült.	Töltse fel az akkumulátort vagy tegyen be új akkumulátort.

Zavar	Ok	Elhárítás
	A többlyukú szűrőfej, a szűrőbetét vagy a szívószűrő el-tömődött.	Tisztítsa meg a többlyukú szűrőfejet, a szűrőbetétet és a szívószűrőt.
A víz permetezése nem állandó nyomással történik.	A készülék levegőt szív be.	Ellenőrizze a szívótömlő csatlakozásait. Csatlakoztassa szorosan a szívótömlőt.

10 TÁROLÁS

10.1 A gép tárolása

A készüléket minden használat után alaposan tisztítsa meg a károsodások elkerülése érdekében:

- A készülék tisztítása:
 - Elrakás előtt az összes vizet engedje le a készülékből és a tömlőből.
 - Egy tiszta kendővel és egy puha kefével tisztítsa meg az egész készüléket és a tartozékokat. Ne használjon benzint vagy más oldószert!
- A készüléket lehetőleg száraz, fagymentes helyen tárolja úgy, hogy gyermekek ne férhessenek hozzá.

10.2 Az akkumulátor és a töltőkészülék tárolása

TUDNIVALÓ Részletes információkért olvassa el az akkuhoz és a töltőkészülékhez tartozó külön üzemeltetési útmutatókat.

11 SZÁLLÍTÁS

Szállítás előtt tegye meg a következő intézkedéseket:

- Kapcsolja ki a készüléket.
- Távolítsa el az akkumulátort a készülékből.
- Az akkumulátort előírás szerint csomagolja be (lásd alább).

„B160.6 Li” akkumulátor (cikksz. 114128)

TUDNIVALÓ Az akkumulátor névleges fogyasztása több mint 100 Wh! Ezért tartsa be a következő szállítási utasításokat!

A készülékben használt Li-ion-akkumulátorra a veszélyes árukra vonatkozó törvény érvényes, azonban egyszerűbb feltételek mellett szállítható:

- Magánfelhasználó az akkumulátort további intézkedések nélkül az utcán szállíthatja, amennyiben az szakszerűen becsomagolt ál-

apotban van és a szállítás személyes célokat szolgál.

- Közületi felhasználó, aki a szállítást fő tevékenységi köréhez kapcsolódva végzi (pl. alkalmazási helyre/helyről bemutatókra/bemutatókról történő szállítás esetén), akkor ez a könnyítés igénybe vehető.

Az előbb említett két esetben megfelelő előzetes intézkedéseket kell tenni annak megelőzésére, hogy a beltartalom a szabadba kerüljön. Egyéb esetekben a veszélyes árukra vonatkozó törvény betartása kötelező! Ennek elmulasztása esetén a feladót és adott esetben a szállítót büntetőjogi felelősség terheli.

További tudnivalók a szállításhoz és a kiküldéshez

- A lítium-ion akkumulátorokat csak sértetlen állapotban szállítsa vagy továbbítsa!
- Az akkumulátor szállításához kizárólag az eredeti kartoncsomagolást vagy egy veszélyes termékhez alkalmas kartoncsomagolást használjon (100 Wh-nál kisebb teljesítményű akkumulátorok esetén ez szükségtelen).
- A szabad akkumulátorérintkezőket a rövidzárlat megelőzéséhez ragassza le.
- Az akkumulátort a csomagoláson belül elcsúszás ellen biztosítani kell az akkumulátor sérüléseinek elkerülésére.
- Gondoskodjon a küldemény helyes megjelöléséről és dokumentációjáról szállítás, ill. kiküldés közben (pl. csomagküldő szolgálat vagy szállítmányozás igénybe vétele esetén).
- Előzőleg tájékozódjon, hogy a kiválasztott szolgáltatóval lehetséges-e a szállítás, és küldjön értesítést.

A kiküldés előkészítéséhez javasoljuk egy veszélyes áruk terén szakértőnek számító személy bevonását. Tartsa be az esetleges további nemzeti előírásokat is.

12 ÁRTALMATLANÍTÁS

Csak az EU-tagországok számára:

A használt villamos és elektronikus berendezésekre vonatkozó 2012/19/EU sz. Európai Irányelvnek és ennek a megfelelő országok jogharmonizációjának megfelelően a már használhatatlan töltőkészülékeket külön össze kell gyűjteni és a környezetvédelmi szempontból megfelelő újra felhasználásra le kell adni.

Szakszerűtlen ártalmatlanítás esetén a már használhatatlan elektromos és elektronikus készülékek a bennük esetleg található veszélyes anyagok következtében káros hatással lehetnek a környezetre és az emberek egészségére.

Tudnivalók az elektromos és elektronikus készülékekre vonatkozó törvényről



- A használt elektromos és elektronikus készülékek nem tartoznak a háztartási hulladékhoz, hanem válogatott begyűjtése, ill. ártalmatlanításuk szükséges!
- A régi elemeket vagy akkumulátorokat, amelyek nincsenek a régi készülékbe rögzítve, leadás előtt el kell távolítani! Ezek ártalmatlanítását az akkumulátorokra vonatkozó törvény szabályozza.
- Az elektromos és elektronikus készülékek tulajdonosai, ill. használói kötelesek a készülékeket használatuk befejeztével visszaszolgáltatni.
- A végfelhasználó kizárólagos felelőssége, hogy törölje az ártalmatlanítandó régi készüléken lévő személyes jellegű adatait!

Az áthúzott hulladéktároló edény szimbólum azt jelenti, hogy az elektromos és elektronikus készülékeket nem szabad a háztartási hulladékkal ártalmatlanítani.

Az elektromos és elektronikus készülékek a következő helyeken díjtalanul leadhatók:

- Nyilvános törvényes ártalmatlanító, ill. gyűjtőpontok (pl. kommunális hulladékudvarok)
- Elektromos készülékeket forgalmazó üzletek (helyhez kötött és online), valamint kereskedők kötelesek ezeket átvenni, ill. ezt. Önként felajánlani.

Ezek az állítások csak azokra a készülékekre érvényesek, amelyeket az Európai Unió országaiiban telepítettek és vásároltak, és amelyek a 2012/19/EU sz. európai irányelv hatálya alá tartoznak. Az Európai Unióon kívüli országokban ezektől eltérő rendelkezések lehetnek érvényben

a használt elektromos és elektronikus készülékek ártalmatlanítására vonatkozóan.

Tudnivalók az akkumulátorokra vonatkozó törvénnyel (BattG) kapcsolatban



- A használt elemek és akkumulátorok nem tartoznak a háztartási hulladékhoz, hanem válogatott begyűjtése, ill. ártalmatlanítása szükséges!
- Az elektromos készülékből származó elemek vagy akkumulátorok biztonságos kivételéhez és a típusra, ill. a kémia rendszerre vonatkozó információk a kezelési és szerelési útmutatóban található további adatok között találhatóak.
- Az elemek és akkumulátorok tulajdonosai, ill. használói kötelesek a készülékeket használatuk befejeztével visszaszolgáltatni. A visszazadás a háztartásban előforduló mennyiségek átvételére vonatkozik.

A használt elemek káros anyagokat vagy nehézfémeket tartalmazhatnak, amelyek károsíthatják a környezetet és az egészséget. A használt elemek értékesítése és a bennük megtalálható erőforrások hasznosítása hozzájárul mind a környezet, mind az egészség védelméhez.

Az áthúzott hulladéktároló edény szimbólum azt jelenti, hogy az elemeket és akkumulátorokat nem szabad a háztartási hulladékkal ártalmatlanítani.

Ha ezenkívül a hulladéktároló edény alatt Hg, Cd vagy Pb jelzés látható, akkor a következő helyzet áll fenn:

- Hg: az elem több mint 0,0005% higanyt tartalmaz
- Cd: az elem több mint 0,002% kadmiumot tartalmaz
- Pb: az elem több mint 0,004% ólmot tartalmaz

Az akkumulátorok és az elemek a következő helyeken díjtalanul leadhatók:

- Nyilvános törvényes ártalmatlanító, ill. gyűjtőpontok (pl. kommunális hulladékudvarok)
- Elemeket és akkukat árusító helyeken
- A készülékekhez használt elemek gyűjtését végző közös visszavételi rendszerek bármelyik átvételi pontján
- A gyártó visszavételi helyén (ha a közös visszavételi rendszer nem áll rendelkezésre)

Ezek az állítások csak azokra az elemekre és akkumulátorokra érvényesek, amelyeket az Európai

Unió országában telepítettek és vásároltak, és amelyek az (EU) 2023/1542 sz. európai irányelv hatálya alá tartoznak. Az Európai Unión kívüli országokban ezektől eltérő rendelkezések lehetnek érvényben az elemek és akkumulátorok ártalmatlanítására vonatkozóan.

13 ÜGYFÉLSZOLGÁLAT/SZERVIZ

A garanciával, javítással vagy pótalkatrészekkel kapcsolatos kérdések esetén kérjük, forduljon a legközelebbi AL-KO szervizhez. Ezek megtalálhatók az interneten a következő címen: www.alko-garden.com/service-contacts

15 GARANCIA

A berendezés esetleges anyag- és gyártási hibáinak elhárítása javítással vagy alkatrészcserevel történik a törvényben előírt jótállási időn belül. A jótállási határidőt azon ország jogrendszere határozza meg, ahol a berendezést vásárolták.

A garancia kizárólag akkor érvényes, ha:

- betartják ezt az üzemeltetési utasítást
- szakszerűen használják a berendezést
- csak eredeti pótalkatrészeket használnak

A garancia nem vonatkozik:

- a használatból eredő festékhibákra,
- a kopó alkatrészekre, amelyek a pótalkatrész-katalógusban be vannak keretezve xxxxxx (x)

A garancia az első végfelhasználó vásárlásától lép életbe. Az időpont meghatározásakor a fizetési bizonylaton szereplő dátum a mérvadó. A garanciajeggyel és az eredeti fizetési bizonylattal forduljon a szakkereskedéshez vagy a legközelebbi hivatalos ügyfélszolgálathoz. A vevő eladóval szembeni kelékszavatossági jogainak törvényes érvényesítési lehetőségeit a jelen nyilatkozat nem befolyásolja.

A pótalkatrészekkel kapcsolatos további információk itt találhatóak:

www.alko-garden.com/spareparts

14 INFORMÁCIÓK A MEGFELELŐSÉGI NYILATKOZATHOZ

Kizárólagos felelősségünk tudatában kijelentjük, hogy a termék a piacon értékesített formájában teljesíti a harmonizált EU-irányelvek követelményeit, az EU biztonsági szabványait és a termék-specifikus szabványokat. A megfelelési nyilatkozat a kezelési útmutató része, és a gépnél kell tartani.

A garancia nem érvényes

- önhatalmú javítási próbálkozás
- önhatalmú műszaki módosítások
- nem rendeltetésszerű használat esetén

OVERSÆTTELSE AF DEN ORIGINALE BRUGSANVISNING**Indholdsfortegnelse**

1	Særlige sikkerhedsanvisninger	147	7.2	Indstilling af rengøringsmiddel i sæbebeholderen (16).....	152
2	Om denne brugsanvisning	147	7.3	Start/stop apparatet (17)	152
2.1	Symboler på forsiden.....	148	7.4	Indstilling af vandstrålens sprøjtetryk (18).....	153
2.2	Symboler og signalord	148	8	Service og vedligeholdelse	153
3	Produktbeskrivelse.....	148	8.1	Rengøring af filterindsats på slangens tilslutning (19)	153
3.1	Tilsigtet brug	148	8.2	Rengøring af indsnugsfilter (20, 21)	153
3.2	Forudsigelig forkert brug.....	148	9	Hjælp ved forstyrrelser	153
3.3	Sikkerheds- og beskyttelsesanordninger.....	149	10	Opbevaring	154
3.3.1	Oplåsningsknap.....	149	10.1	Opbevaring af apparatet	154
3.4	Symboler på apparatet	149	10.2	Opbevaring af batteri og oplader.....	154
3.4.1	Sikkerhedssymboler	149	11	Transport	154
3.4.2	Betjeningssymbol	149	12	Bortskaffelse	155
3.5	Produktoversigt (01)	149	13	Kundeservice/service	156
3.6	Leveringsomfang	150	14	Information til overensstemmelseserklæringen.....	156
4	Sikkerhedsanvisninger	150	15	Garanti.....	156
4.1	Sikkerhedsanvisninger om batteri og oplader.....	150	1 SÆRLIGE SIKKERHEDSANVISNINGER		
5	Montering	150	Dette apparat kan bruges personer med nedsatte fysiske, sensoriske eller mentale evner, eller manglende erfaring og viden, hvis de er under opsyn eller er blevet instrueret i sikker brug af apparatet og forstår de dermed forbundne risici. Børn må ikke lege med apparatet. Mennesker med meget kraftige og komplekse begrænsninger kan også have behov for hjælp ud de vejledninger, der er beskrevet her.		
5.1	Sæt multi-spraydysen ind i apparatet (02)	150	2 OM DENNE BRUGSANVISNING		
5.2	Montering af trykreduktionsventilen og sugeslangen på apparatet (03-05)	150	■ Den tyske udgave er den originale driftsvejledning. Alle andre sprog er oversættelser af den originale driftsvejledning.		
6	Ibrugtagning	151	■ Opbevar denne brugsanvisning, så du altid kan slå op i den, når du har brug for informationer om maskinen.		
6.1	Opladning af batteri	151	■ Overdrag kun maskinen til andre personer sammen med denne brugsanvisning.		
6.2	Isætning og udtagning af det genopladelige batteri (06, 07).....	151			
6.3	Vandforsyning.....	151			
6.3.1	Placering af sugeslange i den åbne beholder (08).....	151			
6.3.2	Tilslutning af sugeslange til vandhane (09).....	151			
6.4	Sæbebeholder	151			
6.4.1	Fyldning af sæbebeholder (10) ...	151			
6.4.2	Isætning af sæbebeholdere i apparatet (11).....	152			
7	Betjening	152			
7.1	Indstilling af multisprøjtedyse (12-15)	152			

- Læs og overhold sikkerhedsanvisningerne og advarslerne i denne brugsanvisning.

2.1 Symboler på forsiden

Symbol	Betydning
	Læs denne brugsanvisning omhyggeligt, før du tager produktet i brug. Det er en forudsætning for, at du kan arbejde sikkert og håndtere produktet uden forstyrrelser.
	Brugsanvisning
	Håndter li-ion-batterier forsigtigt! Overhold især anvisningerne i nærværende brugsanvisning vedrørende transport, opbevaring og bortskaffelse!
	Dette produkt overholder de gældende europæiske direktiver, og der er udarbejdet en overensstemmelseserklæring vedr. disse direktiver.

2.2 Symboler og signalord

⚠ FARE! Indikerer en umiddelbar farlig situation, som, hvis den ikke undgås, er livsfarlig eller medfører alvorlige kvæstelser.

⚠ ADVARSEL! Indikerer en potentiel farlig situation, som, hvis den ikke undgås, kan være livsfarlig eller medføre alvorlige kvæstelser.

⚠ FORSIGTIG! Indikerer en potentiel farlig situation, som, hvis den ikke undgås, kan medføre mindre eller moderate kvæstelser.

OBS! Indikerer en situation, som, hvis den ikke undgås, kan medføre tingsskade.

i BEMÆRK Specielle anvisninger, der gør dig i stand til at forstå og håndtere maskinen bedre.

3 PRODUKTBEKRIVELSE

Denne brugsanvisning beskriver en håndbetjent trykrenser med batteri.

Alle genopladelige batterier (Bxxx Li) og opladere (Cxxx Li) i **AL-KO 18 V / 36 V** -sortimentet kan anvendes.

OBS! Risiko for skader på apparatet og batteriet. Hvis apparatet drives med uegnede batterier, kan det føre til skader på apparatet og batterierne.

- Driv kun apparatet med de foreskrevne batterier.

i BEMÆRK Der findes flere oplysninger i brugsanvisningerne til batterierne og opladerne i **AL-KO 18 V / 36 V** -sortimentet.

3.1 Tilsigtet brug

Dette apparat kan bruges til:

- Rensning af maskiner, køretøjer, byggerier, vinduer, værktøjer, facader, terrasser, have-redskaber, havemøbler, legetøj, mountain bikes, sportsredskaber, indkørsler, både, surf brædder, dykkerudstyr, camping-, fiske- og jagtudstyr, garager, balkoner.
- Vanding.

Apparatet må kun bruges med godkendt tilbehør.

Apparatet kan drives med vand fra huset og fra åbne beholdere (f.eks. regntønde, vandløb).

Apparatet må kun bruges, når det er helt monteret.

Denne maskine er udelukkende beregnet til privat brug. Enhver anden brug samt ikke godkendte om- eller påbygninger er mod den tilsigtede brug og bevirker, at garantien bortfalder, at overensstemmelsen ikke opfyldes, og at fabrikantens ansvar med henblik på skader, der påføres brugeren eller udenforstående, bortfalder.

3.2 Forudsigelig forkert brug

Maskinen er hverken beregnet til erhvervs-mæssig brug i offentlige parker, på sportspladser eller i forbindelse med landbrug og skovdrift.

Overhold især følgende:

- Brug ikke apparatet på ting, der ikke tåler fugt.
- Brug kun apparatet på ting, som kan klare vandtrykket (se de tekniske data).
- Brug ikke apparatet i vådt vejr, regn eller i el-ler under vand.
- Brug ikke apparatet uden at det forinden er blevet tilsluttet en vandforsyning.

3.3 Sikkerheds- og beskyttelsesanordninger

⚠ ADVARSEL! Fare for kvæstelser. Sikkerheds- og beskyttelsesanordninger, der er defekte eller deaktiverede, kan medføre alvorlige kvæstelser.

- Få defekte sikkerheds- og beskyttelsesanordninger repareret.
- Sikkerheds- og beskyttelsesanordningerne må aldrig sættes ud af kraft.

3.3.1 Oplåsningsknap

Oplåsningsknappen låser tænd/sluk-knappen op. Denne funktion forhindrer, at apparatet tændes utilsigtet ved bare at trykke på tænd/sluk-knappen.

3.4 Symboler på apparatet

3.4.1 Sikkerhedssymboler

Symbol	Betydning
	OBS! Vær særligt forsigtig under håndteringen!
	Læs brugsanvisningen omhyggeligt. Sæt dig ind i komponenternes funktion og den korrekte brug af maskinen.
	I henhold til de gældende forskrifter må trykrenseren aldrig tilsluttes drikkevandsnettet uden systemadskiller. Der skal anvendes en egnet systemadskiller af type "BA" i henhold til EN 12729.
	Ret ikke apparatet mod personer, husdyr, kørende køretøjer eller strømførende elektriske anlæg, installationer eller apparater.
	Tag det genopladelige batteri af før indstillings-, rengørings- eller vedligeholdelsesarbejde.

3.4.2 Betjeningssymbol

Symbol	Betydning
	Trinløs tilsætning af flydende rengøringsmiddel i vandstrålen.
	Trykreduktionsventil: <ul style="list-style-type: none"> ■ Åbn ventil: Drej drejeknappen i retningen ON. ■ Luk ventil: Drej drejeknappen i retningen OFF.

3.5 Produktoversigt (01)

Nr.	Del
Trykrenser med batteri	
1	Bagerste greb
2	Tænd/sluk-kontakt
3	Oplåsningsknap
4	Berøringsskærm til trykindstilling
5	Forreste greb
6	Multisprøjtedyse
7	Slangetilslutning med filterindsats
8	Trykreduktionsventil med åbne- eller lukkefunktion
9	Holder til genopladeligt batteri
Sugeslange	
10	Lynkobling til apparat eller trykreduktionsventil
11	Sugeslange
12	Lynkobling til indsugningsfilter eller vandhane
13	Indsugningsfilter, løst
Sæbebeholder med påsats	
14	Sæbebeholderens påsats:
15	<ul style="list-style-type: none"> ■ Stikkobling til trykrenser med batteri
16	<ul style="list-style-type: none"> ■ Drejeknap til flydende rengøringsmiddel
17	<ul style="list-style-type: none"> ■ Dyse til sæbelud

Nr.	Del
18	Sæbebeholder
Tilbehør	
19	Opbevaringskuffert
20*	Genopladeligt batteri*
21*	Oplader*

*: I kompletsættet (artikelnr. 114156).

3.6 Leveringsomfang

De her anførte positioner følger med ved leveringen. Forvis dig om, at alle komponenter er vedlagt:

Nr.	Del
1	Trykreuser med batteri
2	Multisprøjtedyse
3	Sugeslange
4	Sæbebeholder med påsats
5	Trykreduktionsventil
6	Brugsanvisning
7*	Genopladeligt batteri*
8*	Oplader*

*: Ikke inkluderet i leveringen ved bestilling af apparatet som enkelt-del, men indgår dog i det komplette sæt.

4 SIKKERHEDSANVISNINGER

- Opbevar apparatet uden for børns rækkevidde, hvis det er påtrykt spænding eller er ved at køle af.
- Ret ikke apparatet mod personer eller dyr.
- Ret ikke apparatet mod kørende køretøjer.
- Ret aldrig apparatet mod strømførende elektriske anlæg, installationer eller apparater.
- Lad ikke apparatet være uden opsyn.
- Brug ikke apparatet, hvis det er faldet ned, har synlige skader eller er utæt.
- Fjern batteriet før indstillings-, rengørings- eller vedligeholdelsesarbejder.
- Fjern batteriet, før dele udskiftes eller der omstilles til andre funktioner.
- Brug kun det tilbehør der er godkendt af fabrikanten.

- Brug ingen vandskadede midler som rengøringsmiddel.
- Sprøjt ikke med brændbare væsker.

4.1 Sikkerhedsanvisninger om batteri og oplader

- Tag det genopladelige batteri ud af apparatet før opladning.
- Sæt det genopladelige batteri i apparatet med den rigtige polaritet.
- Tag batteriet ud af apparatet, hvis det ikke skal bruges i nogen tid.
- Kortslut ikke apparatets eller batteriets tilslutningsklemmer.

Brugsanvisninger

Overhold sikkerhedsanvisningerne til batteri og oplader i de separate brugsanvisninger:

- Brugsanvisning 443998: genopladelige batterier
- Brugsanvisning 443999: opladere

5 MONTERING

⚠ ADVARSEL! Fare ved ufuldstændig montering! Bruges et ufuldstændigt monteret apparat, kan det medføre alvorlige kvæstelser.

- Brug kun maskinen, når den er helt monteret!
- Sæt først batteriet i apparatet, når apparatet er helt monteret!

5.1 Sæt multi-spraydysen ind i apparatet (02)

1. Drej multisprøjtedyse (02/1), så de to tapper på sprøjtedyse og udsparingerne i grebsdelen står modsat hinanden.
2. Stik multisprøjtedyse helt ind i grebsdelen (02/2) (02/a).
3. Drej den isatte multisprøjtedyse 90° (02/b), til den går i hak.

5.2 Montering af trykreduktionsventilen og sugeslangen på apparatet (03-05)

ℹ BEMÆRK Tilslutning af trykreduktionsventilen er kun nødvendig, når sugeslangen er sluttet til en vandhane.

1. Sæt trykreduktionsventil (03/1) med lynkobling (03/2) på slangestuds (03/3) på apparatet (03/a). Lynkoblingen skal gå tydeligt i hak.
2. Sæt sugeslangen (04/1) med lynkoblingen (04/2) på slangestuds (04/3) på trykreduk-

tionsventilen (04/4) (04/a). Lynkoblingen skal gå tydeligt i hak.

3. Åbning/lukning af trykreduktionsventil:
 - Til åbning: Drej drejeknappen (05/1) i retning af ON (05/a). Det vil sige til lodret stilling.
 - Til lukning: Drej drejeknappen (05/1) i retning af OFF (05/b). Det vil sige til lodret stilling.

6 IBRUGTAGNING

6.1 Opladning af batteri

Overhold temperaturområdet til opladningen, se de tekniske data.

BEMÆRK Der findes detaljerede oplysninger i de særskilte brugsanvisninger til genopladeligt batteri og oplader:

- Brugsanvisning 443998: genopladelige batterier
- Brugsanvisning 443999: opladere

6.2 Isætning og udtagning af det genopladelige batteri (06, 07)

OBS! Fare for beskadigelse af batteriet. Forbliver batteriet i apparatet efter brug, kan dette ødelægge batteriet.

- Træk batteriet ud af apparatet lige efter brug, og opbevar batteriet beskyttet mod frost.
- Sæt først batteriet i apparatet lige inden brug.

Isætning af batteri

1. Skub batteriet (06/1) ind i batterirummet (06/2) (06/), til det går i indgreb.

Udtagning af batteri

1. Tryk og hold på udløserknappen (07/1) på batteriet (07/2).
2. Tag batteriet ud (07/a).

6.3 Vandforsyning

OBS! Fare for skader på apparatet. Apparatet bliver ødelagt, når der suges snavset, rustent eller slamholdigt vand ind i det.

- Brug og rens apparatet med rent vand.
- Kontrollér, at der ikke er korroderende tilsætningsmidler samt gødningsmiddel, plantebeskyttelses- eller rengøringsmidler i vandet.

6.3.1 Placering af sugeslange i den åbne beholder (08)

Trykrenseren med batteri kan drives med vand fra åbne beholdere, såsom regntønder eller spande. Der kan også bruges vand fra vandløb.

BEMÆRK Indsugningstiden forlænges, når den maksimale sugehøjde overskrides.

- Overhold apparatets maksimale sugehøjde.

Fordsætning: Sugeslangen er sat på apparatet. Trykreduktionsventilen er ikke nødvendig.

1. Sæt sugefilteret (08/1) på sugeslangen (08/2).
2. Hæng sugeslangen med sugefilteret ned i den åbne beholder (08/3). Sugefilteret skal være i vandet.
3. Hvis det er nødvendigt: Fastgør sugeslangen med en klemme (08/4) på kanten af beholderen.

6.3.2 Tilslutning af sugeslange til vandhane (09)

Fordsætninger: Vandhanen skal have en tilslutningen til slanger.

1. Tag sugefilteret ud af lynkoblingen.
2. Slut sugeslangen (09/1) med trykreduktionsventil (09/2) på apparatet (09/3) (se *kapitel 5.2 "Montering af trykreduktionsventilen og sugeslangen på apparatet (03-05)", Side 150*).
3. Sæt sugeslangen (09/4) med lynkoblingen på slangetilslutningen (09/5) på vandhanen. **Pas på!** Brug den sugeslange, der følger med apparatet! Gamle sugeslanger må ikke bruges.

4. Åbn vandhanen.
5. Åbn trykreduktionsventilen.

6.4 Sæbebeholder

Hæld et flydende rengøringsmiddel i sæbeholderen for at behandle fladen, der skal renses, på forhånd. Indstil mængden af rengøringsmidlet, der skal tilsættes vandstrålen, med drejeknappen. Fladen kan skylles af med rent vand efter forbehandlingen.

Fordsætning: Sugeslangen skal være forbundet med en vandforsyning.

6.4.1 Fyldning af sæbebeholder (10)

1. Skru påsatsen (10/1) af sæbebeholderen (10/2).

- Hæld flydende rengøringsmiddel i sæbeholderen. Rengøringsmidlet skal svare til brugen.
- Skru påsatsen fast på sæbebeholderen igen.

⚠ FORSIGTIG! Fare for kvæstelser. Skrues sæbebeholderen af under brugen, strømmer der vand under højt tryk ud af sæbebeholderens påsats. Batteriet kan også blive ødelagt af vandet.

- Skrud derfor ikke sæbebeholderen af under brugen!

6.4.2 Isætning af sæbebeholdere i apparatet (11)

- Drej multisprøjtedyse (11/1), så de to tapper på sprøjtedyse og udsparingerne i grebsdelen står modsat hinanden.
- Stik sæbebeholderen med påsatsen helt ind i grebsdelen (11/2) (11/a).
- Drej den isatte sæbebeholder 90° (11/b), til den går i hak.

7 BETJENING

⚠ ADVARSEL! Fare på grund af ufuldstændig montering! Bruges et ufuldstændigt monteret apparat, kan det medføre alvorlige kvæstelser.

- Apparatet må kun betjenes, når det er helt monteret!
- Sæt først batteriet i apparatet, når apparatet er helt monteret!
- Kontrollér før tilslutningen, om multi-spraydysen eller sæbebeholderen er placeret korrekt!

OBS! Fare pga. vand. Kontakt med vand medfører kortslutning og ødelæggelse af batteriet.

- Udsæt ikke batteriet for vand og fugt, når apparatet er i brug.
- Hold batteriet tørt, når multi-spraydysen og sæbebeholder skal udskiftes.
- Træk beskyttelsesetuiet af silikone over batteriet.

7.1 Indstilling af multisprøjtedyse (12-15)

⚠ FORSIGTIG! Fare for kvæstelser. Dysens indstilling må ikke ændres under brugen.

- Stop apparatet og foretag derefter en ændring af dysens indstilling.

Multisprøjtedyse (12/1) har seks forskellige sprøjtemønstre.

- Drej ringen (12/2) på multisprøjtedyse (12/a), og vælg en egnet dysefunktion.

Indstilling	Dysefunktion
	Punktuel rengøring (0°) ved stærk tilsmudsning (13)
	Fladerensning 15° viftestråle ved stærk tilsmudsning (14)
	Fladerensning 25° viftestråle ved middel tilsmudsning (14)
	Fladerensning 40° viftestråle ved let tilsmudsning (14)
	Vanding med brusefunktion, bred stråle (15)
	Vanding med brusefunktion, smal stråle (15)

7.2 Indstilling af rengøringsmiddel i sæbebeholderen (16)

- Forøgelse af rengøringsmidlets mængde: Drej drejeknappen (16/1) med uret.
- Reduktion af rengøringsmidlets mængde: Drej drejeknappen (16/1) mod uret.

7.3 Start/stop apparatet (17)

ⓘ BEMÆRK Bruges apparatet med en åben beholder, er sugeslangen endnu ikke fyldt med vand, når arbejdet påbegyndes. Det varer op til 30 sekunder, før der kan sprøjtes med vand.

Start af apparat

- Tag en maske på, så sprøjtetågen ikke inhaleres.
- Ret apparatet mod den flade, der skal renses.
- Tryk på oplåsningsknappen (17/1), og hold den inde.
- Tryk på tænd/sluk-knappen (17/2), og hold den inde. Apparatet kører. Nu kan oplås-

ningsknappen slippes. Apparatet sprøjter vand eller sæbelud efter nogle sekunder.

5. Ved stærk vandudløb ved slangetilslutningen: Lukning af trykreduktionsventil (se *kapitel 5.2 "Montering af trykreduktionsventilen og sugeslangen på apparatet (03-05)", Side 150*).

Standsning af apparat

1. Slip tænd/sluk-knappen.

7.4 Indstilling af vandstrålens sprøjtetryk (18)

Forudsætning: Apparatet er klar til drift og arbejder med sprøjte trykket P1, P2 eller P3.

1. Tryk flere gange på tænd/sluk-symbolet  på berørings-skærmen (18/1), indtil det ønskede sprøjte tryk er indstillet.

8 SERVICE OG VEDLIGEHOLDELSE

 **ADVARSEL!** Fare for kvæstelser. Sluk altid for apparatet, før indstillings-, vedligeholdelses-, pleje- og rengøringsarbejder. Tag batteriet ud.

8.1 Rengøring af filterindsats på slangens tilslutning (19)

Demontering og rengøring af slangens tilslutning og filterindsatsen

1. Tag det genopladelige batteri ud.
2. Træk slangetilslutningen (19/1) ud.
3. Tag filterindsatsen (19/2) ud.

4. Skyl slangens tilslutning og filterindsatsen af med rent vand, afkalk dem efter behov.

Montering af filterindsats og slangens tilslutning

1. Sæt den rene filterindsats i slangens tilslutning.
2. Sæt slangetilslutningen på indsugningsstudsens.

8.2 Rengøring af indsugningsfilter (20, 21)

Demontering og rengøring af indsugningsfilter

1. Træk lynkoblingen (20/1) mod sugeslangen (20/2) (20/a).
2. Træk indsugningsfilteret (20/3) af (20/b).
3. Skru filterhuset (21/1) af indsugningsstudsens (21/2).
4. Tag finsigten (21/3) ud.
5. Skyl alle dele af med rent vand, afkalk dem efter behov.

Montering af indsugningsfilter

1. Saml indsugningsfilteret.
2. Sæt indsugningsfilteret på sugeslangen.

9 HJÆLP VED FORSTYRRELSER

 **BEMÆRK** Henvend dig til vores kundeservice ved forstyrrelser, der ikke er anført i denne tabel, eller som du ikke selv kan afhjælpes.

Fejl	Årsag	Afhjælpning
Apparatet kører, men suger ikke vand ind eller vandtrykket er ikke højt nok.	Sugeslangen sidder ikke fast nok på apparatet.	Sæt sugeslangen fast i apparatet.
	Trykreduktionsventilen er lukket.	Åbn trykreduktionsventilen.
	Vandhanen er lukket.	Åbn vandhanen.
	Apparatet er placeret uacceptabelt højt over den åbne beholder.	Hold apparatet lavere.
	Indsugningsfilteret er ikke dykket ned i vandet.	Dyk indsugningsfilteret ned i vandet.
	Sugeslangen er knækket.	Ret sugeslangen ud.
	Filterindsats på apparat og/eller indsugningsfilter er tilstoppet.	Rens filterindsats og indsugningsfilter.

Fejl	Årsag	Afhjælpning
	Vandet er frosset til.	Tø vandet op. Brug ikke apparatet ved temperaturer på under 0 °C.
Apparatet sprøjter ikke nok vand.	Sprøjtetrykket er ikke højt nok.	Forøg sprøjtetrykket.
Multisprøjtedyser er utæt.	Multisprøjtedyser er ikke drejet til det ønskede sprøjtemønstersymbol.	Drej multi-spraydysen således, at spraymønstersymbolet og den viste markering passer sammen.
Vandtrykket stiger pludseligt.	Multisprøjtedyse, filterindsats eller indsningsfilter er tilstoppet.	Rens multisprøjtedyse, filterindsats og indsningsfilter.
Vand siver ud af apparatet, efter at apparatet er slået fra.	Der er stadig vand i apparatet.	Lad vandet løbe helt ud af apparatet.
Sæbebeholderen sprøjter ikke med rengøringsmiddel.	Sæbebeholderens påsats er tilstoppet.	Rengør påsats.
Apparatet starter ikke.	Batteri er ikke sat helt i.	Skub batteriet helt ind i batteriholderen.
	Batteriet er tomt.	Oplad batteriet, eller skift det med et nyt.
	Batteriet er defekt.	Skift batteriet.
Apparatet stopper automatisk.	Batteriet er tomt.	Oplad batteriet, eller skift det med et nyt.
	Multisprøjtedyse, filterindsats eller indsningsfilter er tilstoppet.	Rens multisprøjtedyse, filterindsats og indsningsfilter.
Vand sprøjtes ikke med et konstant tryk.	Apparatet suger også luft ind.	Efterprøv sugeslangens samlinger. Sæt sugeslange fast på.

10 OPBEVARING

10.1 Opbevaring af apparatet

Rengør altid apparatet grundigt efter brug for at undgå skader:

- Rengør apparatet:
 - Aftap alt vand fra apparatet og slangen, før apparatet lægges væk.
 - Rengør apparatet og alt tilbehør med en ren klud og en blød børste. Brug ikke benzin eller andre opløsningsmidler!
- Opbevar apparatet i et så tørt og frostfrit sted som muligt, utilgængeligt for børn.

10.2 Opbevaring af batteri og oplader

BEMÆRK Detaljerede informationer findes i de særskilte brugsanvisninger til batteri og oplader.

11 TRANSPORT

Udfør følgende foranstaltninger før transporten:

- Sluk apparatet.
- Tag det genopladelige batteri ud af apparatet.
- Pak det genopladelige batteri ind, som foreskrevet (se nedenfor).

Genopladeligt batteri "B160.6 Li" (art.nr. 114128)

BEMÆRK Det genopladelige batteris mærkeenergi er højere end 100 Wh! Overhold derfor de efterfølgende transportanvisninger!

Det monterede li-ion batteri er underlagt loven om farligt gods, men kan dog transporteres under forenkede betingelser:

- Batteriet kan uden videre påbud transporteres af brugeren på veje, hvis batteriet er indpakket i den originale emballage og transporten er af privat art.
- Erhvervsæssige brugere, der udfører transporten i forbindelse med arbejdet (såsom transport til eller fra byggepladser eller ved præsentationer), kan ligeledes følge de forenkede betingelser.

I begge af de ovenfor beskrevne tilfælde skal der ubetinget træffes forholdsregler, så batteriet ikke kan blive utæt. I alle andre tilfælde skal bestemmelserne i loven om farligt gods ubetinget overholdes! Ved tilsidesættelse kan afsenderen eller speditøren pålægges store bøder.

Flere anvisninger vedrørende transport og forsendelse

- Litium-ion batterier må kun transporteres eller sendes i ubeskadiget tilstand!
- Brug den originale kasse eller en egnet kasse til farligt gods til en transport (ikke nødvendigt ved batterier med en mærkeenergi på mindre end 100 Wh).
- Tildæk de åbne kontakter på batteriet, så kortslutning forebygges.
- Batteriet må ikke ligge løst i emballagen, da det derved kunne blive beskadiget.
- Forvis dig om, at forsendelsen markeres og dokumenteres korrekt under en transport eller forsendelse (såsom med en pakkeposttjeneste eller speditør).
- Informér dig på forhånd, om en transport kan udføres med den udvalgte tjenesteudbyder, og advisér forsendelsen.

Forberedelsen af forsendelsen bør overvåges af en ekspert i transport af farligt gods. Overhold også eventuelle supplerende nationale forskrifter.

12 BORTSKAFFELSE

Gælder kun i EU-lande:

Iht. det europæiske direktiv 2012/19/EU om affald af elektrisk og elektronisk udstyr skal kasserede

ladeaggregater indsamles separat og genbruges iht. gældende miljøforskrifter.

Ved forkert bortskaffelse kan elektrisk og elektronisk affald have skadelige virkninger på miljøet og menneskers sundhed på grund af den mulige tilstedeværelse af farlige stoffer.

Henvisninger til loven om elektrisk og elektronisk udstyr



- Elektrisk og elektronisk udstyr må ikke smides ud med det almindelige husholdningsaffald, men skal bortskaffes særskilt!
- Udtjente batterier samt udtjente genopladelige batterier, som ikke er fast monteret i det brugte redskab, skal tages ud, før redskabet smides ud! Bortskaffelsen af batterier er reguleret af loven.
- Ejeren eller brugeren af elektrisk og elektronisk udstyr er forpligtet til at returnere udstyret efter brug iht. loven.
- Slutbrugeren er selv ansvarlig for at slette alle personlige oplysninger på det gamle udstyr!

Symbolet med en overstreget affaldsspand betyder, at elektrisk og elektronisk udstyr ikke må smides ud med det almindelige husholdningsaffald.

Elektrisk og elektronisk udstyr kan afleveres uden vederlag de følgende steder:

- Offentlige affaldsdeponier (f.eks. kommunale lossepladser)
- Forretninger, der sælger elektrisk udstyr (stationære og online), hvis forhandleren er forpligtet til at tage udstyret retur eller hvis forhandleren tilbyder dette selv.

Disse informationer gælder kun for udstyr, der er installeret og solgt i EU-lande, hvor EU-direktivet 2012/19/EU er gældende. I lande uden for den Europæiske Union kan der være andre bestemmelser for bortskaffelse af elektrisk og elektronisk udstyr.

Henvisninger til batteriloven (BattG)



- Udtjente batterier må ikke smides ud med det almindelige husholdningsaffald, men skal bortskaffes særskilt!
- Følg anvisningerne i betjenings- eller monteringsvejledningen om sikker udtagning af batterier fra det elektriske udstyr. Deri findes desuden oplysninger om deres type eller det kemiske system.

- Ejeren eller brugeren af batterier er forpligtet til at returnere batterierne efter brug i henhold til loven. Returneringen er begrænset til en normal husholdningsmængde.

Udtjente batterier kan indeholde skadelige stoffer eller tungmetaller, som skader miljøet samt menneskers sundhed. Hvis de udtjente batterier samt de indeholdte ressourcer genbruges, bidrager det til beskyttelsen af vigtige ressourcer.

Symbolet med en overstreget affaldsspand betyder, at batterier ikke må smides ud sammen med det almindelige husholdningsaffald.

Hvis tegnene Hg, Cd eller Pb ses under affaldsspanden, betyder det følgende:

- Hg: Batteriet indeholder mere end 0,0005 % kviksølv.
- Cd: batteriet indeholder mere end 0,002 % cadmium.
- Pb: batteriet indeholder mere end 0,004 % bly.

Batterier kan afleveres uden vederlag på følgende steder:

- Offentlige affaldsdeponier (såsom kommunale lossepladser)
- Forretninger, der sælger batterier
- Indsamlingssteder, der tager brugte batterier tilbage

15 GARANTI

Inden for den lovbestemte reklamationsperiode reparerer eller udskifter vi efter eget skøn eventuelle materiale- eller fabriktionsfejl på maskinen. Reklamationsperioden bestemmes af loven i det land, hvor maskinen er købt.

Vores garanti gælder kun, hvis:

- brugsanvisningen følges
- maskinen behandles korrekt
- der bruges originale reservedele

Garantien bortfalder ved:

- egenhændige forsøg på reparation
- egenhændige tekniske ændringer
- ukorrekt brug

Følgende er ikke omfattet af garantien:

- Lakskader, der skyldes normal slitage
- Sliddele, der er markeret med ramme på reservedelslisten

Garantiperioden begynder med købet foretaget af den første slutforbruger. Datoen på købskvitteringen er gældende. Kontakt forhandleren, hvor maskinen er købt, eller den nærmeste autoriserede kundeservice. Medbring denne erklæring og den originale købskvittering. Denne erklæring berører ikke købers lovbestemte rettigheder over for sælger på grund af mangler.

- Producentens indsamlingssteder (hvis denne ikke er medlem af den kollektive tilbagetagelsesordning)

Disse oplysninger gælder kun genopladelige batterier og batterier, som er solgt i EU-lande, og hvor EU-direktivet 2023/1542 er gældende. I lande, der ikke er i den Europæiske Union, kan der være andre bestemmelser vedrørende bortskaffelse af batterier.

13 KUNDESERVICE/SERVICE

Henvend dig til nærmeste AL-KO serviceværksted ved spørgsmål til garanti, reparation eller reservedele. Serviceværksteder findes på følgende internetside:

www.alko-garden.com/service-contacts

Yderligere oplysninger om reservedele findes på: www.alko-garden.com/spareparts

14 INFORMATION TIL OVERENSSTEMMELSESERKLÆRINGEN

Vi erklærer på eget ansvar hermed, at dette produkt ved markedsføringen overholder kravene i de harmoniserede EU-direktiver, EU-sikkerhedsstandarderne samt de produktspecifikke standarder. Overensstemmelseserklæringen hører til brugsanvisningen og er vedlagt maskinen.

ÖVERSÄTTNING AV ORIGINALBRUKSANVISNING**Innehållsförteckning**

1	Särskilda säkerhetsanvisningar	157	7.3	Starta och stoppa redskapet (17).....	162
2	Om denna bruksanvisning	157	7.4	Ställ in vattenstrålens spruttryck (18) .	162
2.1	Symbol på titelsida.....	158	8	Underhåll och skötsel	162
2.2	Teckenförklaring och signalord.....	158	8.1	Rengöra filterinsats i slanganslutning (19).....	163
3	Produktbeskrivning.....	158	8.2	Rengöra sugfilter (20, 21)	163
3.1	Avsedd användning	158	9	Störningsåtgärder	163
3.2	Förutsebar felanvändning	158	10	Förvaring	164
3.3	Säkerhets- och skyddsanordningar... ..	158	10.1	Förvaring av maskinen/redskapet	164
3.3.1	Låsknapp.....	159	10.2	Lagring av batteri och laddare.....	164
3.4	Symboler på maskinen	159	11	Transport	164
3.4.1	Säkerhetsmärkning	159	12	Återvinning.....	165
3.4.2	Manövertecken.....	159	13	Kundtjänst/service	165
3.5	Produktöversikt (01).....	159	14	Försäkran om överensstämmelse	165
3.6	Leveransomfattning	160	15	Garanti.....	166
4	Säkerhetsanvisningar.....	160			
4.1	Säkerhetsanvisningar för batteri och laddare.....	160			
5	Montering	160			
5.1	Sticka in sprutmunstycke i maskin/ redskap (02).....	160			
5.2	Ansluta tryckreducering och sugslang till redskap (03-05).....	160			
6	Start.....	161			
6.1	Ladda batteriet.....	161			
6.2	Ansluta och dra bort batteri (06, 07) ..	161			
6.3	Vattenförsörjning.....	161			
6.3.1	Hänga in sugslang i öppen be- hållare (08)	161			
6.3.2	Ansluta sugslang till vattenkran (09).....	161			
6.4	Tvåflaska.....	161			
6.4.1	Fylla tvåflaska (10)	161			
6.4.2	Ansluta tvåflaska till redskap (11).....	161			
7	Användning	162			
7.1	Ställa in sprutmunstycke (12-15)	162			
7.2	Ställa in rengöringsmedel på tvåflaska (16).....	162			

**1 SÄRSKILDA
SÄKERHETSANVISNINGAR**

Personer med nedsatt fysisk, sensorisk eller mental förmåga eller brist på erfarenhet och kunskap kan använda maskinen under uppsikt eller om de får instruktion om säker användning av maskinen/redskapet och de risker som kan uppstå. Barn får inte leka med maskinen/redskapet.

Personer med mycket starka och komplexa begränsningar kan ha behov utöver de instruktioner som beskrivs här.

2 OM DENNA BRUKSANVISNING

- Den tyska versionen utgör bruksanvisningen i original. Alla andra språkversioner är översättningar av bruksanvisningen i original.
- Förvara alltid bruksanvisningen så att du alltid kan slå upp i den när du behöver information om maskinen/redskapet.
- Lämna endast vidare maskinen/redskapet till andra personer tillsammans med denna bruksanvisning.
- Läs och beakta säkerhets- och varningsanvisningar i denna bruksanvisning.

2.1 Symbol på titelsida

Symbol	Innebörd
	Det är viktigt att läsa igenom denna bruksanvisning noga före idrifttagningen. Det är förutsättning för säkert arbete och hantering utan störningar.
	Bruksanvisning
	Hantera litiumjonbatterier försiktigt! Beakta i synnerhet anvisningarna om transport, förvaring och avfallshandling i denna bruksanvisning!
	Denna produkt stämmer överens med tillämpliga europeiska direktiv och en process för försäkran om överensstämmelse för dessa direktiv är genomförd.

2.2 Teckenförklaring och signalord

⚠ FARA! Anger en omedelbart farlig situation, som om den inte undviks, kan leda till dödsfall eller svåra personskador.

⚠ WARNING! Anger en potentiellt farlig situation, som om den inte undviks, kan leda till dödsfall eller svåra personskador.

⚠ OBSERVERA! Anger en potentiellt farlig situation, som om den inte undviks, kan leda till mindre eller medelsvåra personskador.

OBS! Anger en situation, som om den inte undviks, kan leda till materiella skador.

i ANMÄRKNING Speciella anvisningar för bättre förståelse och handhavande.

3 PRODUKTBSKRIVNING

Denna bruksanvisning beskriver en handhållen batteridrivna tryckspruta.

Alla batterier (Bxxx Li) och laddare (Cxxx Li) för sortimentet **ALKO 18V/36V** kan användas.

OBS! Risk för skador på maskin och batteri. Om maskinen drivs med ett olämpligt batteri finns det risk för att maskinen eller batteriet skadas.

- Använd endast maskinen med föreskrivet batteri.

i ANMÄRKNING Mer information finns i bruksanvisningarna för batterier och laddare för sortimentet **ALKO 18V/36V** 1 BATTERY / 2 VOLTAGES

3.1 Avsedd användning

Denna maskin/detta redskap kan användas för:

- Rengöring av maskiner, fordon, byggnadsverk, fönster, verktyg, fasader, terrasser, trädgårdsredskap, trädgårdsmöbler, leksaker, mountainbikes, sportutrustning, infarter, båtar, surfbrädor, dykutrustning, utrustning för camping, fiske och jakt, garage, balkonger.
- Bevattnig.

Maskinen/redskapet får endast användas med tillåtna tillbehör.

Maskinen/redskapet kan användas med vatten från vanlig vattenledning, vatten ur öppna behållare (t.ex. regntunna, damm).

Arbeta endast med komplett monterad maskin/redskap.

Denna maskin är endast avsedd för användning på privat område. Varje annan användning samt otillåtna om- och tillbyggnader betraktas som stridande mot ändamålet och har till följd att garantin upphävs, överensstämmelsen går förlorad och varje ansvar för skador på användaren eller tredje part avvisas av tillverkaren.

3.2 Förutsebar felanvändning

Maskinen är inte konstruerad för yrkesmässig användning, t.ex. i allmänna parker, sportanläggningar eller jord- och skogsbruk.

Observera framför allt:

- Använd inte maskinen/redskapet för föremål som inte tål fuktighet.
- Använd endast maskinen/redskapet för föremål som tål vattentrycket (se Tekniska data).
- Använd inte maskinen/redskapet i vått väder, regn eller i eller under vatten.
- Använd inte maskinen/redskapet utan ansluten vattenförsörjning.

3.3 Säkerhets- och skyddsanordningar

⚠ WARNING! Risk för personskador. Defekta eller funktionslösa säkerhets- och skyddsanordningar kan medföra allvarliga personskador.

- Reparera defekta säkerhets- och skyddsanordningar omedelbart.
- Sätt aldrig säkerhets- och skyddsanordningar ur funktion!

3.3.1 Låsknapp

Låsknappen frigjer strömbrytaren. Därmed förhindras oavsiktlig start av maskinen/redskapet genom att strömbrytaren trycks av misstag.

3.4 Symboler på maskinen

3.4.1 Säkerhetsmärkning

Symbol	Innebörd
	OBS! Var särskilt försiktig vid hantering!
	Läs bruksanvisningen noga. Bekanta dig med manöverdonen och korrekt användning av redskapet.
	Trycksprutan får enligt gällande föreskrifter aldrig användas utan backventil i vattenförsörjningen. Använd en lämplig backventil enligt EN 12729 typ BA.
	Rikta inte redskapet mot personer, husdjur, körande fordon eller strömförande elanläggningar, installationer eller utrustning.
	Ta bort batteriet innan inställnings-, rengörings-, eller underhållsarbeten utförs.

3.4.2 Manövertecken

Symbol	Innebörd
	Steglös dosering av flytande rengöringsmedel till vattenstråle.
	Tryckreducering: <ul style="list-style-type: none"> ■ Öppna ventil: Vrid vredet i riktning mot ON. ■ Stänga ventil: Vrid vredet i riktning mot OFF.

3.5 Produktöversikt (01)

Nr.	Komponent
Batteridriven tryckspruta	
1	Bakre handtag
2	Strömbrytare
3	Upplåsningsknapp
4	Pekdisplay för tryckinställning
5	Främre handtag
6	Sprutmunstycke
7	Slanganslutning med filterinsats
8	Tryckreducering med öppnings- och stängningsfunktion
9	Batterihållare
Sugslang	
10	Snabbkoppling till redskap eller tryckreducering
11	Sugslang
12	Snabbkoppling till sugfilter eller vattenkran
13	Sugfilter, stickbart
Tvålflaska med tillbehör	
14	Tvålflaskans tillbehör:
15	■ Stickkoppling till batteridriven tryckspruta
16	■ Vred för flytande rengöringsmedel
17	■ Sprutmunstycke för tvållösning
18	Tvålflaska
Tillbehör	
19	Förvaringsväska
20*	Batteri*
21*	Laddare*

*: I komplettset (artikelnr. 114156).

3.6 Leveransomfattning

Leveransomfattningen innehåller alla positioner i listan. Kontrollera att alla positioner finns med:

Nr.	Komponent
1	Batteridrivnen tryckspruta
2	Sprutmunstycke
3	Sugslang
4	Tvåflaska med tillbehör
5	Tryckreducering
6	Bruksanvisning
7*	Batteri*
8*	Laddare*

*: *Ingår inte i leveransen för separat redskap men ingår i komplettsetet.*

4 SÄKERHETSANVISNINGAR

- Förvara maskinen/redskapet utom räckhåll för barn när den/det är spänningsförande eller svalnar.
- Rikta aldrig maskinen/redskapet mot personer eller djur.
- Rikta aldrig maskinen/redskapet mot körande fordon.
- Rikta aldrig maskinen/redskapet mot strömförande elanläggningar, installationer eller utrustning.
- Lämna aldrig maskinen/redskapet utan uppsikt.
- Använd aldrig maskinen/redskapet när den/det har fallit ner, uppvisar synliga skador eller läckage föreligger.
- Ta bort batteriet innan inställnings-, rengörings-, eller underhållsarbeten utförs.
- Ta bort batteriet innan komponenter byts eller omställning till andra funktioner.
- Använd endast godkända tillbehör från tillverkaren.
- Använd inte miljöfarliga ämnen som rengöringsmedel.
- Spruta inga brännbara vätskor.

4.1 Säkerhetsanvisningar för batteri och laddare

- Ta ut batteriet ur redskapet innan laddning.
- Lägg in batterier i redskapet med korrekt polriktning.

- Ta ur batterierna om redskapet skall förvaras under längre tid.
- Kortslut inte redskapets anslutningskontakter eller batterier.

Bruksanvisningar

Beakta säkerhetsanvisningarna för batteri och laddare i de separata bruksanvisningarna:

- Bruksanvisning 443998: batterier
- Bruksanvisning 443999: laddare

5 MONTERING

⚠ VARNING! Risker till följd av ofullständig montering! Drift av ofullständigt monterad redskap kan leda till allvarliga personskador.

- Använd enbart redskapet när det är komplett monterat!
- Sätt först i batteriet när redskapet i övrigt är färdigmonterat!

5.1 Sticka in sprutmunstycke i maskin/redskap (02)

1. Vrid sprutmunstycket (02/1) så att båda tapparna för sprutmunstycket och spåren i fattningen står mitt emot varandra.
2. Stick in (02/a) sprutmunstycket i fattningen (02/2) till anslag.
3. Vrid det instuckna sprutmunstycket 90° (02/b) till det klickar på plats.

5.2 Ansluta tryckreducering och sugslang till redskap (03-05)

ℹ ANMÄRKNING Tryckreduceringen behöver endast anslutas när sugslangen är ansluten till en vattenkran.

1. Stick in (03/a) tryckreduceringen (03/1) med snabbkopplingen (03/2) på slanganslutningen (03/3). Snabbkopplingen måste klicka på plats.
2. Stick in (04/a) sugslangen (04/1) med snabbkopplingen (04/2) på tryckreduceringens (04/4) slanganslutning (04/3). Snabbkopplingen måste klicka på plats.
3. Öppna/stänga tryckreducering:
 - Öppna: Vrid (05/a) vredet (05/1) i riktning mot ON, dvs i vertikalt läge.
 - Stänga: Vrid (05/b) vredet (05/1) i riktning mot OFF, dvs i horisontellt läge.

6 START

6.1 Ladda batteriet

Beakta temperaturen för laddning av batteri, se Tekniska data.

i ANMÄRKNING Se detaljerade information i de separata bruksanvisningarna för batteri och laddare:

- Bruksanvisning 443998: batterier
- Bruksanvisning 443999: laddare

6.2 Ansluta och dra bort batteri (06, 07)

OBS! Fara kan föreligga för skador på batteriet. Om batteriet blir kvar i redskapet efter användningen kan det uppkomma skador på batteriet.

- Ta direkt ut batteriet ur redskapet efter avslutad användning och placera det i frostsäker förvaring.
- Sätt först tillbaka batteriet omedelbart före nästa användning av redskapet.

Ansluta batteri

1. Skjut in (06/a) batteriet (06/1) i batterihållaren (06/2) tills det klickar på plats.

Dra bort batteri

1. Tryck upplåsningsknappen (07/1) på batteriet (07/2) och håll den intryckt.
2. Dra bort batteriet (07/a).

6.3 Vattenförsörjning

OBS! Risk för materialskador. Maskinen/redskapet kan skadas om smutsigt, rostigt eller slammigt vatten sugas in.

- Använd och rengör endast maskinen/redskapet med rent vatten.
- Säkerställ att vattnet inte innehåller rostbildande tillsatser samt gödningsmedel, växtskydds- och rengöringsmedel.

6.3.1 Hänga in sugslang i öppen behållare (08)

Trycksprutan kan användas med vatten ur öppna behållare, t.ex. regntunnor eller hinkar. Det går även att använda vatten ur vattendrag.

i ANMÄRKNING Sugtiden förlängs om maximal sughöjd överskrids.

- Beakta maskinens/redskapets maximala sughöjd.

Förutsättning: Sugslangen är ansluten till redskapet. Tryckreduceringen är inte nödvändig.

1. Stick sugfiltret (08/1) på sugslangen (08/2).
2. Häng in sugslangen med sugfiltret i den öppna behållaren (08/3). Sugfiltret måste ligga i vattnet.
3. Om nödvändigt: Fäst sugslanden med en klämma (08/4) i behållarens kant.

6.3.2 Ansluta sugslang till vattenkran (09)

Förutsättningar: Vattenkranen måste ha en slanganslutning.

1. Ta bort sugfiltret ur snabbkopplingen.
2. Anslut sugslangen (09/1) med tryckreduceringen (09/2) till redskapet (09/3) (se Kapitel 5.2 "Ansluta tryckreducering och sugslang till redskap (03-05)", sida 160).
3. Anslut sugslangen (09/4) med snabbkopplingen till vattenkranens slanganslutning (09/5).
OBS! Använd redskapet med levererad sugslang! Återanvänd inte gamla sugslangar.
4. Öppna vattenkranen.
5. Öppna tryckreduceringen.

6.4 Tvåflaska

Fyll på flytande rengöringsmedel i tvåflaskan för att förbehandla rengöringsytan. Reglera doserat rengöringsmedel till vattenstrålen med vridknappen. Spola av ytan med rent vatten efter förbehandlingen.

Förutsättning: Sugslangen måste vara ansluten till en vattenförsörjning.

6.4.1 Fylla tvåflaska (10)

1. Skruva loss tillbehöret (10/1) från tvåflaskan (10/2).
2. Fyll på flytande rengöringsmedel i tvåflaskan. Rengöringsmedlet måste vara anpassat till rengöringssyftet.
3. Skruva fast tillbehöret på tvåflaskan igen.

⚠ OBSERVERA! Risk för personskador. Vatten med högt tryck sprutar ur tvåflaskans tillbehör om tvåflaskan öppnas under användningen. Batteriet kan dessutom skadas av vattnet.

- Skruva aldrig loss tvåflaskan under användningen!

6.4.2 Ansluta tvåflaska till redskap (11)

1. Vrid tvåflaskan med tillbehör (11/1) så att båda tapparna för sprutmunstycket och spåren i fatningen står mitt emot varandra.
2. Stick in tvåflaskan med tillbehör i fatningen (11/2) till anslag (11/a).
3. Vrid den instuckna tvåflaskan 90° (11/b) till den klickar på plats.

7 ANVÄNDNING

⚠ VARNING! Risker till följd av ofullständig montering! Drift av ofullständigt monterad maskin/monterat redskap kan leda till allvarliga personskador.

- Använd endast maskinen/redskapet fullständigt monterat!
- Anslut inte batteriet förrän maskinen/redskapet är fullständigt monterat!
- Kontrollera att sprutmunstycket resp. tvålflaskan är korrekt monterade före start!

⚠ OBS! Risk till följd av vatten. Kontakt med vatten medför kortslutningar och förstört batteri.

- Utsätt inte batteriet för väta och fukt när det används i maskinen/redskapet.
- Se till att batteriet är torrt när du byter sprutmunstycket och tvålflaska.
- Dra över silikonnyckelshöljet över batteriet.





7.1 Ställa in sprutmunstycke (12-15)



⚠ OBSERVERA! Risk för personskador. Ändra inte munstyckets inställning under pågående användning.

- Stoppa maskinen/redskapet och ändra sedan munstyckets inställning.

Sprutmunstycket (12/1) har sex olika sprutfunktioner.

1. Vrid (12/a) sprutmunstyckets ring (12/2) för att välja en lämplig funktion för munstycket.

Inställning	Funktion
	Punktrensning (0°) av stark smuts (13)
	Ytrensning av stark smuts med 15°-solfjäderstråle (14)
	Ytrensning av medelstark smuts med 25°-solfjäderstråle (14)
	Ytrensning av lätt smuts med 40°-solfjäderstråle (14)

Inställning	Funktion
	Vattna med duschfunktion, bred stråle (15)
	Vattna med duschfunktion, smal stråle (15)

7.2 Ställa in rengöringsmedel på tvålflaska (16)

1. Öka mängden rengöringsmedel: Vrid vredet (16/1) medsols.
2. Sänka mängden rengöringsmedel: Vrid vredet (16/1) motsols.

7.3 Starta och stoppa redskapet (17)

ⓘ ANMÄRKNING Sugslangen är inte vattenfylld när arbetet börjar om användningen sker med öppen behållare. Det tar upp till 30 sekunder innan vattnet sprutar.

Starta redskapet

1. Sätt på dig andningskyddet för att inte andas i spraydimma.
2. Rikta redskapet mot rengöringsområdet.
3. Tryck låsknappen (17/1) och håll den intryckt.
4. Tryck strömbrytaren (17/2) och håll den intryckt. Redskapet startar. Släpp upplåsningsknappen. Redskapet sprutar vatten resp. tvällösningen efter ett par sekunder.
5. Vid stark vattenläckage i slanganslutningen: Stäng tryckreduceringen (se Kapitel 5.2 "Ansluta tryckreducering och sugslang till redskap (03-05)", sida 160).

Stoppa redskapet

1. Släpp strömbrytaren.

7.4 Ställ in vattenstrålens spruttryck (18)

Förutsättning: Redskapet används och arbetar med spruttryck P1, P2 eller P3.

1. Tryck strömbrytarsymbolen  i pekdisplayen (18/1) flera gånger tills önskat spruttryck är inställt.

8 UNDERHÅLL OCH SKÖTSEL

⚠ VARNING! Risk för personskador. Stäng alltid av maskinen/redskapet före inställning, underhåll, skötsel och rengöring. Ta bort batteriet.

8.1 Rengöra filterinsats i slanganslutning (19)

Demontera och rengöra slanganslutningen och filterinsatsen

1. Ta ur batteriet.
2. Dra ut slanganslutningen (19/1).
3. Ta ur filterinsatsen (19/2).
4. Spola av slanganslutningen och filterinsatsen med rent vatten, avkalka eventuellt.

Montera filterinsats och slanganslutning igen

1. Stick in den rena filterinsatsen i slanganslutningen.
2. Stick slanganslutningen på suganslutningen.

8.2 Rengöra sugfilter (20, 21)

Demontera och rengöra sugfilter

1. Dra (20/a) snabbkopplingen (20/1) i riktning mot sugslangen (20/2).

2. Dra bort (20/b) sugfiltret (20/3).
3. Vrid av filterhuset (21/1) från suganslutningen (21/2).
4. Ta ur finsilen (21/3).
5. Spola av alla komponenter med rent vatten, avkalka eventuellt.

Montera sugfilter igen

1. Sätt ihop sugfiltret.
2. Anslut sugfiltret till sugslangen.

9 STÖRNINGSÅTGÄRDER

I ANMÄRKNING Vänd dig till vår kundtjänst vid fel som inte finns med i den här tabellen eller vid fel som du inte själv kan åtgärda.

Störning	Orsak	Åtgärd
Redskapet startar, suger inte vatten eller för lågt vattentryck.	Sugslangen sitter för löst i redskapet.	Anslut sugslangen ordentligt i redskapet.
	Tryckreduceringen är stängd.	Öppna tryckreduceringen.
	Öppna tryckreduceringen.	Öppna vattenkranen.
	Redskapet är högre placerat än den öppna behållaren.	Sänk redskapet.
	Sugfiltret ligger inte i vattnet.	Tryck ner sugfiltret i vattnet.
	Sugslangen är knäckt.	Räta ut sugslangen.
	Blockering i filterinsats och/eller sugfilter.	Rengör filterinsats och sugfilter.
	Fryst vatten.	Tina vattnet. Använd inte redskapet vid temperatur under 0 °C.
Redskapet sprutar för lite vatten.	För lågt spruttryck.	Öka spruttrycket.
Sprutmunstycket läcker.	Sprutmunstyckets inställning för sprutfunktion är inte korrekt inställd.	Vrid sprutmunstycket så att symbolen för sprutfunktionen och markeringen pekar exakt mot varandra.
Vattentrycket ökar plötsligt.	Blockering i sprutmunstycke, filterinsats eller sugfilter.	Rengör sprutmunstycke, filterinsats och sugfilter.
Vattenläckage ur redskapet efter avstängning.	Det finns fortfarande vatten i redskapet.	Låt vattnet rinna ut helt ur redskapet.
Tvåflaskan sprutar inte rengöringsmedel.	Blockering i tvåflaskans tillbehör.	Rengör tillbehöret.

Störning	Orsak	Åtgärd
Redskapet startar inte.	Batteriet är inte helt inskjutet.	Skjut in batteriet i batterihållaren tills det klickar på plats.
	Batteriet är tomt.	Ladda batteriet eller byt batteri.
Redskapet stannar automatiskt.	Det laddbara batteriet är defekt.	Byt batteri.
	Batteriet är tomt.	Ladda batteriet eller byt batteri.
Vattnet sprutar inte med konstant tryck.	Blockering i sprutmunstycke, filterinsats eller sugfilter.	Rengör sprutmunstycke, filterinsats och sugfilter.
	Redskapet suger in luft.	Kontrollera sugslangens anslutningar. Anslut sugslangen ordentligt.

10 FÖRVARING

10.1 Förvaring av maskinen/redskapet

Rengör maskinen/redskapet grundligt efter varje användning för att undvika skador:

- Rengör maskinen/redskapet:
 - Låt allt vatten i maskinen/redskapet och slangen rinna ut före förvaring.
 - Rengör hela maskinen/redskapet och tillbehör med ren duk och mjuk borste. Använd aldrig bensin eller andra lösningsmedel!
- Förvara maskinen/redskapet hängande i ett torrt, frostfritt utrymme utom räckhåll för barn.

10.2 Lagring av batteri och laddare

f ANMÄRKNING Se de separata bruksanvisningarna för batteri och laddare för närmare information.

11 TRANSPORT

Vidta följande åtgärder före transport:

- Stäng av maskinen.
- Ta ut batteriet ur maskinen.
- Förpacka batteriet enligt föreskrift (se nedan).

Batteri "B160.6 Li" (art.-nr. 114128)

f ANMÄRKNING Batteriets märkeffekt är över 100 Wh! Beakta därför följande transportanvisningar!

Litiumjonbatteriet omfattas av bestämmelserna för transport av farligt gods och får endast transporteras under vissa förutsättningar:

- Batteriet kan utan problem transporteras av användaren i gatutrafik förutsatt att batteriet

är förpackat i handsemlage och transporten inte är yrkesmässig.

- Yrkesanvändare som genomför transporten som del av sin verksamhet, (t.ex. med leverans till byggplatser eller demonstrationer), bör även följa anvisningarna.

I både ovan angivna fall måste man i alla händelser vidta åtgärder som gör att innehållet inte kan läcka ut. I andra fall ska föreskrifterna för transport av farligt gods följas till punkt och pricka! Underlåtenhet att följa gällande föreskrifter kan leda till rättslig påföljd både för avsändare och transportör.

Ytterligare anvisningar om transport och frakt

- Litiumjonbatterier får endast transporteras eller skickas om de är oskadade!
- Vid transport av batterier ska endast originalådan användas alternativt annan lämplig fraktlåda (inte ett krav om batteriets märkeffekt understiger 100 Wh).
- Tejpa över exponerade batterikontakter för att förebygga kortslutningar.
- Säkra batteriet i förpackningen så att det inte kan fara runt och eventuellt skadas.
- Markera förpackningen på korrekt sätt och bifoga erforderlig dokumentation för transporten eller frakten (t.ex. paketservice eller spedition).
- Ta i förväg reda på huruvida transport är möjlig med din utvalda transportör och förevisa förpackningen.

Vi rekommenderar att man tar kontakt med specialist på farligt gods vid fraktförberedelsen. Beakta även eventuella vidaregående nationella föreskrifter.

12 ÅTERVINNING

Endast för EU-länder:

Enligt EU-direktivet 2012/19/EU om avfall som utgörs av eller innehåller elektrisk och elektronisk utrustning och dess tillämpning i nationell lag ska förbrukade laddare sorteras och återvinnas separat.

Vid felaktig avfallshandling kan elektriska och elektroniska apparater orsaka skador på hälsa och miljö på grund av potentiellt farliga ämnen.

Information om tyska el- och elektroniklagen



■ Elektrisk och elektronisk utrustning ska inte läggas i soporna utan hanteras med särskild återvinning!

- Uttjänta batterier som inte är fast inbyggda måste avlägsnas före återvinning! Återvinningen regleras i den särskilda batteriförordningen.
- Ägare resp. brukare av elektrisk och elektronisk utrustning är skyldiga att lämna uttjänt utrustning till återvinning.
- Slut användaren är själv ansvarig för att ta bort eventuella personuppgifter på den utrustning som ska återvinnas!

Symbolen med överkorsad soptunna betyder att elektrisk och elektronisk utrustning inte kan slängas i hushållssoporna.

Uttjänt elektrisk och elektronisk utrustning kan lämnas till följande insamlingsställen:

- Offentliga inrättningar för omhändertagande och återvinning (t.ex. miljöstationer)
- Försäljningsställen för elutrustning (fysisk butik och online) i den mån handlaren är förpliktad till återtagande av varan eller erbjuder återtagande.

Utsagorna gäller bara maskiner som installerats och sålts inom Europeiska Unionen där EU-direktiv 2012/19/EC gäller. I länder utanför den Europeiska Unionen kan avvikande bestämmelser gälla för avfallshandlingen av elektriska och elektroniska apparater.

Information om tyska batteriförordningen (BattG)



■ Elektrisk och elektronisk utrustning ska inte läggas i hushållssoporna utan hanteras med särskild återvinning!

- Se drifts- och monteringsanvisningar för batterityp och kemiska system och beakta anvisningarna för en säker hantering av batterier.
- Ägare liksom brukare av elektrisk och elektronisk utrustning är skyldiga att lämna uttjänt

utrustning till återvinning. Återtagandet in-skränker sig till normala hushållskvantiteter.

Uttjänta batterier kan innehålla skadliga ämnen eller tungmetaller som har negativ inverkan på miljön och som kan orsaka hälsoproblem. Användning av uttjänta batterier och deras innehåll inverkar menligt på miljö och hälsa.

Symbolen med överkorsad soptunna betyder att elektrisk och elektronisk utrustning inte kan slängas i hushållssoporna.

Markeringarna Hg, Cd och Pb på soptunnan har följande betydelser.:

- Hg: Batteriet innehåller mer än 0,0005 % kvicksilver
- Cd: Batteriet innehåller mer än 0,002 % kadmium
- Pb: Batteriet innehåller mer än 0,004 % bly

Uttjänt elektrisk och elektronisk utrustning kan lämnas till följande insamlingsställen:

- Offentliga inrättningar för avfallshandling och återvinning (t.ex. miljöstationer)
- Inköpsställen för batterier
- Inlämningsställe inom det gemensamma återlämnningssystemet för förbrukade batterier
- Ett av tillverkarens återlämningsställen (om tillverkaren inte är medlem i det gemensamma återlämnningssystemet)

Denna information gäller endast för laddbara batterier och batterier som sålts i länder inom den Europeiska Unionen och där den europeiska förordningen (EU) 2023/1542 gäller. I länder utanför den Europeiska Unionen kan avvikande bestämmelser gälla för avfallshandlingen av laddbara batterier och batterier.

13 KUNDTJÄNST/SERVICE

Kontakta närmaste AL-KO kundtjänst för frågor om garanti, reparationer och reservdelar. Dessa finns på internet med följande adress:

www.alko-garden.com/service-contacts

Ytterligare information om reservdelar finns på:

www.alko-garden.com/spareparts

14 FÖRSÄKRAN OM ÖVERENSSTÄMMELSE

Vi förklarar härmed på eget ansvar att denna produkt i den form som den säljs på marknaden uppfyller kraven i de harmoniserade EU-direktiven, EU-säkerhetsstandarderna samt de produktspecifika standarderna. Försäkran om överensstämmelse är en del av bruksanvisningen och medföljer maskinen.

15 GARANTI

Eventuella material- eller tillverkningsfel på redskapet åtgärdas av oss under den lagstadgade garantitiden genom reparation eller ersättningsprodukt, efter vårt gottfinnande. Garantitiden bestäms av gällande lag i det land där redskapet köptes.

Vår garantiförsäkran gäller enbart om:

- Beakta denna bruksanvisning
- redskapet har hanterats korrekt
- originalreservdelar har använts

Garantin upphör att gälla vid:

- egenmäktiga reparationsförsök
- egenmäktiga tekniska förändringar
- ej avsedd användning

Garantin gäller inte för:

- lackskador som beror på normalt slitage
- Förslitningsdelar, som på reservdelsbladet är inramade

Garantitiden inleds i och med den första slutkundens köp av produkten. Datum på inköpskvittot gäller. Vänd er med detta garantidokument och kvittot till en återförsäljare eller närmaste auktoriserade kundtjänst. Köparens lagstadgade anspråk gentemot försäljaren berörs inte av denna förklaring.

OVERSETTELSE AV DEN ORIGINALE BRUKSANVISNINGEN**Innhold**

1	Spesielle sikkerhetsanvisninger	167	7.2	Innstilling av rengjøringsmiddel på såpeflasken (16).....	172
2	Om denne bruksanvisningen	167	7.3	Starte/stoppe apparatet (17)	172
2.1	Symboler på tittelsiden	168	7.4	Stille inn spyletrykket til vannstrålen (18).....	172
2.2	Tegnforklaringer og signalord	168	8	Vedlikehold og pleie	173
3	Produktbeskrivelse.....	168	8.1	Rengjøring av filterinnsatsen i slange-tilkoblingen (19).....	173
3.1	Tiltentkt bruk	168	8.2	Rengjøring av sugefilter (20, 21).....	173
3.2	Mulig og påregnelig feil bruk.....	168	9	Feilsøking	173
3.3	Sikkerhets- og beskyttelsesanordninger.....	168	10	Oppbevaring	174
3.3.1	Utløserknapp	169	10.1	Lagring av maskinen	174
3.4	Symboler på maskinen	169	10.2	Oppbevaring av batteri og lader	174
3.4.1	Sikkerhetsmerker	169	11	Transport	174
3.4.2	Betjeningsmerker	169	12	Avfallshåndtering	175
3.5	Produktoversikt (01).....	169	13	Kundeservice/service	176
3.6	Leveranse	170	14	Informasjon om samsvarserklæringen	176
4	Sikkerhetsanvisninger.....	170	15	Garanti.....	176
4.1	Sikkerhetsinstruksjoner for batteri og lader.....	170	1	SPESEILLE SIKKERHETSANVISNINGER	
5	Montering	170		Dette apparatet kan brukes av personer med reduserte fysiske, sensoriske eller mentale ferdigheter eller av personer som mangler erfaring og kunnskap, når de er under tilsyn eller har fått opplæring i sikker bruk av apparatet og hvilke farer som er forbundet med det. Barn må ikke leke med det apparatet.	
5.1	Plugge multi-spyledysen i apparatet (02)	170		Personer med meget sterke og kompliserte begrensninger kan ha behov som går utover de anvisningene som her beskrives.	
5.2	Sette trykkreduksjonsventil og sugeslange på apparatet (03-05)	170	2	OM DENNE BRUKSANVISNINGEN	
6	Igangsetting.....	170		■ Den tyske versjonen er den originale bruksanvisningen. Alle andre språkutgaver er oversettelse av den originale bruksanvisningen.	
6.1	Lade batteriet.....	170		■ Oppbevar bruksanvisningen alltid slik at du kan slå opp i den når du trenger informasjon om maskinen.	
6.2	Sette inn og ta ut batteriet (06, 07)	171		■ Gi maskinen bare videre til andre personer sammen med denne bruksanvisningen.	
6.3	Vannforsyning.....	171		■ Les og følg sikkerhets- og varselhenvisningene i denne bruksanvisningen.	
6.3.1	Henge sugeslangen inn i den åpne beholderen (08).....	171			
6.3.2	Koble sugeslangen til vannkranen (09).....	171			
6.4	Såpeflaske.....	171			
6.4.1	Fylle såpeflasken (10).....	171			
6.4.2	Sette såpeflasken i apparatet (11).....	171			
7	Betjening	172			
7.1	Innstilling av multi-spyledyse (12-15).	172			

2.1 Symboler på tittelsiden

Symbol	Betydning
	Les grundig gjennom bruksanvisningen før oppstart. Dette er forutsetningen for sikkert arbeid og feilfri håndtering.
	Bruksanvisning
	Håndter li-ion-batterier forsiktig! Spesielt overhold merknadene for transport, lagring og avhending i denne bruksanvisningen!
	Dette dokumentet samsvarer med de gjeldende europeiske direktiver, og en samsvarsprosedyre for disse direktivene er utført.

2.2 Tegnforklaringer og signalord

⚠ FARE! Viser til en umiddelbart farlig situasjon som fører til død eller alvorlige personskader hvis den ikke unngås.

⚠ ADVARSEL! Viser til en potensielt farlig situasjon som kan føre til død eller alvorlige personskader hvis den ikke unngås.

⚠ FORSIKTIG! Viser til en potensielt farlig situasjon som kan føre til mindre eller moderate personskader hvis den ikke unngås.

⚠ ADVARSEL! Viser til en potensielt farlig situasjon som kan føre til materielle skader hvis den ikke unngås.

i MERK Spesiell informasjon for bedre forståelighet og håndtering.

3 PRODUKTBEKRIVELSE

Denne bruksanvisningen beskriver en håndstyrt batteridrevet trykkvasker.

Alle batterier (Bxxx Li) og ladere (Cxxx Li) i sortimentet **ALKO 18V/36V** kan brukes.

⚠ ADVARSEL! Fare for apparat- og batteriskader. Hvis apparatet drives med uegnede batterier, kan apparatet og batteriene skades.

- Driv apparatet bare med de angitte batteriene.

i MERK I bruksanvisningene for batteriene og laderne i sortimentet **ALKO 18V/36V** finner du mer.

3.1 Tiltenkt bruk

Dette apparatet kan brukes til å:

- Rengjøring av maskiner, kjøretøy, bygninger, vinduer, verktøy, fasader, terrasser, hageredskaper, hagemøbler, leker, terrengsykler, sportsutstyr, innkjørlser, båter, surfebrett, dykkerutstyr, camping-, fiske- og jaktutstyr, garasjer, balkonger.
- Vanning.

Apparatet må kun brukes med tillatt tilbehør.

Apparatet kan brukes med vann fra husvannverket og fra åpne beholdere (f.eks. regntønne, dam).

Det må bare arbeides med apparatet når det er fullstendig montert.

Dette apparatet er utelukkende beregnet for bruk på privat område. Enhver annen anvendelse, så vel som ikke godkjent om- og påbygging, anses som upassende og har til følge at garantien blir ugyldig, at samsvaret går tapt, samt at produsenten fraskriver seg ethvert ansvar for skader som påføres brukeren eller tredjepart.

3.2 Mulig og påregnelig feil bruk

Maskinen er verken konsipert for profesjonell anvendelse i offentlige parker og idrettsarenaer eller til bruk innen jord- og skogbruk.

Ta fremfor alt hensyn til at:

- Ikke bruk apparatet på gjenstander som ikke tåler fuktighet.
- Bruk apparatet kun på gjenstander som tåler vanntrykket (se tekniske data).
- Ikke bruk apparatet i vått vær, regn eller i eler under vann.
- Ikke bruk apparatet uten å koble det til vannforsyningen på forhånd.

3.3 Sikkerhets- og beskyttelsesanordninger

⚠ ADVARSEL! Fare for personskader. Defekte sikkerhets- og beskyttelsesanordninger som er satt ut av kraft kan forårsake alvorlige skader.

- Sørg for å få reparert defekte sikkerhets- og beskyttelsesanordninger.
- Aldri sett sikkerhets- og beskyttelsesanordninger ut av funksjon.

3.3.1 Utløserknapp

Utløserknappen frigir av/på-bryteren. Det forhindrer at du slår på apparatet ved et uhell ved å trykke på av/på-bryteren.

3.4 Symboler på maskinen

3.4.1 Sikkerhetsmerker

Symbol	Betydning
	Merk! Vær spesielt forsiktig ved håndtering!
	Les bruksanvisningen grundig. Gjør deg kjent med betjeningslementene og riktig bruk av apparatet.
	I henhold til gjeldende forskrifter skal trykkvaskeren ikke drives uten systemutskiller på vannforsyningen. En egnet systemutskiller iht. EN 12729 type "BA" skal brukes.
	Ikke pek med apparatet mot personer, husdyr, kjøretøy i fart eller strømførende elektriske anlegg, installasjoner eller apparater.
	Ta ut batteriet før du foretar innstillings-, rengjørings- eller vedlikeholdsarbeid.

3.4.2 Betjeningsmerker

Symbol	Betydning
	Trinnløs iblanding av flytende rengjøringsmiddel til vannstrålen.
	Trykkreduksjonsventil: <ul style="list-style-type: none"> ■ Åpne ventil: Drei dreieknappen i retning ON. ■ Lukk ventilen: Drei dreieknappen i retning OFF.

3.5 Produktoversikt (01)

Nr.	Komponent
Batteridrevet trykkvasker	
1	Bakre håndtak
2	På-/av-bryter
3	Utløserknapp
4	Berøringsdisplay for trykkinnstilling
5	Fremre håndtak
6	Multi-spyledyse
7	Slangetilkobling med filterinnsats
8	Trykkreduksjon med åpne- og lukkefunksjon
9	Batteripakkeholder
Sugeslange	
10	Hurtigkobling til apparat eller trykkreduksjonsventil
11	Sugeslange
12	Hurtigkobling til sugefilter eller vannkran
13	Sugefilter, pluggbart
Såpeflaske med oppsats	
14	Oppsatsen til såpeflasken:
15	■ Pluggkobling til den batteridrevne trykkvaskeren
16	■ Dreieknott for flytende rengjøringsmiddel
17	■ Spyledyse for såpevann
18	Såpeflaske
Tilbehør	
19	Oppbevaringskoffert
20*	Batteri*
21*	Lader*

*: I komplett sett (artikkelnr. 114156).

3.6 Leveranse

Leveransen omfatter posisjonene som er listet opp her. Sjekk om alle posisjonene er omfattet:

Nr.	Komponent
1	Batteridrevet trykkvasker
2	Multi-spyledyse
3	Sugeslange
4	Såpeflaske med oppsats
5	Trykkreduksjonsventil
6	Bruksanvisning
7*	Batteri*
8*	Lader*

*: Ikke inkludert i leveringsomfanget for et enkeltapparat, men fås i det komplette settet.

4 SIKKERHETSANVISNINGER

- Oppbevar apparatet utenfor rekkevidden av barn når det står under spenning eller avkjøles.
- Ikke pek med apparatet mot personer eller dyr.
- Ikke pek med apparatet mot kjøretøy i fart.
- Ikke pek med apparatet mot strømførende elektriske anlegg, installasjoner eller apparater.
- Ikke la apparatet stå uten tilsyn.
- Ikke bruk apparatet hvis det har falt ned, har synlige skader eller hvis det ikke er tett.
- Ta ut batteriet før du foretar innstillings-, rengjørings- eller vedlikeholdsarbeid.
- Ta ut batteriet før du skifter deler eller før du stiller om til andre funksjoner.
- Bruk kun tilbehør som er godkjent av produsenten.
- Ikke bruk stoffer som skader miljøet som rengjøringsmiddel.
- Ikke spyl på brennbare væsker.

4.1 Sikkerhetsinstruksjoner for batteri og lader

- Fjern batteripakken for apparatet før du lader den.
- Pass på polariteten når du setter batteripakken i apparatet.
- Fjern batteripakken fra apparatet når du lagrer apparatet i lengre tid.

- Ikke kortslutt tilkoblingsklemmene på apparatet eller på batteriet.

Bruksanvisninger

Følg sikkerhetsanvisningene for batteri og lader i de separate bruksanvisningene:

- Bruksanvisning 443998: batterier
- Bruksanvisning 443999: ladere

5 MONTERING

⚠ ADVARSEL! Fare på grunn av ufullstendig montering! Å drive en ufullstendig montert maskin kan føre til alvorlige personskader.

- Bruk maskinen kun når den er fullstendig montert!
- Batteriet skal først settes i maskinen når den er fullstendig montert!

5.1 Plugge multi-spyledysen i apparatet (02)

1. Drei multi-spyledysen (02/1) slik at begge tappene på spyledysen og utsparingene i håndtaksdelen står overfor hverandre.
2. Sett multi-spyledysen inn i håndtaksdelen (02/2) til anslag (02/a).
3. Drei den innsatte multi-spyledysen 90° (02/b) til den går i lås.

5.2 Sette trykkreduksjonsventil og sugeslange på apparatet (03-05)

ℹ MERK Tilkobling av trykkreduksjonsventilen er bare nødvendig når sugeslangen kobles til en vannkran.

1. Sett trykkreduksjonsventil (03/1) med hurtigkobling (03/2) på slangestussen (03/3) til apparatet (03/a). Hurtigkoblingen må gå i lås.
2. Sett sugeslange (04/1) med hurtigkobling (04/2) på slangestussen (04/3) til trykkreduksjonsventil (04/4) (04/a). Hurtigkoblingen må gå i lås.
3. Åpne/lukke trykkreduksjonsventil:
 - For å åpne: Drei dreieknappen (05/1) i retning ON (05/a), dvs. i loddrett stilling.
 - For å lukke: Drei dreieknappen (05/1) i retning OFF (05/b), dvs. i vannrett stilling.

6 IGANGSETTING

6.1 Lade batteriet

Hold deg innenfor temperaturområdet for lading, se tekniske data.

i MERK Følg den detaljerte informasjonen i de separate bruksanvisningene til batteriet og ladere:

- Bruksanvisning 443998: batterier
- Bruksanvisning 443999: ladere

6.2 Sette inn og ta ut batteriet (06, 07)

ADVARSEL! Skadefare hos batteriet. Dersom batteriet forblir i maskinen etter bruk, kan dette føre til en skade på batteriet.

- Like etter bruk trekkes batteriet ut av maskinen og lagres frostfritt.
- Sett inn batteriet i maskinen først like før arbeidet påbegynnes.

Sette inn batteri

1. Skyv batteriet (06/1) inn i batteriholderen (06/2) til det går i lås (06/a).

Trekk ut batteriet

1. Hold inne utløserknappen (07/1) på batteriet (07/2).
2. Ta ut batteriet (07/a).

6.3 Vannforsyning

ADVARSEL! Fare for skader på apparatet. Ved oppsuging av skittent, rust- eller slamholdig vann skades apparatet.

- Driv og rengjør apparatet med rent vann.
- Kontroller at det ikke finnes korrosive tilsetninger slik som gjødsel, ugress- og rengjøringsmidler i vannet.

6.3.1 Henge sugeslangen inn i den åpne beholderen (08)

Den batteridrevne trykkvaskeren kan drives med vann fra åpne beholdere, som f.eks. regntønner eller bøtter. Vann kan også tas fra vassdrag.

i MERK Innsugingstiden forlenges når den maksimale sugehøyden overskrides.

- Vær oppmerksom på den maksimale sugehøyden for apparatet.

Forutsetning: Sugelangen er satt på apparatet. Trykkreduksjonsventilen er ikke nødvendig.

1. Sett sugefilteret (08/1) på sugelangen (08/2).
2. Heng sugelangen med sugefilteret inn i den åpne beholderen (08/3). Sugefilteret må befinne seg nedi vannet.
3. Hvis nødvendig: Fest sugelangen med en klammer (08/4) på kanten av beholderen.

6.3.2 Koble sugeslangen til vannkranen (09)

Forutsetninger: Vannkranen må ha en slangetilkobling.

1. Ta sugefilteret ut av hurtigkoblingen.
2. Sett sugeslange (09/1) med trykkreduksjonsventil (09/2) på apparatet (09/3) (se *Kapittel 5.2 "Sette trykkreduksjonsventil og sugeslange på apparatet (03-05)", side 170*).

3. Plugg sugelangen (09/4) med hurtigkoblingen på slangetilkoblingen (09/5) til vannkranen.

Advarsel! Bruk sugeslangen som leveres sammen med apparatet! Gamle sugeslanger skal ikke brukes videre.

4. Åpne vannkranen.
5. Åpne trykkreduksjonsventilen.

6.4 Såpeflaske

Fyll et flytende rengjøringsmiddel i såpeflasken til forbehandling av flaten som skal rengjøres. Reguler mengden til rengjøringsmidlet iblandet vannstrålen med dreieknotten. Etter forbehandlingen kan du skylle av flaten med rent vann.

Forutsetning: Sugelangen må være koblet til en vannforsyning.

6.4.1 Fylle såpeflasken (10)

1. Skru oppsatsen (10/1) av såpeflasken (10/2).
2. Fyll på flytende rengjøringsmiddel i såpeflasken. Rengjøringsmiddelet må samsvare med det tiltenkte rengjøringsformålet.
3. Skru oppsatsen fast på såpeflasken igjen.

⚠ FORSIKTIG! Fare for personskader. Hvis du skrur såpeflasken av under drift, kommer det vann under høyt trykk ut av oppsatsen til såpeflasken. I tillegg kan batteriet skades av vannet.

- Skru ikke såpeflasken av under drift!

6.4.2 Sette såpeflasken i apparatet (11)

1. Drei såpeflaske med oppsats (11/1) slik at begge tappene på spyledysen og utsparingene i håndtaksdelen står overfor hverandre.
2. Sett såpeflasken med oppsats inn i håndtaksdelen (11/2) til anslag (11/a).
3. Drei den innsatte såpeflasken 90° (11/b) til den går i lås.

7 BETJENING

⚠ ADVARSEL! Fare på grunn av ufullstendig montering! Å drive en ufullstendig montert maskin kan føre til alvorlige personskader.

- Betjen maskinen kun når alt er satt sammen!
- Sett inn batteriet igjen først når apparatet er fullstendig montert!
- Før du slår på apparatet, må du kontrollere om multi-spyledysen eller såpeflasken er plassert riktig!

⚠ ADVARSEL! Fare pga. vann. Kontakt med vann fører til kortslutninger og til at batteriet blir ødelagt.

- Ikke utsett batteriet for væte og fuktighet når apparatet er i bruk.
- Hold batteriet tørt ved skifte av multi-spyledyse og såpeflaske.
- Trekk silikonbeskyttelsen over batteriet.





7.1 Innstilling av multi-spyledyse (12-15)

⚠ FORSIKTIG! Fare for personskader. Ikke endre dyseinnstillingen under bruk.

- Stopp apparatet og endre deretter dyseinnstillingen.

Multi-spyledysen (12/1) har seks forskjellige spylemønstre.

1. Drei ring (12/2) på multi-spyledysen (12/a) for å velge en egnet dysefunksjon.

Innstilling	Dysefunksjon
	Punktvis rengjøring (0°) ved gjenstridig smuss (13)
	Flaterengjøring med 15°-viftestråle ved gjenstridig smuss (14)
	Flaterengjøring med 25°-viftestråle ved middels smuss (14)
	Flaterengjøring med 40°-viftestråle ved lett smuss (14)

Innstilling	Dysefunksjon
	Vanning med dysefunksjon, bred stråle (15)
	Vanning med dysefunksjon, smal stråle (15)

7.2 Innstilling av rengjøringsmiddel på såpeflasken (16)

1. Øk mengden rengjøringsmiddel: Drei dreieknappen (16/1) med urviseren.
2. Reduser mengden rengjøringsmiddel: Drei dreieknappen (16/1) mot urviseren.

7.3 Starte/stoppe apparatet (17)

ℹ MERK Under drift med en åpen beholder er sugeslangen fortsatt ikke fylt med vann ved arbeidsstart. Det tar inntil 30 sekunder før vannet sprayer.

Starte apparatet

1. Bruk maske for å unngå å puste inn spraytåke.
2. Pek apparatet mot flaten som skal rengjøres.
3. Trykk og hold utløserknappen (17/1) inne.
4. Trykk og hold på-av-bryteren (17/2). Apparatet kjører. Nå kan du slippe utløserknappen. Apparatet sprayer vann eller såpevann etter noen sekunder.
5. Ved sterkt vannutløp på slangetilkoblingen: Lukk trykkreduksjonsventilen (se *Kapittel 5.2 "Sette trykkreduksjonsventil og sugeslange på apparatet (03-05)", side 170*).

Stoppe apparatet

1. Slipp av/på-bryteren.

7.4 Stille inn spyletrykket til vannstrålen (18)

Forutsetning: Apparatet er i drift og arbeider med spyletrykk P1, P2 eller P3.

1. Trykk på På/av-symbolet  på berøringsdisplayet (18/1) flere ganger til det ønskede spyletrykket er stilt inn.

8 VEDLIKEHOLD OG PLEIE

⚠ ADVARSEL! Fare for personskader. Slå alltid av apparatet før innstilling, vedlikehold, stell og rengjøring. Ta ut batteriet.

8.1 Rengjøring av filterinnsatsen i slangetilkoblingen (19)

Demonter slangetilkoblingen og filterinnsatsen, og gjør rent.

1. Ta ut batteriet.
2. Trekk ut slangetilkobling (19/1).
3. Ta ut filterinnsatsen (19/2).
4. Skyll slangetilkoblingen og filterinnsatsen med rent vann, ev. fjern kalk.

Monter filterinnsatsen og slangetilkoblingen igjen.

1. Sett den rene filterinnsatsen inn i slangetilkoblingen.
2. Sett slangetilkoblingen på sugestussen.

8.2 Rengjøring av sugefilter (20, 21)

Demonter og rengjør sugefilteret.

1. Trekk hurtigkoblingen (20/1) i retning av sugeslangen (20/2) (20/a).
2. Trekk ut sugefilteret (20/3) (20/b).
3. Skru filterhuset (21/1) av sugestussen (21/2).
4. Trekk ut finsilen (21/3).
5. Skyll alle komponenter med rent vann, ev. fjern kalk.

Monter sugefilteret igjen.

1. Sett sammen sugefilteret.
2. Sett sugefilteret på sugeslangen.

9 FEILSØKING

🔍 MERK Ved feil som ikke er oppført i denne tabellen, eller som du ikke selv kan utbedre, henvend deg til vår kundeservice.

Feil	Årsak	Utbedring
Apparatet kjører, men suger ikke inn vann eller trykket er for lavt.	Sugeslangen sitter løst på apparatet.	Sett sugeslangen godt på apparatet.
	Trykkreduksjonsventilen er lukket.	Åpne trykkreduksjonsventilen.
	Vannkranen er lukket.	Åpne vannkranen.
	Apparatet er plassert for høyt over den åpne beholderen.	Hold apparatet lavere.
	Sugefilteret er ikke nedi vannet.	Sett sugefilteret under vann.
	Det er knekk på sugeslangen.	Rett ut sugeslangen.
	Filterinnsatsen på apparatet og/eller sugefilteret er tilstoppet.	Rengjør filterinnsatsen og sugefilteret.
	Vannet er frosset.	Tin vannet. Driv ikke apparatet ved temperaturer under 0 °C.
Apparatet spyler for lite vann.	Spyletrykket er for lavt.	Øk spyletrykket.
Multi-spyledysen er ikke tett.	Multi-spyledysen er ikke skrudd nøyaktig på ønsket spylemønstersymbol.	Drei multi-spyledysen slik at spylemønstersymbolet og indikatormerket er nøyaktig innrettet i forhold til hverandre.
Vanntrykket stiger plutselig.	Multi-spyledysen, filterinnsatsen eller sugefilteret er tilstoppet.	Rengjør multi-spyledysen, filterinnsatsen og sugefilteret.

Feil	Årsak	Utbedring
Det renner ut vann av apparatet etter at det er slått av.	Det finnes fortsatt vann igjen i apparatet.	La vannet renne helt ut av apparatet.
Såpeflasken spyler ikke rengjøringsmiddel.	Oppsatsen til såpeflasken er tilstoppet.	Rengjør munnstykket.
Apparatet starter ikke.	Batteriet er ikke helt skjøvet inn.	Skyv batteriet helt inn i batteriholderen til det går i lås.
	Batteri er tomt.	Lad batteriet, eller skift ut batteriet.
	Batteripakken er defekt.	Skift ut batteriet.
Apparatet stopper automatisk.	Batteri er tomt.	Lad batteriet, eller skift ut batteriet.
	Multi-spyledysen, filterinnsatsen eller sugefilteret er tilstoppet.	Rengjør multi-spyledysen, filterinnsatsen og sugefilteret.
Vannet sprayes ikke med konstant trykk.	Apparatet suger inn ekstra luft.	Kontroller forbindelsene til sugeslangen. Sett sugeslangen godt på.

10 OPPBEVARING

10.1 Lagring av maskinen

Rengjør apparatet grundig etter hver bruk for å unngå skader:

- Rengjøre apparatet:
 - Før oppbevaring skal apparatet og slangen tømmes helt for vann.
 - Rengjør hele apparatet og tilbehøret med en ren klut og en myk børste. Bruk ikke bensin eller andre løsningsmidler!
- Oppbevar apparatet hengende på et tørt og frostfritt sted som er utilgjengelig for barn.

10.2 Oppbevaring av batteri og lader

i MERK Følg den detaljerte informasjonen i de separate bruksanvisningene til batteri og lader.

11 TRANSPORT

Utfør følgende tiltak før transport:

- Slå av apparatet.
- Ta ut batteripakken ut av apparatet.
- Pakk batteripakken forskriftsmessig (se nedenfor).

Batteripakke "B160.6 Li" (art.-nr. 114128)

i MERK Den nominelle effekten til batteriet er mer enn 100 Wh! Følg derfor de etterfølgende transportmerknadene!

Det medfølgende li-ion-batteriet er underlagt forskriftene til transport av farlig gods, kan dog transporteres under forenklete betingelser:

- Batteriet kan transporteres av den private brukeren på veien uten ytterligere krav når det er riktig pakket inn i originalpakningen og transporten er i privat øyemed.
- Kommersielle brukere som utfører transporten i sammenheng med hovedbeskjeftigelsen (f.eks. leveranser av og til byggeplasser og demonstrasjoner), kan også gjøre denne forenklingen gjeldende.

I begge tilfellene må tiltak treffes for å forhindre frigjøring av innholdet. I andre tilfeller skal forskriftene til transport av farlig gods overholdes strengt! Ved manglende overholdelse kan senderen og transportøren stå overfor betydelige straffer.

Flere merknader om transport og forsendelse

- Transporter eller send litium-ion-batterier bare i uskadd tilstand!
- Bruk utelukkende den originale esken til transport av batteriet, eventuelt en egnet eske for farefullt gods (ikke påkrevd hos batterier med mindre enn 100 Wh nominell energi).

- Lim over åpne batterikontakter for å hindre en kortslutning.
- Sikre batteriet mot å skli på innsiden av forpakningen, for slik å hindre at batteriet skades.
- Sørg for riktig merking og dokumentasjon av sendingen ved transport eller forsendelse (f.eks. med budservice eller spedisjon).
- Informer deg på forhånd om det er mulig med en transport med tjenesteyteren du ønsker, og vis forsendelsen.

Vi anbefaler deg å bruke en fagmann på farefullt gods til klargjøring av forsendelsen. Følg også eventuelle mer detaljerte, nasjonale forskrifter.

12 AVFALLSHÅNTERING

Bare for land i EU:

I henhold til det europeiske direktivet 2012/19/EU om brukt elektrisk og elektronisk utstyr og tilpasningen til nasjonale lover må ladere som ikke lenger kan brukes, samles sortert og leveres til miljøvennlig gjenvinning.

Ikke-forskriftsmessig håndtering av elektrisk og elektronisk avfall kan føre til miljø- og helseskader på grunn av eventuelle farlige stoffer.

Merknad om WEEE-direktivet



- Elektro- og elektronikkapparater hører ikke til i husholdningsavfallet, men skal tilføres atskilt for avfallshåndtering eller deponering.
- Gamle batterier eller batteripakker som ikke er montert fast på det gamle apparatet, må tas av før overlevering. Avfallshåndteringen av disse reguleres av batteridirektivet.
- Eiere eller brukere av elektro- og elektronikkapparater er forpliktet av lov til retur etter avsluttet bruk av apparatene.
- Sluttbrukeren bærer egenansvar for sletting av personopplysninger på det gamle apparatet som deponeres.

Symbolet med søppelspann med strek over betyr at elektro- og elektronikkapparater ikke kan kastes i husholdningsavfallet.

Elektro- og elektronikkapparater kan leveres gratis inn på følgende steder.

- offentlige avfallshånderings- eller innsamlingssteder (f.eks. kommunale renovasjonsstasjoner)

- butikker for elektroapparater (fysiske og virtuelle) såfremt butikken er forpliktet til retur eller tilbyr dette frivillig.

Dette gjelder bare for apparater som er installert og solgt i EU-landene og som underligger kravene i EU-direktivet 2012/19/EU. I landene utenfor Den europeiske union kan avvikende bestemmelser for avfallsbehandling av elektro- og elektronikkapparater gjelde.

Merknad om batteridirektivet (BattG)



- Gamle batterier og batteripakker hører ikke til i husholdningsavfallet, men skal tilføres atskilt for avfallshåndtering eller deponering!
- For sikkert henting av batterier og batteripakker fra elektromaskiner, og for informasjon om deres type eller kjemiske system, følg de videre angivelsene i betjenings- og monteringsanvisningen.
- Eiere eller brukere av batterier og batteripakker er forpliktet av lov til retur etter avsluttet bruk av apparatene. Returen begrenser seg til innlevering av mengder som er vanlige i en husholdning.

Gamle batterier kan inneholde skadestoffer eller tungmetaller som kan skade miljøet og føre til helseskader. En vurdering av de gamle batteriene og bruken av ressursene som de inneholder, bidrar til å beskytte disse to viktige områdene.

Symbolet med søppelspann med strek over betyr at batterier og batteripakker ikke kan kastes i husholdningsavfallet.

Hvis tegnene Hg, Cd eller Pb i tillegg finnes under søppelspannet, står dette for følgende:

- Hg: Batteriet inneholder mer enn 0,0005 % kvikksølv
- Cd: batteriet inneholder mer enn 0,002 % kadmium
- Pb: batteriet inneholder mer enn 0,004 % bly

Batteripakker og batterier kan leveres gratis inn på følgende steder:

- offentlige avfallshånderings- eller innsamlingssteder (f.eks. kommunale renovasjonsstasjoner)
- butikker som fører batterier og batteripakker
- felles returforetak for retur av gamle apparater-batterier
- produsentens returmottak (hvis denne ikke er en del av det felles retursystemet)

Dette gjelder bare for batteripakker og batterier som er solgt i EU-landene og som underligger kravene i EU-forordningen (EU) 2023/1542. I landene utenfor Den europeiske union kan avviken- de bestemmelser for avfallsbehandling av batteri- pakker og batterier gjelde.

13 KUNDESERVICE/SERVICE

Ved spørsmål om garanti, reparasjon eller reser- vedeler henvend deg til det nærmeste AL-KO- serviceverkstedet. Dette finner du på Internett på følgende adresse:

www.alko-garden.com/service-contacts

15 GARANTI

Vi utbedrer eventuelle material- eller produksjonsfeil på maskinen innenfor den lovmessige foreld- sesfristen for mangelskrav ved at vi velger å foreta en reparasjon eller levere et nytt produkt. Foreld- sesfristen fastlegges ut fra gjeldende lovgivning i landet hvor maskinen ble kjøpt.

Vår garanti gjelder kun ved:

- overholdelse av bruksanvisningen
- Sakkyndig behandling
- Bruk av originale reservedeler

Følgende omfattes ikke av garantien:

- Lakkskader som skyldes normal slitasje
- Slitasjedeler som på reservedelskortet er merket med xxxxxx (x) ramme

Garantitiden begynner å løpe med kjøpet til den første sluttbrukeren. Fakturadatoen er utslagsgiven- de. Ved garantikrav henvender du deg til din forhandler eller til nærmeste autoriserte kundeservice med denne garantierklæringen og den originale kvitteringen. De lovbestemte mangelfordringene fra kjøper overfor selger forblir uberørt gjennom denne erklæringen.

Flere opplysninger om reservedeler finner du på: www.alko-garden.com/spareparts

14 INFORMASJON OM SAMSVARSERKLÆRINGEN

Herved erklærer vi med eneansvar at dette pro- duktet, i denne utførelsen, er i samsvar med kra- vene i EU-direktivene, EU-sikkerhetsstandardene og de produktspesifikke standardene. Samsvar- serklæringen er en del av bruksanvisningen, og er vedlagt maskinen.

Garantien gjelder ikke ved:

- Egenutførte reparasjonsforsøk
- Egenutførte tekniske endringer
- Ikke tiltenkt bruk

KÄÄNNÖS ALKUPERÄISESTÄ KÄYTTÖOHJEESTA

Sisällysluettelo

1	Erityiset turvallisuusohjeet.....	177	7.2	Saippuapullon puhdistusainemäärän säätö (16).....	182
2	Tietoa käyttöohjeesta	177	7.3	Laitteen käynnistäminen/sammuttaminen (17).....	182
2.1	Kansilehden symbolit.....	178	7.4	Vesisuihkun ruiskutuspaineen säätö (18).....	183
2.2	Merkkien selitykset ja huomiosanat... ..	178	8	Huolto ja hoito.....	183
3	Tuotokuvaus.....	178	8.1	Letkuliitännän suodatinpanoksen puhdistus (19)	183
3.1	Käyttötarkoitukset.....	178	8.2	Imusuodattimen puhdistus (20, 21)....	183
3.2	Mahdollinen ennakoitavissa oleva väärä käyttö	178	9	Ohjeet häiriötilanteissa	183
3.3	Turva- ja suojalaitteet	179	10	Säilytys	184
3.3.1	Vapautusnuppi	179	10.1	Laitteen säilytys.....	184
3.4	Laitteessa käytettävät merkinnät	179	10.2	Akun ja laturin säilytys.....	184
3.4.1	Turvamerkinnät	179	11	Kuljetus.....	184
3.4.2	Käyttömerkinnät	179	12	Hävittäminen.....	185
3.5	Tuotteen kuva (01).....	179	13	Asiakaspalvelu ja huolto	186
3.6	Toimitussisältö	180	14	Vaatimustenmukaisuusvakuutukseen liittyviä tietoja.....	186
4	Turvallisuusohjeet	180	15	Takuu ja tuotevastuu	186
4.1	Akun ja laturin turvallisuusohjeet	180			
5	Asennus	180			
5.1	Monitoimisuuhtimen kiinnittäminen laitteeseen (02).....	180			
5.2	Paineenalennusventtiilin ja imuletkun kiinnittäminen laitteeseen (03-05).....	180			
6	Käyttöönotto	181			
6.1	Akun lataaminen	181			
6.2	Akun laittaminen paikalleen ja poistaminen (06, 07).....	181			
6.3	Vedensaanti	181			
6.3.1	Imuletkun kiinnittäminen avoimeen säiliöön (08).....	181			
6.3.2	Imuletkun liittäminen vesihanaan (09).....	181			
6.4	Saippuapullo	181			
6.4.1	Saippuapullon täyttäminen (10)....	181			
6.4.2	Saippuapullon kiinnittäminen laitteeseen (11)	182			
7	Käyttö	182			
7.1	Monitoimisuuhtimen säätö (12-15)	182			

1 ERITYISET TURVALLISUUSOHJEET

Henkilöt, joiden fyysiset tai henkiset kyvyt tai aistitoiminnot ovat alentuneet tai joilta puuttuu vaa-
dittava kokemus ja tieto, voivat käyttää tätä laiteta,
jos heitä valvotaan tai opastetaan laitteen tur-
vallisessa käytössä ja he ovat ymmärtäneet siitä
aiheutuvat vaarat. Lapset eivät saa leikkiä lait-
teella.

Henkilöillä, joiden rajoitukset ovat hyvin suuria ja
monimutkaisia, voi olla tässä annettuja ohjeita
laajempia tarpeita.

2 TIETOA KÄYTTÖOHJEESTA

- Saksankielinen versio on alkuperäinen käyt-
töohje. Kaikki muut kieliversiot ovat alkupe-
räisen käyttöohjeen käännöksiä.
- Säilytä käyttöohje aina siten, että voit tarvit-
taessa tarkistaa siitä tarvitsemasi laitetta kos-
kevat tiedot.
- Luovuta käyttöohje aina laitteen mukana.

- Lue käyttöohjeeseen sisältyvät turvallisuusohjeet ja varoitukset ja noudata niitä.

2.1 Kansilehden symbolit

Symboli	Merkitys
	Lue tämä käyttöohje ehdottomasti huolellisesti läpi ennen käyttöönottoa. Käyttöohjeen lukeminen on laitteen turvallisen ja häiriöttömän käytön edellytys.
	Käyttöohje
	Käsittele litiumioniakkuja varovasti! Noudata etenkin kuljetusta, varastointia ja hävittämistä koskevia ohjeita tässä käyttöohjeessa!
	Tämä tuote vastaa sovellettavia eurooppalaisia direktiivejä, ja vaatimustenmukaisuuden arviointimenettely on suoritettu näille direktiiveille.

2.2 Merkkien selitykset ja huomiosanat

VAARA! Tarkoittaa välittömän vaaran aiheuttavaa tilannetta, joka aiheuttaa kuoleman tai vakavan loukkaantumisen, jos sitä ei vältetä.

VAROITUS! Tarkoittaa mahdollisesti vaarallista tilannetta, joka voi aiheuttaa kuoleman tai vakavan loukkaantumisen, jos sitä ei vältetä.

VARO! Tarkoittaa mahdollisesti vaarallista tilannetta, joka voi aiheuttaa lievän tai keskivaikean loukkaantumisen, jos sitä ei vältetä.

HUOMAUTUS! Tarkoittaa tilannetta, joka voi aiheuttaa aineellisia vahinkoja, jos sitä ei vältetä.

HUOMAUTUS Lisätietoja laitteesta ja sen käytöstä.

3 TUOTEKUVAUS

Tässä käyttöohjeessa kuvataan käsin ohjattavaa akkukäyttöistä painepesuria.

Kaikkia **ALKO 18V/36V** -valikoimaan kuuluvia akkuja (Bxxx Li) ja latureita (Cxxx Li) voidaan käyttää.

HUOMAUTUS! **Laite- ja akkuvaurioiden vaara.** Jos laitteessa käytetään sopimattomia akkuja, laite ja akut voivat vaurioitua.

- Käytä laitetta vain ilmoitetuilla akuilla.

HUOMAUTUS **ALKO 18V/36V** -valikoiman akkujen ja laturien käyttöohjeista löytyy lisätietoja.

3.1 Käyttötarkoitus

Laitetta voidaan käyttää seuraaviin tarkoituksiin:

- koneiden, ajoneuvojen, rakennusten, ikkunoiden, työkalujen, julkisivujen, terassien, puutarhatyökalujen, puutarhakalusteiden, leikkivälineiden, maastopyörien, urheiluvälineiden, ajoväylien, veneiden, surffilautojen, sukellusvälineiden, retkeily-, kalastus- ja metsästysvälineiden, autotalliin, parvekkeiden puhdistukseen.
- kasteluun.

Laitteessa saa käyttää vain hyväksytyjä lisävarusteita.

Laitteessa käytettävä vesi voidaan ottaa kodin vesijohtoverkosta tai avoimista säiliöistä (esim. sadevesiastiasta tai lammesta).

Laitteella saa työskennellä vain, jos se on asennettu kokonaisuudessaan.

Laite on tarkoitettu ainoastaan yksityiskäyttöön. Kaikenlainen muu käyttö ja laitteeseen tehtävät muutokset ja lisäykset katsotaan käyttötarkoituksesta poikkeavaksi käytöksi, jonka seurauksena on takuun raukeaminen, vaatimustenmukaisuuden menettäminen sekä valmistajan kaikenlaisen vastuun raukeaminen käyttäjälle tai ulkopuolisille aiheutuvista vahingoista.

3.2 Mahdollinen ennakoitavissa oleva väärä käyttö

Laitetta ei ole tarkoitettu ammattimaiseen käyttöön yleisissä puistoissa ja urheilukentillä eikä maa- ja metsätaloudessa.

Ota huomioon erityisesti seuraavat asiat:

- Laitetta ei saa käyttää esineille, jotka eivät kestä kosteutta.
- Laitetta saa käyttää vain sellaisille esineille, jotka kestävät vedenpaineen (katso tekniset tiedot).
- Laitetta ei saa käyttää kostealla säällä, saateessa eikä vedessä tai veden alla.
- Laitetta ei saa käyttää ennen kuin se on kytketty vesijärjestelmään.

3.3 Turva- ja suojalaitteet

VAROITUS! Loukkaantumisvaara. Vialliset turvalaitteet ja suojuukset sekä turvalaitteiden ja suojusten poistaminen käytöstä voivat aiheuttaa vakavia vammoja.

- Korjauta vialliset turvalaitteet ja suojuukset.
- Älä koskaan poista turvalaitteita tai suojuksia toiminnasta.

3.3.1 Vapautusnuppi

Vapautusnuppi vapauttaa virtakytkimen lukituksen. Tämä estää laitteen tahattoman käynnistämisen yksinomaan virtakytkintä painamalla.

3.4 Laitteessa käytettävät merkinnät

3.4.1 Turvamerkinnät

Symboli	Merkitys
	Huomio! Käsittele erityisen varovasti!
	Lue käyttöohje huolellisesti läpi. Tutustu tarkoin laitteen hallintalaitteisiin ja oikeanlaiseen käyttöön.
	Voimassa olevien määräysten mukaan painepesuria ei saa käyttää koskaan ilman talousvesijärjestelmässä olevaa takaisinvirtauksen estintä. On käytettävä standardin EN 12729 tyyppin "BA" mukaista takaisinvirtauksen estintä.
	Laitetta ei saa kohdistaa ihmisiin, kotieläimiin, liikkuviin ajoneuvoihin tai virtaa johtaviin sähköjärjestelmiin, -asennuksiin tai -laitteisiin.
	Poista akku ennen kuin teet säätö-, puhdistus- tai huoltotöitä.

3.4.2 Käyttömerkinnät

Symboli	Merkitys
	Nestemäisen puhdistusaineen portaaton lisäys vesisuihkuun.
	Paineenalennusventtiili: <ul style="list-style-type: none"> ■ Avaa venttiili: kierrä kääntönuppi suuntaan ON. ■ Sulje venttiili: kierrä kääntönuppi suuntaan OFF.

3.5 Tuotteen kuva (01)

Nro	Osa
Akkukäyttöinen painepesuri	
1	Takakahva
2	Virtakytkin
3	Vapautusnuppi
4	Kosketusnäyttö paineen säätöä varten
5	Etukahva
6	Monitoimisuitin
7	Letkuliitäntä ja suodatinpanos
8	Paineenalennusventtiili, jossa avaus- ja sulkutoiminto
9	Akun pidike
Imuletku	
10	Pikaliitin laitteeseen tai paineenalennusventtiiliin
11	Imuletku
12	Pikaliitin imusuodattimeen tai vesihanahan
13	Imusuodatin, liitettävä
Saippuapullo ja lisäosa	
14	Saippuapullon lisäosa:
15	<ul style="list-style-type: none"> ■ Pistoliitäntä akkukäyttöiselle painepesurille
16	<ul style="list-style-type: none"> ■ Nestemäisen pesuaineen kääntönuppi

Nro	Osa
17	■ Saippualliuoksen suutin
18	Saippuapullo
Lisävarusteet	
19	Säilytyslaukku
20*	Akku*
21*	Laturi*

*: *Yhteispakkauksessa (tuotenro 114156).*

3.6 Toimitussisältö

Toimitus sisältää tässä mainitut osat. Tarkista, ovatko kaikki osat mukana:

Nro	Osa
1	Akkukäyttöinen painepesuri
2	Monitoimisuuin
3	Imuletku
4	Saippuapullo ja lisäosa
5	Paineenalennusventtiili
6	Käyttöohje
7*	Akku*
8*	Laturi*

*: *Ei sisälly toimitukseen, jos kyseessä on yksittäislaite; sisältyy kuitenkin yhteispakkaukseen.*

4 TURVALLISUUSOHJEET

- Säilytä laite lasten ulottumattomissa, kun laitteessa on jännitettä tai kun se jäähtyy.
- Laitetta ei saa kohdistaa ihmisiin tai eläimiin.
- Laitetta ei saa kohdistaa liikkuviin ajoneuvoihin.
- Laitetta ei saa kohdistaa virtaa johtaviin sähköjärjestelmiin, -asennuksiin tai -laitteisiin.
- Laitetta ei saa jättää ilman valvontaa.
- Laitetta ei saa käyttää, jos se on pudonnut, siinä on näkyviä vaurioita tai se vuotaa.
- Poista akku ennen kuin teet säätö-, puhdistus- tai huoltotöitä.
- Poista akku ennen kuin vaihdat osia tai muutat laitteen toimintoa.
- Käytä vain valmistajan hyväksymiä lisävarusteita.

- Älä käytä puhdistusaineena vesistölle haitallisia aineita.
- Älä ruiskuta palavia nesteitä.

4.1 Akun ja laturin turvallisuusohjeet

- Poista akku laitteesta ennen latausta.
- Aseta akku laitteeseen oikea napaisuus huomioiden.
- Poista akku laitteesta, kun varastoit laitteen pidemmäksi aikaa.
- Älä oikosulje laitteen tai akkujen liittimiä.

Käyttöohjeet

Noudata akun ja laturin erillisissä käyttöohjeissa annettuja turvallisuusohjeita:

- Käyttöohje 443998: akut
- Käyttöohje 443999: latauslaitteet

5 ASENNUS

⚠ VAROITUS! Puutteellisen asennuksen aiheuttama vaara! Puutteellisesti asennetun laitteen käyttö voi aiheuttaa vakavia vammoja.

- Käytä vain täydellisesti asennettua laitetta!
- Laita akku laitteeseen vasta, kun sen asennus on valmis!

5.1 Monitoimisuuittimen kiinnittäminen laitteeseen (02)

1. Kierrä monitoimisuuin (02/1) siten, että suuttimen molemmat tapit ja kahvaosan syvennykset ovat vastakkain.
2. Kiinnitä monitoimisuuin kahvaosaan (02/2) vasteeseen asti (02/a).
3. Kierrä paikalleen asetettua monitoimisuuintia 90° (02/b), kunnes se lukittuu.

5.2 Paineenalennusventtiilin ja imuletkun kiinnittäminen laitteeseen (03-05)

ⓘ HUOMAUTUS Paineenalennusventtiiliin kiinnittäminen on tarpeen vain silloin, kun imuletku liitetään vesihanaan.

1. Kiinnitä paineenalennusventtiili (03/1) pikaliittimellä (03/2) laitteen letkuistukkaan (03/3) (03/a). Pikaliittimen täytyy lukittua paikalleen.
2. Kiinnitä imuletku (04/1) pikaliittimellä (04/2) paineenalennusventtiiliin (04/4) letkuistukkaan (04/3) (04/a). Pikaliittimen täytyy lukittua paikalleen.

3. Paineenalennusventtiilin avaaminen/sulkeminen:
 - Avaaminen: Käännä kääntönuppi (05/1) suuntaan ON (05/a) eli pystysuoraan asentoon.
 - Sulkeminen: Käännä kääntönuppi (05/1) suuntaan OFF (05/ b) eli vaakasuoraan asentoon.

6 KÄYTTÖÖNOTTO

6.1 Akun lataaminen

Huomioi lataamisen lämpötila-alue; katso tekniset tiedot.

HUOMAUTUS Noudata akun ja laturin erillisissä käyttöohjeissa annettavia yksityiskohtaisia tietoja:

- Käyttöohje 443998: akut
- Käyttöohje 443999: latauslaitteet

6.2 Akun laittaminen paikalleen ja poistaminen (06, 07)

HUOMAUTUS! Huomio – akun vaurioitumisvaara. Jos akku jätetään laitteeseen käytön jälkeen, akku voi vaurioitua.

- Poista akku laitteesta välittömästi käytön päätyttyä ja säilytä se pakkaselta suojassa.
- Laita akku takaisin laitteeseen vasta juuri ennen käytön aloittamista.

Akun laittaminen paikalleen

1. Työnnä (06/a) akku (06/1) akun pidikkeeseen (06/2) niin pitkälle, että se lukittuu paikalleen.

Akun poistaminen

1. Paina akun (07/2) vapautuspainiketta (07/1) ja pidä se painettuna.
2. Akun poistaminen (07/a).

6.3 Vedensaanti

HUOMAUTUS! Laitteaurioiden vaara. Laitte voi vaurioitua, jos se imee likaista, ruosteista tai mutaista vettä.

- Käytä laitteessa puhdasta vettä ja puhdista se puhtaalla vedellä.
- Varmista, että vedessä ei ole korroosiota aiheuttavia lisäaineita, kuten lannoitteita, kasvinsuojai- tai puhdistusaineita.

6.3.1 Imuletkun kiinnittäminen avoimeen säiliöön (08)

Akkukäyttöisessä painepesurissa käytettävä vesi voidaan ottaa avoimista säiliöistä, kuten sadevesiastioista tai ämpäreistä. Vesi voidaan ottaa myös vesistöistä.

HUOMAUTUS Jos maksimaalinen imukorkeus ylittyy, imuaika pitenee.

- Huomioi laitteen maksimaalinen imukorkeus.

Edellytys: Imuletku on asennettu laitteeseen. Paineenalennusventtiili ei ole tarpeen.

1. Kiinnitä imusuodatin (08/1) imuletkuun (08/2).
2. Aseta imuletku imusuodattimen kanssa avoimeen säiliöön (08/3). Imusuodattimen täytyy olla veden peitossa.
3. Tarvittaessa: Kiinnitä imuletku kiinnikkeellä (08/4) säiliön reunaan.

6.3.2 Imuletkun liittäminen vesihanaan (09)

Edellytykset: Vesihanassa täytyy olla letkuliitäntä.

1. Irrota imusuodatin pikaliittimestä.
2. Kiinnitä imuletku (09/1) paineenalennusventtiiliin (09/2) kanssa laitteeseen (09/3) (katso Luku 5.2 "Paineenalennusventtiiliin ja imuletkun kiinnittäminen laitteeseen (03-05)", sivu 180).
3. Kiinnitä imuletku (09/4) pikaliittimellä vesihanan letkuliitäntään (09/5).

Huomio! Käytä laitteen mukana toimitettua imuletkua! Vanhoja imuletkuja ei saa käyttää uudelleen.

4. Avaa vesihana.
5. Avaa paineenalennusventtiili.

6.4 Saippuapullo

Täytä saippuapulloon nestemäistä puhdistusainetta puhdistettavien pintojen esikäsitteilyä varten. Säädä kääntönupilla vesisuihkuun sekoitettavan puhdistusaineen määrää. Esikäsitteilyn jälkeen pinnan voi huuhdella puhtaalla vedellä.

Edellytys: Imuletkun täytyy olla liitettynä vedensaantiin.

6.4.1 Saippuapullon täyttäminen (10)

1. Kierrä lisäosa (10/1) irti saippuapullost (10/2).
2. Täytä saippuapulloon nestemäistä puhdistusainetta. Puhdistusaineen täytyy soveltua kyseiseen puhdistustarkoitukseen.
3. Ruuvaa lisäosa tukevasti kiinni saippuapulloon.

VARO! Loukkaantumisvaara. Jos saippuapullo irrotetaan käytön aikana, vettä suihkuua ulos suurella paineella saippuapullon lisäosasta. Lisäksi vesi voi vaurioittaa akkua.

- Älä kierrä saippuapulloa irti käytön aikana!

6.4.2 Saippuapullon kiinnittäminen laitteeseen (11)

1. Kierrä saippuapullo ja lisäosa (11/1) siten, että suuttimen molemmat tapit ja kahvaosan syvennykset ovat vastakkain.
2. Kiinnitä saippuapullo ja lisäosa kahvaosaan (11/2) vasteeseen asti (11/a).
3. Kierrä kiinnitettyä saippuapulloa 90° (11/b), kunnes se lukittuu.

7 KÄYTTÖ

VAROITUS! Puutteellisen asennuksen aiheuttama vaara! Puutteellisesti asennetun laitteen käyttö voi aiheuttaa vakavia vammoja.

- Käytä laitetta vain, kun se on asennettu kokonaan!
- Laita akku laitteeseen vasta, kun sen asennus on valmis!
- Tarkista ennen laitteen käynnistämistä, että monitoimisuuutin ja saippuapullo on kiinnitetty oikein!

HUOMAUTUS! Veden aiheuttama vaara. Jos laite joutuu kosketuksiin veden kanssa, seurauksena on oikosulku ja akun rikkoutuminen.

- Älä altista akkua vedelle tai kosteudelle laitteen käytön aikana.
- Varmista, että akku pysyy kuivana, kun vaihdat monitoimisuuuttimen tai saippuapullon.
- Vedä silikonisuojaakuori akun päälle.

7.1 Monitoimisuuuttimen säätö (12-15)

VARO! Loukkaantumisvaara. Älä muuta suuttimen asentoa käytön aikana.

- Sammuuta laite ja muuta suuttimen asentoa vasta sitten.

Monitoimisuuuttimella (12/1) on viisi erilaista suihkutuskuviota.

1. Valitse sopiva suutintoiminto kääntämällä monitoimisuuuttimen rengasta (12/2) (12/a).

Asento	Suuttimen toiminto
	Pistemäinen puhdistus (0°), kun likaantuminen on voimakasta (13)
	Tasopuhdistus 15° leveällä ruiskutusjäljellä, kun likaantuminen on voimakasta (14)
	Tasopuhdistus 25° leveällä ruiskutusjäljellä, kun likaantuminen on keskitasoa (14)
	Tasopuhdistus 40° leveällä ruiskutusjäljellä, kun likaantuminen on kevyttä (14)
	Kastelu suihkutoiminnolla, leveä ruiskutusjälki (15)
	Kastelu suihkutoiminnolla, kapea ruiskutusjälki (15)

7.2 Saippuapullon puhdistusainemäärän säätö (16)

1. Puhdistusainemäärän lisääminen: Kierrä kääntönuppia (16/1) myötäpäivään.
2. Puhdistusainemäärän vähentäminen: Kierrä kääntönuppia (16/1) vastapäivään.

7.3 Laitteen käynnistämisen/ sammuttaminen (17)

HUOMAUTUS Kun vesi otetaan avoimesta säiliöstä, imuletku ei ole käytön alkaessa vielä täyttynyt vedellä. Vettä alkaa suihkuta enintään 30 sekunnin kuluttua.

Laitteen käynnistäminen

1. Vältä ruiskutussumun hengittäminen käyttämällä hengityssuojainta.
2. Kohdista laite puhdistettavaan pintaan.
3. Paina vapautusnuppia (17/1) ja pidä se painettuna.
4. Paina virtakytkintä (17/2) ja pidä se painettuna. Laite käynnistyy. Vapautusnupista voi nyt päästää irti. Laite suihkuttaa vettä tai saippualliuosta muutaman sekunnin jälkeen.
5. Jos vesi tulee ulos letkuliitännästä voimakkaasti: sulje paineenalennusventtiili (katso

Luku 5.2 "Paineenalennusventtiilin ja imuletkun kiinnittäminen laitteeseen (03-05)", sivu 180).

Laitteen sammuttaminen

1. Päästä irti virtakytkimestä.

7.4 Vesisuihkun ruiskutuspaineen säätö (18)

Edellytys: laite on käytössä ja toimii ruiskutuspainella P1, P2 tai P3.

1. Paina kosketusnäytön (18/1) virtakytkinsymbolia useamman kerran, kunnes haluttu ruiskutuspaino on asetettu.

8 HUOLTO JA HOITO

VAROITUS! Loukkaantumisvaara. Kytke laite aina pois päältä ennen sen säätö-, huolto-, hoito- ja puhdistustöitä. Poista akku.

8.1 Letkuliitännän suodatinpanoksen puhdistus (19)

Letkuliitännän ja suodatinpanoksen irrotus ja puhdistus

1. Poista akku.
2. Poista letkuliitäntä (19/1).
3. Poista suodatinpanos (19/2).

4. Huuhteletkuliitäntä ja suodatinpanos puhtaalla vedellä, poista kalkki tarvittaessa.

Suodatinpanoksen ja letkuliitännän asentaminen takaisin

1. Kiinnitä puhdas suodatinpanos letkuliitäntään.
2. Kiinnitä letkuliitäntä imuistukkaan.

8.2 Imusuodattimen puhdistus (20, 21)

Imusuodattimen irrotus ja puhdistus

1. Vedä pikaliitintä (20/1) imuletkun (20/2) suuntaan (20/a).
2. Vedä imusuodatin (20/3) irti (20/b).
3. Kierrä suodatinkotelo (21/1) irti imuistukasta (21/2).
4. Irrota hienosiivilä (21/3).
5. Huuhteletkalkki osat puhtaalla vedellä, poista kalkki tarvittaessa.

Imusuodattimen asentaminen takaisin

1. Kokoa imusuodatin.
2. Kiinnitä imusuodatin imuletkuun.

9 OHJEET HÄIRIÖTILANTEISSA

HUOMAUTUS Jos häiriötä ei ole mainittu tässä taulukossa tai et saa korjattua sitä itse, ota yhteyttä asiakaspalveluumme.

Häiriö	Syy	Korjaus
Laite käy, mutta ei ime vettä tai vedenpaine on liian pieni.	Imuletkun kiinnitys laitteeseen on liian löysä.	Kiinnitä imuletku tukevasti kiinni laitteeseen.
	Paineenalennusventtiili on kiinni.	Avaa paineenalennusventtiili.
	Vesihana on kiinni.	Avaa vesihana.
	Laite on liian korkealla avoimen astian yläpuolella.	Pidä laitetta alempana.
	Imusuodatinta ei ole upotettu veteen.	Upota imusuodatin veteen.
	Imuletku on taittunut.	Suorista imuletku.
	Suodatinpanos laitteessa ja/ tai imusuodatin on tukkeutunut.	Puhdista suodatinpanos ja imusuodatin.
	Vesi on jäänyt.	Sulata vesi. Älä käytä laitetta, kun lämpötila on alle 0 °C.
Laite suihkuttaa liian vähän vettä.	Ruiskutuspaino on liian pieni.	Lisää ruiskutuspainetta.

Häiriö	Syy	Korjaus
Monitoimisuu­tin vuotaa.	Monitoimisuu­tin ei ole kierretty tarkasti halutun suihku­kuvion symbolin kohdalle.	Kierrä monitoimisuu­tin, niin että suihku­kuvion symboli ja merkintä ovat tarkasti kohdakkain.
Vedenpaine nousee äkillisesti.	Monitoimisuu­tin, suodatinpa­nos tai imusuodatin tukkeutu­nut.	Puhdista monitoimisuu­tin, suodatinpa­nos ja imusuodatin.
Laitteesta vuotaa vettä sammuttamisen jälkeen.	Laitteessa on vielä jäännös­vettä.	Anna kaiken veden valua pois laitteesta.
Saippuapullo ei suihkuta puhdistusainetta.	Saippuapullon lisäosa on tukkeutunut.	Puhdista suutin.
Laite ei käynnisty.	Akkua ei ole työnnetty kun­nolla paikalleen.	Työnnä akku akun pidikkeeseen niin pit­källe, että se lukittuu.
	Akku on tyhjä.	Lataa akku tai vaihda se uuteen.
	Akku on viallinen.	Vaihda akku.
Laite sammuu itsestään.	Akku on tyhjä.	Lataa akku tai vaihda se uuteen.
	Monitoimisuu­tin, suodatinpa­nos tai imusuodatin tukkeutu­nut.	Puhdista monitoimisuu­tin, suodatinpa­nos ja imusuodatin.
Vettä ei suihkua tasaisella paineella.	Laite imee ilmaa veden lisäk­si.	Tarkista imuletkun liitännät. Kiinnitä imu­letku tukevasti.

10 SÄILYTYS

10.1 Laitteen säilytys

Puhdista laite perusteellisesti aina käytön jäl­keen, jotta vältetään sen vaurioituminen:

- Laitteen puhdistaminen:
 - Poista vesi kokonaan laitteesta ja letkus­ta, ennen kuin viet laitteen säilytyspaik­kaan.
 - Puhdista koko laite tarvikkeineen puh­taalla liinalla ja pehmeällä harjalla. Älä käytä puhdistamiseen bensiiniä tai muita liuottimia!
- Säilytä laitetta kuivassa paikassa jäätymiseltä suojattuna ja poissa lasten ulottuvilta.

10.2 Akun ja laturin säilytys

HUOMAUTUS Noudata akun ja laturin erilli­issä käyttöohjeissa annettavia yksityiskohtaisia tietoja.

11 KULJETUS

Tee seuraavat toimet ennen laitteen kuljettamis­ta:

- Kytke laite pois päältä.

- Poista laitteen akku.
- Pakkaa akku asianmukaisesti (ks. alla).

Akku "B160.6 Li" (tuotenro 114128)

HUOMAUTUS Akun nimellisenergiämäärä on yli 100 Wh! Noudata sen vuoksi seuraavia kul­jetusohjeita!

Laitteeseen sisältyvää litium-ioniakkua on käsitel­tävä vaarallisia aineita koskevan lainsäädännön mukaisesti, mutta sen kuljetusta koskevat yksin­kertaistetut ehdot:

- Yksityinen käyttäjä saa kuljettaa akkua tieliikenteessä ilman erityisehtoja, jos se on pakattu vähittäiskauppaan soveltuvalla tavalla ja kuljetuksen luonne on yksityinen.
- Myös ammattimaiset käyttäjät, jotka kuljetta­vat laitetta pääasialliseen työhönsä liittyen (esim. kuljetukset työmaalle tai esittelyt), voi­vat soveltaa yksinkertaistettua menettelyä.

Molemmissa tapauksissa on ehdottomasti var­mistettava soveltuvien toimenpitein, ettei sisältö pääse ulos pakkauksesta. Muissa tapauksissa on ehdottomasti noudatettava vaarallisia aineita kos­kevia määräyksiä! Jos niitä ei noudateta, lähettä-

jälle ja mahdollisesti myös kuljettajalle voidaan tuomita huomattava rangaistus.

Muita kuljetusta ja lähettämistä koskevia ohjeita

- Vain vahingoittumattomia litium-ioniakkuja saa kuljettaa ja lähettää!
- Kuljeta akkua aina alkuperäispakkauksessa tai vaaralliselle aineelle sopivassa laatikossa (ei tarpeen, jos akun nimellisen energiamäärä on alle 100 Wh).
- Teippaa akun paljaat kontaktit oikosulkujen välttämiseksi.
- Estä akun liikkuminen pakkauksessa akun vaurioitumisen välttämiseksi.
- Tarkista, että lähetymerkinnät ja -asiakirjat ovat virheettömät kuljetuksen tai lähetyksen (esim. pakettipalvelun tai huolintaliikkeen toimesta) aikana.
- Selvitä etukäteen, hoitaako haluamasi palveluntarjoaja kyseisen kaltaisia kuljetuksia, ja ilmoita lähetyksestä.

Suosittelemme pyytämään lähetysohjelmisteluissa apua vaarallisten aineiden asiantuntijalta. Noudata myös mahdollisia kansallisia erityismääräyksiä.

12 HÄVITTÄMINEN

Koskee vain EU-maita:

Eurooppalaisen käytöstä poistettuja sähkö- ja elektroniikkalaitteita koskevan direktiivin 2012/19/EU ja sitä vastaavan kansallisen lainsäädännön mukaan käyttökelvottomat latauslaitteet tulee kerätä erikseen ja toimittaa ympäristöstävälliseen uusiokäyttöön.

Jos käytöstä poistetut sähkö- ja elektroniikkalaitteet hävitetään epäasianmukaisesti, niiden mahdollisesti sisältämät vaaralliset aineet voivat aiheuttaa haittaa ympäristölle ja ihmisten terveydelle.

Sähkö- ja elektroniikkalaitteita koskevaan lakiin liittyviä huomautuksia

-  Käytöstä poistetut sähkö- ja elektroniikkalaitteet eivät kuulu sekajätteeseen, vaan ne on toimitettava erilliseen keräykseen!
- Käytöstä poistetut paristot tai akut, joita ei ole asennettu kiinteästi laitteeseen, on poistettava ennen laitteen luovuttamista keräyspisteeseen! Niiden hävittämisestä on säädetty erikseen paristoja ja akkuja koskevassa lainsäädännössä.

- Sähkö- ja elektroniikkalaitteiden omistajat/käyttäjät ovat lain nojalla velvollisia palauttamaan laitteet, kun ne on poistettu käytöstä.
- Loppukäyttäjä on vastuussa siitä, että hänen henkilökohtaiset tietonsa poistetaan hävitettävästä laitteesta!

Ylivivuttua jätettä esittävä symboli tarkoittaa, että sähkö- ja elektroniikkalaitteita ei saa hävittää kotitalousjätteen mukana.

Käytöstä poistetut sähkö- ja elektroniikkalaitteet voidaan luovuttaa maksutta seuraaviin vastaanottopisteisiin:

- Kunnalliset jäte- tai keräyspisteet (esim. kuntien jätteenasemat)
- Sähkölaitteiden myyntipisteet (tavanomaiset liikkeet ja online-myyjät), jos kauppias on velvoitettu ottamaan laitteet vastaan tai tarjoavat tämän palvelun vapaaehtoisesti.

Nämä tiedot ovat voimassa vain laitteille, jotka asennetaan ja myydään Euroopan Unioniin kuuluvissa maissa ja joita koskee direktiivi 2012/19/EU. Euroopan unionin ulkopuolisissa maissa voi olla näistä poikkeavia määräyksiä sähkö- ja elektroniikkalaitteiden hävittämisestä.

Paristoja ja akkuja koskeva lainsäädäntö



- Käytöstä poistetut paristot ja akut eivät kuulu kotitalousjätteisiin, vaan ne on toimitettava erilliseen keräykseen!
- Käyttö- tai asennusohjeesta löydät tietoja niiden tyypistä ja kemiallisesta koostumuksesta sekä siitä, miten paristot ja akut voidaan poistaa sähkölaitteesta turvallisesti.
- Paristojen ja akkujen omistajat/käyttäjät ovat lain nojalla velvollisia palauttamaan ne, kun ne on poistettu käytöstä. Palautusvelvollisuus koskee kotitalouksille tyypillisiä määriä.

Käytöstä poistetut paristot ja akut voivat sisältää haitallisia aineita tai raskasmetalleja, jotka voivat aiheuttaa vahinkoa ympäristölle ja terveydelle. Niiden suojaamiseksi on tärkeää hyödyntää käytöstä poistetut paristot ja akut ja käyttää uudelleen niiden sisältämät resurssit.

Ylivivuttua jätettä esittävä symboli tarkoittaa, että paristoja ja akkuja ei saa hävittää kotitalousjätteen mukana.

Jos jätteenäsymbolin alapuolella on lisäksi tunnus Hg, Cd tai Pb, ne tarkoittavat seuraavaa:

- Hg: akku sisältää yli 0,0005 % elohopeaa
- Cd: akku sisältää yli 0,002 % kadmiumia
- Pb: akku sisältää yli 0,004 % lyijyä

Akut ja paristot voidaan luovuttaa maksutta seuraaviin vastaanottpisteisiin:

- Kunnalliset jäte- tai keräyspisteet (esim. kuntien jäteasemat)
- Paristojen ja akkujen myyntipisteet
- Käytöstä poistettujen paristojen ja akkujen yhteiseen vastaanottojärjestelmään kuuluvat vastaanottpisteet
- Valmistajan vastaanottpiste (jos se ei kuulu yhteiseen vastaanottojärjestelmään)

Nämä tiedot koskevat ainoastaan Euroopan unionin jäsenvaltioissa myytäviä akkuja ja paristoja, joihin sovelletaan Euroopan unionin asetusta (EU) 2023/1542. Euroopan Unionin ulkopuolisissa maissa voimassa olevat määräykset akkujen ja paristojen hävittämisestä voivat poiketa näistä.

15 TAKUU JA TUOTEVASTUU

Jos laitteessa esiintyy lakisääteisenä takuuajana materiaali- tai valmistusvirheitä, meillä on oikeus valintamme mukaan joko korjata ne tai vaihtaa virheellinen osa uuteen. Takuun voimassaoloaika määräytyy laitteen ostomaan lainsäädännön mukaan.

Takuu on voimassa vain, kun:

- tätä käyttöohjetta noudatetaan
- laitetta käsitellään asianmukaisesti
- käytetään alkuperäisvaraosia

Takuu raukeaa, jos:

- laitetta yritetään korjata omavaltaisesti
- laitteeseen tehdään omavaltaisia teknisiä muutoksia
- laitetta käytetään sen käyttötarkoituksen vastaisesti

Takuu ei koske:

- tavallisesta käytöstä johtuvia maalipinnan vaurioita
- kulutusosia, joita ei ole kehystetty xxxxxx (x) varaosaluettelossa

Takuuajaka alkaa siitä, kun ensimmäinen loppukäyttäjä ostaa laitteen. Ratkaiseva on ostokuitin päivämäärä. Ota yhteys laitteen myyjään tai lähimpään valtuutettuun huoltopisteeseen ja esitä takuutodistus ja alkuperäinen ostokuitti. Nämä ehdot eivät koske ostajan lakisääteisiä oikeuksia, jotka perustuvat virhevastuuseen.

13 ASIAKASPALVELU JA HUOLTO

Takuuta, korjauksia ja varaosia koskevissa kysymyksissä ota yhteyttä lähimpään AL-KO-huolto-liikkeeseen. Niiden yhteystiedot löydät internet-osoitteesta:

www.alko-garden.com/service-contacts

Lisätietoja varaosista on saatavilla osoitteessa: www.alko-garden.com/spareparts

14 VAATIMUSTENMUKAISUUSVAKUUTUKSEEN LIITTYVIÄ TIETOJA

Vakuutamme täten yksinomaisella vastuulla, että tämä tuote täyttää markkinoille tuodussa muodossaan yhdenmukaistettujen EU-direktiivien, EU-turvallisuusstandardien ja tuotekohtaisten standardien vaatimukset. Vaatimustenmukaisuusvakuutus on osa käyttöohjetta ja toimitetaan koneen mukana.

ALGUPÄRASE KASUTUSJUHENDI TÕLGE**Sisukord**

1	Erijuhised ohutuse kohta.....	187	7.2	Puhastusvahendi seadistamine seebikanistris (16).....	192
2	Selle kasutusjuhendi kohta	187	7.3	Seadme käivitamine/seiskamine (17).....	192
2.1	Tiitellehel olevad sümbolid.....	188	7.4	Veejoa pihustussurve seadistamine (18).....	193
2.2	Sümbolite ja märksõnade seletus.....	188	8	Hooldus	193
3	Toote kirjeldus.....	188	8.1	Voolikuühendusel oleva filtrisüdami-ku puhastamine (19)	193
3.1	Otstarbekohane kasutamine.....	188	8.2	Sisseimufiltri puhastamine (20, 21)	193
3.2	Võimalik prognoositav väärkasutamine.....	188	9	Abi tõrgete korral	193
3.3	Ohutus- ja kaitseseadised	188	10	Hoiustamine.....	194
3.3.1	Vabastusnupp	189	10.1	Seadme hoiustamine	194
3.4	Sümbolid seadmel	189	10.2	Aku ja laadija hoiustamine	194
3.4.1	Ohutussümbolid	189	11	Transport	194
3.4.2	Juhtimissümbolid.....	189	12	Jäätmekäitus.....	195
3.5	Toote ülevaade (01).....	189	13	Klienditeenindus/teenindus.....	196
3.6	Tarnekomplekt.....	190	14	Teave vastavusdeklaratsiooni kohta	196
4	Ohutusjuhised	190	15	Garantii.....	196
4.1	Ohutusjuhised aku ja laadija kohta	190	1 ERIJUHISED OHUTUSE KOHTA		
5	Monteerimine	190	Seadet tohivad kasutada vähenenud füüsiliste, sensorsete ja vaimsete võimetega või puudulike kogemuste ja teadmistega isikud üksnes juhul, kui neid jälgitakse või neid on juhendatud seadet ohutult kasutama ja seadmest tulenevaid ohte mõistma. Lapsed ei tohi seadmega mängida. Väga tugevate ja keeruliste piirangutega isikutel võivad olla siin kirjeldatutest erinevad vajadused.		
5.1	Mitmikpihustusdüüsi ühendamine seadmega (02).....	190	2 SELLE KASUTUSJUHENDI KOHTA		
5.2	Surveredukti ja sisseimuvooliku ühendamine seadmega (03-05).....	190	■ Saksakeelne versioon on alapärane kasutusjuhend. Kõik teised keeleversioonid on alapärane kasutusjuhendi tõlked.		
6	Kasutuselevõtt.....	191	■ Hoidke kasutusjuhendit alati sellises kohas, kust te selle vajadusel kiiresti üles leiate.		
6.1	Aku laadimine	191	■ Andke seade edasi teisele isikule ainult koos kasutusjuhendiga.		
6.2	Aku paigaldamine ja eemaldamine (06, 07)	191	■ Lugege kindlasti selles kasutusjuhendis olevaid ohutusjuhiseid ja hoiatusi.		
6.3	Veevarustus.....	191			
6.3.1	Sisseimuvooliku paigutamine lah-tisesse anumasse (08)	191			
6.3.2	Sisseimuvooliku ühendamine veekraanile (09).....	191			
6.4	Seebikanister	191			
6.4.1	Seebikanistri täitmine (10).....	191			
6.4.2	Seebikanistri ühendamine seadmega (11).....	192			
7	Kasutamine	192			
7.1	Mitmikpihustusdüüsi seadistamine (12-15)	192			

2.1 Tiitellehel olevad sümbolid

Sümbol	Tähendus
	Lugege kasutusjuhend enne aku kasutuselevõttu kindlasti tähelepanelikult läbi. See on ohutu töö ja rikkvaba käsitsemise eeldus.
	Kasutusjuhend
	Käideldge liitumioonakusid ettevaatlikult! Järgige eelkõige selles kasutusjuhendis toodud transpordi-, hoiustamis- ja kõrvaldusjuhiseid!
	See toode vastab kohalduvatele Euroopa direktiividele ning selleks on läbi viidud vastavushindamismenetlus.

2.2 Sümbolite ja märksõnade seletus

⚠ OHT! Tähistab vahetult ohtlikku olukorda, mille eiramine toob kaasa surmava või raske vigastuse.

⚠ HOIATUS! Tähistab võimalikku ohtlikku olukorda, mille eiramine võib tuua kaasa surmava või raske vigastuse.

⚠ ETTEVAATUST! Tähistab võimalikku ohtlikku olukorda, mille eiramine võib tuua kaasa kerge või mõõduka vigastuse.

TÄHELEPANU! Tähistab ohtlikku olukorda, mille eiramine võib tuua kaasa materiaalse kahju.

i MÄRKUS Erijuhised arusaamise ja käsitsemise parandamiseks.

3 TOOTE KIRJELDUS

Selles kasutusjuhendis kirjeldatakse käsitsi juhitavat akusurvepuhastit.

Kasutada võib kõiki sortimendi

ALKO 18V/36V akusid (Bxxx Li) ja laadijaid (Cxxx Li).

TÄHELEPANU! Seadme ja aku kahjustamise oht. Kui seadet kasutatakse sobimatute akudega, võivad seade ja akud kahjustada saada.

- Kasutage seadet ainult ettenähtud akudega.

i MÄRKUS Sortimendi **ALKO 18V/36V** akude ja laadijate kasutusjuhenditest leiate lisa-teavet.

3.1 Otstarbekohane kasutamine

Selle seadme kasutusala:

- masinate, sõidukite, ehitiste, akende, tööriistade, fassaadide, terrasside, aiaseadmete, aiamööbli, mänguseadmete, mägijalgrataste, spordiseadmete, sissesõitute, paatide, surfilaudade, sukeldusseadmete, telkimis-, kalapüügi- ja jahivarustuse, garaazide, rõdude puhastamine;
- kastmine.

Seadet tohib kasutada ainult heakskiidetud tarvikutega.

Seadet saab kasutada majapidamise veevõrgust ja lahtistest anumatest (nt vihmakogumistünn, tiik).

Seadmega tohib töötada ainult siis, kui see on täielikult paigaldatud.

See seade on mõeldud kasutamiseks üksnes oma tarbeks. Igasugune muu kasutamine ning ümber- ja juurdeehitused muudavad seadme ostarvest ja tühistavad garantii ja vastavuskinnituse (CE-märgis), samuti ei vastuta tootja sellisel juhul kasutajale ja kolmandatele isikutele tekkiva kahju eest.

3.2 Võimalik prognoositav väärkasutamine

Seade ei ole ette nähtud ärieesmärgil kasutamiseks avalikes parkides ja spordiväljakutel, samuti mitte kasutamiseks põllu- ja metsamajanduses.

Pidage silmas eelkõige järgnevat.

- Ärge kasutage seadet mitteniiskuskindlate esemetega.
- Kasutage seadet ainult esemetel, mis taluvad veesurvet (vt tehnilised andmed).
- Ärge kasutage seadet märja ilmaga, vihmaga ega vees või vee all.
- Ärge kasutage seadet enne, kui olete selle veevarustusega ühendanud.

3.3 Ohutus- ja kaitseseadised

⚠ HOIATUS! Kehavigastuste oht. Vigased ja väljalülitatud ohutus- ja kaitseseadised võivad tekitada raskeid vigastusi.

- Laske vigased ohutus- ja kaitseseadised remontida.
- Ärge blokeeri ohutus- ja kaitseseadiseid.

3.3.1 Vabastusnupp

Vabastusnupp vabastab sisse/välja-lüliti. Sellega takistatakse seadme juhuslikku sisselülitamist sisse/välja-lüliti vajutamisega.

3.4 Sümbolid seadmel

3.4.1 Ohutussümbolid

Sümbol	Tähendus
	Tähelepanu! Olge käsitlemisel eriti ettevaatlik!
	Lugege kasutusjuhend tähelepanelikult läbi. Tutvuge juhtelementide ja seadme õige kasutamise juhustega.
	Kehtivate eeskirjade kohaselt ei tohi survepuhastit mitte kunagi kasutada joogiveevõrgus ilma tagasivoolutõkiset. Kasutada tuleb standardile EN 12729 vastavat BA-tüüpi sobivat tagasivoolutõkist.
	Ärge suunake seadet inimestele, koduloomadele, liikuvatele sõidukitele ega voolu juhtivatele elektrisüsteemidele, -paigaldistele või -seadmetele.
	Eemaldage aku enne seadme seadistamist, puhastamist ja hooldust.

3.4.2 Juhtimissümbolid

Sümbol	Tähendus
	Vedela puhastusvahendi astmehava lisamine veejoale.
	Survereduktor: <ul style="list-style-type: none"> ■ Ventili avamine: Keerake pöördnuppu suunas ON. ■ Ventili sulgemine: Keerake pöördnuppu suunas OFF.

3.5 Toote ülevaade (01)

Number	Osa
Akusurvepuhasti	
1	Tagumine käepide
2	Sisse/välja-lüliti
3	Vabastusnupp
4	Surve reguleerimise puutetundlik ekraan
5	Eesmine käepide
6	Mitmikpuhustusdүүs
7	Filtrisüdamikuga voolikuliitmik
8	Avamis- ja sulgemisfunktsiooniga survereduktor
9	Akuhoidik
Sisseimuvoolik	
10	Seadme või survereduktori kiirliitmik
11	Sisseimuvoolik
12	Sisseimufiltri või veekraani kiirliitmik
13	Sisseimufilter, sisestata
Seebikanister koos otsakuga	
14	Seebikanistri otsak:
15	■ Akusurvepuhasti pistikliitmik
16	■ Vedela puhastusvahendi pöördnupp
17	■ Seebilahuse pihustusdүүs
18	Seebikanister
Tarvikud	
19	Hoiukohver
20*	Aku*
21*	Laadija*

*: tervikkomplektis (tootenr 114156).

3.6 Tarnekomplekt

Tarnekomplekti kuuluvad siin loetletud osad.

Kontrollige, kas kõik osad on olemas:

Number	Osa
1	Akusurvepuhasti
2	Mitmikpihustusdüüs
3	Sisseimuvoolik
4	Seebikanister koos otsakuga
5	Survereduktor
6	Kasutusjuhend
7*	Aku*
8*	Laadija*

*: üksikseadmel ei sisaldu tarnekomplektis, kuid kuulub tervikkomplekti.

4 OHUTUSJUHISED

- Hoidke pingestatud või jahtuvat seadet lastele kättesaamatult.
- Ärge suunake seadet inimeste ega loomade poole.
- Ärge suunake seadet liikuvate sõidukite poole.
- Ärge suunake seadet voolu juhtivatele elektrisüsteemidele, -paigaldistele ega -seadmetele.
- Ärge jätke seadet järelevalveta.
- Ärge kasutage seadet, kui see on maha kukkunud, sellel on nähtavaid kahjustusi või kui seade lekib.
- Eemaldage aku enne seadme seadistamist, puhastamist ja hooldust.
- Eemaldage aku enne komponentide vahetamist või teisele funktsioonile ümberseadistamist.
- Kasutage ainult tootja poolt heaks kiidetud tarvikuid.
- Ärge kasutage puhastusvahendina veekogusid saastavaid aineid.
- Ärge pihustage süttivaid vedelikke.

4.1 Ohutusjuhised aku ja laadija kohta

- Enne aku laadimist eemaldage see seadmest.
- Asetage seadmesse õige polaarsusega aku.

- Kui panete seadme hoiule, eemaldage sellest aku.
- Ärge lühistage seadme ega aku ühendusklemme.

Kasutusjuhendid

Järgige aku ja laadija eraldi kasutusjuhendites olevaid ohutusjuhiseid.

- Kasutusjuhend 443998: akud
- Kasutusjuhend 443999: laadijad

5 MONTEERIMINE

⚠ HOIATUS! Mittetäielik monteerimine on ohtlik! Mittetäielikult monteeritud seadme käitamine võib põhjustada raskeid vigastusi.

- Käitage seadet ainult siis, kui see on täielikult monteeritud!
- Asetage aku seadmesse alles siis, kui seade on täielikult monteeritud!
- Enne sisselülitamist kontrollige kõigi kaitse-seadiste olemasolu ja toimimist.

5.1 Mitmikpihustusdüüsi ühendamine seadmega (02)

1. Keerake mitmikpihustusdüüsi (02/1) nii, et pihustusdüüsi mõlemad eendid oleksid pideemel olevate süvenditega kohakuti.
2. Sisestage mitmikpihustusdüüs kuni lõpuni pidemesse (02/2) (02/a).
3. Keerake sisestatud mitmikpihustusdüüsi 90° (02/b), kuni see fikseerub.

5.2 Survereduktori ja sisseimuvooliku ühendamine seadmega (03-05)

i MÄRKUS Survereduktor tuleb ühendada ainult siis, kui sisseimuvoolik ühendatakse veekraanile.

1. Ühendage survereduktor (03/1) koos kiirliitmikuga (03/2) seadme voolikuühendusele (03/3) (03/a). Kiirliitmik peab fikseeruma.
2. Ühendage sisseimuvoolik (04/1) koos kiirliitmikuga (04/2) survereduktori (04/4) voolikuühendusele (04/3) (04/a). Kiirliitmik peab fikseeruma.
3. Survereduktori avamine/sulgmine:
 - Avamine: keerake pöördnuppu (05/1) suunas ON (05/a), st vertikaalsesse asendisse.
 - Sulgmine: keerake pöördnuppu (05/1) suunas OFF (05/b), st horisontaalsesse asendisse.

6 KASUTUSELEVÕTT

6.1 Aku laadimine

Järgige laadimiskoha temperatuurivahemikku, vt tehnilised andmed.

MÄRKUS Järgige aku ja laadija eraldi kasutusjuhendites olevat üksikasjalikku teavet.

- Kasutusjuhend 443998: akud
- Kasutusjuhend 443999: laadijad

6.2 Aku paigaldamine ja eemaldamine (06, 07)

TÄHELEPANU! Aku kahjustamise oht. Kui aku jäetakse pärast kasutamist seadmesse, võib aku kahjustada saada.

- Võtke aku kohe pärast kasutamist seadmest välja ja hoidke seda külmumise eest kaitstud kohas.
- Asetage aku seadmesse vahetult enne töö alustamist.

Aku paigaldamine

1. Lükake aku (06/1) akuhoidikule (06/2) (06/a), kuni aku kohale fikseerub.

Aku väljavõtmine

1. Vajutage akul (07/2) olevale vabastusnupule (07/1) ja hoidke seda all.
2. Võtke aku välja (07/ a).

6.3 Veevarustus

TÄHELEPANU! Seadme kahjustuste oht.

Määrduvad, roostese või mudase vee sisseimine kahjustab seadet.

- Käitage ja puhastage seadet puhta veega.
- Veenduge, et vesi ei sisaldaks korrosiivseid lisandeid, väetist, taimekaitse- ega puhastusvahendeid.

6.3.1 Sisseimuvooliku paigutamine lahtisesse anumasse (08)

Akusurvepuhastit saab kasutada lahtistest anumatest, nt vihmakogumistünnist või ämbrist pärit veega. Vett võib võtta ka veekogudest.

MÄRKUS Maksimaalse sisseimukõrguse ületamisel pikeneb sisseimuaeg.

- Järgige seadme maksimaalset sisseimukõrgust.

Eeldus: sisseimuvoolik on seadmega ühendatud. Survereduktor ei ole vajalik.

1. Asetage sisseimufilter (08/1) sisseimuvoolikule (08/2).
2. Kinnitage sisseimuvoolik koos sisseimufiltriga lahtisesse anumasse (08/3). Sisseimufilter peab olema vees.
3. Vajaduse korral: kinnitage sisseimuvoolik klambriaga (08/4) anuma servale.

6.3.2 Sisseimuvooliku ühendamine veekraanile (09)

Eeldused: Veekraanil peab olema voolikuühendus.

1. Võtke sisseimufilter kiirliitmikust välja.
2. Ühendage sisseimuvoolik (09/1) koos survereduktoriga (09/2) seadmele (09/3) (vt Peatükk 5.2 "Survereduktori ja sisseimuvooliku ühendamine seadmega (03-05)", lehekülg 190).
3. Ühendage sisseimuvoolik (09/4) kiirliitmikuga veekraani voolikuühendusele (09/5).

Tähelepanu! Kasutage seadmega koos tarnitud sisseimuvoolikut! Vanu sisseimuvoolikuid ei tohi korduskasutada.

4. Avage veekraan.
5. Avage survereduktor.

6.4 Seebikanister

Puhastatava pinna eeltöötlemiseks lisage seebikanistrisse vedelat puhastusvahendit. Pöördnupuga reguleerige veejaole lisatava puhastusvahendi kogust. Pärast eeltööstlust võite pinda puhta veega loputada.

Eeldus: sisseimuvoolik peab olema ühendatud veevarustusega.

6.4.1 Seebikanistri täitmine (10)

1. Keerake otsak (10/1) seebikanistrilt (10/2) ära.
2. Valage seebikanistrisse vedelat puhastusvahendit. Puhastusvahend peab vastama soovitud puhastusotstarbele.
3. Keerake otsak uuesti tugevalt seebikanistrile.

⚠ ETTEVAATUST! Vigastusoht. Kui keerate seebikanistri kasutamise ajal maha, väljub seebikanistri otsakust suure survega vett. Lisaks võib vesi akut kahjustada.

- Ärge keerake seebikanistrit kasutamise ajal lahti!

6.4.2 Seebikanistri ühendamine seadmega (11)

1. Keerake otsakuga seebikanistrit (11/1) nii, et pihustusdüüsi mõlemad eendid oleksid pide-mel olevate süvenditega kohakuti.
2. Sisestage otsakuga seebikanister kuni lõpuni pidemisse (11/2) (11/a).
3. Keerake sisestatud seebikanistrit 90° (11/b), kuni see fikseerub.

7 KASUTAMINE

⚠ HOIATUS! Mittetäielik monteerimine on ohtlik! Mittetäielikult monteeritud seadme käitamine võib põhjustada raskeid vigastusi.

- Kasutage seadet ainult siis, kui sukelpump on täielikult sukeldatud!
- Asetage aku seadmesse alles siis, kui seade on täielikult monteeritud!
- Kontrollige enne sisselülitamist, kas mitmikpihustusdüüs või seebikanister on õigesti paigaldatud!

TÄHELEPANU! Oht vee tõttu. Kokkupuude veega tekitab lühiseid ja hävitab aku.

- Ärge kasutage akut märjas ega niiskes keskkonnas.
- Hoidke akut mitmikpihustusdüüsi ja seebikanistri vahetamise ajal kuivana.
- Tõmmake akule silikoonkate.

7.1 Mitmikpihustusdüüsi seadistamine (12-15)

⚠ ETTEVAATUST! Kehavigastuste oht. Ärge muutke kasutamise ajal düüsi seadistust.

- Seisake seade ja muutke alles siis düüsi seadistust.

Mitmikpihustusdüüsil (12/1) on kuus pihustusmustrit.

1. Sobiva düüsifunktsiooni valimiseks keerake mitmikpihustusdüüsi rõngast (12/2) (12/a).

Seadis-tus	Düüsi funktsioon
	Kohtpuhastus (0°) tugeva määrdumise korral (13)

Seadis-tus	Düüsi funktsioon
	Pindpuhastus 15° lehvikjoaga tugeva määrdumise korral (14)
	Pindpuhastus 25° lehvikjoaga keskmise määrdumise korral (14)
	Pindpuhastus 40° lehvikjoaga kerge määrdumise korral (14)
	Kastmine dušifunktsiooniga, lai juga (15)
	Kastmine dušifunktsiooniga, kitsas juga (15)

7.2 Puhastusvahendi seadistamine seebikanistris (16)

1. Puhastusvahendi koguse suurendamine: keerake pöördnuppu (16/1) päripäeva.
2. Puhastusvahendi koguse vähendamine: keerake pöördnuppu (16/1) vastupäeva.

7.3 Seadme käivitamine/seiskamine (17)

i MÄRKUS Avatud anumaga kasutamisel pole sisseimuvoolik töö alguses veel veega täidetud. Vee pihustamiseni kulub umbes 30 sekundit.

Seadme käivitamine

1. Asetage endale mask, et vältida pihustusudu sissehingamist.
2. Joondage seade puhastatavale pinnale.
3. Vajutage vabastusnuppu (17/1) ja hoidke seda all.
4. Vajutage sisse/väljalülitit (17/2) ja hoidke seda all. Seade töötab. Vabastusnupu võib lahti lasta. Seade pihustab mõne sekundi möödudes vett või seebilahust.
5. Kui voolikuühendust väljub tugevalt vett: sulgege survereduktor (vt Peatükk 5.2 "Survereduktori ja sisseimuvooliku ühendamine seadmega (03-05)", lehekülj 190).

Seadme seiskamine

1. Laske sisse/väljalülitit lahti.

7.4 Veejoa pihustussurve seadistamine (18)

Eeldus: seade töötab ja töötab pihustussurvega P1, P2 või P3.

- Vajutage puutetundlikul ekraanil (18/1) mitu korda sisse/välja-sümbolit , kuni soovitud pihustussurve on seadistatud.

8 HOOLDUS

⚠ HOIATUS! Kehavigastuste oht. Lülitage seade enne seadistus-, hooldus- ja puhastustööd alati välja. Eemaldage aku.

8.1 Voolikuühendusel oleva filtrisüdamiku puhastamine (19)

Voolikuühenduse ja filtrisüdamiku demonteerimine ja puhastamine

- Eemaldage aku.
- Tõmmake voolikuühendus (19/1) välja.
- Võtke filtrisüdamik (19/2) välja.
- Loputage voolikuühendust ja filtrisüdamiku puhta veega, vajaduse korral eemaldage katlakivi.

Filtrisüdamiku ja voolikuühenduse tagasimonteerimine

- Asetage puhas filtrisüdamik voolikuühendusse.
- Ühendage voolikuühendus sisselasketutsi.

8.2 Sisseimufiltri puhastamine (20, 21)

Sisseimufiltri demonteerimine ja puhastamine

- Tõmmake kiirliitmik (20/1) sisseimuvooliku (20/2) suunas (20/a).
- Keerake sisseimufilter (20/3) ära (20/b).
- Keerake filtrikorpus (21/1) sisselasketutsilt (21/2) ära.
- Võtke peensõel (21/3) välja.
- Loputage kõiki komponente puhta veega, vajaduse korral eemaldage katlakivi.

Sisseimufiltri tagasimonteerimine

- Pange sisseimufilter kokku.
- Ühendage sisseimufilter sisseimuvoolikule.

9 ABI TÕRGETE KORRAL

ℹ MÄRKUS Tõrgete korral, mida selles tabelis pole kirjeldatud või mida te ei suuda ise kõrvaldada, pöörduge meie volitatud klienditeeninduse poole.

Tõrge	Põhjus	Kõrvaldamine
Seade töötab, kuid ei ime vett või veesurve on ebapiisav.	Sisseimuvoolik on seadmel liiga lõdvalt.	Ühendage sisseimuvoolik tugevalt seadmele.
	Survereduktor on suletud.	Avage survereduktor.
	Veekraan on suletud.	Avage veekraan.
	Seade on avatud anuma kohal liiga kõrgel.	Hoidke seadet madalal.
	Sisseimufilter ei ole vette kastetud.	Kastke sisseimufilter vee alla.
	Sisseimuvoolik on kokku murtud.	Sirgendage sisseimuvoolik.
	Seadme filtrisüdamik ja/või sisseimufilter on ummistunud.	Puhastage filtrisüdamik ja sisseimufilter.
	Vesi on jäätunud.	Sulatage vesi üles. Ärge kasutage seadet temperatuuril alla 0 °C.
Seade pihustab liiga vähe vett.	Pihustussurve on liiga väike.	Suurendage pihustussurvet.

Tõrge	Põhjus	Kõrvaldamine
Mitmikpihustusdüüs lekitab.	Mitmikpihustusdüüs ei ole keeratud soovitud pihustusmustrisümbolile.	Keerake mitmikpihustusdüüsi nii, et pihustusmustrisümbol ja näidumärgistus oleksid täpselt kohakuti.
Veesurve tõuseb järsult.	Mitmikpihustusdüüs, filtrisüdamik või sisseimufilter on ummistunud.	Puhastage mitmikpihustusdüüs, filtrisüdamik ja sisseimufilter.
Pärast väljalülitamist voolab seadmest vett välja.	Seadmest on veel jääkvett.	Laske vesi seadmest täielikult välja.
Seebikanister ei pihusta puhastusvahendit.	Seebikanistri otsak on ummistunud.	Puhastage otsak.
Seade ei käivitu.	Aku ei ole täielikult sisestatud.	Lükake aku akuhoidikusse, kuni kostab klõpsatus.
	Aku on tühi.	Laadige akut või vahetage uue vastu.
	Aku on vigane.	Vahetage aku välja.
Seade jääb automaatselt seisma.	Aku on tühi.	Laadige akut või vahetage uue vastu.
	Mitmikpihustusdüüs, filtrisüdamik või sisseimufilter on ummistunud.	Puhastage mitmikpihustusdüüs, filtrisüdamik ja sisseimufilter.
Vett ei pihustata püsiva survega.	Seade võib imeda sisse lisäõhku.	Kontrollige sisseimuvooliku ühendusi. Ühendage sisseimuvoolik tugevalt.

10 HOIUSTAMINE

10.1 Seadme hoiustamine

Kahjustuste vältimiseks tuleb seade pärast iga kasutamist hoolikalt puhastada.

1. Seadme puhastamine:

- Enne hoiustamist laske kogu vesi seadmest ja voolikust välja.
- Puhastage kogu seadet ja tarvikuid puhta lapi ja pehme harjaga. Ärge kasutage bensini ega muid lahusteid!

2. Hoiustamiseks riputage seade võimalikult kuiva ja külmumisvabasse ning lastele kättesaamatusse kohta.

10.2 Aku ja laadija hoiustamine

MÄRKUS Üksikasjalikku teavet lugege aku ja laadija eraldi kasutusjuhenditest.

11 TRANSPORT

Viige enne transporti läbi eespool kirjeldatud meetmed:

1. Lülitage seade välja.

2. Eemaldage aku seadmest.
3. Pakkige aku nõuetekohaselt (vt alt).

Aku B160.6 Li (tootenr 114128)

MÄRKUS Aku koguenergia on üle 100 Wh! Seetõttu järgige allolevaid transpordijuhiseid!

Sisalduv liitiumioonaku kuulub ohtlike kaupade reguleerimisalasse, kuid seda võib transportida lihtsustatud tingimustel:

- Erakasutaja võib kahjustmata akut ilma täiendavate meetmeteta teedel transportida, eeldusel, et aku on jaemüügipakendis ja transportivahend on mõeldud erakasutuseks.
- Ärikasutajad, kes transportivad akut seoses oma põhitegevusega (nt transport objektide või esitluste vahel) võivad samuti kasutada lihtsustatud tingimusi.

Mõlemal eespool kirjeldatud juhul tuleb kindlasti võtta meetmed sisu vabanemise takistamiseks. Muudel juhtudel tuleb kindlasti järgida ohtliku kauba eeskirju! Vastasel korral võidakse saatjat ja transportijat trahvida.

Lisateave transpordi ja saatmise kohta

- Liitumioonakusid tohib transportida ja saata ainult kahjustamata olekus!
- Aku transportimiseks tohib kasutada ainult originaalpakendit või sobivat ohtlike ainete pakendit (pole vajalik alla 100 Wh kogunergiaiga akudel).
- Kleepige lahtised akukontaktid lühise vältimiseks kinni.
- Kindlustage aku pakendi sees libisemise vastu, et vältida aku kahjustumist.
- Tagage transpordi ja saatmise ajal (nt kullerteenuse või ekspedeeriija kasutamisel) korrekse märgistuse ja dokumentatsiooni olemasolu.
- Kontrollige eelnevalt, kas transport on valitud teenusepakkuja juures võimalik ja registreerige saadeti.

Soovitame saadetise ettevalmistamisel kasutada ohtliku kauba spetsialisti abi. Järgige ka muid võimalikke riiklikke eeskirju.

12 JÄÄTMEKÄITLUS

Üksnes EL liikmesriikidele:

Vastavalt Euroopa Parlamendi ja nõukogu direktiivile 2012/19/EL elektri- ja elektroonikaseadmete jäätmete kohta ning direktiivi ülevõtvatele riiklikele õigusaktidele tuleb kasutuskõlbmatuks muutunud elektrilised tööriistad eraldi kokku koguda ja keskkonnasäästlikult korduskasutada või ringlusse võtta

Vale jäätmekäitluse korral võivad vanad elektri- ja elektroonikaseadmed, milles sisaldub kahjulikke aineid, kahjustada keskkonda ja inimeste tervist.

Märkused elektri- ja elektroonikaseadmete seaduse kohta



- Vanu elektri- ja elektroonikaseadmeid ei tohi visata olmejäätmete hulka, vaid tuleb sorteerida!
- Vanad akud ja patareid, mis ei ole statsionaarselt vanasse seadmesse paigaldatud, tuleb enne seadme kõrvaldamist välja võtta! Nende kõrvaldamine toimub kooskõlas akuseadusega.
- Elektri- ja elektroonikaseadmete omanikud ja kasutajad on seadusega kohustatud akud ja patareid pärast nende kasutamist tagasi andma.

- Lõppkasutaja vastutab ainuisikuliselt oma isikuga seotud andmete kustumise eest kõrvaldatavast vanast seadmest!

Läbikriipsutatud prügikonteineriga sümbol tähendab, et vanu elektri- ja elektroonikaseadmeid ei tohi visata olmejäätmete hulka.

Vanad elektri- ja elektroonikaseadmed saab viia tasuta järgmistesse kohtadesse:

- avalik-õiguslikud jäätmekäitlus- ja jäätmekogumispunktid (nt omavalitsuste poolt loodud)
- elektroonikaseadmete müügikohad (statsionaarsed ja veebikauplused), kui edasimüüja on kohustatud seadmed tagasi võtma või pakub seda teenust vabatahtlikult

Need väited kehtivad üksnes seadmete kohta, mida paigaldatakse ja müüakse Euroopa Liidu riikides ja mis kuuluvad Euroopa Liidu direktiivi 2012/19/EL reguleerimisalasse. Väljaspool Euroopa Liitu asuvates riikides võivad vanade elektri- ja elektroonikaseadmete jäätmekäitlusele kehtida erinevad nõuded.

Märkused akuseaduse (BattG) kohta



- Vanu patareid ja akusid ei tohi visata olmejäätmete hulka, vaid tuleb sorteerida!
- Patareide ja akude ohutuks eemaldamiseks elektroonikaseadmeist ja aku või patarei tüübi või keemilise süsteemi kindlakstegemiseks järgige kasutus- ja paigaldusjuhendis olevaid muid andmeid.
- Patareide ja akude omanikud ja kasutajad on seadusega kohustatud akud ja patareid pärast nende kasutamist tagasi andma. Tagastamine on piiratud majapidamisele omaste kogustega.

Vanad patareid võivad sisaldada kahjulikke aineid või raskemetalle, mis võivad kahjustada keskkonda ja tervist. Vanade patareide ja nendes sisalduvate ressursside taaskasutamine aitab kaitsta mõlemat väärtuslikku vara.

Läbikriipsutatud prügikonteineriga sümbol tähendab, et vanu patareid ja akusid ei tohi visata olmejäätmete hulka.

Kui prügikonteineril on lisaks tähised Hg, Cd või Pb, tähendab see alljärgnevat:

- Hg: aku sisaldab üle 0,0005% elavhõbedat
- Cd: aku sisaldab üle 0,002% kaadmiumi
- Pb: aku sisaldab üle 0,004% pliid

Akad ja patareid saab viia tasuta järgmistesse kohtadesse:

- avalik-õiguslikud jäätmekäitlus- ja jäätmekogumispunktid (nt omavalitsuste poolt loodud)
- patareide ja akude müügikohad
- vanade seadmete ja patareide ühistagastussüsteemi teeninduspunktid
- tootja tagasivõtukoht (kui ei ole ühistagastussüsteemi liige)

Need väited kehtivad üksnes patareide ja akude kohta, mida müüakse Euroopa Liidu riikides ja mis kuuluvad Euroopa Liidu määrust (EL) 2023/1542 reguleerimisalasse. Väljaspool Euroopa Liitu asuvates riikides võivad patareide ja akude jäätmekäitlusele kehtida erinevad nõuded.

15 GARANTII

Võimalikud materjali- ja tootmisvead kõrvaldame seaduses ettenähtud garantiiaja jooksul oma äranägemisel kas remondi teel või asendame uue tootega. Garantiiaeg oleneb seadme ostukoha riigi seadustest.

Meie garantii kehtib vaid alljärgnevate tingimuste täitmisel:

- kasutusjuhendi järgimine;
- asjatundlik käsitsemine;
- originaalvaruosade kasutamine.

Garantii ei hõlma:

- loomulikust kulumisest tulenevaid värvikahjustusi,
- kuluvaid osi, mis on varuosade kaardil tähistatud xxxxxx (x) raamiga

Garantiiaeg algab ostu sooritamise esimese lõppkasutaja poolt. Määrava tähtsusega on ostutšeki kuupäev. Pöörduge selle garantiideklaratsiooni ja ostutšekiga edasimüüja või lähima volitatud klienditeeninduse poole. See vastavusdeklaratsioon ei puuduta ostja poolt müüja vastu esitatavaid seadusega ettenähtud kvaliteedikaebusi.

13 KLIENDITEENINDUS/TEENINDUS

Garantiid, remonti ja varuosi puudutavates küsimustes pöörduge lähimasse AL-KO teenindusse. Need leiate veebist aadressil:

www.alko-garden.com/service-contacts

Lisateavet varuosade kohta leiate aadressilt:

www.alko-garden.com/spareparts

14 TAEVE VASTAVUSDEKLARATSIOONI KOHTA

Kinnitame käesolevaga, et see toode täidab turul levitataval kujul ühtlustatud ELi direktiivide, ELi ohutusstandardite ja tootepõhiste standardite nõudeid. Vastavusdeklaratsioon on kasutusjuhendi osa ja on masinaga kaasas.

Garantii kaotab kehtivuse alljärgnevatel juhtudel:

- omavoliilsed remondikatsed;
- omavoliiline tehniline muutmine;
- mitteotstarbekohane kasutamine.

ORIGINALIOS NAUDOJIMO INSTRUKCIJOS VERTIMAS**Turinys**

1	Specialios saugos nuorodos	197	7	Valdymas	202
2	Apie šią naudojimo instrukciją.....	197	7.1	Daugiafunkcio purkštuko nustatymas (12-15).....	202
2.1	Tituliniame puslapyje esantys simboliai	198	7.2	Valymo priemonės nustatymas muilo buteliui (16)	202
2.2	Simbolių paaiškinimai ir signaliniai žodžiai.....	198	7.3	Įrenginio paleidimas / sustabdymas (17).....	203
3	Gaminio aprašymas	198	7.4	Vandens srovės purškimo slėgio nustatymas (18)	203
3.1	Naudojimas pagal paskirtį.....	198	8	Techninė priežiūra	203
3.2	Galimi numatomi netinkamo naudojimo būdai.....	198	8.1	Filtro įdėklo valymas prie žarnos jungties (19)	203
3.3	Saugos ir apsauginiai įtaisai	199	8.2	Siurbiamojo filtro valymas (20, 21).....	203
3.3.1	Atblokavimo mygtukas	199	9	Trikčių šalinimas	203
3.4	Ant įrenginio esantys simboliai	199	10	Sandėliavimas	204
3.4.1	Saugos ženklas	199	10.1	Įrenginio laikymas	204
3.4.2	Valdymo ženklas	199	10.2	Akumulatoriaus ir įkroviklio laikymas	204
3.5	Gaminio apžvalga (01).....	199	11	Transportavimas	205
3.6	Tiekiamas komplektas	200	12	Išmetimas	205
4	Saugos nuorodos	200	13	Klientų aptarnavimo tarnyba / techninės priežiūros punktas	206
4.1	Akumulatoriaus ir įkroviklio saugos nuorodos.....	200	14	Informacija apie atitikties deklaraciją	206
5	Montavimas.....	200	15	Garantija	206
5.1	Daugiafunkcio purkštuko įkišimas į įrenginį (02).....	200			
5.2	Slėgio reduktoriaus ir siurbiamosios žarnos prijungimas prie įrenginio (03-05)	201			
6	Paleidimas.....	201			
6.1	Akumulatoriaus įkrovimas	201			
6.2	Akumulatoriaus įdėjimas ir ištraukimas (06, 07).....	201			
6.3	Vandens tiekimas	201			
6.3.1	Siurbiamosios žarnos įkabinimas į atvirą rezervuarą (08)	201			
6.3.2	Siurbiamosios žarnos prijungimas prie vandens čiaupo (09).....	201			
6.4	Muilo butelis.....	202			
6.4.1	Muilo butelio pildymas (10).....	202			
6.4.2	Muilo butelio įdėjimas į įrenginį (11).....	202			

1 SPECIALIOS SAUGOS NUORODOS

Asmenims, turintiems fizinę, jutiminę arba protinę negalią arba nepakankamai patirties bei žinių, šį įrenginį leidžiama naudoti tik tada, kai jie yra prižiūrimi arba buvo instruktuoti, kaip saugiai naudoti įrenginį, ir supranta su tuo susijusius pavojus. Vaikams žaisti su įrenginiu draudžiama.





Asmenų, turinčių labai didelę ir kompleksinę negalią, poreikiai gali būti didesni, nei aprašyta šiuose nurodymuose.

2 APIE ŠIĄ NAUDOJIMO INSTRUKCIJĄ

- Vokiška versija yra originali naudojimo instrukcija. Visos kitos kalbų versijos yra originalios naudojimo instrukcijos vertimai.
- Visada laikykite šią naudojimo instrukciją taip, kad visada galėtumėte ją paskaityti, kai reikės informacijos apie įrenginį.

- Perduokite įrenginį kitiems asmenims tik kartu su šia naudojimo instrukcija.
- Perskaitykite ir laikykitės šioje naudojimo instrukcijoje pateiktų saugos ir įspėjamųjų nurodymų.

2.1 Tituliniame puslapyje esantys simboliai

Simbolis	Reikšmė
	Prieš pradėdami eksploatuoti būtinai atidžiai perskaitykite šią naudojimo instrukciją. Tai yra saugaus darbo ir sklendaus valdymo sąlyga.
	Naudojimo instrukcija
	Būkite atsargūs su ličio jonų akumuliatoriais! Ypač atsižvelkite į šioje naudojimo instrukcijoje pateiktas transportavimo, laikymo ir utilizavimo nuorodas!
	Šis produktas atitinka taikytinas Europos Sąjungos direktyvas ir pagal šias direktyvas buvo atlikta atitikties vertinimo procedūra.

2.2 Simbolių paaiškinimai ir signaliniai žodžiai

⚠ PAVOJUS! Nurodo gresiančią pavojingą situaciją, kurios neišvengus galimas mirtinas arba sunkus sužalojimas.

⚠ ĮSPĖJIMAS! Nurodo galimą pavojingą situaciją, kurios neišvengus galimas mirtinas arba sunkus sužalojimas.

⚠ ATSARGIAI! Nurodo galimą pavojingą situaciją, kurios neišvengus galimas lengvas arba vidutinio sunkumo sužalojimas.

⚠ DĖMESIO! Nurodo situaciją, kurios neišvengus galima materialinė žala.

i NUORODA Specialios nuorodos dėl geresnio suprantamumo ir valdymo.

3 GAMINIO APRAŠYMAS

Šioje naudojimo instrukcijoje aprašomas rankinis akumuliatorinis slėginis plautuvas.

Galima naudoti visus **ALKO 18V/36V** asortimento akumuliatorius (Bxxx Li) ir įkroviklius (Cxxx Li).

DĖMESIO! Prietaiso ir akumuliatoriaus pažeidimo pavojus! Jei prietaisas eksploatuojamas su netinkamais akumuliatoriais, prietaisas ir akumuliatoriai gali būti pažeisti.

- Eksploatuokite prietaisą tik su nurodytais akumuliatoriais.

i NUORODA **ALKO 18V/36V** asortimento akumuliatorių ir įkroviklių naudojimo instrukcijose rasite daugiau informacijos.

3.1 Naudojimas pagal paskirtį

Šį įrenginį galima naudoti:

- mašinoms, transporto priemonėms, konstrukcijoms, langams, įrankiams, fasadams, terasoms, sodo prietaisams, sodo baldams, žaislams, kalnų dirvačiams, sporto įrangai, įvažiavimams, valtims, banglentėms, nardymo įrangai, stovyklavimo, žvejybos ir medžioklės įrangai, garažams, balkonams plauti.
- laistyti.

Įrenginį leidžiama eksploatuoti tik su leistiniais priedais.

Įrenginį galima eksploatuoti su vandeniu iš buitinio vandens tinklo ir iš atvirų rezervuarų (pvz., lietaus statinės, tvenkinio).

Su įrenginiu leidžiama dirbti tik tada, kai jis iki galo sumontuotas.

Šis įrenginys yra skirtas naudoti privačioje valdoje. Bet koks kitoks naudojimas ir neleistinas permontavimas arba primontavimas laikomas naudojimu ne pagal paskirtį, todėl garantija tampa negaliojanti, atitiktis prarandama, o gamintojas nepriima atsakomybės už naudotojo arba trečiųjų asmenų patirtą žalą.

3.2 Galimi numatomi netinkamo naudojimo būdai

Įrenginys neskirtas naudoti nei komerciniais tikslais viešuose parkuose ir sporto aikštėse nei žemės ir miškų ūkyje.

Visų pirma atkreipkite dėmesį:

- Nenaudokite įrenginio, jei daiktai nėra atsparūs drėgmei.
- Naudokite įrenginį tik daiktams, kurie yra atsparūs vandens slėgiui, plauti (žr. techninius duomenis).
- Nenaudokite įrenginio drėgnomis oro sąlygomis, lyjant arba po vandeniu.

- Nenaudokite įrenginio prieš tai jo neprijungę prie vandens tiekimo linijos.

3.3 Saugos ir apsauginiai įtaisai

⚠️ ISPĖJIMAS! Pavojus susižaloti. Dėl pažeistų ir išjungtų saugos bei apsauginių įtaisų galima sunkiai susižaloti.

- Sugedusius saugos ir apsauginius įtaisus paveskite suremontuoti.
- Niekada neatjunkite saugos ir apsauginių įtaisų.

3.3.1 Atblokavimo mygtukas

Atblokavimo mygtuku aktyvinamas įjungimo / išjungimo jungiklis. Taip išvengiama netikėto įrenginio įjungimo, vieną kartą paspaudus įjungimo / išjungimo jungiklį.

3.4 Ant įrenginio esantys simboliai

3.4.1 Saugos ženklas

Simbolis	Reikšmė
	Dėmesio! Ypatingas atsargumas valdant!
	Atidžiai perskaitykite naudojimo instrukciją. Susipažinkite su įrenginio valdymo dalimis ir tinkamu naudojimu.
	Remiantis galiojančiais teisės aktais, slėginis plautuvas niekada negali būti naudojamas be sistemos skyriklio, įrengto geriamojo vandens tinkle. Reikia naudoti tinkamą BA tipo sistemos skyriklį, reglamentuojamą standarte EN 12729.
	Nenukreipkite įrenginio į žmones, naminius gyvūnus, važiuojančias transporto priemones arba elektros srovę tiekiančius įrenginius, instaliacijas arba prietaisus.
	Prieš atlikdami nustatymo, valymo arba techninės priežiūros darbus, išimkite akumuliatorių.

3.4.2 Valdymo ženklas

Simbolis	Reikšmė
	Tolygus skystos valymo priemonės įmaišymas į vandens srovę.
	Slėgio reduktorius: <ul style="list-style-type: none"> ■ Vožtuvo atidarymas: sukite reguliavimo rankenėlę link ON. ■ Vožtuvo uždarymas: sukite reguliavimo rankenėlę link OFF.

3.5 Gaminio apžvalga (01)

Nr.	Konstrukcinė dalis
Akumulatorinis slėginis plautuvas	
1	Galinė rankena
2	Įjungimo / išjungimo jungiklis
3	Atblokavimo mygtukas
4	Jutiklinis ekranas slėgiui nustatyti
5	Priekinė rankena
6	Daugiafunkcis purkštukas
7	Žarnos jungtis su filtro įdėklu
8	Slėgio reduktorius su atidarymo ir uždarymo funkcija
9	Akumulatoriaus laikiklis
Siurbiamoji žarna	
10	Greitojo keitimo mova, skirta įrenginiui arba slėgio reduktoriui
11	Siurbiamoji žarna
12	Greitojo keitimo mova, skirta siurbiamajam filtrui arba vandens čiupui
13	Siurbiamasis filtras, įkišamas
Muilo butelis su antgaliu	
14	Muilo butelio antgaliu:
15	<ul style="list-style-type: none"> ■ Kištukinė mova akumulatoriniam slėginiam plautuvui

Nr.	Konstruktinė dalis
16	■ Skystos valymo priemonės reguliavimo rankenėlė
17	■ Muilo tirpalo purkštukas
18	Muilo butelis
Priedai	
19	Laikymo krepšys
20*	Akumulatorius*
21*	Įkroviklis*

*: yra visame rinkinyje (gam. Nr. 114156).

3.6 Tiekiamas komplektas

Komplektą sudaro čia nurodytos dalys. Patikrinkite, ar visas yra:

Nr.	Konstruktinė dalis
1	Akumulatorinis slėginis plautuvas
2	Daugiafunkcis purkštukas
3	Siurbiamoji žarna
4	Muilo butelis su antgaliu
5	Slėgio reduktorius
6	Naudojimo instrukcija
7*	Akumulatorius*
8*	Įkroviklis*

*: į konkretaus įrenginio komplektą neįeina, tačiau sudedamosios dalys yra viso rinkinio dalis.

4 SAUGOS NUORODOS

- Kai įrenginiu teka elektros srovė arba kai jis vėsta, svarbu, kad jis būtų vaikams nepasiekiamoje vietoje.
- Nenukreipkite įrenginio į žmones arba gyvūnus.
- Nenukreipkite įrenginio į važiuojančias transporto priemones.
- Niekada nenukreipkite įrenginio į elektros srovę tiekiančią elektros įrangą, instaliacijas arba prietaisus.
- Nepalikite prietaiso veikti be priežiūros.
- Nenaudokite įrenginio, jei jis nukrito, matyti jo pažeidimų arba jei jis yra nesandarus.

- Prieš atlikdami nustatymo, valymo arba techninės priežiūros darbus, išimkite akumuliatorių.
- Prieš keisdami dalis arba pertvarkydami į kitas funkcijas, išimkite akumuliatorių.
- Naudokite tik gamintojo patvirtintus priedus.
- Kaip valymo priemonės nenaudokite vandens telkiniams kenksmingų medžiagų.
- Nepurškite degių skysčių.

4.1 Akumulatoriaus ir įkroviklio saugos nuorodos

- Prieš įkraudami pašalinkite akumuliatorių iš įrenginio.
- Dėkite akumuliatorių į įrenginį tik tinkamu poiškumu.
- Jei laikysite įrenginį ilgesnį laiką, išimkite iš akumuliatorių iš įrenginio.
- Nesujunkite trumpai įrenginio prijungimo gnybtų arba akumulatoriaus.

Naudojimo instrukcijos

Laikykitės atskirose naudojimo instrukcijose pateiktų saugos nurodymų dėl akumulatoriaus ir įkroviklio:

- Naudojimo instrukcija 443998: akumulatoriai
- Naudojimo instrukcija 443999: įkrovikliai

5 MONTAVIMAS

⚠ ĮSPĖJIMAS! Pavojai nevisiškai sumontavus! Eksploatuojant nevisiškai sumontuotą įrenginį, galima sunkiai susižaloti.

- Eksploatuokite įrenginį tik tada, kai jis visiškai sumontuotas!
- Dėkite akumuliatorių į įrenginį tik tada, kai įrenginys visiškai sumontuotas!

5.1 Daugiafunkcio purkštuko įkišimas į įrenginį (02)

1. Pasukite daugiafunkcij purkštuką (02/1) taip, kad abu daugiafunkcio purkštuko kakliukai ir išėmos rankenos pagrinde būtų priešais.
2. Daugiafunkcij purkštuką iki galo įkiškite (02/a) į rankenos pagrindą (02/2).
3. Įkištą daugiafunkcij purkštuką pasukite (02/b) 90° kampų, kol jis užsifiksuos.

5.2 Slėgio reduktoriaus ir siurbiamosios žarnos prijungimas prie įrenginio (03-05)

NUORODA Slėgio reduktorių reikia prijungti tik tada, kai siurbiamoji žarna prijungiama prie vandens čiaupo.

- Slėgio reduktorių (03/1) su greitojo keitimo mova (03/2) užmaukite (03/a) ant įrenginio žarnos atvamzdžio (03/3). Greitojo keitimo mova turi užsifiksuoti.
- Užmaukite (04/a) siurbiamąją žarną (04/1) su greitojo keitimo mova (04/2) ant slėgio reduktoriaus (04/4) žarnos atvamzdžio (04/3). Greitojo keitimo mova turi užsifiksuoti.
- Slėgio reduktoriaus atidarymas / uždarymas:
 - Norėdami atidaryti: sukite reguliavimo rankenėlę (05/1) link ON (05/a), t. y. į vertikalią padėtį.
 - Norėdami uždaryti: sukite reguliavimo rankenėlę (05/1) link OFF (05/b), t. y. į horizontalią padėtį.

6 PALEIDIMAS

6.1 Akumulatoriaus įkrovimas

Atkreipkite dėmesį į krovimo režimo temperatūros diapazoną, žr. techninius duomenis.

NUORODA Išsamią informaciją rasite atskirose akumulatoriaus ir įkroviklio naudojimo instrukcijose:

- Naudojimo instrukcija 443998: akumulatoriai
- Naudojimo instrukcija 443999: įkrovikliai

6.2 Akumulatoriaus įdėjimas ir ištraukimas (06, 07)

DĖMESIO! Akumulatoriaus pažeidimo pavojus. Jei po naudojimo akumulatorius paliekamas įrenginyje, įrenginys gali būti pažeistas.

- Iš karto po naudojimo ištraukite akumulatorių iš įrenginio ir laikykite apsaugotoje nuo šalčio vietoje.
- Įdėkite akumulatorių į įrenginį prieš pat darbų pradžią.

Akumulatoriaus įdėjimas

- Stumkite (06/a) akumulatorių (06/1) į akumulatoriaus laikiklį (06/2), kol jis užsifiksuos.

Akumulatoriaus ištraukimas

- Nuspauskite ir laikykite nuspaustą akumulatoriaus (07/2) atblokovimo mygtuką (07/1).
- Ištraukite akumulatorių (07/a).

6.3 Vandens tiekimas

DĖMESIO! Įrenginio pažeidimo pavojus. Įsiurbus nešvaraus vandens arba vandens su rūdžių ar dumblo priemaišomis, sugadinamas įrenginys.

- Įrenginį eksploatuokite ir valykite tik su švariu vandeniu.
- Įsitikinkite, kad vandenyje nėra koroziją sukeliančių priemaišų, taip pat trąšų, augalų apsaugos produktų ir valymo priemonių.

6.3.1 Siurbiamosios žarnos įkabinimas į atvirą rezervuarą (08)

Akumulatorinį slėginį plautuvą galima eksploatuoti su vandeniu iš atvirų rezervuarų, pvz., lietaus statinių arba kibirų. Vanduo gali būti imamas ir iš vandens telkinių.

NUORODA Viršijus maksimalų įsiurbimo aukštį, pailgėja įsiurbimo trukmė.

- Atsižvelkite į maksimalų įrenginio įsiurbimo aukštį.

Sąlyga: Siurbiamoji žarna prijungta prie įrenginio. Slėgio regulatoriaus nereikia.

- Įstatykite siurbiamąjį filtrą (08/1) į siurbiamąją žarną (08/2).
- Siurbiamąją žarną su siurbiamuoju filtru įkabinkite į atidarytą rezervuarą (08/3). Siurbiamasis filtras turi būti vandenyje.
- Jei reikia: pritvirtinkite siurbiamąją žarną kabe (08/4) prie rezervuaro krašto.

6.3.2 Siurbiamosios žarnos prijungimas prie vandens čiaupo (09)

Sąlygos: Vandens čiaupas turi būti su žarnos jungtimi.

- Siurbiamąjį filtrą išimkite iš greitojo keitimo movos.
- Įkiškite siurbiamąją žarną (09/1) su slėgio reduktoriaus (09/2) į įrenginį (09/3) (žr. *Skyrius 5.2 "Slėgio reduktoriaus ir siurbiamosios žarnos prijungimas prie įrenginio (03-05)", puslapis 201*).
- Siurbiamąją žarną (09/4) su greitojo keitimo mova užmaukite ant vandens čiaupo žarnos jungties (09/5).

Dėmesio! Naudokite prie prietaiso pridėtą siurbiamąją žarną! Senų siurbiamųjų žarnų naudoti negalima.

- Atsukite vandens čiaupą.
- Atidarykite slėgio reduktorių.

6.4 Muilo butelis

Pirmiam valomo paviršiaus paruošimui į muilo butelį įpilkite skystos valymo priemonės. Reguliavimo rankenėle nustatykite į vandens srovę įmaišomos valymo priemonės kiekį. Baigę pirminį paruošimą, paviršių galite nuplauti švari vandeniu. **Sąlyga:** Siurbiamoji žarna turi būti prijungta prie vandens tiekimo linijos.

6.4.1 Muilo butelio pildymas (10)

1. Atsukite muilo butelio (10/2) antgalį (10/1).
2. Į muilo butelį įpilkite skystos valymo priemonės. Valymo priemonė turi tiktai numatytam valymo tikslui.
3. Antgalį vėl gerai užsukite ant muilo butelio.

⚠ ATSARGIAI! Pavojus susižaloti. Jei eksploatavimo metu išsuksite muilo butelį, iš muilo butelio antgalio, veikiant dideliame slėgiui, tekės vanduo. Vanduo taip pat gali sugadinti akumuliatorių.

- Eksploatavimo metu neišsukite muilo butelio!

6.4.2 Muilo butelio įdėjimas į įrenginį (11)

1. Pasukite muilo butelį su antgaliu (11/1) taip, kad abu daugiafunkcio purkštuko kakliukai ir išėmos rankenos pagrinde būtų priešais.
2. Muilo butelį iki galo įkiškite (11/a) į rankenos pagrindą (11/2).
3. Įkištą muilo butelį pasukite (11/b) 90° kampu, kol jis užsifiksuos.

7 VALDYMAS

⚠ ĮSPĖJIMAS! Pavojai nevysiškai sumontavus! Eksploatuojant nevysiškai sumontuotą įrenginį, galima sunkiai susižaloti.

- Įrenginį eksploatuokite tik tada, kai jis visiškai sumontuotas!
- Dėkite akumuliatorių į įrenginį tik tada, kai įrenginys visiškai sumontuotas!
- Prieš įjungdami patikrinkite, ar tinkamai įdėtas daugiafunkcis purkštukas ir muilo butelis!

⚠ DĖMESIO! Pavojus dėl vandens. Dėl sąlyčio su vandeniu įvyksta trumpasis jungimas ir sugadinamas akumuliatorius.

- Eksploatuodami įrenginį, saugokite akumuliatorių nuo drėgmės ir sušlapimo.
- Keičiant daugiafunkcį purkštuką ir muilo butelį akumuliatorius turi būti sausas.
- Akumuliatorių apgaubkite silikoniniu apsauginiu apgaubu.



7.1 Daugiafunkcio purkštuko nustatymas (12-15)

⚠ ATSARGIAI! Pavojus susižaloti. Nekeiskite purkštuko nustatymo eksploatuodami.

- Sustabdykite įrenginį ir po to pakeiskite purkštuko nustatymą.

Daugiafunkcis purkštukas (12/1) purškia šešiais skirtingais purškimo raštais.

1. Norėdami pasirinkti tinkamą purkštuko funkciją, pasukite (12/a) daugiafunkcio purkštuko žiedą (12/2).

Nustatymas	Purkštuko funkcija
	Taškinis valymas (0°) esant stipriam užterštumui (13)
	Paviršiaus valymas 15° vėduokline čiuirkšle esant stipriam užterštumui (14)
	Paviršiaus valymas 25° vėduokline čiuirkšle esant vidutiniam užterštumui (14)
	Paviršiaus valymas 40° vėduokline čiuirkšle esant nedideliame užterštumui (14)
	Laistymas nustačius dušo funkciją, plačią srovę (15)
	Laistymas nustačius dušo funkciją, siaurą srovę (15)

7.2 Valymo priemonės nustatymas muilo buteliui (16)

1. Valymo priemonės kiekio padidinimas: Pasukite reguliavimo rankenėlę (16/1) pagal laikrodžio rodyklę.
2. Valymo priemonės kiekio sumažinimas: sukite reguliavimo rankenėlę (16/1) prieš laikrodžio rodyklę.

7.3 Įrenginio paleidimas / sustabdymas (17)

I NUORODA Eksploatuojant su atviru rezervuaru, siurbiamoji žarna pradėdant darbą dar nėra užpildyta vandeniu. Kol bus pradėtas purkšti vanduo, užtrunka iki 30 sekundžių.

Įrenginio įjungimas

1. Užsidėkite kaukę, kad neįkvėptumėte purškiamo rūko.
2. Nukreipkite įrenginį į paviršių, kurį reikia išvalyti.
3. Paspauskite ir laikykite nuspaustą atblokavimo mygtuką (17/1).
4. Paspauskite ir laikykite nuspaudę įjungimo / išjungimo jungiklį (17/2). Įrenginys veikia. Atblokavimo mygtuką galima atleisti. Po kelių sekundžių įrenginys purškia vandenį arba muilo tirpalą.
5. Jei vanduo smarkiai bėga iš žarnos jungties: uždarykite slėgio reduktorių (žr. *Skyrius 5.2 "Slėgio reduktoriaus ir siurbiamosios žarnos prijungimas prie įrenginio (03-05)", puslapis 201*).

Įrenginio sustabdymas

1. Atleiskite įjungimo / išjungimo jungiklį.

7.4 Vandens srovės purškimo slėgio nustatymas (18)

Sąlyga: įrenginys naudojamas ir veikia P1, P2 arba P3 purškimo slėgiu.

1. Kelis kartus paspauskite įjungimo / išjungimo simbolį  jutikliniame ekrane (18/1), kol bus nustatytas norimas purškimo slėgis.

8 TECHNINĖ PRIEŽIŪRA

⚠ ĮSPĖJIMAS! Pavojus susižaloti. Prieš atlikdami nustatymo, techninės priežiūros, priežiūros ir valymo darbus, visada išjunkite įrenginį. Išimkite akumuliatorių.

Sutrikimas	Priežastis	Šalinimas
Įrenginys veikia, tačiau vandens nesiurbia arba vandens slėgis yra per mažas.	Siurbiamoji žarna per silpnai pritvirtinta prie įrenginio.	Siurbiamąją žarną gerai įkiškite į įrenginį.
	Uždarytas slėgio reduktorius.	Atidarykite slėgio reduktorių.
	Užsuktas vandens čiaupas.	Atsukite vandens čiaupą.
	Įrenginys virš rezervuaro laikomas per aukštai.	Įrenginį laikykite žemiau.

8.1 Filto įdėklo valymas prie žarnos jungties (19)

Žarnos jungties ir filto įdėklo išmontavimas ir valymas

1. Pašalinkite akumuliatorių.
2. Ištraukite žarnos jungtį (19/1).
3. Išimkite filto įdėklą (19/2).
4. Žarnos jungtį ir filto įdėklą nuplaukite švari vandeniu, jei reikia, nukalkinkite.

Filto įdėklo ir žarnos jungties sumontavimas vėl

1. Į žarnos jungtį įkiškite švarų filto įdėklą.
2. Prijunkite žarnos jungtį prie įsiurbimo atvamzdžio.

8.2 Siurbiamojo filto valymas (20, 21)

Siurbiamojo filto išmontavimas ir valymas

1. Greitojo keitimo movą (20/1) patraukite siurbiamosios žarnos (20/2) kryptimi (20/a).
2. Ištraukite siurbiamąjį filtrą (20/3) (20/b).
3. Filto korpusą (21/1) nusukite nuo įsiurbimo atvamzdžio (21/2).
4. Išimkite smulkųjį filtrą (21/3).
5. Visas dalis nuplaukite švari vandeniu, jei reikia, nukalkinkite.

Siurbiamojo filto sumontavimas vėl

1. Surinkite siurbiamąjį filtrą.
2. Siurbiamąjį filtrą uždėkite ant siurbiamosios žarnos.

9 TRIKČIŲ ŠALINIMAS

I NUORODA Esant sutrikimų, kurie nėra nurodyti šioje lentelėje arba kurių negalite pašalinti savarankiškai, kreipkitės į mūsų klientų aptarnavimo tarnybą.

Sutrikimas	Priežastis	Šalinimas
	Siurbiamasis filtras nepanardintas į vandenį.	Panardinkite siurbiamąjį filtrą po vandeniu.
	Siurbiamoji žarna sulenкта.	Ištiesinkite siurbiamąją žarną.
	Prie įrenginio esantis filtro įdėklas ir (arba) siurbiamasis filtras yra užsikimšę.	Išvalykite filtro įdėklą ir siurbiamąjį filtrą.
	Vanduo užšalęs.	Atitirpinkite vandenį. Nenaudokite įrenginio, jei temperatūra yra žemesnė kaip 0 °C.
Įrenginys purškia per mažai vandens.	Per mažas purškimo slėgis.	Padidinkite purškimo slėgį.
Daugiafunkcis purkštukas yra nesandarus.	Daugiafunkcis purkštukas nėra pasuktas tiksliai ties norimo purškimo rašto simboliu.	Daugiafunkcij purkštuką pasukite taip, kad purškimo rašto simbolis ir rodmens žyma būtų tiksliai nukreipti vienas į kitą.
Vandens slėgis staiga padidėja.	Daugiafunkcis purkštukas, filtro įdėklas arba siurbiamasis filtras yra užsikimšę.	Išvalykite daugiafunkcij purkštuką, filtro įdėklą ir siurbiamąjį filtrą.
Išjungus iš įrenginio bėga vanduo.	Įrenginyje dar yra likę vandens.	Leiskite vandeniui visiškai ištekėti iš įrenginio.
Muilo butelis nepurškia valymo priemonės.	Užsikimšo muilo butelio antgalis.	Išvalykite antgalį.
Nepasileidžia įrenginys.	Ne iki galo įkištas akumulatorius.	Stumkite akumuliatorių į akumulatoriaus laikiklį, kol užsifiksuos.
	Išseiktas akumulatorius.	Akumuliatorių įkraukite arba pakeiskite nauju.
	Sugedęs akumulatorius.	Pakeiskite akumuliatorių.
Įrenginys sustoja automatiškai.	Išseiktas akumulatorius.	Akumuliatorių įkraukite arba pakeiskite nauju.
	Daugiafunkcis purkštukas, filtro įdėklas arba siurbiamasis filtras yra užsikimšę.	Išvalykite daugiafunkcij purkštuką, filtro įdėklą ir siurbiamąjį filtrą.
Vanduo purškiamas nepastoviu slėgiu.	Įrenginys įsiurbia papildomo oro.	Patikrinkite siurbiamosios žarnos jungtis. Gerai įkiškite siurbiamąją žarną.

10 SANDĖLIAVIMAS

10.1 Įrenginio laikymas

Po kiekvieno naudojimo įrenginį kruopščiai išvalykite, kad išvengtumėte pažeidimų:

1. Išvalykite įrenginį:

- prieš pastatydami į laikymo vietą, išleiskite iš įrenginio ir žarnos visą vandenį.
- išvalykite visą įrenginį ir priedus švaria šluoste ir minkštu šepetėliu. Nenaudokite benzino arba kitų tirpiklių!

2. Laikykite įrenginį pakabintą sausoje, nuo šalčio apsaugotoje ir vaikams neprieinamoje vietoje.

10.2 Akumulatoriaus ir įkroviklio laikymas

NUORODA Išsamią informaciją rasite atskirose akumulatoriaus ir įkroviklio naudojimo instrukcijose.

11 TRANSPORTAVIMAS

Prieš transportuodami atlikite tokius veiksmus:

1. Išjunkite įrenginį.
2. Išimkite akumuliatorių iš įrenginio.
3. Pagal nurodymus supakuokite akumuliatorių (žr. žemiau).

Akumulatorius „B160.6 Li“ (gam. Nr. 114128)

I NUORODA Akumulatoriaus vardinė energija yra didesnė nei 100 Wh! Todėl laikykitės toliau pateiktų transportavimo nuorodų!

Sudėtyje esančiam ličio jonų akumuliatoriui taikoma pavojingų produktų teisė, tačiau jis gali būti transportuojamas paprastesnėmis sąlygomis:

- Akumuliatorių be papildomų priedų privatus naudotojas gali gabenti keliais, kai jis yra su pakuoetas mažmeninei prekybai ir yra transportuojamas asmeniniais tikslais.
- Komerciniai naudotojai, kurie jį transportuoja pagrindinėms savo įmonės reikmėms (pvz., pristatymas į statybų aikštes ir pargabenimas iš jų arba demonstravimas), gali taip pat pasinaudoti šiomis paprastesnėmis sąlygomis.

Abiem prieš tai nurodytais atvejais būtina imtis priemonių, kad turinys nepasklistų. Kitais atvejais būtina laikytis pavojingų produktų teisės aktų reikalavimų! Jei jų nesilaikoma, siuntėjui ir kai kuriais atvejais vežėjui taikomos griežtos baudmės.

Kiti nurodymai dėl gabenimo ir siuntimo

- Ličio jonų akumuliatorių transportuokite arba siųskite tik nepažeistus!
- Akumuliatoriui transportuoti naudokite tik originalią dėžę arba tinkamą pavojingam kroviniiui skirtą dėžę (nereikia mažesnės nei 100 Wh vardinės energijos akumuliatoriams).
- Užklijuokite atvirus akumuliatorių kontaktus, kad išvengtumėte trumpojo jungimo.
- Apsaugokite akumuliatorių pakuotėje, kad neslystų ir taip nebūtų pažeistas akumuliatorius.
- Dėl gabenimo arba siuntimo pasirūpinkite tiksliu siuntos ženklinimu ir dokumentais (pvz., per siuntų tarnybą arba per vežėjus).
- Prieš tai sužinokite, ar galima transportuoti su pasirinktu paslaugos teikėju, ir parodykite siuntą.

Mes rekomenduojame samdyti pavojingų kroviniių specialistą siuntos paruošimui. Taip pat laikykitės galimų kitų nacionalinių reikalavimų.

12 IŠMETIMAS

Tik ES šalims:

Pagal Europos direktyvą 2012/19/ES dėl elektros ir elektroninės įrangos atliekų ir šios direktyvos perkėlimo į nacionalinę teisę aktus, naudoti nebetinkami krovikliai turi būti surenkami atskirai ir perdirbami aplinkai nekenksmingu būdu.

Netinkamai pašalintos elektros ir elektroninės įrangos atliekos dėl galimų pavojingų medžiagų gali turėti žalingą poveikį aplinkai ir žmonių sveikatai.

Pastabos dėl Elektrinių ir elektroninių įrenginių įstatymo



- Panaudoti elektriniai ir elektroniniai įrenginiai nėra buitinės atliekos, todėl jie turi būti surenkami arba šalinami atskirai!
- Senas baterijas arba akumuliatorius, prieš atiduodant senus įrenginius, privaloma išimti, jei jie nėra tvirtai sumontuoti prietaise! Jų atliekų šalinimą reglamentuoja Baterijų įstatymas.
- Baigęs naudoti elektrinius ir elektroninius įrenginius, jų savininkas arba naudotojas pagal teisės aktus privalo juos grąžinti.
- Galutinis naudotojas yra pats atsakingas už savo asmens duomenų pašalinimą iš išmetamų senų įrenginių!

Perbraukto atliekų konteinerio simbolis reiškia, kad elektrinius ir elektroninius įrenginius draudžiama išmesti su buitinėmis atliekomis.

Elektrinius ir elektroninius įrenginius galima nemokamai atiduoti šiose vietose:

- viešose teisėtose utilizavimo ir surinkimo vietose (pvz., savivaldybės rangovų aikštelėse);
- elektrinių įrenginių pardavimo vietose (stacionariose ir internetinėse), jei pardavėjas yra įsipareigojęs priimti grąžinamus gaminius arba tai daro savanoriškai.

Šie teiginiai galioja tik įrenginiams, kurie yra įrengiami ir parduodami Europos Sąjungos šalyse ir kuriems taikoma Europos Sąjungos direktyva 2012/19/ES. Ne Europos Sąjungos šalims gali galioti kitos panaudotų elektrinių ir elektroninių įrenginių utilizavimo nuostatos.

Nuorodos į baterijų įstatymą (vok. *BattG*)



- Senos baterijos ir akumuliatoriai nėra buitinės atliekos, todėl jiems priskiriamos atskiros taisyklės arba išmetimas!

- Dėl saugaus baterijų arba akumuliatorių išėmimo iš elektrinių prietaisų ir dėl informacijos apie jų tipą arba cheminę sistemą prašome atsižvelgti į tolimesnius duomenis, nurodytus naudojimo arba montavimo instrukcijoje.
- Baterijų arba akumuliatorių savininkas arba naudotojas juos panaudojęs įstatymais yra įpareigotas juos gražinti. Gražinti galima buityje įprastai naudojamą kiekį.

Senose baterijose gali būti kenksmingų medžiagų arba sunkiųjų metalų, kurie gali sukelti žalą aplinkai ir sveikatai. Senų baterijų panaudojimas ir naudojimas jų sudėtyje esančių išteklių prisideda prie šių abiejų svarbių produktų apsaugos.

Perbraukto atliekų konteinerio simbolis reiškia, kad baterijas ir akumuliatorius draudžiama išmesti su buitinėmis atliekomis.

Jei po atliekų konteineriu yra tokie ženklai Hg, Cd arba Pb, jie reiškia:

- Hg: baterijoje yra daugiau nei 0,0005 % gyvsidabrio
- Cd: baterijoje yra daugiau nei 0,002 % kadmio
- Pb: baterijoje yra daugiau nei 0,004 % švino

Baterijas ir akumuliatorius galima nemokamai atiduoti šiose vietose:

- viešose teisėtose utilizavimo ir surinkimo vietose (pvz., savivaldybės rangovų aikštelėse);
- baterijų ir akumuliatorių pardavimo vietose;

15 GARANTIJA

Galimus įrenginio medžiagų ar gamybos defektus įstatymų numatytu pretenzijų dėl trūkumų reiškimo senaties termino laikotarpiu mes šaliname savo nuožiūra remonto arba keitimo būdu. Senaties terminas nustatomas kiekvienu konkrečiu atveju pagal šalies, kurioje įrenginys buvo įsigytas, teisės aktus.

Mūsų garantinis įsipareigojimas galioja tik šiais atvejais:

- laikomasi šios naudojimo instrukcijos;
- įrenginys tinkamai naudojamas;
- naudojamos originalios atsarginės dalys.

Garantija netaikoma:

- dažų pažeidimams, atsiradusiems dėl normalaus dėvėjimosi,
- susidėvinčiosioms dalims, atsarginių dalių kortelėje pažymėtoms rėmeliu.

Garantis laikotarpis prasideda nuo dienos, kurią įrenginį pirmą kartą įsigyja galutinis vartotojas. Lemiami yra pirkimo dokumente nurodyta data. Kreipkitės su šia garantijos deklaracija ir originaliu pirkimo dokumentu į savo pardavėją arba artimiausią įgaliotąjį klientų aptarnavimo skyrių. Ši deklaracija nedaro įtakos įstatymais pagrįstoms pirkėjo pretenzijoms, kurias jis gali pareikšti pardavėjui.

- bendros įrenginių naudotų baterijų surinkimo sistemos vietose;
- gamintojo surinkimo vietoje (jei jis yra bendros surinkimo sistemos narys).

Šie teiginiai galioja tik akumuliatoriams ir baterijoms, parduodamiems Europos Sąjungos šalyse, ir kuriems taikomas Europos Reglamentas (ES) 2023/1542. Ne Europos Sąjungos šalims gali galioti kitos akumuliatorių ir baterijų utilizavimo nuostatos.

13 KLIENTŲ APTARNAVIMO TARNYBA / TECHNINĖS PRIEŽIŪROS PUNKTAS

Kilus klausimų dėl garantijos, remonto ar atsarginių dalių, kreipkitės į savo artimiausią AL-KO techninės priežiūros skyrių. Jį rasite internete adresu:

www.alko-garden.com/service-contacts

Daugiau informacijos apie atsargines dalis rasite adresu:

www.alko-garden.com/spareparts

14 INFORMACIJA APIE ATITIKTIES DEKLARACIJĄ

Šiuo prisimdami sau atsakomybę deklaruojame, kad šis rinkai pateiktos formos gaminys atitinka darnųjų ES direktyvų, ES saugos standartų ir gaminiui taikomų standartų reikalavimus. Atitikties deklaracija yra naudojimo instrukcijos dalis ir pridedama prie įrenginio.

Garantija nustoja galioti šiais atvejais:

- bandoma savarankiškai remontuoti įrenginį;
- savarankiškai atliekami techniniai pakeitimai;
- įrenginys naudojamas ne pagal paskirtį.

ORĪĢINĀLĀS LIETOŠANAS INSTRUKCIJAS TULKOJUMS

Saturs

1 Īpaši drošības norādījumi.....	207	7.2 Mazgāšanas līdzekļa iestatīšana mazgāšanas līdzekļa tvertnē (16).....	213
2 Par šo lietošanas instrukciju.....	207	7.3 Ierīces ieslēgšana/izslēgšana (17).....	213
2.1 Simboli titullapā.....	208	7.4 Ūdens strūkļas smidzināšanas spiediena iestatīšana (18).....	213
2.2 Zīmju skaidrojums un signālvārdi.....	208		
3 Izstrādājuma apraksts.....	208	8 Tehniskā apkope un tīrīšana.....	213
3.1 Mērķim atbilstoša lietošana.....	208	8.1 Šļūtenes pieslēguma filtra ieliktna tīrīšana (19).....	213
3.2 Iespējamā nepareiza lietošana.....	208	8.2 Iesūkšanas filtra tīrīšana (20, 21).....	213
3.3 Drošības un aizsardzības ierīces.....	209	9 Palīdzība traucējumu gadījumā.....	214
3.3.1 Atbloķēšanas taustiņš.....	209	10 Glabāšana.....	215
3.4 Simboli uz iekārtas.....	209	10.1 Ierīces glabāšana.....	215
3.4.1 Drošības zīmes.....	209	10.2 Akumulatora un lādēšanas ierīces glabāšana.....	215
3.4.2 Vadības zīmes.....	209	11 Transportēšana.....	215
3.5 Produkta pārskats (01).....	209	12 Utilizācija.....	215
3.6 Piegādes komplektācija.....	210	13 Klientu apkalpošanas dienests/serviss.....	216
4 Drošības norādījumi.....	210	14 Informācija par atbilstības deklarāciju.....	217
4.1 Drošības norādījumi akumulatoram un lādētājam.....	210	15 Garantija.....	217
5 Montāža.....	210		
5.1 Vairāku smidzinātāju uzgaļa ievietošanas ierīcē (02).....	210		
5.2 Spiediena reduktora un iesūkšanas šļūtenes pieslēgšana ierīcei (03-05).....	211		
6 Eksploatācijas sākšana.....	211		
6.1 Akumulatora uzlāde.....	211		
6.2 Akumulatora ievietošana un izņemšana (06, 07).....	211		
6.3 Ūdens padeve.....	211		
6.3.1 Iesūkšanas šļūtenes iekarinašana atvērta tipa tvertnē (08).....	211		
6.3.2 Iesūkšanas šļūtenes pieslēgšana ūdens krānam (09).....	211		
6.4 Mazgāšanas līdzekļa tvertne.....	212		
6.4.1 Mazgāšanas līdzekļa tvertnes uzpilde (10).....	212		
6.4.2 Mazgāšanas līdzekļa tvertnes ievietošana ierīcē (11).....	212		
7 Lietošana.....	212		
7.1 Vairāku smidzinātāju uzgaļa iestatīšana (12-15).....	212		

1 ĪPAŠI DROŠĪBAS NORĀDĪJUMI

Šo ierīci drīkst izmantot personas ar ierobežotām fiziskām, maņu un garīgām spējām vai personas bez pieredzes un zināšanām, kad tiek nodrošināta uzraudzība vai ir sniegta instrukcijas, kā droši lietot ierīci, un ir sapratne par iespējamo apdraudējumu. Bērni nedrīkst ar ierīci spēlēties.





Attiecībā uz personām, kurām ir ļoti sarežģīti un kompleksi spēju ierobežojumi, var būt nepieciešamas instrukcijas, kas nav aprakstītas šajā dokumentā.

2 PAR ŠO LIETOŠANAS INSTRUKCIJU

- Vācu valodā izdotā versija ir oriģinālā lietošanas instrukcija. Visas pārējās dokumentu versijas citās valodās ir oriģinālo lietošanas instrukciju tulkojumi.
- Vienmēr saglabājiet šo lietošanas instrukciju tādā stāvoklī, lai vēlāk varat tajā ieskatīties, ja būs nepieciešama informācija par ierīci.
- Nododiet ierīci citām personām tikai kopā ar šo lietošanas instrukciju.

- Izlasiet un ievērojiet šajā lietošanas instrukcijā sniegtos drošības un brīdinājuma norādījumus.

2.1 Simboli titullapā

Simbols	Skaidrojums
	Pirms ekspluatācijas uzsākšanas ir svarīgi rūpīgi izlasīt šo lietošanas instrukciju. Tas ir priekšnoteikums drošam darbam un ierīces darbībai bez problēmām.
	Lietošanas instrukcija
	Rīkojieties ar litija-jonu akumulatoriem uzmanīgi! Īpaši ievērojiet šajā lietošanas instrukcijā esošās norādes par transportēšanu, glabāšanu un utilizāciju!
	Šis izstrādājums atbilst piemērojamajām Eiropas direktīvām, un ir veikta šo direktīvu atbilstības novērtēšanas procedūra.

2.2 Zīmju skaidrojums un signālvārdi

⚠ BĪSTAMI! Norāda uz tiešu, bīstamu situāciju, kuras rezultātā, ja vien no tās neizvairīsieties, iestāsies nāve vai gūsiet smagas traumas.

⚠ BRĪDINĀJUMS! Norāda uz potenciāli bīstamu situāciju, kuras rezultātā, ja vien no tās neizvairīsieties, var iestāties nāve vai iespējams gūt smagas traumas.

⚠ ESIET PIESARDZĪGI! Norāda uz potenciāli bīstamu situāciju, kuras rezultātā, ja vien no tās neizvairīsieties, iespējams gūt vieglas vai vidēji smagas traumas.

UZMANĪBU! Norāda uz potenciāli bīstamu situāciju, kuras rezultātā, ja vien no tās neizvairīsieties, iespējams materiālo zaudējumu risks.

I NORĀDĪJUMS Īpaši norādījumi labākai izpratnei un manipulēšanai.

3 IZSTRĀDĀJUMA APRAKSTS

Šajā lietošanas instrukcijā ir apraksts akumulatora spiediena mazgāšanas ierīcei.

Var izmantot visus sortimenta

AL-KO 18 V / 36 V akumulatorus (Bxxx Li) un lādētājus (Cxxx Li).

UZMANĪBU! Ierīces un akumulatora bojājumu risks. Lietojot ierīci ar nepiemērotu akumulatoru, iespējami ierīces un akumulatora bojājumi.

- Lietojiet ierīci tikai ar aprakstā norādīto akumulatoru.

I NORĀDĪJUMS Sortimentā

AL-KO 18 V / 36 V pieejamo akumulatoru un lādētāju lietošanas instrukcijās ir atrodama pilnīgāka informācija.

3.1 Mērķim atbilstoša lietošana

Šīs ierīces iespējamie lietošanas veidi:

- mašīnu, transportlīdzekļu, ēku, logu, darbarīku, fasāžu, terašu, dārza darbarīku, dārza mēbeļu, spēļu laukumu aprīkojuma, kalnu velosipēdu, sporta aprīkojuma, piebraucamo ceļu, laivu, sērfinģa dēļu, niršanas aprīkojuma, kempingu, makšķerēšanas un medību aprīkojuma, garāžu, balkonu tīrīšanai.
- Ūdens pievads.

Ierīci drīkst izmantot tikai, izmantojot apstiprinātus piederumus.

Iekārtu var darbināt ar ūdeni no mājsaimniecības ūdensvada un no atvērta tipa tvertnēm (piemēram, lietus mucas, dīķa).

Ar ierīci atļauts strādāt tikai tādā gadījumā, ja tā ir pilnībā uzmontēta.

Iekārta ir paredzēta izmantošanai privātā teritorijā. Jebkāda cita veida lietojums, kā arī neatļautas modifikācijas un papildināšana, tiek uzskatītas par ierīces nepareizu lietojumu un šādi tiek zaudēta garantija, kā arī nav spēkā atbilstības deklarācija gadījumā ražotājs neuzņemas atbildību par kaitējumu, kas nodarīta lietotājam vai kādai trešajai pusei.

3.2 Iespējamā nepareiza lietošana

Ierīce nav paredzēta komerciāliem nolūkiem ne sabiedriskos parkos vai sporta laukumos, ne arī izmantošanai lauksaimniecībā vai mežsaimniecībā.

Īpaši ievērojiet:

- Neizmantojiet ierīci ar priekšmetiem, kas nav mitrumizturīgi.
- Izmantojiet ierīci tikai ar priekšmetiem, kas var izturēt spiedienu (skatiet tehniskos datus).

- Neizmantojiet ierīci slapjā laikā, lietū, ūdenī vai zem ūdens.
- Neizmantojiet ierīci pirms tā nav pievienota ūdens padevei.

3.3 Drošības un aizsardzības ierīces

⚠ BRĪDINĀJUMS! Traumu risks. Bojātas un atslēgtas drošības un aizsardzības ierīces var būt iemesls smagām traumām.

- Bojātas drošības un aizsardzības ierīces ir jā-saremontē.
- Nekādā gadījumā neveidojiet drošības ierīču un aizsargierīču apvadus.

3.3.1 Atbloķēšanas taustiņš

Atbloķēšanas taustiņš atbloķē ieslēgšanas/izslēgšanas slēdzi. Šādi tiek novērsta nejauša ierīces ieslēgšana, nospiežot tikai ieslēgšanas/izslēgšanas slēdzi.

3.4 Simboli uz iekārtas

3.4.1 Drošības zīmes

Simbols	Skaidrojums
	Uzmanību! Izmantojot ierīci, ievērojiet īpašu piesardzību!
	Rūpīgi izlasiet lietošanas instrukciju. Apgūstiet ierīces vadības paneļus un pareizu ierīces lietošanu.
	Saskaņā ar spēkā esošajiem noteikumiem spiediena mazgāšanas ierīci nekad nedrīkst lietot dzeramā ūdens tīklā bez sistēmas atdalītāja. Lietojiet atbilstošu sistēmas atdalītāju saskaņā ar standartu EN 12729 "BA" tipu.
	Nevērsiet ierīci uz cilvēkiem, dzīvniekiem, braucošiem transportlīdzekļiem vai elektrisko aprīkojumu, elektroinstalāciju vai elektroierīcēm.

Simbols	Skaidrojums
	Pirms regulēšanas, tīrīšanas vai apkopes darbiem noņemiet akumulatoru.

3.4.2 Vadības zīmes

Simbols	Skaidrojums
	Šķidrā mazgāšanas līdzekļa pakāpeniska pievienošana ūdens strūklai.
	Spiediena reduktors: <ul style="list-style-type: none"> ■ Vārsta atvēršana: Grieziet grozāmo pogu ON virzienā. ■ Vārsta aizvēršana: Grieziet grozāmo pogu OFF virzienā.

3.5 Produkta pārskats (01)

Nr.	Daļa
Akumulatora spiediena mazgāšanas ierīce	
1	Aizmugurējais rokturis
2	Ieslēgšanas/izslēgšanas slēdzis
3	Atbloķēšanas taustiņš
4	Skārienjutīgais displejs spiediena iestatīšanai
5	Priekšējais rokturis
6	Vairāku smidzinātāju uzgalis
7	Šļūtenes pieslēgums ar filtra ieliktni
8	Spiediena reduktors ar atvēršanas un aizvēršanas funkciju
9	Akumulatora turētājs
Iesūkšanas šļūtene	
10	Ātrais savienojums ar ierīci vai spiediena reduktoru
11	Iesūkšanas šļūtene
12	Ātrais savienojums uz ieklūdes filtru vai ūdens krānu
13	Iesūkšanas filtrs, uzspraužams

Nr.	Detaja
Mazgāšanas līdzekļa tvertne ar uzliku	
14	Mazgāšanas līdzekļa tvertnes uzlika:
15	■ Akumulatora spiediena mazgāšanas ierīces ievietojamais savienojums
16	■ Šķidrā tīrīšanas līdzekļa pagriežamais taustiņš
17	■ Mazgāšanas līdzekļa sārma smidzināšanas sprausla
18	Mazgāšanas līdzekļa tvertne
Piederumi	
19	Uzglabāšanas koferis
20*	Akumulators*
21*	Lādētājs*

*: *Pilnajā komplektācijā (preces Nr. 114156).*

3.6 Piegādes komplektācija

Piegādes komplektācijā ietilpst turpmāk uzskaitītās detaļas. Pārbaudiet, vai komplektācijā ir iekļautas visas uzskaitītās detaļas:

Nr.	Detaja
1	Akumulatora spiediena mazgāšanas ierīce
2	Vairāku smidzinātāju uzgalis
3	Iesūkšanas šļūtene
4	Mazgāšanas līdzekļa tvertne ar uzliku
5	Spiediena reduktors
6	Lietošanas instrukcija
7*	Akumulators*
8*	Lādētājs*

*: *Nav iekļauts, pērkot atsevišķu ierīci, bet ir pilnajā komplektācijā.*

4 DROŠĪBAS NORĀDĪJUMI

- Glabājiet ierīci bērniem nepieejamā vietā, kad tā ir zem sprieguma vai atdzīst.
- Nevērsiet ierīci uz cilvēkiem vai dzīvniekiem.
- Nevērsiet ierīci uz braucošiem transportlīdzekļiem.

- Nekādā gadījumā nevērsiet ierīci uz ieslēgtām elektroierīcēm, elektroinstalāciju vai elektrisko aprīkojumu.
- Neatstājiet darbojošos ierīci bez uzraudzības.
- Neizmantojiet ierīci, ja tā ir nokritusi, tai ir redzami bojājumi vai noplūdes.
- Pirms regulēšanas, tīrīšanas vai apkopes darbiem noņemiet akumulatoru.
- Pirms detaļu nomaiņas vai citu funkciju pārslēgšanas noņemiet akumulatoru.
- Izmantojiet tikai ražotāja apstiprinātus piederumus.
- Neizmantojiet tīrīšanas līdzekļus, kuros ir vielas, kas piesārņo ūdeni.
- Neizsmidziniet uzliesmojošus šķidrums.

4.1 Drošības norādījumi akumulatoram un lādētājam

- Pirms uzlādes izņemiet akumulatoru no ierīces.
- Ievietojiet ierīcē akumulatoru, ievērojot pareizu polaritātes novietojumu.
- Izņemiet akumulatoru no ierīces, ja plānojat ierīci ilgāku laiku glabāt.
- Neveidojiet īssavienojumu starp ierīces vai akumulatora kontaktpailēm.

Lietošanas instrukcijas

Ievērojiet akumulatora un uzlādes ierīces drošības norādījumus, kas atrodami atsevišķās lietošanas instrukcijās:

- Lietošanas instrukcija 443998: akumulatori
- Lietošanas instrukcija 443999: lādētāji

5 MONTĀŽA

⚠ BRĪDINĀJUMS! Nepilnīga montāža ir bīstama! Pilnībā nesamontētas ierīces darbība var izraisīt smagas traumas.

- Lietojiet ierīci tikai tad, kad ir pilnībā pabeigta montāža!
- Neievietojiet ierīcē akumulatoru, kamēr nav pilnībā pabeigta montāža!

5.1 Vairāku smidzinātāju uzgaļa ievietošanas ierīcē (02)

1. Pagrieziet uzgali ar vairākiem smidzinātājiem (02/1) tā, lai smidzināšanas sprauslas abas tapas un roktura atvērumi atrastos viens pret otru.
2. Ievietojiet vairāku smidzinātāju uzgali roktura daļā (02/2) līdz atdurei (02/a).

- Pagrieziet ievietoto vairāku smidzinātāju uzgali par 90° (02/b), līdz tā nofiksējas.

5.2 Spiediena reduktora un iesūkšanas šļūtenes pieslēgšana ierīcei (03-05)

I NORĀDĪJUMS Spiediena reduktoru ir nepieciešams pieslēgt tikai tad, ja iesūkšanas šļūtene tiek pieslēgta ūdens krānam.

- Uzstādi (03/a) spiediena reduktoru (03/1) ar ātro savienojumu (03/2) uz ierīces šļūtenes īscaurules (03/3). Ātrajam savienojumam jānofiksējas.
- Pievienojiet (04/a) iesūkšanas šļūteni (04/1) ar ātro savienojumu (04/2) spiediena reduktoru (04/4) šļūtenes īscaurulei (04/3). Ātrajam savienojumam jānofiksējas.
- Spiediena reduktora atvēršana/aizvēršana:
 - Lai atvērtu: Grieziet (05/a) grozāmo pogu (05/1) ON virzienā, t.i. vertikālā stāvoklī.
 - Lai aizvērtu: Grieziet (05/b) grozāmo pogu (05/1) OFF virzienā, t.i. horizontālā stāvoklī.

6 EKSPLUATĀCIJAS SĀKŠANA

6.1 Akumulatora uzlāde

Ievērojiet lādēšanas režīma temperatūras diapazonu, skatiet tehniskos datus.

I NORĀDĪJUMS Lūdzu, skatiet detalizētu informāciju par akumulatoru un akumulatora lādēšanas ierīci atsevišķās lietošanas instrukcijās:

- Lietošanas instrukcija 443998: akumulatori
- Lietošanas instrukcija 443999: lādētāji

6.2 Akumulatora ievietošana un izņemšana (06, 07)

UZMANĪBU! Akumulatora izraisītu bojājumu risks. Ja akumulatoru pēc lietošanas atstāj ierīcē, šādi var sabojāt akumulatoru.

- Uzreiz pēc lietošanas izņemiet akumulatoru no ierīces un glabājiet no aukstuma aizsargātā vietā.
- Ievietojiet akumulatoru ierīcē uzreiz pirms darba sākšanas.

Akumulatora ievietošana

- Ievietojiet (06/a) akumulatoru (06/1) akumulatora turētājā (06/2) tā, lai tas būtu nofiksēts savā vietā.

Akumulatora izņemšana

- Nospiediet un turiet akumulatora (07/2) fiksācijas pogu (07/1).
- Izņemiet akumulatoru (07/a).

6.3 Ūdens padeve

UZMANĪBU! Ierīces bojājumu risks. Netīra, rūsu saturoša vai dubļaina ūdens iesūkšana sabojā ierīci.

- Lietojiet ierīci tikai ar tīru ūdeni.
- Pārliecinieties, vai ūdens nesatur korodējošas piedevas, kā arī mēslošanas līdzekļus, pesticīdus vai mazgāšanas līdzekļus.

6.3.1 Iesūkšanas šļūtenes iekarīnāšana atvērta tipa tvertnē (08)

Akumulatora spiediena mazgāšanas ierīci var darbināt, izmantojot ūdeni no atvērta tipa tvertnēm, piemēram, lietus ūdens mucām vai spaiņiem. Ūdeni iespējams ņemt arī no atklātiem ūdeņiem.

I NORĀDĪJUMS Ja ir pārsniegts maksimālais sūkšanas augstums, palielinās sūkšanas laiks.

- Ievērojiet ierīcei norādīto maksimālo sūkšanas augstumu.

Priekšnosacījums: Iesūkšanas šļūtene ir pieslēgta ierīcei. Spiediena reduktors nav nepieciešams.

- Uzstādi iesūkšanas filtru (08/1) uz iesūkšanas šļūtenes (08/2).
- Iekariniet iesūkšanas šļūteni ar iesūkšanas filtru atvērta tipa tvertnē (08/3). Iesūkšanas filtram jāatrodas ūdenī.
- Ja nepieciešams: Pievienojiet iesūkšanas šļūteni ar skavu (08/4) pie tvertnes malas.

6.3.2 Iesūkšanas šļūtenes pieslēgšana ūdens krānam (09)

Priekšnosacījumi. Ūdens krānam jābūt šļūtenes pieslēgumam.

- Izņemiet iesūkšanas filtru no ātrā savienojuma.
- Pievienojiet iesūkšanas šļūteni (09/1) ar spiediena reduktoru (09/2) pie ierīces (09/3) (skatīt *Nodaļa 5.2 "Spiediena reduktora un iesūkšanas šļūtenes pieslēgšana ierīcei (03-05)", lappuse 211*).
- Uzstādi iesūkšanas šļūteni (09/4) ar ātro savienojumu uz ūdens krāna šļūtenes pieslēguma (09/5).

Uzmanību! *Izmantojiet kopā ar ierīci piegā-*

dāto iesūkšanas šļūteni! Neizmantojiet vecas iesūkšanas šļūtenes.

4. Atveriet ūdens krānu.
5. Atveriet spiediena reduktoru.

6.4 Mazgāšanas līdzekļa tvertne

Ielejiet mazgāšanas līdzekļa tvertnē šķidru mazgāšanas līdzekli, lai iepriekš apstrādātu tīrāmo virsmu. Ar pagriežamo taustiņu varat iestatīt ūdens strūkļai piemaisītā tīrīšanas līdzekļa daudzumu. Pēc priekšapstrādes varat noskalot virsmu ar tīru ūdeni.

Priekšnosacījums: Iesūkšanas šļūtenei jābūt pieslēgtai ūdens padevei.

6.4.1 Mazgāšanas līdzekļa tvertnes uzpilde (10/2)

1. Noskrūvējiet mazgāšanas līdzekļa tvertnes (10/2) uzliku (10/1).
2. Iepildiet mazgāšanas līdzekļa tvertnē šķidru mazgāšanas līdzekli. Tīrīšanas līdzeklim jāatbilst paredzētajam tīrīšanas mērķim.
3. Atkārtoti cieši uzskrūvējiet uzliku uz mazgāšanas līdzekļa tvertnes.

⚠ ESĪET PIESARDZĪGI! Savainojumu risks.

Ekspluatācijas laikā noskrūvējot mazgāšanas līdzekļa tvertni, no mazgāšanas līdzekļa tvertnes uzlikas zem augsta spiediena izplūst ūdens. Papildus tam ūdens var sabojāt akumulatoru.

- Nekādā gadījumā ekspluatācijas laikā neno-skrūvējiet mazgāšanas līdzekļa tvertni!

6.4.2 Mazgāšanas līdzekļa tvertnes ievietošana ierīcē (11)

1. Pagrieziet mazgāšanas līdzekļa tvertni ar uzliku (11/1) tā, lai smidzināšanas sprauslas abas tapas un roktura atvērumi atrastos viens pret otru.
2. Ievietojiet mazgāšanas līdzekļa tvertni ar uzliku roktura daļā (11/2) līdz atdurei (11/a).
3. Pagrieziet ievietoto mazgāšanas līdzekļa tvertni par 90° (11/b), līdz tā nofiksējas.

7 LIETOŠANA

⚠ BRĪDINĀJUMS! Nepilnīga montāža ir bīstama! Pilnībā nesamontētas ierīces darbība var izraisīt smagas traumas.

- Darbiniet ierīci tikai tad, ja tā ir pilnībā samontēta!
- Neievietojiet ierīcē akumulatoru, kamēr tā nav pilnībā samontēta!
- Pirms ieslēgšanas pārlicinieties, vai vairāku smidzinātāju uzgalis vai mazgāšanas līdzekļa tvertne ir uzstādīta pareizi!

UZMANĪBU! Ūdens iekļūšanas risks. Pieķūšot ūdenim, var rasties īssavienojums un akumulatora bojājums.

- Izmantojot ierīci, nepakļaujiet akumulatoru ūdens un mitruma iedarbībai.
- Nodrošiniet, lai vairāku smidzinātāju uzgaļa vai mazgāšanas līdzekļa tvertnes nomaiņas laikā, akumulators būtu sauss.
- Uzstādiet akumulatoram silikona aizsargapvalku.



7.1 Vairāku smidzinātāju uzgaļa iestatīšana (12-15)

⚠ ESĪET PIESARDZĪGI! Traumu risks. Neregulējiet sprauslas ierīces izmantošanas laikā.

- Izslēdziet ierīci un tad mainiet sprauslas iestatījumus.

Vairāku smidzinātāju uzgalim (12/1) ir seši dažādi smidzināšanas režīmi.

1. Pagrieziet (12/a) vairāku smidzinātāju uzgaļa gredzenu (12/2), lai izvēlētos piemērotu smidzinātāja funkciju.

Iestatījums	Smidzinātāja funkcija
	Atsevišķu vietu tīrīšana (0°), ļoti ne-tīrām vietām (13)
	Virsmu tīrīšana ar 15° plakano strūkļu ļoti ne-tīrām vietām (14)
	Virsmu tīrīšana ar 25° plakano strūkļu vidēji ne-tīrām vietām (14)

Iestatījums	Smidzinātāja funkcija
	Virsu tīrīšana ar 40° plakano strūklu viegli netīrām vietām (14)
	Ūdens pievads ar dušas funkciju, plata strūkla (15)
	Ūdens pievads ar dušas funkciju, šaura strūkla (15)

7.2 Mazgāšanas līdzekļa iestatīšana mazgāšanas līdzekļa tvertnē (16)

1. Tīrīšanas līdzekļa daudzuma palielināšana: Grieziet grozāmo pogu (16/1) pulksteņa rādītāju kustības virzienā.
2. Tīrīšanas līdzekļa daudzuma samazināšana: Grieziet grozāmo pogu (16/1) pretēji pulksteņa rādītāju kustības virzienam.

7.3 Ierīces ieslēgšana/izslēgšana (17)

i NORĀDĪJUMS Strādājot ar atvērta tipa tvertni, iesūkņēšanas šļūtene darba sākumā vēl nav piepildīta ar ūdeni. Nepieciešams nogaidīt līdz 30 sekundēm, līdz sākas ūdens izsmidzināšana.

Ierīces ieslēgšana

1. Uzlieciet masku, lai novērstu izsmidzinātā šķidruma ieelpošanu.
2. Ierīci vēršiet uz tīrāmo virsmu.
3. Nospiediet un turiet nospiestu atbloķēšanas taustiņu (17/1).
4. Turiet nospiestu ieslēgšanas/izslēgšanas slēdzi (17/2). Ierīce sāk darboties. Varat atļaut atbloķēšanas taustiņu. Ierīce pēc dažām sekundēm izsmidzina ūdeni vai mazgāšanas līdzekļa sārmu.
5. Ja no šļūtenes savienojuma liels ūdens daudzums: Aizveriet spiediena reduktoru (skatīt *Nodaļa 5.2 "Spiediena reduktora un iesūkšanas šļūtenes pieslēgšana ierīcei (03-05)", lappuse 211*).

Ierīces izslēgšana

1. Atļaidiet ieslēgšanas/izslēgšanas slēdzi.

7.4 Ūdens strūklas smidzināšanas spiediena iestatīšana (18)

Priekšnosacījums: Ierīce ir ieslēgta un darbojas ar smidzināšanas spiedienu P1, P2 vai P3.

1. Vairākas reizes nospiediet ieslēgšanas/izslēgšanas simbolu skārienjutīgajā displejā (18/1), līdz tiek iestatīts vēlamais smidzināšanas spiediens.

8 TEHNISKĀ APKOPE UN TĪRĪŠANA

⚠ BRĪDINĀJUMS! Traumu risks. Pirms regulēšanas, apkopes, kopšanas un tīrīšanas vienmēr izslēdziet ierīci. Izņemiet akumulatoru.

8.1 Šļūtenes pieslēguma filtra ieliktna tīrīšana (19)

Šļūtenes pieslēguma un filtra ieliktna demontāža un tīrīšana

1. Izņemiet akumulatoru.
2. Izņemiet šļūtenes savienojumu (19/1).
3. Izņemiet filtra ieliktni (19/2).
4. Izskalojiet šļūtenes pieslēgumu un filtra ieliktni ar tīru ūdeni; nepieciešamības gadījumā atkaļķojiet.

Šļūtenes pieslēguma un filtra ieliktna atkārtota montāža

1. Ievietojiet tīro filtra ieliktni šļūtenes pieslēgumā.
2. Pievienojiet šļūteni pie iesūkšanas īscaurules.

8.2 Iesūkšanas filtra tīrīšana (20, 21)

Iesūkšanas filtra demontāža un tīrīšana

1. Velciet ātro savienojumu (20/1) iesūkšanas šļūtenes (20/2) virzienā (20/a).
2. Noņemiet (20/b) iesūkšanas filtru (20/3).
3. Noskrūvējiet filtra korpusu (21/1) no iesūkšanas īscaurules (21/2).
4. Izņemiet smalko sietu (21/3).
5. Izskalojiet visas detaļas ar tīru ūdeni; nepieciešamības gadījumā atkaļķojiet.

Iesūkšanas filtra atkārtota montāža

1. Samontējiet iesūkšanas filtru.
2. Uzstādiet iesūkšanas filtru pie iesūkšanas šļūtenes.

9 PALĪDZĪBA TRAUCĒJUMU GADĪJUMĀ

i NORĀDĪJUMS Ja rodas bojājumi, kas nav uzskaitīti šajā tabulā, vai bojājumi, kurus nevarat novērst patstāvīgi, lūdzam sazināties ar mūsu servisa centru.

Problēma	Cēlonis	Novēršana
Ierīce darbojas, bet neiesūc ūdeni vai ūdens spiediens ir pārāk zems.	Iesūkšanas šļūtene brīvi atrodas pie ierīces.	Cieši nostipriniet iesūkšanas šļūteni pie ierīces.
	Spiediena reduktors ir aizvērts.	Atveriet spiediena reduktoru.
	Ūdens krāns ir aizvērts.	Atveriet ūdens krānu.
	Ierīce ir novietota pārāk augstu pie atvērta tipa tvertnes.	Turiet ierīci zemāk.
	Iesūkšanas filtrs nav iegremdēts ūdenī.	Iegremdējiet iesūkšanas filtru zem ūdens.
	Iesūkšanas šļūtene ir saliekta.	Iztaisnojiet iesūkšanas šļūteni.
	Ierīces filtra ieliktnis un/vai iesūkšanas filtrs ir nosprūduši.	Izīriet filtra ieliktni un iesūkšanas filtru.
	Ūdens ir sasalis.	Atkausējiet ūdeni. Nelietojiet ierīci temperatūrā zem 0 °C.
Ierīce izsmidzina mazāk ūdens.	Smidzināšanas spiediens ir pārāk zems.	Palieliniet smidzināšanas spiedienu.
Vairāku smidzinātāju uzgali nav hermētisks.	Vairāku smidzinātāju uzgali nav precīzi pagriezti uz vēlamo smidzināšanas režīma simbolu.	Pagrieziet vairāku smidzinātāju uzgali tā, lai smidzināšanas režīma simbols un norādes zīmi būtu precīzi viens pret otru.
Pēkšņi palielinās ūdens spiediens.	Vairāku smidzinātāju uzgali, filtra ieliktnis vai iesūkšanas filtrs ir nosprūduši.	Izīriet vairāku smidzinātāju uzgali, filtra ieliktni vai iesūkšanas filtru.
Pēc izslēgšanas no ierīces izplūst ūdens.	Ierīcē vēl ir atlikušais ūdens.	Pilnībā iztecīniet ūdeni no ierīces.
Mazgāšanas līdzekļa tvertne neizsmidzina mazgāšanas līdzekli.	Mazgāšanas līdzekļa tvertnes uzlika ir nosprūduši.	Izīriet uzgali.
Ierīci nevar ieslēgt.	Akumulators nav pilnībā ievietots.	Iebīdiet akumulatoru akumulatora turētājā, līdz tas nofiksējas.
	Akumulators ir izlādējies.	Uzlādējiet akumulatoru vai nomainiet pret jaunu akumulatoru.
	Akumulatoram ir bojājums.	Nomainiet akumulatoru.
Ierīce automātiski izslēdzas.	Akumulators ir izlādējies.	Uzlādējiet akumulatoru vai nomainiet pret jaunu akumulatoru.

Problēma	Cēlonis	Novēršana
	Vairāku smidzinātāju uzgalis, filtra ieliktnis vai iesūkšanas filtrs ir nosprūduši.	Iztīriet vairāku smidzinātāju uzgali, filtra ieliktni vai iesūkšanas filtru.
Ūdens netiek izsmidzināts ar pastāvīgu spiedienu.	Ierīce iesūc papildu gaisu.	Pārbaudiet iesūkšanas šļūtenes savienojumus. Cieši uzstādiat iesūkšanas šļūteni.

10 GLABĀŠANA

10.1 Ierīces glabāšana

Lai nepieļautu bojājumus, pēc katras lietošanas reizes rūpīgi notīriet ierīci:

- Notīriet ierīci.
 - Pirms glabāšanas, izteciniet visu ūdeni no ierīces un šļūtenes.
 - Notīriet visu ierīci un tās piederumus ar tīru drānu un mīkstu birsti. Nelietojiet tīrīšanai benzīnu vai citus šķīdinātājus!
- Ierīci glabājiet uzkārtu sausās un no sala drošās vietās, tā, lai ierīcei nevarētu piekļūt bērni.

10.2 Akumulatora un lādēšanas ierīces glabāšana

I NORĀDĪJUMS Lūdzu, skatiet detalizētu informāciju par akumulatoru un akumulatora lādēšanas ierīci atsevišķās lietošanas instrukcijās.

11 TRANSPORTĒŠANA

Pirms transportēšanas veiciet turpmāk uzskaitītās darbības:

- Izslēdziet ierīci.
- Izņemiet no ierīces akumulatoru.
- Ievietojiet, ievērojot instrukcijas, akumulatoru iepakojumā (skat. turpmāk tekstā).

Akumulators "B160.6 Li" (preces Nr. 114128)

I NORĀDĪJUMS Akumulatora nominālā enerģija ir lielāka par 100 Wh! Tāpēc ievērojiet turpmāk uzskaitītos drošības norādījumus!

Uz komplektā iekļauto litija jonu akumulatoru attiecas tiesību akti par bīstamām kravām, taču to var transportēt vienkāršotos apstākļos:

- Privātais lietotājs drīkst akumulatoru pārvadāt pa koplietošanas ceļiem bez papildus ierobežojumiem, ja tas ir iepakots atbilstoši mazumtirdzniecības noteikumiem un transportēšana tiek veikta ar privātu transportlīdzekli.

- Komerčiālaļiem lietotājiem, kas veic pārvadājumus saistībā ar savu pamatdarbību (piemēram, transportēšana uz būvlaukumiem un no tiem vai demonstrācijas), šāda vienkāršota transportēšanas kārtība arī nodrošina labumu.

Abos iepriekšminētajos gadījumos obligāti ir jāievēro piesardzības pasākumi, lai nepieļautu satura noplūdi. Citos gadījumos jāievēro bīstamo kravu aprites likuma noteikumi! Neievērošanas gadījumā sūtītājam un, attiecīgā gadījumā, pārvadātājam tiek piemēroti stingri sodi.

Papildu informācija par transportēšanu un nosūtīšanu

- Litija jonu akumulatorus drīkst transportēt vai nosūtīt tikai tad, ja tiem nav bojājumu!
- Akumulatoru transportēšanai izmantojiet tikai oriģinālo kartona vai bīstamo preču transportēšanai piemērotu kasti (nav nepieciešama akumulatoriem, kuriem nominālā jauda nepārsniedz 100 Wh).
- Uzstādiat akumulatora kontaktiem izolāciju, lai nepieļautu to īsslēgumu.
- Nodrošiniet, lai akumulators iepakojumā nevarētu brīvi pārvietoties un tam nerastos bojājumi.
- Pārliecinieties, vai transportēšanas vai nosūtīšanas laikā (piem., ar kurjeru vai transportēšanas uzņēmumu) ir pareizs sūtījuma marķējums un dokumentācija.
- Iepriekš pajautājiet, vai transportēšana ar izvēlēto pakalpojumu sniedzēju ir iespējama un parādiat viņam savu sūtījumu.

Lai sagatavotu sūtījumu, mēs iesakām piesaistīt bīstamo preču speciālistu. Ievērojiet arī iespējamās papildus valsts normatīvos aktus.

12 UTILIZĀCIJA

Tikai EK valstīm:

Saskaņā ar Eiropas Savienības Direktīvu 2012/19/ES par nolietotajām elektriskajām un elektroniskajām ierīcēm un šīs direktīvas transpo-

nēšanu valsts tiesību aktos lietošanai noliecot uzlādes ierīces jāsavāc atsevišķi un jānogādā otrreizējai pārstrādei apkārtējai videi nekaitīgā veidā.

Ja elektriskās un elektroniskās ierīces netiek atbilstoši izmantotas, tās var kaitēt videi un cilvēku veselībai iespējamās bīstamo vielu klātbūtnes dēļ.

Norādījumi par elektrisko un elektronisko iekārtu likumu



- Noliecotas elektriskās un elektroniskās ierīces aizliegts izmest sadzīves atkritumos, tās ir jānodod atsevišķā atkritumu savākšanas vai likvidēšanas vietā!
- Vecās baterijas vai akumulatori, ja tie noliecotajā ierīcē nav iebūvēti, pirms ierīces nodošanas ir jāizņem! To utilizācija reglamentēta atkritumu apsaimniekošanas likumā.
- Elektrisko un elektronisko iekārtu īpašniekiem vai lietotājiem ir juridisks pienākums pēc lietošanas tās nodot atpakaļ pārstrādei.
- Galalietotājs ir atbildīgs par savu personas datu dzēšanu no vecās utilizējamās ierīces!

Pārsvītrotas atkritumu urnas simbols nozīmē, ka elektrisko un elektronisko iekārtu atkritumus nedrīkst izmest kopā ar sadzīves atkritumiem.

Elektrisko un elektronisko iekārtu atkritumus bez maksas var nodot šādās vietās:

- Publiskos atkritumu apglabāšanas vai savākšanas punktos (piemēram, pašvaldību ēku pagalmos).
- Elektroierīču tirdzniecības vietās (stacionārās un tiešsaistes), ja tirgotājiem ir pienākums tās pieņemt atpakaļ vai ja viņi piedāvā šādu iespēju brīvprātīgi.

Šie paziņojumi attiecas tikai uz ierīcēm, kas uzstādītas un pārdotas Eiropas Savienības valstīs un uz kurām attiecas Eiropas Direktīva 2012/19/ES. Valstīs, kas nav Eiropas Savienības sastāvā, var būt atšķirīgi noteikumi attiecībā uz noliecotu elektrisko un elektronisko ierīču utilizāciju.

Norādījumi par likumu „Par baterijām” (BattG)



- Noliecotas baterijas un akumulatorus aizliegts izmest sadzīves atkritumos, tos ir jānodod atsevišķā atkritumu savākšanas vai likvidēšanas vietā!
- Lai droši izņemtu baterijas vai akumulatorus no elektriskās ierīces un noskaidrotu informāciju par to tipu vai ķīmisko sistēmu, lūdzam

ievērot turpmāk sniegtos datus lietošanas vai montāžas instrukcijā.

- Bateriju un uzlādējamo akumulatoru īpašniekiem vai lietotājiem ir juridisks pienākums tos pēc lietošanas nodot otrreizējai pārstrādei. Atpakaļnodošana ir ierobežota līdz mājsaimniecībai atļautajam daudzumam.

Noliecotas baterijās var būt kaitīgas vielas vai smagie metāli, kas var radīt kaitējumu videi un veselības problēmas. Noliecoto bateriju otrreizējā pārstrāde un tajās esošo resursu izmantošana palīdz saudzēt šīs divas svarīgās preces.

Pārsvītrotā konteinerā simbols nozīmē, ka baterijas un akumulatorus nedrīkst izmest sadzīves atkritumos.

Ja zem konteinerā papildus ir norādīti simboli Hg, Cd vai Pb, to nozīme norādīta tālāk.

- Hg — baterijā ir vairāk nekā 0,0005% dzīvsudraba
- Cd — baterijā ir vairāk nekā 0,002% kadmija
- Pb — baterijā ir vairāk nekā 0,004% svina

Akumulatoru un baterijas bez maksas var nodot turpmāk norādītajās vietās.

- Publiskos atkritumu apglabāšanas vai savākšanas punktos (piemēram, pašvaldību ēku pagalmos)
- Bateriju un akumulatoru tirdzniecības vietās
- Kopējās noliecoto ierīču bateriju savākšanas sistēmas savākšanas punktos
- Ražotāja atpakaļpieņemšanas centrā (ja tas nav kopējās atpakaļpieņemšanas sistēmas dalībnieks)

Šie apgalvojumi attiecas tikai uz tiem akumulatoriem un baterijām, kas tiek uzstādītas un pārdotas Eiropas Savienības dalībvalstīs uz kurām attiecināmas Eiropas Regulas (ES) 2023/1542 prasības. Valstīs, kas nav Eiropas Savienības dalībvalstīs, uz akumulatoru un bateriju utilizāciju var attiekties atšķirīgi noteikumi.

13 KLIENTU APKALPOŠANAS DIENESTS/SERVISS

Jautājumu gadījumā par garantiju, remontu vai rezerves daļām sazinieties ar tuvāko AL-KO servisa centru. Informāciju par tiem meklējiet šādā vietnē:

www.alko-garden.com/service-contacts

Vairāk informācijas par rezerves daļām varat skatīt:

www.alko-garden.com/spareparts

14 INFORMĀCIJA PAR ATBILSTĪBAS DEKLARĀCIJU

Ar šo mēs ar pilnu atbildību paziņojam, ka mūsu piegādātā produkta konstrukcija atbilst saskaņoto

ES direktīvu prasībām, ES drošības standartiem un produkta specifiskiem standartiem. Atbilstības deklarācija ir daļa no lietošanas instrukcijas un ir pievienota ierīcei.

15 GARANTIJA

Iespējamos materiāla vai ražošanas brāķus iekārtā mēs novērsīsim atbilstoši likumā noteiktajam noilguma termiņam attiecībā uz garantijas prasībām, paturot tiesības izvēlēties remontu vai jaunas preces piegādi. Noilguma termiņš tiek noteikts, vadoties pēc tās valsts spēkā esošās likumdošanas, kurā ierīce tika nopirkta.

Mūsu garantijas pakalpojumi ir spēkā tikai tad, ja:

- ievērojot šo lietošanas instrukciju.
- ierīce tiek izmantota atbilstoši mērķim;
- tiek izmantotas oriģinālās rezerves daļas.

Garantija zaudē savu spēku, ja:

- tiek veikti patstāvīgi remontēšanas mēģinājumi;
- tiek veikta patvaļīga pārbūve;
- ierīce netiek lietota atbilstoši paredzētajam mērķim.

Garantija neattiecas uz:

- krāsas bojājumiem, kas radušies normāla nolietojuma rezultātā;
- dilstošajām detaļām, kas rezerves daļu kartē ir atzīmētas ar rāmīti .

Garantijas periods sākas no ierīces pirmreizējās pārdošanas pirmās dienas. Noteicošais ir datums uz pirkuma čeka. Lūdzam jūs ar šo garantijas deklarāciju un pirkuma čeku doties pie sava tirdzniecības pārstāvja vai uz tuvāko oficiālo klientu apkalpošanas centru. Šī deklarācija neskar pircēja likumā noteiktās garantijas prasības pret pārdevēju.

- Păstrați aceste instrucțiuni de utilizare astfel încât să le puteți consulta de fiecare dată când aveți nevoie de informații despre aparat.
- Înmânați aparatul altor persoane doar împreună cu aceste instrucțiuni de utilizare.
- Citiți și respectați indicațiile de siguranță și avertizare din aceste instrucțiuni de utilizare.

2.1 Simboluri de pe copertă

Simbol	Semnificație
	Înainte de punerea în funcțiune, citiți neapărat cu atenție acest manual de utilizare. Aceasta este o condiție obligatorie pentru lucrul în condiții de siguranță și pentru o utilizare lipsită de defecțiuni.
	Manual de utilizare
	Manipulați cu grijă acumulatorii cu ioni de litiu! Respectați în special instrucțiunile de transport, depozitare și eliminare din acest manual de utilizare!
	Acest produs este în conformitate cu directivele europene aplicabile și a fost efectuată o procedură de evaluare a conformității pentru aceste directive.

2.2 Explicarea simbolurilor și a cuvintelor simbol

⚠ PERICOL! Indică o situație periculoasă iminentă, care - dacă nu este evitată - duce la deces sau accidente grave.

⚠ AVERTISMENT! Indică o situație periculoasă potențială, care - dacă nu este evitată - poate duce la deces sau accidente grave.

⚠ ATENȚIE! Indică o situație periculoasă potențială, care - dacă nu este evitată - poate duce la accidente minore sau moderate.

⚠ ATENȚIE! Indică o situație care - dacă nu este evitată - poate duce la pagube materiale.

i INDICAȚIE Instrucțiuni speciale pentru o mai bună înțelegere și manevrare.

3 DESCRIEREA PRODUSULUI

În acest manual de utilizare se descrie un aparat de spălat cu presiune cu acumulator.

Se pot folosi toți acumulatorii (Bxxx Li) și încărcătoarele (Cxxx Li) din gama **AL-KO 18V/36V 1 BATTERY 2 VOLTAGES**

ATENȚIE! Pericol de deteriorare a aparatelor și acumulatorilor. Dacă aparatul este operat cu acumulatori nepotriviiți, aparatul și acumulatorii se pot deteriora.

- Operați aparatul doar cu acumulatorii indicați.

i INDICAȚIE În manualele de utilizare pentru acumulatorii și încărcătoarele din gama **AL-KO 18V/36V 1 BATTERY 2 VOLTAGES** găsiți informații suplimentare.

3.1 Utilizarea în conformitate cu destinația

Acest aparat poate fi folosit pentru:

- Pentru curățat mașini, autovehicule, clădiri, ferestre, unelte, fațade, terase, aparate de grădină, mobilier de grădină, echipamente de joacă, biciclete de munte, echipamente sportive, alei de acces, bărci, plăci de surf, echipamente de scufundări, echipamente de camping, pescuit și vânătoare, garaje, balcoane.
- Irigare.

Aparatul poate fi utilizat numai cu accesorii aprobate.

Aparatul poate fi alimentat cu apă din rețeaua menajeră și din recipiente deschise (de ex. butoi pentru colectarea apei de ploaie, iaz).

Dispozitivul poate fi utilizat numai când este complet asamblat.

Acest aparat a fost conceput exclusiv pentru uz privat. Orice altă utilizare, precum și orice modificare sunt considerate utilizări neconforme și duc la pierderea garanției precum și a conformității și exonerarea producătorului de orice responsabilitate pentru pagubele utilizatorului sau terților.

3.2 Posibilă utilizare greșită previzibilă

Aparatul nu a fost conceput pentru utilizarea industrială în parcurile publice și arenele sportive și nici pentru utilizarea în agricultură și silvicultură.

Aveți în vedere în special:

- Nu folosiți aparatul pe obiecte care nu sunt rezistente la umezeală.
- Folosiți aparatul doar pe obiecte care pot rezista la presiunea apei (vezi datele tehnice).
- Nu folosiți aparatul pe vreme umedă, pe ploaie, în apă sau sub apă.
- Nu folosiți aparatul fără a-l conecta mai întâi la sursa de apă.

3.3 Echipamente de siguranță și protecție

⚠️ AVERTISMENT! Pericol de rănire. Dispozitivele de siguranță și protecție defecte sau scoase din funcțiune pot cauza accidente grave.





- Duceți dispozitivele de siguranță și protecție defecte la reparat.
- Nu scoateți din funcțiune dispozitivele de siguranță și de protecție.

3.3.1 Buton de deblocare

Butonul de deblocare deblochează comutatorul Pornit/Oprit. Astfel se previne o pornire accidentală a aparatului prin simpla apăsare a comutatorului Pornit/Oprit.

3.4 Simboluri pe aparat

3.4.1 Marcaj de siguranță

Simbol	Semnificație
	Atenție! Atenție sporită la manipulare!
	Citiți cu atenție manualul de utilizare. Familiarizați-vă cu componentele de comandă ale aparatului și cu folosirea corespunzătoare a acestuia.
	Conform reglementărilor în vigoare, aparatul de spălat cu presiune nu trebuie niciodată utilizat în rețeaua de apă potabilă fără un separator de sistem. Trebuie utilizat un separator de sistem adecvat, conform EN 12729, tip "BA".
	Nu îndreptați aparatul spre persoane, animale de companie, autovehicule în mișcare sau sisteme, instalații sau echipamente electrice sub tensiune.
	Îndepărtați acumulatorul înainte de a efectua lucrări de reglare, curățare sau întreținere.

3.4.2 Simbol de operare

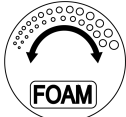
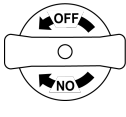
Simbol	Semnificație
	Adăugarea continuă a detergentului lichid în jetul de apă.
	Reductor de presiune: <ul style="list-style-type: none"> ■ Deschiderea ventilului: Rotiți butonul rotativ în direcția ON. ■ Închiderea ventilului: Rotiți butonul rotativ în direcția OFF.

3.5 Privire de ansamblu asupra produsului (01)

Nr.	Piesă
Aparat de spălat cu presiune cu acumulator	
1	Mâner spate
2	Comutator Pornit/Oprit
3	Buton de deblocare
4	Ecran tactil pentru reglarea presiunii
5	Mâner frontal
6	Duză de pulverizare multiplă
7	Racord pentru furtun cu filtru
8	Reductor de presiune cu funcție de deschidere și închidere
9	Suport acumulator
Furtun de aspirare	
10	Cuplaj rapid la aparat sau reductorul de presiune
11	Furtun de aspirare
12	Cuplaj rapid la filtrul de aspirare sau robinetul de apă
13	Filtru de aspirare, inserabil
Sticlă de săpun cu cap de dozare	
14	Cap de dozare pentru sticla de săpun:
15	<ul style="list-style-type: none"> ■ Cuplaj inserabil la aparatul de spălat cu presiune cu acumulator
16	<ul style="list-style-type: none"> ■ Buton rotativ pentru detergent lichid

Nr.	Piesă
17	<ul style="list-style-type: none"> ■ Duză de pulverizare pentru apă cu săpun
18	Sticlă de săpun
Accesorii	
19	Cutie de depozitare
20*	Acumulatorul*
21*	Încărcător*

*: În set complet (Nr. articol 114156).

3.6 Pachetul de livrare

În pachetul de livrare se află pozițiile menționate aici. Verificați dacă există toate pozițiile:

Nr.	Piesă
1	Aparat de spălat cu presiune cu acumulator
2	Duză de pulverizare multiplă
3	Furtun de aspirare
4	Sticlă de săpun cu cap de dozare
5	Reductor de presiune
6	Manual de utilizare
7*	Acumulatorul*
8*	Încărcător*

*: La aparatul separat nu este inclus, este totuși parte componentă a setului complet.

4 INSTRUCȚIUNI DE SIGURANȚĂ

- Nu lăsați aparatul la îndemâna copiilor atunci când este pornit sau în curs de răcire.
- Nu îndreptați aparatul către persoane sau animale.
- Nu îndreptați aparatul către autovehicule în mișcare.
- Nu îndreptați niciodată aparatul spre sisteme, instalații sau echipamente electrice aflate sub tensiune.
- Nu lăsați aparatul nesupravegheat.
- Nu folosiți aparatul dacă a fost scăpat, dacă prezintă deteriorări vizibile sau scurgeri.
- Îndepărtați acumulatorul înainte de a efectua lucrări de reglare, curățare sau întreținere.
- Îndepărtați acumulatorul înainte de a înlocui piese sau de a comuta la alte funcții.

- Folosiți doar accesorii aprobate de producător.
- Nu folosiți substanțe care poluează apa ca detergent.
- Nu pulverizați substanțe inflamabile.

4.1 Instrucțiuni de siguranță pentru acumulator și încărcător

- Înainte de încărcare, îndepărtați acumulatorul din aparat.
- Introduceți acumulatorul cu polaritatea corectă în aparat.
- Îndepărtați acumulatorul din aparat dacă îi depozitați pe termen mai lung.
- Nu scurtcircuitați bornele de racord ale aparatului sau ale acumulatorului.

Manuale de utilizare

Respectați instrucțiunile de siguranță pentru acumulator și încărcător din manualele de utilizare separate:

- Manual de utilizare 443998: acumulatori
- Manual de utilizare 443999: încărcătoare

5 MONTAJUL

⚠ AVERTISMENT! Pericol de accidentare prin montaj incomplet! Operarea unui aparat montat incomplet poate duce la accidente grave.

- Operați aparatul doar dacă este montat complet!
- Introduceți acumulatorul în aparat doar atunci când este complet asamblat!

5.1 Introducerea duzei de pulverizare multiplă în aparat (02)

1. Rotiți duza de pulverizare multiplă (02/1) astfel încât cele două știfturi ale duzei de pulverizare și adânciturile din mâner să fie unul în fața celuilalt.
2. Introduceți duza de pulverizare multiplă în mâner (02/2) la maxim (02/a).
3. Rotiți duza de pulverizare multiplă introdusă cu 90° (02/b) până când se fixează.

5.2 Introducerea reductorului de presiune și a furtunului de aspirare în aparat (03-05)

ℹ INDICAȚIE Conectarea reductorului de presiune este necesară numai dacă furtunul de aspirare este conectat la un robinet de apă.

1. Atașați reductorul de presiune (03/1) cu cuplajul rapid (03/2) la ștuțul pentru furtun (03/3) de pe aparat (03/a). Cuplajul rapid trebuie să se fixeze.

2. Conectați furtunul de aspirare (04/1) cu cuplaj rapid (04/2) la ștuțul pentru furtun (04/3) al reductorului de presiune (04/4) (04/a). Cuplajul rapid trebuie să se fixeze.
3. Deschiderea/închiderea reductorului de presiune:
 - Pentru deschidere: Rotiți butonul rotativ (05/1) în direcția ON (05/a), adică în poziție verticală.
 - Pentru închidere: Rotiți butonul rotativ (05/1) în direcția OFF (05/b), adică în poziție orizontală.

6 PUNEREA ÎN FUNCȚIUNE

6.1 Încărcați acumulatorul

Respectați intervalul de temperatură pentru operațiunea de încărcare; consultați datele tehnice.

INDICAȚIE Pentru informații detaliate, consultați manualele de utilizare separate pentru acumulator și încărcător:

- Manual de utilizare 443998: acumulatori
- Manual de utilizare 443999: încărcătoare

6.2 Introducerea și scoaterea acumulatorului (06, 07)

ATENȚIE! Pericol de deteriorare a acumulatorului. Lăsarea acumulatorului în aparat după utilizare îl poate deteriora.

- Imediat după utilizare, scoateți acumulatorul din aparat și depozitați-l într-un loc protejat de îngheț.
- Puneți acumulatorul în aparat abia imediat înainte de utilizare.

Introducerea acumulatorului

1. Împingeți acumulatorul (06/1) în suportul de acumulator (06/2) (06/a) până se fixează.

Scoaterea acumulatorului

1. Apăsăți butonul de deblocare (07/1) de la acumulator (07/2) și țineți-l apăsat.
2. Scoateți acumulatorul (07/a).

6.3 Alimentarea cu apă

ATENȚIE! Pericol de deteriorare a aparatului. Aspirarea apei murdare, cu rugină sau noroioasă va deteriora aparatul.

- Operați și curățați dispozitivul cu apă curată.
- Asigurați-vă că apa nu conține aditivi corozivi, îngrășăminte, pesticide sau detergenți.

6.3.1 Suspendarea furtunului de aspirare în recipientul deschis (08)

Aparatul de spălat cu presiune cu acumulator poate fi acționat cu apă din recipiente deschise, cum ar fi butoaie pentru colectarea apei de ploaie sau găleți. Se poate lua și apă din corpurile de apă de suprafață.

INDICAȚIE Dacă se depășește înălțimea maximă de aspirare, timpul de aspirare crește.

- Respectați înălțimea maximă de aspirare a aparatului.

Condiție: Furtunul de aspirare este conectat la aparat. Reductorul de presiune nu este necesar.

1. Fixați filtrul de aspirare (08/1) pe furtunul de aspirare (08/2).
2. Suspendați furtunul de aspirare cu filtrul de aspirare în recipientul deschis (08/3). Filtrul de aspirare trebuie să se afle în apă.
3. Dacă este cazul: Fixați furtunul de aspirare de marginea recipientului folosind o clemă (08/4).

6.3.2 Conectarea furtunului de aspirare la robinetul de apă (09)

Condiții: Robinetul de apă trebuie să aibă un racord pentru furtun.

1. Scoateți filtrul de aspirare din cuplajul rapid.
2. Introduceți furtunul de aspirare (09/1) cu reductorul de presiune (09/2) la aparat (09/3) (vezi Capitol 5.2 "Introducerea reductorului de presiune și a furtunului de aspirare în aparat (03-05)", pagină 221).
3. Introduceți furtunul de aspirare (09/4) cu cuplajul rapid în racordul pentru furtun (09/5) al robinetului de apă.

Atenție! Folosiți furtunul de aspirare livrat împreună cu aparatul! Furtunurile de aspirare vechi nu trebuie folosite.

4. Deschideți robinetul de apă.
5. Deschideți reductorul de presiune.

6.4 Sticlă de săpun

Pentru pretratarea suprafeței de curățat turnați un detergent lichid în sticlă de săpun. Cu butonul rotativ reglați cantitatea de detergent adăugată în jetul de apă. După pretratare puteți clăti suprafața cu apă curată.

Condiție: Furtunul de aspirare trebuie conectat la o sursă de apă.

6.4.1 Umplerea sticlei de săpun (10)

1. Deșurubați capul de dozare (10/1) de pe sticla de săpun (10/2).
2. Turnați detergent lichid în sticla de săpun. Detergentul trebuie să fie adecvat scopului de curățare prevăzut.
3. Însurubați la loc capul de dozare pe sticla de săpun.

⚠ ATENȚIE! Pericol de rănire. Dacă deșurubați sticla de săpun în timpul funcționării, apa va ieși din capul de dozare al sticlei de săpun cu o presiune ridicată. În plus se poate defecta și acumulatorul din cauza apei.

- Nu deșurubați sticla de săpun în timpul funcționării!

6.4.2 Introducerea sticlei de săpun în aparat (11)

1. Rotiți sticla de săpun cu cap de dozare (11/1) astfel încât cele două știfturi ale duzei de pulverizare și adânciturile din mâner să fie unul în fața celuilalt.
2. Introduceți sticlă de săpun cu cap de dozare în mâner (11/2) la maxim (11/a).
3. Rotiți sticla de săpun introdusă cu 90° (11/b) până când se fixează.

7 UTILIZAREA

⚠ AVERTISMENT! Pericol de accidentare prin montaj incomplet! Operarea unui aparat montat incomplet poate duce la accidente grave.

- Utilizați aparatul doar dacă este complet montat!
- Introduceți acumulatorul în aparat doar atunci când este complet asamblat!
- Înainte de pornire, verificați dacă duza de pulverizare multiplă și/sau sticla de săpun sunt montate corect!

⚠ ATENȚIE! Pericol datorat apei. Contactul cu apa duce la scurtcircuite și la distrugerea acumulatorului.

- Nu expuneți acumulatorul la umezeală la utilizarea dispozitivului.
- Păstrați acumulatorul uscat atunci când schimbați duza de pulverizare multiplă și sticla de săpun.
- Trageți manșonul de protecție din silicon peste acumulator.

7.1 Reglarea duzei de pulverizare multiplă (12-15)

⚠ ATENȚIE! Pericol de rănire. Nu modificați setarea duzei în timpul funcționării.

- Oprii aparatul și apoi modificați setarea duzei.

Duza de pulverizare multiplă (12/1) are șase șabloane de pulverizare diferite.

1. Rotiți inelul (12/2) duzei de pulverizare multiplă (12/a) pentru a selecta o funcție adecvată a duzei.

Setare	Funcție duză
	Curățarea punctuală (0°) la murdărire intensă (13)
	Curățarea suprafețelor cu un jet evantai de 15° în caz de murdărire intensă (14)
	Curățarea suprafețelor cu un jet evantai de 25° în caz de murdărire medie (14)
	Curățarea suprafețelor cu un jet evantai de 40° în caz de murdărire ușoară (14)
	Irigare cu funcție de duș, jet amplu (15)
	Irigare cu funcție de duș, jet îngust (15)

7.2 Reglarea detergentului la sticla de săpun (16)

1. Creșterea cantității de detergent: Răsuciți butonul rotativ (16/1) în sens orar.
2. Reducerea cantității de detergent: Răsuciți butonul rotativ (16/1) în sens antiorar.

7.3 Pornirea/oprirea aparatului (17)

ℹ INDICAȚIE Atunci când se lucrează cu un recipient deschis, furtunul de aspirare nu este încă umplut cu apă la începutul lucrului. Durează până la 30 de secunde până apa începe să fie pulverizată.

Pornirea aparatului

1. Puneți-vă o mască pentru a evita inhalarea vaporilor pulverizați.
2. Îndreptați aparatul spre suprafața care trebuie curățată.
3. Apăsăți și țineți apăsat butonul de deblocare (17/1).
4. Apăsăți și țineți apăsat comutatorul Pornit/Oprit (17/2). Aparatul funcționează. Butonul de deblocare poate fi eliberat. Aparatul pulverizează apă sau apă cu săpun după câteva secunde.
5. În caz de scurgeri abundente de apă la racordul de furtun: Închideți reductorul de presiune (vezi *Capitol 5.2 "Introducerea reductorului de presiune și a furtunului de aspirare în aparat (03-05)", pagină 221*).

Oprți aparatul

1. Eliberați comutatorul Pornit/Oprit.

7.4 Reglarea presiunii de pulverizare a jetului de apă (18)

Condiție: Aparatul este în funcțiune și funcționează cu presiunea de pulverizare P1, P2 sau P3.

1. Apăsăți simbolul pornit/oprit  de pe ecranul tactil (18/1) de mai multe ori, până când este setată presiunea de pulverizare dorită.

8 ÎNTREȚINEREA ȘI ÎNGRIJIREA

⚠️ AVERTISMENT! Pericol de rănire. Oprți întotdeauna aparatul înainte de a efectua lucrări de reglare, întreținere, îngrijire și curățare. Îndepărtați acumulatorul.

Defecțiune	Cauză	Remediu
Aparatul funcționează, dar nu trage apă sau presiunea apei este prea mică.	Furtunul de aspirare nu este bine fixat pe dispozitiv.	Fixați bine furtunul de aspirare pe aparat.
	Reductorul de presiune este închis.	Deschideți reductorul de presiune.
	Robinetul de apă este închis.	Deschideți robinetul de apă.
	Aparatul este poziționat prea sus deasupra recipientului deschis.	Aduceți aparatul mai jos.
	Filtrul de aspirare nu este scufundat în apă.	Scufundați filtrul de aspirare sub apă.

8.1 Curățarea filtrului de la racordul pentru furtun (19)

Demontați și curățați racordul de furtun și filtrul

1. Îndepărtați acumulatorul.
2. Scoateți racordul pentru furtun (19/1).
3. Scoateți filtrul (19/2).
4. Clătiți racordul pentru furtun și filtrul cu apă curată, detartrați dacă este necesar.

Montați la loc filtrul și racordul pentru furtun

1. Introduceți filtrul curat în racordul pentru furtun.
2. Introduceți racordul pentru furtun în ștuțul de aspirare.

8.2 Curățarea filtrului de aspirare (20, 21)

Demontarea și curățarea filtrului de aspirare

1. Trageți cuplajul rapid (20/1) în direcția furtunului de aspirare (20/2) (20/a).
2. Scoateți filtrul de aspirare (20/3) (20/b).
3. Desfiletați carcasa filtrului (21/1) de pe ștuțul de aspirare (21/2).
4. Scoateți sita fină (21/3).
5. Clătiți toate componentele cu apă curată, detartrați dacă este necesar.

Montați la loc filtrul de aspirare

1. Asamblați filtrul de aspirare.
2. Fixați filtrul de aspirare pe furtunul de aspirare.

9 AJUTOR ÎN CAZ DE DEFECȚIUNI

i INDICAȚIE În cazul unor defecțiuni care nu sunt enumerate în acest tabel sau pe care nu le puteți remedia singuri, vă rugăm să vă adresați Serviciului nostru de asistență pentru clienți.

Defecțiune	Cauză	Remediu
	Furtunul de aspirare este în-doit.	Îndreptați furtunul de aspirare.
	Filtrul de la aparat și/sau fil-trul de aspirare sunt înfun-da-te.	Curățați filtrul și filtrul de aspirare.
	Apa este înghețată.	Dezghețați apa. Nu utilizați aparatul la temperaturi sub 0°C.
Aparatul pulverizează prea puțină apă.	Presiunea de pulverizare este prea redusă.	Creșteți presiunea de pulverizare.
Duza de pulverizare mul-tiplă nu este etanșă.	Duza de pulverizare multiplă nu este rotită exact pe sim-bolul de model de pulveriza-re dorit.	Rotiți duza de pulverizare multiplă astfel încât simbolul modelului de pulverizare și marcajul indicator să fie aliniate precis între ele.
Presiunea apei crește brusc.	Duza de pulverizare multiplă, filtrul sau filtrul de aspirare sunt înfundate.	Curățați duza de pulverizare multiplă, fil-trul și filtrul de aspirare.
După oprire curge apă din aparat.	În aparat mai există apă reziduală.	Scurgeți complet apa din aparat.
Sticla de săpun nu pulve-rizează detergent.	Capul de dozare pentru sticla de săpun este înfundat.	Curățați capul de dozare.
Aparatul nu pornește.	Acumulatorul nu este intro-dus complet.	Introduceți acumulatorul la maxim în su-portul de acumulator.
	Acumulatorul este gol.	Încărcați sau înlocuiți acumulatorul cu unul nou.
	Acumulatorul este defect.	Înlocuiți acumulatorul.
Aparatul se oprește auto-mat.	Acumulatorul este gol.	Încărcați sau înlocuiți acumulatorul cu unul nou.
	Duza de pulverizare multiplă, filtrul sau filtrul de aspirare sunt înfundate.	Curățați duza de pulverizare multiplă, fil-trul și filtrul de aspirare.
Apa nu este pulverizată la presiune constantă.	Aparatul aspiră și aer.	Verificați conexiunile furtunului de aspi-rare. Fixați bine furtunul de aspirare.

10 DEPOZITAREA

10.1 Depozitarea aparatului

După fiecare utilizare curățați bine aparatul pen-tru a evita deteriorările:

- Curățarea aparatului:
 - Scurgeți toată apa din aparat și din furtun înainte de depozitare.
 - Curățați întregul aparat și accesoriile cu o cârpă curată și o perie moale. Nu folosiți benzină sau alți solvenți!

- Depozitați aparatul într-un loc cât mai uscat loc și departe de accesul copiilor.

10.2 Depozitarea acumulatorului și a încărcătorului

 **INDICAȚIE** Pentru informații detaliate, con-sultați instrucțiunile de utilizare separate pentru acumulator și încărcător.

11 TRANSPORTUL

Înainte de transport luați următoarele măsuri:

- Opriiți aparatul.

2. Îndepărtați acumulatorul din aparat.
3. Ambalați acumulatorii în mod corespunzător (vezi mai jos).

Acumulator "B160.6 Li" (Nr. art. 114128)

f **INDICAȚIE** Energia nominală a acumulatorului este mai mare de 100 Wh! De aceea respectați următoarele indicații de transport!

Acumulatorul cu ioni de litiu inclus întră sub incidența legii privind bunurile periculoase, poate fi totuși transportat în condiții simplificată:

- Utilizatorul privat poate transporta acumulatorul fără probleme în spațiile publice, dacă este ambalat ca la achiziționare și transportul este făcut în scopuri private.
- Utilizatorii industriali ce efectuează transportul în cadrul activității profesionale (de ex. livrări la și de la șantiere) pot de asemenea aplica această variantă simplificată.

În ambele cazuri de mai sus trebuie luate măsuri de protecție pentru evitarea scurgerii conținutului. În alte cazuri se vor respecta neapărat prevederile legislației privind bunurile periculoase! În caz de nerespectare, se pot aplica amenzi usturătoare.

Alte instrucțiuni pentru transport

- Acumulatorii cu ioni de litiu se transportă resp. Se expediază doar în stare perfectă!
- Când transportați acumulatorul, utilizați numai cutia originală sau o cutie de carton pentru mărfuri periculoase adecvată (nu este necesară pentru acumulatorii cu o putere nominală mai mică de 100 Wh).
- Acoperiți contactele acumulatorului deschise pentru a evita un scurtcircuit.
- Asigurați-vă că acumulatorul din interiorul ambalajului nu alunecă pentru a preveni deteriorarea acestuia.
- Asigurați o marcare și o documentare corectă a expedierii la transport (de ex. prin curierat).
- Informați-vă în prealabil dacă este posibil un transport cu furnizorul de servicii de curierat ales.

Recomandăm apelarea la un specialist în produse periculoase pentru pregătirea expedierii. Respectați și celelalte regulamente naționale aplicabile.

12 ELIMINAREA DEȘEURILOR

Numai pentru țările UE:

Conform Directivei Europene 2012/19/UE privind deșeurile de echipamente electrice și electronice și transpunerea acesteia în legislația națională, încărcătoarele scoase din uz trebuie colectate selectiv și direcționate către o stație de reciclare ecologică.

În cazul eliminării necorespunzătoare, aparatele electrice și electronice pot avea un efect nociv asupra mediului și sănătății din cauza posibilei prezențe a substanțelor periculoase.

Indicații privind legea aparatelor electrice și electronice



- Aparatele electrice și electronice nu se aruncă la gunoiul menajer, ci se duc la un centru de colectare specializat!
- Bateriile sau acumulatorii vechi ce nu sunt fixați în aparate trebuie scoși înainte de predare! Dezafectarea acestora este stipulată prin legea bateriilor.
- Deținătorii resp. utilizatorii de aparate electrice și electronice sunt obligați de lege să le predea după folosire.
- Utilizatorul final poartă responsabilitatea pentru ștergerea datelor personale din aparatul vechi de dezafectat!

Simbolul coșului de gunoi tăiat înseamnă că aparatele electrice și electronice nu pot fi aruncate la gunoiul menajer.

Aparatele electrice și electronice pot fi predate gratuit la următoarele centre:

- Puncte de colectare și dezafectare publice (de ex. centre comunale)
- Punctele de vânzare a aparatelor electronice (fixe sau online), dacă distribuitorii sunt obligați să le preia sau dacă oferă benevol acest serviciu.

Aceste aspecte sunt valabile doar pentru aparatele instalate și utilizate în țările din Uniunea Europeană și care se supun Directivei Europene 2012/19/CE. În țările din afara Uniunii Europene este posibil să se aplice prevederi diferite pentru dezafectarea aparatelor electrice și electronice.

Indicații privind legea bateriilor (BattG)



- Bateriile și acumulatorii vechi nu se aruncă la gunoiul menajer, ci se duc la un centru de colectare specializat!

- Pentru scoaterea în siguranță a bateriilor sau acumulatorilor din aparatul electronic și pentru informații despre tipul acestora resp. sistemul chimic, respectați indicațiile suplimentare din instrucțiunile de operare și montaj.
- Deținătorii resp. utilizatorii de baterii și acumulatorii sunt obligați de lege să le predea după folosire. Predarea se limitează la cantități uzuale casnice.

Bateriile vechi pot conține substanțe toxice sau metale grele, care pot polua mediul și pot afecta sănătatea. O valorificare a bateriilor vechi și utilizarea resurselor conținute ajută la protejarea acestor bunuri importante.

Simbolul coșului de gunoi tăiat înseamnă că bateriile și acumulatorii nu pot fi aruncate la gunoiul menajer.

Dacă pe acestea există simbolul Hg, Cd sau Pb sub coșul de gunoi, atunci aceasta semnifică:

- Hg: Bateria conține mai mult de 0,0005 % mercur
- Cd: Bateria conține mai mult de 0,002 % cadmiu
- Pb: Bateria conține mai mult de 0,004 % plumb

Acumulatorii și bateriile pot fi predate gratuit la următoarele centre:

- Puncte de colectare și dezafectare publice (de ex. centre comunale)
- Centre de vânzare pentru baterii și acumulatori

15 GARANȚIA

Remediam eventualele defecte de material sau de fabricație ale aparatului, în timpul termenului legal de prescripție pentru reclamațiile cu privire la defecte, la alegerea noastră, prin reparare sau furnizarea pieselor de schimb. Termenul de prescripție se stabilește în funcție de legislația țării din care s-a achiziționat aparatul.

Prestația de garanție se oferă numai la:

- Respectarea acestor instrucțiuni de utilizare
- Manipularea corespunzătoare
- Utilizarea pieselor de schimb originale

Din serviciile de garanție se exclud:

- deteriorarea stratului de vopsea ca urmare a unei uzuri normale
- Piesele de uzură marcate într-un cadru, din lista pieselor de schimb

Perioada de garanție începe în momentul cumpărării de către primul consumator final. Data de pe chitanța de achiziționare are caracter decisiv. Vă rugăm să vă prezentați cu această declarație și cu chitanța de achiziționare originală la distribuitorul dumneavoastră sau la următorul Serviciu de Asistență pentru Clienți autorizat. Prin această declarație, drepturile legale ale cumpărătorului la reclamațiile cu privire la defecte rămân neatinsse.

- Punct de colectare al sistemului de colectare al bateriilor vechi
- Punct de colectare al producătorului (dacă nu face parte din sistemul colectiv de colectare)

Aceste aspecte sunt valabile doar pentru acumulatorii și bateriile vândute în țările din Uniunea Europeană și care se supun Regulamentului European (UE) 2023/1542. În țările din afara Uniunii Europene este posibil să se aplice prevederi diferite pentru dezafectarea bateriilor și acumulatorilor.

13 SERVICIUL CLIENȚI / SERVICE

Dacă aveți întrebări legate de garanție, reparații sau piese de schimb, adresați-vă celui mai apropiat service AL-KO. Pe acestea le găsiți pe Internet la următoarea adresă:

www.alko-garden.com/service-contacts

Informații suplimentare despre piesele de schimb găsiți la:

www.alko-garden.com/spareparts

14 INFORMAȚII PRIVIND DECLARAȚIA DE CONFORMITATE

Prin prezenta confirmăm pe proprie răspundere că produsul, în forma comercializată pe piață, corespunde specificațiilor Directivelor UE armonizate, standardelor de securitate UE și standardele specifice de produs. Declarația de conformitate este parte a manualului de utilizare și este atașată aparatului.

Garanția își pierde valabilitatea la:

- Încercarea de reparare din proprie inițiativă
- Modificări de natură tehnică din proprie inițiativă
- Utilizarea neconformă destinației

ПРЕВОД НА ОРИГИНАЛНОТО РЪКОВОДСТВО ЗА ЕКСПЛОАТАЦИЯ

Съдържание

1	Специални инструкции за безопасност	228	6.4.2	Поставяне на бутилката за почистващ препарат в уреда (11)	234
2	Относно инструкцията за експлоатация	229	7	Обслужване	234
2.1	Символи на началната страница	229	7.1	Настройка на мултифункционалната дюза (12-15)	234
2.2	Разяснения на условните обозначения и сигналните думи	229	7.2	Поставяне на почистващия препарат (16)	234
3	Описание на продукта	229	7.3	Стартиране/спиране на уреда (17)	235
3.1	Използване по предназначение	229	7.4	Настройка на налягането на водната струя (18)	235
3.2	Възможна предвидима неправилна употреба	230	8	Поддръжка и почистване	235
3.3	Защитни и предпазни устройства	230	8.1	Почистване на крайника за филтър на конектора за маркуч (19)	235
3.3.1	Бутон за отключване	230	8.2	Почистване на всмукателния филтър (20, 21)	235
3.4	Символи по уреда	230	9	Помощ при неизправности	235
3.4.1	Знаци за безопасност	230	10	Съхранение	237
3.4.2	Знаци за обслужване	230	10.1	Съхранение на уреда	237
3.5	Преглед на продукта (01)	230	10.2	Съхранение на акумулаторната батерия и зарядното устройство	237
3.6	Обхват на доставката	231	11	Транспортиране	237
4	Указания за безопасност	231	12	Изхвърляне	238
4.1	Указания за безопасност във връзка с акумулаторната батерия и зарядното устройство	232	13	Поддръжка / Сервиз	239
5	Сглобяване	232	14	Информация за декларацията за съответствие	239
5.1	Поставяне на мултифункционална дюза в уреда (02)	232	15	Гаранция	239
5.2	Свързване на устройството за понижаване на налягането и всмукателния маркуч към уреда (03-05)	232	1	СПЕЦИАЛНИ ИНСТРУКЦИИ ЗА БЕЗОПАСНОСТ	
6	Пускане в експлоатация	232		Този уред може да бъде употребяван от лица с ограничени физически, сензорни или умствени способности, или с липса на опит и познание, само ако те бъдат надзиравани и контролирани или бъдат инструктирани относно безопасната употреба на този уред и разбират произтичащите от това опасности. Децата не трябва да играят с машината.	
6.1	Зареждане на батерията	232		Лица с много големи и комплексни ограничения могат да имат потребности, надхвърлящи обхвата на тук описаните указания.	
6.2	Поставяне и изваждане на акумулаторната батерия (06, 07)	233			
6.3	Водоснабдяване	233			
6.3.1	Закачване на всмукателния маркуч в отворения резервоар (08)	233			
6.3.2	Свързване на всмукателния маркуч към крана (09)	233			
6.4	Бутилка за почистващ препарат	233			
6.4.1	Пълнене на бутилката за почистващ препарат (10)	233			

2 ОТНОСНО ИНСТРУКЦИЯТА ЗА ЕКСПЛОАТАЦИЯ

- Немската версия е оригиналната инструкция за експлоатация. Всички останали версии са преводи на оригиналната инструкция за експлоатация.
- Съхранявайте винаги тази инструкция за експлоатация по начин, по който да можете да я четете, когато се нуждаете от информация за този уред.
- Предавайте уреда на други лица само заедно с тази инструкция.
- Прочетете и съблюдавайте инструкциите за безопасност и предупредителните съвети в тази инструкция за експлоатация.

2.1 Символи на началната страница

Символ	Значение
	Непременно прочетете внимателно това ръководство за работа преди пускането в експлоатация. Това е условието за безопасна работа и безпроблемно боравене с уреда.
	Ръководство за работа
	Внимателно обслужвайте литиево-йонните акумулаторни батерии! По специално спазвайте предписанията за транспорт, съхранение и отстраняване като отпадък, описани в това ръководство за работа!
	Този продукт отговаря на приложимите европейски директиви и е преминал процедура за оценка на съответствието с тях.

2.2 Разяснения на условните обозначения и сигналните думи

⚠ ОПАСНОСТ! Обозначава непосредствено опасна ситуация, която - ако не бъде избегната - може да има като последствие смърт или тежко нараняване.

⚠ ПРЕДУПРЕЖДЕНИЕ! Обозначава потенциална опасна ситуация, която - ако не бъде избегната - би могла да доведе до смърт или тежко нараняване.

⚠ ВНИМАНИЕ! Обозначава потенциално опасна ситуация, която - ако не бъде избегната - може да има като следствие леко или умерено нараняване.

⚠ ВНИМАНИЕ! Обозначава ситуация, която - ако не се избегне - може да предизвика материални щети.

ℹ УКАЗАНИЕ Специални указания за по-добро разбиране и боравене.

3 ОПИСАНИЕ НА ПРОДУКТА

Това ръководство за работа описва акумулаторна ръчна водоструйка.

Могат да се използват всички акумулаторни батерии (Vxxx Li) и зарядни устройства (Сxxx Li) от продуктовата гама **AL-KO 18 V / 36 V** 1 BATTERY / 2 VOLTAGES

⚠ ВНИМАНИЕ! Опасност от повреда на уреда или акумулаторната батерия. Ако уредът се използва с неподходящи батерии, е възможно уредът и акумулаторните батерии да бъдат повредени.

- Използвайте уреда само с предписаните акумулаторни батерии.

ℹ УКАЗАНИЕ Допълнителна информация можете да намерите в ръководствата за работа на акумулаторните батерии и зарядните устройства от продуктовата гама

AL-KO 18 V / 36 V 1 BATTERY / 2 VOLTAGES

3.1 Използване по предназначение

Този уред може да се използва за:

- Почистяване на машини, превозни средства, конструкции, прозорци, инструменти, фасади, тераси, градински инструменти, градински мебели, съоръжения за игра, планински велосипеди, спортни съоръжения, алеи, лодки, дъски за сърф, водолазно оборудване, къмпинг, риболовна и ловна екипировка, гаражи, балкони.
- Поливане.

Уредът може да работи само с одобрени аксесоари.

Уредът може да работи с вода от битовата водопроводна мрежа и от отворени контейнери (например колектор за дъждовна вода, изкуствено езеро).

С уреда трябва да се работи, само когато е напълно сглобен.

Този уред е предназначен само за частна употреба. Всяка друга употреба както и непозволени реконструкции или внасяне на допълнителни елементи се счита за употреба не по предназначение, и води като следствие до отпадането на гаранцията, както и загубата на съответствието (обозначението CE) и отказа от отговорност на производителя за щети, причинени на потребителя или на трета страна.

3.2 Възможна предвидима неправилна употреба

Уредът не е проектиран за професионална употреба в открити паркове и спортни съоръжения, нито за употреба в селското и горско стопанство.

По-специално, обърнете внимание:

- Не използвайте уреда върху обекти, които не са устойчиви на влага.
- Използвайте уреда само върху предмети, които могат да издържат на налягането на водата (вижте техническите данни).
- Не използвайте уреда при влажно време, дъжд или във или под вода.
- Не използвайте уреда, без първо да го свържете към водопровода.

3.3 Защитни и предпазни устройства

⚠ ПРЕДУПРЕЖДЕНИЕ! Опасност от нараняване. Дефектните и изключени устройства за безопасност и защита могат да доведат до сериозни наранявания.

- Ремонтирайте дефектните предпазни и защитни устройства.
- Никога не премахвайте защитните и предпазните устройства.

3.3.1 Бутон за отключване

Бутонът за отключване отключва превключвателя за вкл./изкл. Това предотвратява случайно включване на уреда чрез просто натискане на превключвателя за вкл./изкл.

3.4 Символи по уреда

3.4.1 Знаци за безопасност

Символ	Значение
	Внимание! Особено внимание при използване!

Символ	Значение
	Грижливо прочетете ръководството за работа. Запознайте се с частите за управление и правилната употреба на уреда.
	Съгласно действащите разпоредби, водоструйката никога не трябва да се използва, без да е монтиран прекъсвач към водопроводната мрежа. Трябва да се използва подходящ прекъсвач съгласно стандарт EN 12729, тип „ВА“.
	Не насочвайте уреда към хора, домашни любимци, движещи се превозни средства или електрически системи, инсталации или устройства.
	Извадете акумулаторната батерия, преди да извършвате каквато и да е настройка, почистване или поддръжка.

3.4.2 Знаци за обслужване

Символ	Значение
	Плавно дозиране на течния почистващ препарат към водната струя.
	Устройство за понижаване на налягането: <ul style="list-style-type: none"> ■ Отворете вентила: завъртете въртящото се копче в посока ON. ■ Затворете вентила: завъртете въртящото се копче в посока OFF.

3.5 Преглед на продукта (01)

№	Компонент
Акумулаторна водоструйка	
1	Задна дръжка

№	Компонент
2	Превключвател за включване/изключване
3	Бутон за отключване
4	Сензорен дисплей за настройка на налягането
5	Предна дръжка
6	Мултифункционална дюза
7	Конектор за маркуч с накрайник за филтър
8	Устройство за понижаване на налягането с функция за отваряне и затваряне
9	Държач на акумулаторната батерия
Всмукателен маркуч	
10	Бързодействащ съединител към уреда или устройството за понижаване на налягането
11	Всмукателен маркуч
12	Бързодействащ съединител към всмукателния филтър или крана
13	Всмукателен филтър, с прикачване
Бутилката за почистващ препарат с приставка	
14	Приставка на бутилката за почистващ препарат:
15	■ Щекерен съединител към акумулаторната водоструйка
16	■ Въртящо се копче за течния почистващ препарат
17	■ Дюза за сапунена вода
18	Бутилка за почистващ препарат
Принадлежности	
19	Кутия за съхранение
20*	Акумулаторна батерия*
21*	Зарядно устройство*

*: В пълен комплект (артикулен номер 114156).

3.6 Обхват на доставката

Към обхвата на доставката принадлежат посочените тук позиции. Проверете дали всички позиции са включени:

№	Компонент
1	Акумулаторна водоструйка
2	Мултифункционална дюза
3	Всмукателен маркуч
4	Бутилката за почистващ препарат с приставка
5	Устройство за понижаване на налягането
6	Ръководство за работа
7*	Акумулаторна батерия*
8*	Зарядно устройство*

*: При единичния уред не са включени в обхвата на доставката, но са съставна част от пълния комплект.

4 УКАЗАНИЯ ЗА БЕЗОПАСНОСТ

- Съхранявайте уреда далеч от достъпа на деца, когато е под напрежение или докато се охлажда.
- Не насочвайте уреда към хора или животни.
- Не насочвайте уреда към движещи се превозни средства.
- Не насочвайте уреда към електрически системи, инсталации или устройства под напрежение.
- Не оставяйте уреда без наблюдение.
- Не използвайте уреда, ако е паднал, има повреди или е нехерметичен.
- Извадете акумулаторната батерия, преди да извършвате каквато и да е настройка, почистване или поддръжка.
- Извадете батерията, преди да сменяте части или да превключвате на други функции.
- Използвайте само аксесоари одобрени от производителя.
- Не използвайте вредни за водата вещества като почистващи препарати.
- Не пръскайте запалими течности.

4.1 Указания за безопасност във връзка с акумулаторната батерия и зарядното устройство

- Отстранете акумулаторната батерия от уреда преди зареждане.
- Поставете акумулаторната батерия в уреда с правилната полярност.
- Ако ще съхранявате уреда дълго време, извадете акумулаторната батерия от него.
- Не свързвайте никакво клемите на уреда или на акумулаторната батерия.

Ръководства за работа

Съблюдавайте указанията за безопасност за акумулаторната батерията и зарядното устройство, които са в отделни ръководства за работа:

- Ръководство за работа 443998: акумулаторни батерии
- Ръководство за работа 443999: зарядни устройства

5 СГЛОБЯВАНЕ

⚠ ПРЕДУПРЕЖДЕНИЕ! Опасности поради непълен монтаж! Работата с непълно сглобен уред може да доведе до сериозни наранявания.

- Използвайте уреда само, когато е напълно сглобен!
- Поставете батерията в уреда, само след като е напълно сглобена!
- Преди включване проверете всички защитни и предпазни устройства, независимо дали са налични и функционира!

5.1 Поставяне на мултифункционална дюза в уреда (02)

1. Завъртете мултифункционалната дюза (02/1) така, че двата щифта на дюзата и вдлъбнатините в дръжката да са разположени едни срещу други.
2. Поставете мултифункционалната дюза в дръжката (02/2) докрай (02/a).
3. Завъртете поставената мултифункционалната дюза на 90° (02/b), докато се фиксира.

5.2 Свързване на устройството за понижаване на налягането и всмукателния маркуч към уреда (03-05)

ℹ УКАЗАНИЕ Свързването на устройството за понижаване на налягането е необходимо само ако всмукателният маркуч се свързва с кран.

1. Свържете устройството за понижаване на налягането (03/1) с бързодействащ съединител (03/2) към крайника на маркуча (03/3) на уреда (03/a). Бързодействащият съединител трябва да се фиксира.
2. Свържете всмукателния маркуч (04/1) с бързодействащ съединител (04/2) към крайника на маркуча (04/3) на устройството за понижаване на налягането (04/4) (04/a). Бързодействащият съединител трябва да се фиксира.
3. Отваряне/затваряне на устройството за понижаване на налягането:
 - За отваряне: Завъртете въртящото се копче (05/1) в посока ON (05/a), т.е. във вертикално положение.
 - За затваряне: Завъртете въртящото се копче (05/1) в посока OFF (05/b), т.е. в хоризонтално положение.

6 ПУСКАНЕ В ЕКСПЛОАТАЦИЯ

6.1 Зареждане на батерията

Спазвайте температурния диапазон за зареждане, вижте техническите данни.

ℹ УКАЗАНИЕ За детайлна информация се отнесете към отделните ръководства за работа на акумулаторната батерия и зарядното устройство:

- Ръководство за работа 443998: акумулаторни батерии
- Ръководство за работа 443999: зарядни устройства

6.2 Поставяне и изваждане на акумулаторната батерия (06, 07)

ВНИМАНИЕ! Опасност от увреждане на акумулаторната батерия. Ако след употреба батерията се остави в уреда, това може да доведе до повреда на акумулаторната батерия.

- Непосредствено след употреба, извадете батерията от уреда и я съхранете на мястото защитено от замръзване.
- Непосредствено преди започване на работа, поставете батерията в уреда.

Поставяне на акумулаторната батерия

1. Плъзнете акумулаторната батерия (06/1) в държача ѝ (06/2) (06/a), така че да се фиксира.

Изваждане на акумулаторната батерия

1. Натиснете деблокиращия бутон (07/1) на акумулаторната батерия (07/2) и го задържете натиснат.
2. Издърпайте акумулаторната батерия (07/a).

6.3 Водоснабдяване

ВНИМАНИЕ! Опасност от повреди на машината. Всмукването на мръсна, ръждясала или кална вода води до повреда на уреда.

- Използвайте уреда и го почиствайте с чиста вода.
- Уверете се, че водата не съдържа корозивни добавки, както и торове, пестициди и почистващи препарати.

6.3.1 Закачане на всмукателния маркуч в отворения резервоар (08)

Акумулаторна водоструйка може да се използва с вода от отворени резервоари, като напр. колектори за дъждовна вода или кофи. Може да използвате вода и от водни басейни.

И **УКАЗАНИЕ** Ако се надвиши максималната височина на засмукване, времето за засмукване се удължава.

- Спазвайте максималната височина на засмукване на устройството.

Условие: Всмукателният маркуч е поставен на уреда. Устройството за понижаване на налягането не е необходимо.

1. Поставете всмукателния филтър (08/1) върху всмукателния маркуч (08/2).

2. Закачете всмукателния маркуч с всмукателен филтър в отворения резервоар (08/3). Всмукателният филтър трябва да е във водата.
3. При необходимост: Закрепете всмукателния маркуч със скоба (08/4) към ръба на резервоара.

6.3.2 Съвързване на всмукателния маркуч към крана (09)

Условия: Кранът трябва да има конектор за маркуч.

1. Извадете всмукателния филтър от бързодействащия съединител.
2. Съвържете всмукателния маркуч (09/1) с устройство за понижаване на налягането (09/2) към уреда (09/3) (виж глава 5.2 "Съвързване на устройството за понижаване на налягането и всмукателния маркуч към уреда (03-05)", страница 232).
3. Съвържете всмукателния маркуч (09/4) с бързодействащ съединител към конектора за маркуч (09/5) на крана.

Внимание! Използвайте всмукателния маркуч, доставен заедно с уреда! Старите всмукателни маркучи не трябва да се използват повторно.

4. Отворете крана.
5. Отворете устройството за понижаване на налягането.

6.4 Бутилка за почистващ препарат

За предварителна обработка на повърхността, която ще почиствате, напълнете бутилката за почистващ препарат с течен почистващ препарат. С помощта на въртящото се копче регулирате количеството на почистващия препарат, който се добавя към водната струя. След предварителната обработка можете да изплакнете повърхността с чиста вода.

Условие: Всмукателният маркуч трябва да бъде свързан към водопровод.

6.4.1 Пълнене на бутилката за почистващ препарат (10)

1. Отвийте приставката (10/1) от бутилката за почистващ препарат (10/2).
2. Налейте течен почистващ препарат в бутилката за почистващ препарат. Почистиращият препарат трябва да е подходящ за предвидената цел на почистване.
3. Завийте приставката отново плътно върху бутилката за почистващ препарат.

⚠ ВНИМАНИЕ! Опасност от нараняване.

Ако отвиете приставката на бутилката за почистващ препарат по време на работа, от приставката на бутилката ще изтече вода под високо налягане. Освен това водата може да повреди акумулатора.

- Не отвивайте бутилката за почистващ препарат по време на работа!

6.4.2 Поставяне на бутилката за почистващ препарат в уреда (11)

1. Завъртете бутилката за почистващ препарат с приставка (11/1) така, че двата щифта на дюзата и вдлъбнатините в дръжката да са разположени едни срещу други.
2. Поставете бутилката за почистващ препарат с приставка в дръжката (11/2) докрай (11/a).
3. Завъртете поставената бутилка за почистващ препарат на 90° (11/b), докато се фиксира.

7 ОБСЛУЖВАНЕ

⚠ ПРЕДУПРЕЖДЕНИЕ! Опасности поради непълнен монтаж! Работата с непълно сглобен уред може да доведе до сериозни наранявания.

- Работете с машината само когато е напълно монтирана!
- Поставете батерията в уреда, само след като е напълно сглобен!
- Преди да включите, проверете дали мултифункционалната дюза или бутилката за почистващ препарат са правилно прикрупени!

ВНИМАНИЕ! Опасност от вода. Контактът с вода води до късо съединение и разрушаване на батерията.

- Не излагайте батерията при използване на уреда, на влага и намокряне.
- Дръжте акумулатора на сухо, когато сменяте мултифункционалната дюза и бутилката за почистващ препарат.
- Поставете силиконовия калъф върху акумулаторната батерия.

7.1 Настройка на мултифункционалната дюза (12-15)

⚠ ВНИМАНИЕ! Опасност от нараняване. Не променяйте настройката на дюзата по време на работа.

- Спрете уреда и след това променете настройката на дюзата.

Мултифункционалната дюза (12/1) има шест различни варианта на пръскане.

1. Завъртете пръстена (12/2) на мултифункционалната дюза (12/a), за да изберете подходяща функция на дюзата.

настройка	Функция на дюзите
	Почистване на петна (0°) в случай на силно замърсяване (13)
	Почистване на повърхности с 15°-градусова струя в случай на силно замърсяване (14)
	Почистване на повърхности с 25°-градусова струя в случай на умерено замърсяване (14)
	Почистване на повърхности с 40°-градусова струя в случай на леко замърсяване (14)
	Напръскване с душ-функция, широка струя (15)
	Напръскване с душ-функция, тънка струя (15)

7.2 Поставяне на почистващия препарат в бутилката за почистващ препарат (16)

1. Увеличете количеството на почистващия препарат: Завъртете въртящото се копче (16/1) по посока на часовниковата стрелка.
2. Намалете количеството на почистващия препарат: Завъртете въртящото се копче (16/1) обратно на часовниковата стрелка.

7.3 Стартиране/спиране на уреда (17)

И **УКАЗАНИЕ** При работа с отворен резервоар всмукателният маркуч все още не е пълен с вода в началото на работата. Отнема до 30 секунди, докато водата започне да пръска.

Стартиране на уреда

1. Поставете маска, за да избегнете вдихването на аерозол.
2. Насочете уреда към повърхността за почистване.
3. Натиснете бутона за отключване (17/1) и го задръжте.
4. Натиснете превключвателя за включване/изключване (17/2) и го задръжте натиснат. Уредът работи. Можете да освободите бутона за отключване. След няколко секунди уредът разпръсква вода или сапунена вода.
5. При силно изтичане на вода от конектора за маркуч: Затворете устройството за понижаване на налягането (виж глава 5.2 "Свързване на устройството за понижаване на налягането и всмукателния маркуч към уреда (03-05)", страница 232).

Спиране на уреда

1. Отпуснете превключвателя за вкл./изкл.

7.4 Настройка на налягането на водната струя (18)

Условие: Уредът е в експлоатация и работи с налягане на пръскане P1, P2 или P3.

1. Натиснете няколко пъти символа за включване/изключване  на сензорния дисплей (18/1), докато настроите желаното налягане на пръскане.

8 ПОДДРЪЖКА И ПОЧИСТВАНЕ

⚠ ПРЕДУПРЕЖДЕНИЕ! **Опасност от нараняване.** Винаги преди работи по настройката, поддръжката, обслужването и почистването изключвайте уреда. Изваждайте батерията.

8.1 Почистване на крайника за филтър на конектора за маркуч (19)

Демонтиране и почистване на конектора за маркуч и крайника за филтър

1. Демонтирайте акумулаторната батерия.
2. Извадете конектора за маркуч (19/1).
3. Извадете крайника за филтър (19/2).
4. Изплакнете с чиста вода конектора за маркуч и крайника за филтър, ако е необходимо, премахнете варовиковите отлагания.

Повторно монтиране на крайника за филтър и конектора за маркуч

1. Поставете чистия крайник за филтър в конектора за маркуч.
2. Поставете конектора за маркуч на всмукателния крайник.

8.2 Почистване на всмукателния филтър (20, 21)

Демонтиране и почистване на всмукателния филтър

1. Издърпайте бързодействащия съединител (20/1) в посоката на всмукателния маркуч (20/2) (20/a).
2. Изкарайте всмукателния филтър (20/3) (20/b).
3. Отвийте корпуса на филтъра (21/1) от всмукателния крайник (21/2).
4. Извадете финия филтър (21/3).
5. Изплакнете с чиста вода всички компоненти, ако е необходимо, премахнете варовиковите отлагания.

Повторно монтиране на всмукателния филтър

1. Сглобете всмукателния филтър.
2. Поставете всмукателния филтър върху всмукателния маркуч.

9 ПОМОЩ ПРИ НЕИЗПРАВНОСТИ

И **УКАЗАНИЕ** При неизправности, които не са посочени в тази таблица или които не можете да отстраните самостоятелно, моля обърнете се към нашата компетентна клиентска служба.

Неизправност	Причина	Отстраняване
Уредът работи, но не поема вода или налягането на водата е много ниско.	Всмукателният маркуч е закачен твърде хлабаво към уреда.	Поставете всмукателния маркуч здраво на уреда.
	Устройството за понижаване на налягането е затворено.	Отворете устройството за понижаване на налягането.
	Кранът е затворен.	Отворете крана.
	Уредът е разположен прекалено високо над отворения резервоар.	Сложете уреда по-ниско.
	Всмукателният филтър не е потопен във вода.	Потопете всмукателния филтър във вода.
	Всмукателният маркуч е прегънат.	Изправете всмукателния маркуч.
	Накрайникът за филтър на уреда и/или всмукателният филтър са запушени.	Почистете накрайника за филтър и всмукателния филтър.
	Водата е замръзнала.	Размразете водата. Не използвайте уреда при температури под 0°C.
Уредът разпръсква твърде малко вода.	Налягането на пръскане е твърде ниско.	Увеличете налягането на пръскане.
Мултифункционалната дюза е нехерметична.	Мултифункционалната дюза не е завъртяна точно към желания символ за вариант на пръскане.	Завъртете мултифункционалната дюза така, че символът за вариант на пръскане и маркировката на индикатора да са точно подравнени един спрямо друг.
Налягането на водата внезапно се увеличава.	Мултифункционалната дюза, накрайникът за филтър или всмукателният филтър са запушени.	Почистете мултифункционалната дюза, накрайника за филтър и всмукателния филтър.
След изключване изтича вода от уреда.	В уреда все още има остатъчна вода.	Изчакайте водата да се изтече напълно от уреда.
Бутилка за почистващ препарат не разпръсква почистващ препарат.	Приставката на бутилката за почистващ препарат е запушена.	Почистете приставката.
Уредът не стартира.	Акумулаторната батерия не е поставена докрай.	Поставете акумулаторната батерия в държача ѝ, докато се фиксира.
	Акумулаторната батерия е празна.	Заредете акумулаторната батерия или я заменете с нова.
	Акумулаторната батерия е дефектна.	Сменете акумулаторната батерия.
Уредът спира автоматично.	Акумулаторната батерия е празна.	Заредете акумулаторната батерия или я заменете с нова.

Неизправност	Причина	Отстраняване
	Мултифункционалната дюза, накрайникът за филтър или всмукателният филтър са запушени.	Почистете мултифункционалната дюза, накрайника за филтър и всмукателния филтър.
Водата не се разпръсква с постоянно налягане.	Уредът засмуква допълнителен въздух.	Проверете връзките на всмукателния маркуч. Закрепете добре всмукателния маркуч.

10 СЪХРАНЕНИЕ

10.1 Съхранение на уреда

След всяка употреба почиствайте уреда основно, за да избегнете повреди:

1. Почистване на уреда:
 - Преди съхранението изочете цялата вода от уреда и маркуча.
 - Почистете целия уред и неговите аксесоари с чиста кърпа и мека четка. Не използвайте бензин или други разтворители!
2. Съхранявайте уреда окачен по възможност на сухо, незамръзващо място, извън обсега на деца.

10.2 Съхранение на акумулаторната батерия и зарядното устройство

И УКАЗАНИЕ За детайлна информация се отнесете към отделните инструкции за употреба на акумулаторната батерия и зарядното устройство.

11 ТРАНСПОРТИРАНЕ

Вземете следните мерки преди транспортиране:

1. Изключете уреда.
2. Отстранете акумулаторната батерия от уреда.
3. Опаковайте акумулаторната батерия правилно (вижте по-долу).

Акумулаторна батерия "B160.6 Li" (артикулен № 114128)

И УКАЗАНИЕ Номиналната енергия на акумулаторната батерия е по-малко от 100 Вт·ч! Затова спазвайте следните указания за транспортиране!

Съдържащата се литиево-йонна акумулаторна батерия попада под юрисдикцията на законодателството за опасни товари, но при все

това може да се транспортира при опростени условия:

- Акумулаторната батерия може да се транспортира от частния потребител без допълнителни условия, стига да е пакетирана за търговия на дребно и транспортът да се извършва за лични цели.
- Професионалният потребител, който извършва транспорта във връзка с основната си професионална заетост (напр. доставки от и на строителни площадки или представяния), може също така да се възползва от тази опростена процедура.

И в двата гореописани случая трябва да се вземат задължителните предпазни мерки за предотвратяване на разпиляване на съдържанието. В други случаи е задължително спазването на предписанията на законодателството за опасни товари! При неспазване както изпращачът, така и транспортиращият са застрашени от значителни глоби.

Допълнителни съвети за превоз и експедиране

- Транспортирайте, съотв. изпращайте литиево-йонни акумулаторни батерии само в неповредено състояние!
- За транспорт на акумулаторни батерии използвайте само оригиналната картонена опаковка или подходяща картонена опаковка за опасни товари (не е задължително за акумулаторни батерии с номинална енергия по-малко от 100 Вт·ч).
- Залепете откритите контакти на акумулаторната батерия, за да предпазите от късо съединение.
- Върте в опаковката, осигурете акумулаторната батерия от изместване, за да предотвратите увреждане на батерията.
- Обезпечете правилното обозначение и документация на пратката при транспортиране, респ. експедиране (напр. с куриерска служба или спедиция).

- Информирайте се предварително дали е възможен транспорт с избрания доставчик и обозначете пратката.

Препоръчваме ангажирането на специалист по опасни товари за подготовка на пратката. Спазвайте също и евентуалните допълнителни национални предписания.

12 ИЗХВЪРЛЯНЕ

Само за страни от ЕС:

Съгласно Европейска директива 2012/19/ЕС относно отпадъци от електрическо и електронно оборудване и утвърждаването ѝ от националното законодателство зарядни устройства, които не могат да се използват повече, трябва да се събират отделно и да бъдат предавани за оползотворяване на съдържащите се в тях суровини.

При неправилно изхвърляне старите електрически и електронни уреди поради възможното наличие на опасни вещества могат да окажат вредни влияния върху околната среда и човешкото здраве.

Указания относно немския Закон за електрически и електронни уреди

- Старите електрически и електронни уреди не принадлежат към домакинските отпадъци, а напротив налагат отделно събиране и изхвърляне!
- Старите батерии или акумулатори, които не са вградени в стария уред, трябва да се изваждат преди отдаване! Изхвърлянето им се регулира от закона за батериите.
- Притежателят, респективно ползвателят на електрически и електронни уреди е задължен по закон да ги предаде обратно след употребата им.
- Крайният потребител носи лична отговорност за изтриване на личните си данни от стария уред, който е за изхвърляне!

Символът на задраскания контейнер за смет означава, че електрическите и електронните уреди не трябва да се изхвърлят заедно с домакинските отпадъци.

Електрическите и електронните уреди могат да бъдат безплатно върнати на следните пунктове:

- Обществените служби за събиране на отпадъци - респ. пунктове за събиране (напр. комуналните площадки)

- Пунктовете за продажба на електроуреди (стационарни или онлайн), както и търговците са задължени да вземат обратно електроуреди или доброволно го предлагат.

Тези изявления важат само за уреди, които са продадени и инсталирани в държави от Европейския съюз и подлежат на юрисдикциите на Европейска Директива 2012/19/EU. В страни извън Европейския съюз може да важат различни от това постановления за изхвърляне на стари електроуреди и електроника.

Указания относно Закона за батериите (BattG)



- Старите батерии и акумулаторите не принадлежат към домакинските отпадъци, а напротив налагат отделно събиране и изхвърляне!
- За безопасно изваждане на батериите или акумулаторите от електроуредите и за информация относно типа и съответно химическия им състав, вземете под внимание допълнителните указания в ръководството за употреба или в ръководството за инсталация.
- Собствениците, съотв. потребителите, на батерии и акумулатори са законово задължени да ги върнат след употреба. Връщането се ограничава до количества, обичайни за домакинството.

Старите батерии могат да съдържат вредни вещества или тежки метали, които могат да причинят вреди на здравето и на околната среда. Рециклирането на стари батерии и използването на ресурсите, които те съдържат, допринася за защитата на тези две важни стоки.

Символът на задраскания контейнер за смет означава, че батериите и акумулаторите не трябва да се изхвърлят заедно с домакинските отпадъци.

Ако освен това под контейнера за смет се намират обозначенията Hg, Cd, или Pb, то те се отнасят до следното:

- Hg: Батерията съдържа повече от 0,0005% живак
- Cd: Батерията съдържа повече от 0,002% кадмий
- Pb: Батерията съдържа повече от 0,004% олово

Акумулаторите и батериите могат да бъдат върнати безплатно в следните пунктове:

- Обществени служби за събиране на отпадъци или пунктове за събиране (напр. комуналните площадки)
- Местата за продажба на батерии и акумулатори
- Пунктовете за връщане в рамките на общата система за обратно приемане на излезли от употреба батерии за уреди
- Пункта за връщане на производителя (в случай че не е член на общата система за обратно приемане)

Тези изявления важат само за батерии и акумулатори, които се продават в страните от Европейския съюз и са предмет на Европейски регламент (ЕС) 2023/1542. В страни извън Европейския съюз може да се прилагат различни разпоредби за изхвърляне на акумулатори и батерии.

15 ГАРАНЦИЯ

Всякакви материални или производствени дефекти по уреда се отстраняват от нас през законния давностен срок за претенции за недостатъци, по наш избор чрез ремонт или заместваща доставка. Давностният срок се определя съответно според законите на страната, където е продаден уредът.

Нашата гаранция важи само при:

- Спазване на тази инструкция за експлоатация
- Правилна употреба
- Използване на оригинални резервни части

От гаранцията се изключват:

- Щети по лаковото покритие, възникнали вследствие на нормално износване
- Бързо износващи се части, които на картата с резервните части са означени с рамка

xxxxxx (x)

Гаранционният период започва да тече след покупката от страна на първия краен потребител. Определяща е датата на документа за покупка. Моля, обърнете се с тази декларация и оригиналния документ за покупка към вашия търговски представител или най-близкия център за обслужване на клиенти. Законите претенции за дефекти от страна на купувача към продавача остават непроменени от тази декларация.

13 ПОДДРЪЖКА / СЕРВИЗ

За въпроси относно гаранцията, ремонта или смяната на части, моля, свържете се с най-близкия сервизен център на AL-KO. Ще го откриете в интернет на следния адрес:

www.alko-garden.com/service-contacts

За повече информация относно резервни части посетете:

www.alko-garden.com/spareparts

14 ИНФОРМАЦИЯ ЗА ДЕКЛАРАЦИЯТА ЗА СЪОТВЕТСТВИЕ

С настоящото декларираме на своя отговорност, че този продукт във формата, в която е предлаган на пазара, изпълнява изискванията на хармонизираните директиви на ЕУ, стандартите за безопасност на ЕУ и стандартите за специфичните продукти. Декларацията за съответствие е част от инструкцията за експлоатация и е приложена към машината.

ПЕРЕВОД ОРИГИНАЛЬНОГО РУКОВОДСТВА ПО ЭКСПЛУАТАЦИИ

Оглавление

1	Особые правила техники безопасности	240
2	Информация о руководстве по эксплуатации	241
2.1	Символы на титульной странице	241
2.2	Условные обозначения и сигнальные слова	241
3	Описание продукта	241
3.1	Использование по назначению	241
3.2	Случаи предусмотренного применения	242
3.3	Предохранительные и защитные устройства	242
3.3.1	Кнопка деблокировки	242
3.4	Символы на устройстве	242
3.4.1	Метки безопасности	242
3.4.2	Символы эксплуатации	242
3.5	Обзор продукта (01)	243
3.6	Комплект поставки	243
4	Указания по технике безопасности	244
4.1	Указания по технике безопасности для аккумулятора и зарядного устройства	244
5	Монтаж	244
5.1	Вставка многоотверстного сопла-распылителя в устройство (02)	244
5.2	Подключение редуктора давления и всасывающего шланга к устройству (03-05)	244
6	Ввод в эксплуатацию	245
6.1	Зарядка аккумулятора	245
6.2	Вставка и извлечение аккумулятора (06, 07)	245
6.3	Подача воды	245
6.3.1	Подвешивание всасывающего шланга в открытой емкости (08)	245
6.3.2	Подсоединение всасывающего шланга к смесителю (09)	245
6.4	Бутылка для мыльного раствора	245
6.4.1	Заполнение бутылки для мыльного раствора (10)	246
6.4.2	Вставка бутылки для мыльного раствора в устройство (11)	246
7	Управление	246
7.1	Настройка многоотверстного сопла-распылителя (12-15)	246
7.2	Добавление чистящего средства в бутылку для мыльного раствора (16)	247
7.3	Запуск/останов устройства (17)	247
7.4	Регулирование давление распыления струи воды (18)	247
8	Техобслуживание и уход	247
8.1	Очистка фильтрующего элемента на шланговом соединителе (19)	247
8.2	Очистка всасывающего фильтра (20, 21)	247
9	Устранение неисправностей	248
10	Хранение	249
10.1	Хранение устройства	249
10.2	Хранение аккумулятора и зарядного устройства	249
11	Транспортировка	249
12	Утилизация	250
13	Сервисное обслуживание	251
14	Информация о декларации соответствия	251
15	Гарантия	251

1 ОСОБЫЕ ПРАВИЛА ТЕХНИКИ БЕЗОПАСНОСТИ

Данное устройство не предназначено для использования лицами с ограниченными физическими ощущениями или умственными способностями, а также с недостаточным опытом и знаниями, кроме случаев, если они находятся под наблюдением лица, ответственного за их безопасность, или прошли инструктаж по

эксплуатации устройства. Детям запрещается играть с устройством.

Лица с очень сильными и сложными ограничениями также должны быть ознакомлены с описанными здесь инструкциями.

2 ИНФОРМАЦИЯ О РУКОВОДСТВЕ ПО ЭКСПЛУАТАЦИИ

- Немецкая версия содержит оригинальное руководство по эксплуатации. Все остальные языковые версии — это переводы оригинального руководства по эксплуатации.
- Всегда держите это руководство по эксплуатации под рукой, чтобы прочитать его, если вам потребуется информация об устройстве.
- Передавайте устройство другим лицам только вместе с этим руководством по эксплуатации.
- Прочтите и соблюдайте указания по технике безопасности и предупреждения, приведенные в данном руководстве по эксплуатации.

2.1 Символы на титульной странице

Символ	Значение
	Обязательно прочитайте данное руководство по эксплуатации перед вводом в эксплуатацию. Это необходимо для безопасной работы и безотказного использования устройства.
	Руководство по эксплуатации
	Осторожно обращайтесь с литиево-ионными аккумуляторами! В частности, соблюдайте указания по транспортировке, хранению и утилизации в данном руководстве по эксплуатации!
	Данное изделие соответствует применимым европейским директивам, и была проведена процедура оценки соответствия этим директивам.

2.2 Условные обозначения и сигнальные слова

 **ОПАСНОСТЬ!** Указывает на опасную ситуацию, которая, если ее не избежать, приводит к смерти или серьезным травмам.

 **ПРЕДУПРЕЖДЕНИЕ!** Указывает на потенциально опасную ситуацию, которая, если ее не избежать, может привести к смерти или серьезным травмам.

 **ОСТОРОЖНО!** Указывает на потенциально опасную ситуацию, которая, если ее не избежать, может привести к травмам легкой и средней тяжести.

ВНИМАНИЕ! Указывает на ситуацию, которая, если ее не избежать, может привести к имущественному ущербу.

 **ПРИМЕЧАНИЕ** Специальные указания для облегчения понимания и эксплуатации.

3 ОПИСАНИЕ ПРОДУКТА

В этом руководстве по эксплуатации описывается ручной очиститель высокого давления, работающий от аккумулятора.

Разрешается использовать все аккумуляторы (Vxx Li) и зарядные устройства (Cxx Li) типа

AL-KO 18 V / 36 V
1 BATTERY / 2 VOLTAGES

ВНИМАНИЕ! Опасность повреждения устройства и аккумулятора. Если устройство работает с неподходящими аккумуляторами, то устройство и аккумуляторы могут быть повреждены.

- Устройство работает только с предназначенными для этого аккумуляторами.

 **ПРИМЕЧАНИЕ** Для получения дополнительной информации см. руководства по эксплуатации аккумулятора и зарядного устройства типа

AL-KO 18 V / 36 V
1 BATTERY / 2 VOLTAGES

3.1 Использование по назначению

Это устройство подходит для:

- очистки машин, транспортных средств, конструкций, окон, инструментов, фасадов, террас, садовых инструментов, садовой мебели, игрового оборудования, горных велосипедов, спортивного инвентаря, подъездных дорожек, лодок, досок для серфинга, снаряжения для дайвинга, кем-

пинга, рыболовного и охотничьего снаряжения, гаражей и балконов.

- полива.

Устройство можно использовать только с одобренными принадлежностями.

Устройство может работать с водой из водопроводной сети, из открытых емкостей (например, дождевой бочки, пруда).

Устройство должно использоваться только в полностью собранном состоянии.

Это устройство предназначено для частного использования. Любое другое использование, а также несанкционированные модификации или дополнения рассматриваются как ненадлежащее использование и приводят к признанию недействительной гарантии, а также к потере соответствия и отказу от любой ответственности за ущерб пользователю или третьим лицам со стороны производителя.

3.2 Случаи предусмотренного применения

Устройство не предназначено для коммерческого использования в общественных парках, на спортивных площадках, в сельском и лесном хозяйствах.

Соблюдайте следующие указания:

- Запрещается использовать устройство для невлагостойких предметов.
- Устройство разрешается использовать только для объектов, которые могут выдерживать давление воды (см. технические характеристики).
- Запрещается использовать устройство в сырую погоду, во время дождя, для объектов, находящихся в воде или под водой.
- Запрещается использовать устройство, предварительно не подключив его к водопроводу.

3.3 Предохранительные и защитные устройства

⚠ ПРЕДУПРЕЖДЕНИЕ! Опасность травмирования. Неисправность или бездействие предохранительных и защитных устройств могут стать причиной травм.

- Неисправные предохранительные и защитные устройства подлежат ремонту.
- Никогда не выводите из строя предохранительные и защитные устройства.

3.3.1 Кнопка деблокировки

Кнопка деблокировки деблокирует выключатель. Это предотвращает случайное включение устройства простым нажатием выключателя.

3.4 Символы на устройстве

3.4.1 Метки безопасности

Символ	Значение
	Внимание! Соблюдайте особую осторожность при использовании устройства!
	Внимательно прочтите руководство по эксплуатации. Ознакомьтесь с органами управления и указаниями по надлежащей эксплуатации устройства.
	Согласно действующим правилам, очиститель высокого давления запрещается использовать в сети питьевого водоснабжения без системного сепаратора. Необходимо использовать подходящий системный сепаратор типа «BA» согласно стандарту EN 12729.
	Запрещается направлять устройство на людей, домашних животных, движущиеся транспортные средства или находящиеся под напряжением электрические установки или устройства.
	Следует вынимать аккумулятор перед выполнением любых работ по регулировке, очистке или техническому обслуживанию устройства.

3.4.2 Символы эксплуатации

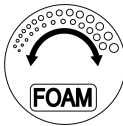
Символ	Значение
	Бесступенчатое добавление жидкого чистящего средства в струю воды.

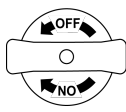
Символ	Значение
	<p>Редуктор давления:</p> <ul style="list-style-type: none"> ■ Открыть клапан: Поверните поворотную ручку в направлении ON . ■ Закрыть клапан: Поверните поворотную ручку в направлении OFF .

3.5 Обзор продукта (01)

Номер	Компонент
Очиститель высокого давления, работающий от аккумулятора	
1	Задняя ручка
2	Выключатель
3	Кнопка деблокировки
4	Сенсорный дисплей для настройки давления
5	Передняя ручка
6	Многоотверстное сопло-распылитель
7	Шланговый соединитель с фильтрующим элементом
8	Редуктор давления с функцией открытия и закрытия.
9	Держатель аккумулятора
Всасывающий шланг	
10	Быстроразъемное соединение для устройства или редуктора давления
11	Всасывающий шланг
12	Быстроразъемное соединение для всасывающего фильтра или смесителя
13	Всасывающий фильтр, вставной
Бутылка для мыльного раствора с насадкой	
14	Насадка для бутылки для мыльного раствора:
15	<ul style="list-style-type: none"> ■ Соединительная муфта для очистителя высокого давления, работающего от аккумулятора

Номер	Компонент
16	<ul style="list-style-type: none"> ■ Поворотная ручка для жидкого чистящего средства
17	<ul style="list-style-type: none"> ■ Сопло-распылитель для мыльного раствора
18	Бутылка для мыльного раствора
Принадлежности	
19	Чехол для хранения
20*	Аккумулятор*
21*	Зарядное устройство*

*: в комплекте (арт. № 114156).

Дата производства

Дата производства изделия указана на заводской табличке. Дата производства соответствует первым четырем цифрам серийного номера XYZZ-AAAAA.

- X: год производства
- Y: месяц производства (A = январь)
- ZZ: день производства

3.6 Комплект поставки

Комплект поставки включает в себя перечисленные позиции. Убедитесь, что включены все позиции:

Номер	Компонент
1	Очиститель высокого давления, работающий от аккумулятора
2	Многоотверстное сопло-распылитель
3	Всасывающий шланг
4	Бутылка для мыльного раствора с насадкой
5	Редуктор давления
6	Руководство по эксплуатации
7*	Аккумулятор*
8*	Зарядное устройство*

*: не входит в комплект поставки комплектного устройства, однако компоненты поставляются в комплекте.

4 УКАЗАНИЯ ПО ТЕХНИКЕ БЕЗОПАСНОСТИ

- Храните прибор в недоступном для детей месте, когда он находится под напряжением или остывает.
- Запрещается направлять устройство на людей или домашних животных.
- Запрещается направлять устройство на движущиеся транспортные средства.
- Запрещается направлять устройство на находящиеся под напряжением электрические установки или устройства.
- Запрещается оставлять работающее устройство без присмотра.
- Запрещается использовать устройство, если оно упало, если на нем есть заметные повреждения или протекает.
- Следует вынимать аккумулятор перед выполнением любых работ по регулировке, очистке или техническому обслуживанию устройства.
- Следует вынимать аккумулятор перед заменой каких-либо деталей или переходом на другие функции.
- Следует вынимать только аксессуары, одобренные производителем.
- Запрещается использовать в качестве чистящих средств вещества, вредные для воды.
- Запрещается распылять легковоспламеняющиеся жидкости.

4.1 Указания по технике безопасности для аккумулятора и зарядного устройства

- Перед зарядкой извлеките аккумулятор из прибора.
- Вставляйте аккумулятор в прибор с соблюдением полярности.
- Извлекайте аккумулятор из прибора, если он будет храниться длительное время.
- Не допускайте короткого замыкания клемм прибора или аккумулятора.

Руководства по эксплуатации

Соблюдайте меры безопасности, указанные в отдельных руководствах по эксплуатации на аккумулятор и зарядное устройство:

- Руководство по эксплуатации 443998: аккумулятора

- Руководство по эксплуатации 443999: зарядные устройства

5 МОНТАЖ

⚠ ПРЕДУПРЕЖДЕНИЕ! Опасность из-за неполного монтажа! Эксплуатация неполного устройства может привести к серьезным травмам.

- Используйте устройство только в полностью собранном состоянии!
- Вставляйте аккумулятор только в полностью собранное устройство!

5.1 Вставка многоотверстного сопла-распылителя в устройство (02)

1. Поверните многоотверстное сопло-распылитель (02/1) так, чтобы два штифта сопла-распылителя и углубления в ручке находились друг напротив друга.
2. Вставьте (02/a) многоотверстное сопло-распылитель в ручку (02/2) до упора.
3. Поворачивайте (02/b) вставленное многоотверстное сопло-распылитель на 90° до щелчка.

5.2 Подключение редуктора давления и всасывающего шланга к устройству (03-05)

ℹ ПРИМЕЧАНИЕ Подключение редуктора давления необходимо только в том случае, если всасывающий шланг подсоединен к смесителю.

1. Вставьте (03/a) редуктор давления (03/1) с быстроразъемным соединением (03/2) в патрубки для подключения шланга (03/3) устройства. Быстроразъемное соединение должно защелкнуться.
2. Вставьте (04/a) всасывающий шланг (04/1) с быстроразъемным соединением (04/2) в патрубки для присоединения шланга (04/3) редуктора давления (04/4). Быстроразъемное соединение должно защелкнуться.
3. Открыть/закрыть редуктор давления:
 - Чтобы открыть: Поверните (05/a) поворотную ручку (05/1) в направлении ON, т. е. в вертикальное положение.
 - Чтобы закрыть: Поверните (05/b) поворотную ручку (05/1) в направлении OFF, т. е. в горизонтальное положение.

6 ВВОД В ЭКСПЛУАТАЦИЮ

6.1 Зарядка аккумулятора

Обратите внимание на диапазон температур для зарядки, см. Технические данные.

И ПРИМЕЧАНИЕ Подробную информацию см. в отдельных руководствах по эксплуатации и аккумулятора и зарядного устройства:

- Руководство по эксплуатации 443998: аккумуляторы
- Руководство по эксплуатации 443999: зарядные устройства

6.2 Вставка и извлечение аккумулятора (06, 07)

ВНИМАНИЕ! Опасность повреждения аккумулятора. Если после использования устройства оставить аккумулятор внутри, это может привести к повреждению аккумулятора.

- Сразу после завершения работы следует извлечь аккумулятор из устройства и поместить на хранение в утепленное место.
- Вставлять аккумулятор в устройство следует непосредственно перед работой.

Вставка аккумулятора

1. Вставляйте (06/a) аккумулятор (06/1) в держатель аккумулятора (06/2) до щелчка.

Извлечение аккумулятора

1. Нажмите и удерживайте кнопку разблокировки (07/1) на аккумуляторе (07/2).
2. Извлеките (07/a) аккумулятор.

6.3 Подача воды

ВНИМАНИЕ! Опасность повреждения оборудования. Попадание грязной, ржавой или мутной воды приведет к повреждению устройства.

- Включите и промойте устройство чистой водой.
- Убедитесь, что вода не содержит агрессивных добавок, удобрений, пестицидов или чистящих средств.

6.3.1 Подвешивание всасывающего шланга в открытой емкости (08)

Очистители высокого давления, работающие от аккумулятора, могут работать с водой из открытых емкостей, например, бочек для дождевой воды или ведер. Воду также можно брать из водоемов.

И ПРИМЕЧАНИЕ Если максимальная высота всасывания превышена, увеличивается и время всасывания воды.

- Необходимо обращать внимание на максимальную высоту всасывания устройства.

Условие: всасывающий шланг должен быть присоединен к устройству. Редуктор давления не требуется.

1. Установите всасывающий фильтр (08/1) на всасывающий шланг (08/2).
2. Подвесьте всасывающий шланг со всасывающим фильтром в открытый контейнер (08/3). Всасывающий фильтр должен находиться в воде.
3. При необходимости: Прикрепите всасывающий фильтр с помощью зажимов (08/4) к краю контейнера.

6.3.2 Подсоединение всасывающего шланга к смесителю (09)

Требования: Смеситель должен быть оснащен шланговым соединителем.

1. Снимите всасывающий фильтр с быстроразъемного соединения.
2. Подсоедините всасывающий шланг (09/1) к редуктору давления (09/2) к устройству (09/3) (см. глава 5.2 "Подключение редуктора давления и всасывающего шланга к устройству (03-05)", Стр. 244).
3. Наденьте всасывающий шланг (09/4) с быстроразъемным соединением на шланговый соединитель (09/5) смесителя.

Внимание! Используйте всасывающий шланг из комплекта поставки устройства! Повторное использование старых всасывающих шлангов запрещается.

4. Откройте смеситель.
5. Откройте редуктор давления.

6.4 Бутылка для мыльного раствора

Для предварительной обработки очищаемой поверхности налейте жидкое чистящее средство в бутылку для мыльного раствора. С помощью поворотной ручки отрегулируйте количество чистящего средства, добавляемого в струю воды. После предварительной обработки поверхность можно промыть чистой водой.

Условие: Всасывающий шланг должен быть подключен к водопроводу.

6.4.1 Заполнение бутылки для мыльного раствора (10)

1. Отвинтите насадку (10/1) от бутылки для мыльного раствора (10/2).
2. Налейте жидкое чистящее средство в бутылку для мыльного раствора. Чистящее средство должно соответствовать предполагаемой цели очистки.
3. Надежно прикрутите насадку к бутылке для мыльного раствора.

⚠ ОСТОРОЖНО! Опасность травмирования. Если вы открутите бутылку для мыльного раствора во время эксплуатации, вода будет вытекать из верхней части насадки бутылки под высоким давлением. Вода также может повредить аккумулятор.

- Запрещайте откручивать бутылку для мыльного раствора во время эксплуатации!

6.4.2 Вставка бутылки для мыльного раствора в устройство (11)

1. Поверните бутылку для мыльного раствора с насадкой (11/1) так, чтобы два штифта сопла-распылителя и углубления в ручке находились друг напротив друга.
2. Вставьте (11/а) бутылку для мыльного раствора с насадкой в ручку (11/2) до упора.
3. Поворачивайте (11/б) вставленную бутылку для мыльного раствора на 90° до щелчка.

7 УПРАВЛЕНИЕ

⚠ ПРЕДУПРЕЖДЕНИЕ! Опасность из-за неполного монтажа! Эксплуатация неполного устройства может привести к серьезным травмам.

- Устройство разрешается эксплуатировать только в полностью установленном состоянии!
- Вставляйте аккумулятор только в полностью собранное устройство!
- Перед включением устройства убедитесь, что многоотверстное сопло-распылитель или бутылка для мыльного раствора прикреплены правильно!

ВНИМАНИЕ! Опасность вследствие попадания воды. Контакт с водой приводит к короткому замыканию и повреждению аккумулятора.

- Запрещается подвергать аккумулятор воздействию сырости или влаги во время работы с устройством.
- При замене многоотверстного сопла-распылителя и бутылки для мыльного раствора держите аккумулятор в сухом месте.
- Наденьте силиконовое защитное покрытие на аккумулятор.

7.1 Настройка многоотверстного сопла-распылителя (12-15)

⚠ ОСТОРОЖНО! Опасность травмирования. Не меняйте настройку сопла во время его работы.

- Остановите устройство, а затем измените настройку сопла.

Многоотверстное сопло-распылитель (12/1) обеспечивает шесть способов распыления.

1. Поверните (12/а) кольцо (12/2) многоотверстного сопла-распылителя, чтобы выбрать подходящую функцию сопла.

Настройка	Функция сопла
	Точечная очистка пятен (0°) при сильном загрязнении (13)
	Очистка поверхности веерной струей под углом 15° в случае сильного загрязнения (14)
	Очистка поверхности веерной струей под углом 25° в случае среднего загрязнения (14)
	Очистка поверхности веерной струей под углом 40° в случае легкого загрязнения (14)
	Полив с функцией душа, широкая струя (15)

Настройка	Функция сопла
	Полив с функцией душа, узкая струя (15)

7.2 Добавление чистящего средства в бутылку для мыльного раствора (16)

1. Увеличение количества чистящего средства: Поверните поворотную ручку (16/1) по часовой стрелке.
2. Уменьшение количества чистящего средства: Поверните поворотную ручку (16/1) против часовой стрелки.

7.3 Запуск/останов устройства (17)

И ПРИМЕЧАНИЕ При эксплуатации с открытым контейнером всасывающий шланг еще не заполнен водой в начале эксплуатации. Распыление воды занимает до 30 секунд.

Запуск устройства

1. Наденьте маску, чтобы избежать вдыхания аэрозольного тумана.
2. Направьте устройство на очищаемую поверхность.
3. Нажмите кнопку деблокировки (17/1) и удерживайте ее нажатой.
4. Нажать и удерживать выключатель (17/2). Устройство начинает работать. Кнопку деблокировки можно отпустить. Через несколько секунд устройство распылит воду или мыльный раствор.
5. В случае сильной протечки воды в месте шлангового соединителя: Закройте редуктор давления (см. глава 5.2 "Подключение редуктора давления и всасывающего шланга к устройству (03-05)", Стр. 244).

Останов устройства

1. Отпустите выключатель.

7.4 Регулирование давление распыления струи воды (18)

Условие: Устройство находится в рабочем состоянии и работает при давлении распыления P1, P2 или P3.

1. Нажмите несколько раз на значок включения/выключения  на сенсорном дисплее (18/1), пока не будет установлено желаемое давление распыления.

8 ТЕХОБСЛУЖИВАНИЕ И УХОД

⚠ ПРЕДУПРЕЖДЕНИЕ! Опасность травмирования. Всегда выключайте устройство перед его техническим и сервисным обслуживанием, а также очисткой. Выньте аккумулятор.

8.1 Очистка фильтрующего элемента на шланговом соединителе (19)

Разберите и очистите шланговый соединитель и фильтрующий элемент

1. Извлеките аккумулятор.
2. Выньте шланговый соединитель (19/1).
3. Снимите фильтрующий элемент (19/2).
4. Промойте шланговый соединитель и фильтрующий элемент чистой водой, при необходимости удалите накипь.

Установите на место фильтрующий элемент и шланговый соединитель.

1. Вставьте чистый фильтрующий элемент в шланговый соединитель.
2. Подсоедините шланговый соединитель к впускному отверстию.

8.2 Очистка всасывающего фильтра (20, 21)

Разборка и очистка всасывающего фильтра

1. Переместите (20/a) быстроразъемное соединение (20/1) в направлении всасывающего шланга (20/2).
2. Вставьте (20/b) всасывающий фильтр (20/3).
3. Отвинтите корпус фильтра (21/1) от всасывающих штуцеров (21/2).
4. Снимите мелкое сито (21/3).
5. Промойте все компоненты чистой водой, при необходимости удалите накипь.

Повторная установка всасывающего фильтра

1. Соберите всасывающий фильтр.
2. Присоедините всасывающий фильтр к всасывающему шлангу.

9 УСТРАНЕНИЕ НЕИСПРАВНОСТЕЙ

И ПРИМЕЧАНИЕ В случае возникновения неисправностей, которые не указаны в данной таблице или с которыми вы не можете справиться самостоятельно, обращайтесь в нашу сервисную службу.

Неисправность	Причина	Способы устранения
Устройство работает, но не набирает воду или в нем недостаточное давление воды.	Всасывающий шланг на устройстве ослаблен.	Надежно прикрепите всасывающий шланг к устройству.
	Редуктор давления закрыт.	Откройте редуктор давления.
	Смеситель закрыт.	Откройте смеситель.
	Устройство расположено слишком высоко над открытым контейнером.	Держите устройство ниже.
	Всасывающий фильтр не погружен в воду.	Погрузите всасывающий фильтр под воду.
	Всасывающий шланг перекрутился.	Выпрямите всасывающий шланг.
	Фильтрующий элемент устройства и (или) всасывающий фильтр закупорены.	Очистите фильтрующий элемент и корпус фильтра.
	Вода замерзла.	Растопите воду. Не эксплуатируйте устройство при температуре ниже 0 °C.
Устройство распыляет меньшее количество воды.	Слишком низкое давление распыления.	Увеличьте давление распыления.
Многоотверстное сопло-распылитель негерметично.	Многоотверстное сопло-распылитель не повернуто точно к желаемому символу формы распыления.	Поверните многоотверстное сопло-распылитель так, чтобы символ формы распыления и индикаторная метка совпадали.
Давление воды внезапно увеличивается.	Многоотверстное сопло-распылитель, фильтрующий элемент или всасывающий фильтр закупорены.	Очистите многоотверстное сопло-распылитель, фильтрующий элемент и всасывающий фильтр.
После выключения из устройства течет вода.	В устройстве есть остатки воды.	Полностью спустите воду из устройства.
Бутылка для мыльного раствора не распыляет чистящее средство.	Насадка бутылки для мыльного раствора закупорена.	Очистите насадку.
Устройство не запускается.	Аккумулятор вставлен не полностью.	Вставьте аккумулятор в держатель аккумулятора до щелчка.
	Аккумулятор разряжен.	Зарядите аккумулятор или замените его новым.

Неисправность	Причина	Способы устранения
	Аккумулятор неисправен.	Заменить аккумулятор.
Устройство автоматически останавливается.	Аккумулятор разряжен.	Зарядите аккумулятор или замените его новым.
	Многоотверстное сопло-распылитель, фильтрующий элемент или всасывающий фильтр закупорены.	Очистите многоотверстное сопло-распылитель, фильтрующий элемент и всасывающий фильтр.
Вода не распыляется под постоянным давлением.	Устройство всасывает дополнительный воздух.	Проверьте соединения всасывающего шланга. Надежно подсоедините всасывающий шланг.

10 ХРАНЕНИЕ

10.1 Хранение устройства

Тщательно очищайте устройство после каждого использования, во избежание повреждений:

- Очистка устройства:
 - Перед хранением слейте всю воду из устройства и шланга.
 - Очистите все устройство и его аксессуары чистой тканью и мягкой щеткой. Не используйте бензин или другие растворители!
- Храните устройство в подвешенном состоянии в сухом и незамерзающем месте, как можно дальше от детей.

10.2 Хранение аккумулятора и зарядного устройства

И ПРИМЕЧАНИЕ См. подробную информацию в отдельных инструкциях по эксплуатации и аккумулятора и зарядного устройства.

11 ТРАНСПОРТИРОВКА

Перед транспортировкой выполнить следующие действия:

- Выключить устройство.
- Выньте аккумулятор из устройства.
- Правильно упакуйте аккумулятор (см. ниже).

Аккумулятор В160.6 Li (арт. № 114128)

И ПРИМЕЧАНИЕ Номинальная мощность аккумулятора составляет более 100 Вт·ч! Поэтому соблюдайте следующие правила транспортировки!

Входящий в комплект литий-ионный аккумулятор подпадает под действие закона об опас-

ных грузах, но может перевозиться на упрощенных условиях:

- Частные пользователи могут перевозить аккумуляторы автотранспортом без каких-либо дополнительных требований, при условии их перевозки в заводской упаковке и для личных целей.
- Коммерческие пользователи, которые осуществляют транспортировку в связи со своей основной деятельностью (например, поставки на строительные площадки или демонстрации и обратно), также могут извлечь выгоду из этого упрощения.

В обоих вышеуказанных случаях должны быть приняты меры предосторожности, чтобы предотвратить утечку содержимого. В других случаях должны соблюдаться положения Закона об опасных грузах! Невыполнение этого требования может повлечь за собой серьезные штрафы для отправителя или перевозчика.

Дополнительная информация о транспортировке и пересылке

- Перевозить или отправлять литий-ионные аккумуляторы разрешается только в неповрежденном состоянии!
- Для транспортировки аккумуляторов разрешается использовать только оригинальные коробки или подходящую тару для опасных грузов (требование не распространяется на аккумуляторы номинальной мощностью менее 100 Вт·ч).
- Открытые контакты аккумуляторов подлежат заклеиванию во избежание короткого замыкания.
- Внутри упаковки аккумуляторы должны быть защищены от смещения, в противном случае возможно их повреждение.

- При транспортировке или пересылке проверяйте правильность маркировки и документации (курьерской или экспедиторской служб).
- Предварительно выясните, возможна ли перевозка выбранным поставщиком услуг и оформите заказ.

При подготовке к пересылке рекомендуем обратиться к специалисту по опасным грузам. Также примите во внимание возможные дополнительные национальные правила.

12 УТИЛИЗАЦИЯ

Только для стран ЕС:

Согласно Европейской директиве 2012/19/ЕС об утилизации бывших в использовании электрического и электронного оборудования и ее внедрением в национальном законодательстве, бывшие в использовании зарядные устройства должны собираться отдельно и отправляться на экологически чистую переработку.

При ненадлежащей утилизации бывшее в использовании электрическое и электронное оборудование может оказывать вредное воздействие на окружающую среду и здоровье человека из-за возможного присутствия опасных веществ.

Примечания к Закону об электрическом и электронном оборудовании

-  Электрическое и электронное оборудование не относится к бытовому мусору. Его необходимо собирать и утилизировать отдельно!
- Отработавшие батарейки или аккумуляторы, которые не установлены постоянно в старом устройстве, необходимо вынуть перед доставкой! Их утилизация регулируется Законом об аккумуляторах.
- Владельцы или пользователи электрического и электронного оборудования по закону обязаны возвращать их после их использования.
- Конечный пользователь несет ответственность за удаление персональных данных со старого устройства, подлежащего утилизации!

Символ перекрещенного мусорного бака означает, что отработавшее электрическое и электронное оборудование нельзя выбрасывать вместе с бытовыми отходами.

Отработавшее электрическое и электронное оборудование можно бесплатно сдать в следующих местах:

- Пункты утилизации и переработки отходов в соответствии с общественным законодательством (например, муниципальные склады)
- Пункты продажи электроприборов (стационарные и онлайнвые), в той мере, в какой продавцы обязаны принимать их обратно или предлагать их добровольно.

Данные заявления относятся только к оборудованию, установленному и проданному в странах Европейского союза и подпадающему под действие Европейской директивы 2012/19/ЕС. В странах за пределами Европейского Союза могут действовать другие правила, касающиеся утилизации электрических и электронных устройств.

Указания согласно закону о батарейках (BattG)



- Использованные батарейки и аккумуляторы не относятся к бытовому мусору. Его необходимо собирать и утилизировать отдельно!
- Чтобы безопасно вынуть батарейки или аккумуляторы из электрического устройства, а также получить информацию об их типе или химической системе, см. дополнительную информацию в руководстве по эксплуатации или установке.
- Владельцы или пользователи батареек, или аккумуляторов обязуются вернуть устройство после использования согласно закону. Возврат ограничивается допустимым количеством приобретенных или утилизированных товаров для домашнего хозяйства.

Использованные батареи могут содержать вредные вещества или тяжелые металлы, которые могут нанести вред окружающей среде и ущерб здоровью. Повторная переработка использованных батареек и использование ресурсов, содержащихся в них, способствует защите этих двух важных активов.

Символ перекрещенного мусорного контейнера означает, что батарейки и аккумуляторы нельзя утилизировать вместе с бытовыми отходами.

Кроме того, под символом мусорного контейнера нанесены символы Hg, Cd или Pb. Это выглядит следующим образом:

- Hg: батарея содержит более 0,0005% ртути
- Cd: батарея содержит более 0,002% кадмия
- Pb: батарея содержит более 0,004% свинца

Аккумуляторы и батарейки можно бесплатно сдать в следующих местах:

- Пункты утилизации и переработки отходов в соответствии с общественным законодательством (например, муниципальные склады)
- Магазины батареек и аккумуляторов
- Пункты приема общей системы возврата использованных батареек устройств
- Пункты приема изготовителя (если он не является членом объединенной системы возврата)

Эти заявления действительны только для аккумуляторов и батарей, которые продаются в странах Европейского Союза и соответствуют Регламенту ЕС 2023/1542/ЕС. В странах за

пределами Европейского Союза могут действовать другие правила, касающиеся утилизации батарей и аккумуляторов.

13 СЕРВИСНОЕ ОБСЛУЖИВАНИЕ

Если у вас возникли вопросы о гарантии, ремонте или запасных частях, обратитесь в ближайший сервисный центр компании «AL-KO». Его вы найдете в сети Интернет по ссылке: www.alko-garden.com/service-contacts

Подробнее о запчастях вы узнаете по ссылке: www.alko-garden.com/spareparts

14 ИНФОРМАЦИЯ О ДЕКЛАРАЦИИ СООТВЕТСТВИЯ

Настоящим заявляем с полной ответственностью, что данный продукт в реализуемой на рынке форме соответствует требованиям гармонизированных Директив ЕС, стандартов безопасности ЕС и специальных стандартов, распространяющихся на данный продукт. Декларация соответствия является частью руководства по эксплуатации и прилагается к машине.

15 ГАРАНТИЯ

Мы устраняем возможные дефекты материалов или производства в течение срока давности, установленного законом в отношении рекламаций по качеству, путем ремонта или замены изделия. Срок давности определяется законодательством страны, в которой было приобретено устройство.

Наше гарантийное обязательство действительно только при:

- Соблюдаете данное руководство по эксплуатации
- надлежащем обращении;
- использовании оригинальных запасных частей.

Гарантия аннулируется при:

- самостоятельных попытках ремонта;
- самостоятельных технических изменениях;
- использовании не по назначению.

Гарантия не распространяется на:

- повреждения лакокрасочного покрытия, вызванные нормальным износом;
- изнашивающиеся части, обозначенные в ведомости запасных частей рамкой xxxxxx (x).

Гарантийный срок начинается после покупки первым конечным пользователем. Определяющим фактором служит дата на документе, подтверждающем покупку. Обращайтесь с настоящим сертификатом и документом, подтверждающим покупку, к своему дилеру или в ближайший авторизованный сервисный центр. Настоящий сертификат не касается гарантируемых законом прав на претензии покупателя к продавцу.

ПЕРЕКЛАД ОРИГІНАЛУ ПОСІБНИКА З ЕКСПЛУАТАЦІЇ

Зміст

1	Особливі правила техніки безпеки.....	252	6.4.2	Вставлення пляшки для мильного розчину в пристрій (11).....	257
2	Інформація про посібник із експлуатації	253	7	Експлуатація.....	258
2.1	Символи на титульній сторінці.....	253	7.1	Регулювання багатоотвірного сопла-розпилювача (12-15)	258
2.2	Умовні позначення та сигнальні слова	253	7.2	Регулювання кількості мийного за- собу в пляшці для мильного розчи- ну (16)	258
3	Опис пристрою	253	7.3	Запуск/зупинка пристрою (17).....	258
3.1	Використання за призначенням.....	253	7.4	Відрегулюйте тиск розпилення во- дяного струменя (18).....	259
3.2	Можливе передбачене використан- ня.....	254	8	Технічне обслуговування та догляд	259
3.3	Запобіжні та захисні елементи.....	254	8.1	Очищення змінного елементу філь- тра на з'єднувачі для шланга (19) ...	259
3.3.1	Кнопка деблокування	254	8.2	Очищення всмоктувального філь- тра (20, 21)	259
3.4	Умовні позначення на пристрої	254	9	Усунення несправностей.....	259
3.4.1	Мітки безпеки	254	10	Зберігання	260
3.4.2	Символи експлуатації.....	254	10.1	Зберігання пристрою	260
3.5	Візуальний огляд виробу (01)	254	10.2	Зберігання акумулятора та заряд- ного пристрою	261
3.6	Комплект постачання.....	255	11	Транспортування	261
4	Правила техніки безпеки	255	12	Утилізація	261
4.1	Правила техніки безпеки для аку- мулятора й зарядного пристрою.....	256	13	Сервісне обслуговування	262
5	Монтаж	256	14	Інформація про декларацію відповідно- сті	262
5.1	Вставлення багатоотвірного сопла- розпилювача в пристрій (02)	256	15	Гарантія	263
5.2	Підключення редуктора тиску та всмоктувального шланга до при- строю (03-05)	256	1	ОСОБЛИВІ ПРАВИЛА ТЕХНІКИ БЕЗПЕКИ	
6	Введення в експлуатацію	256		Цей пристрій не призначений для використан- ня особами з обмеженими фізичними відчут- тями чи розумовими здібностями, а також без належного досвіду та знань, крім випадків, як- що вони знаходяться під наглядом особи, від- повідальної за їхню безпеку, або пройшли ін- структаж з експлуатації пристрою. Дітям забо- ронено бавитися з пристроєм.	
6.1	Зарядіть акумулятор.....	256		Особи з дуже сильними і складними обмежен- нями також повинні бути ознайомлені з описа- ними тут інструкціями.	
6.2	Вставлення та виймання акумуля- тора (06, 07).....	256			
6.3	Подача води	257			
6.3.1	Навішування всмоктувального шланга на відкриту ємність (08)	257			
6.3.2	Приєднання всмоктувального шланга до водопровідного кра- на (09)	257			
6.4	Пляшка для мильного розчину	257			
6.4.1	Наповнення пляшки для миль- ного розчину (10)	257			

2 ІНФОРМАЦІЯ ПРО ПОСІБНИК ІЗ ЕКСПЛУАТАЦІЇ

- Німецька версія містить оригінальний посібник із експлуатації. Всі інші мовні версії — це переклади оригінального посібника з експлуатації.
- Завжди тримайте цей посібник із експлуатації під рукою, щоб прочитати його, якщо вам знадобиться інформація про пристрій.
- Передавайте пристрій іншим особам тільки разом з цим посібником із експлуатації.
- Прочитайте та дотримуйтеся вказівок з техніки безпеки та попереджень, що містяться в цьому посібнику з експлуатації.

2.1 Символи на титульній сторінці

Символ	Значення
	Обов'язково прочитайте цей посібник з експлуатації перед введенням в експлуатацію. Це є необхідною умовою безпечної та безвідмовної роботи.
	Посібник з експлуатації
	Обережно поводьтеся з літій-іонними акумуляторами! Зокрема, дотримуйтеся інструкцій з транспортування, зберігання та утилізації в цьому посібнику з експлуатації!
	Цей виріб відповідає застосовним європейським директивам, і для цих директив було проведено процедуру оцінки відповідності.

2.2 Умовні позначення та сигнальні слова

⚠ НЕБЕЗПЕКА! Вказує на небезпечну ситуацію, яка, якщо її не уникнути, призводить до смерті або серйозних травм.

⚠ ПОПЕРЕДЖЕННЯ! Вказує на потенційно небезпечну ситуацію, яка, якщо її не уникнути, може призвести до смерті або серйозних травм.

⚠ ОБЕРЕЖНО! Вказує на потенційно небезпечну ситуацію, яка, якщо її не уникнути, може призвести травмування легкої та середньої тяжкості.

УВАГА! Вказує на ситуацію, яка, якщо її не уникнути, може призвести до майнового збитку.

ℹ ПРИМІТКА Спеціальні вказівки для кращого розуміння та полегшення роботи.

3 ОПИС ПРИСТРОЮ

У цьому посібнику з експлуатації описується переносна акумуляторна мийка високого тиску.

Можна використовувати всі акумулятори (Вххх Li) та зарядні пристрої (Сххх Li) типу



УВАГА! Небезпека пошкодження пристрою та акумулятора. Якщо пристрій працює з неправильними акумуляторами, то це може призвести до пошкодження пристрою та акумуляторів.

- Пристрій працює тільки з призначеними для цього акумуляторами.

ℹ ПРИМІТКА Для отримання додаткової інформації див. посібники з експлуатації акумуляторів та зарядного пристрою типу



3.1 Використання за призначенням

Цей пристрій підходить для:

- очищення машин, транспортних засобів, будівель, вікон, інструментів, фасадів, терас, садового інвентарю, садових меблів, ігрового обладнання, гірських велосипедів, спортивного обладнання, під'їздів, човнів, дощок для серфінгу, спорядження для дайвінгу, кемпінгу, рибальського та мисливського спорядження, гаражів, балконів.
- поливання.

Пристрій можна використовувати тільки зі схваленим приладдям.

Пристрій може працювати з водою з водопровідної мережі та відкритих ємностей (наприклад, дощової бочки, ставка).

Пристрій слід використовувати лише в повністю зібраному стані.

Цей пристрій призначено для приватного використання. Будь-яке інше використання або несанкціоновані зміни та доповнення конструкції вважаються використанням не за призначенням і призводять до анулювання гарантії, а також втрати відповідності та відмови від будь-

якої відповідальності виробника за шкоду, завдану користувачеві або третій стороні.

3.2 Можливе передбачене використання

Пристрій не призначений для комерційного використання в громадських парках, на спортивних майданчиках, у сільському та лісовому господарствах.

Зверніть особливу увагу на наступне:

- Не можна використовувати пристрій для не вологостійких предметів.
- Використовуйте пристрій тільки для об'єктів, які можуть витримувати тиск води (див. технічні характеристики).
- Не використовуйте пристрій в сиру погоду, під час дощу, для об'єктів, що перебувають у воді або під водою.
- Не використовуйте пристрій, який не підключили заздалегідь до водопроводу.

3.3 Запобіжні та захисні елементи

⚠ ПОПЕРЕДЖЕННЯ! Небезпека травми. Несправність або відсутність запобіжних та захисних елементів можуть призвести до серйозних травм.



- Несправні запобіжні та захисні елементи слід відремонтувати.
- У жодному разі не виводьте з ладу запобіжні та захисні елементи.

3.3.1 Кнопка деблокування

Кнопка деблокування деблокує вимикач. Це запобігає випадковому увімкненню пристрою простим натисканням вимикача.

3.4 Умовні позначення на пристрої

3.4.1 Мітки безпеки

Символ	Значення
	Увага! Слід бути особливо обережними під час використання пристрою!
	Уважно прочитайте посібник з експлуатації. Ознайомтеся з елементами керування та правильним використанням пристрою.

Символ	Значення
	Згідно з чинними нормами, мийку високого тиску забороняється експлуатувати на мережі питної води без системного роздільника. Слід використовувати відповідний системний роздільник згідно з EN 12729 типу «BA».
	Не спрямовуйте пристрій на людей, домашніх тварин, транспортні засоби що рухаються, електричні установки або пристрої, що знаходяться під напругою.
	Вийміть акумулятор перед виконанням будь-яких робіт з регулювання, очищення або технічного обслуговування пристрою.

3.4.2 Символи експлуатації

Символ	Значення
	Безступінчасте додавання рідкого мийного засобу до струменя води.
	Редуктор тиску: <ul style="list-style-type: none"> ■ Відкрити клапан: Поверніть поворотну ручку у напрямку ON . ■ Закрити клапан: Поверніть поворотну ручку у напрямку OFF .

3.5 Візуальний огляд виробу (01)

Номер	Компонент
Акумуляторна мийка високого тиску	
1	Задня ручка
2	Вимикач
3	Кнопка деблокування
4	Сенсорний дисплей для налаштування тиску
5	Передня ручка

Номер	Компонент
6	Багатоотвірне сопло-розпилювач
7	З'єднувач для шланга зі змінним елементом фільтра
8	Редуктор тиску з функцією відкриття та закриття
9	Тримач акумулятора
Всмоктувальний шланг	
10	Швидкороз'ємне з'єднання для пристрою або редуктора тиску
11	Всмоктувальний шланг
12	Швидкороз'ємне з'єднання для впускного фільтра або водопровідного крана
13	Всмоктувальний фільтр, вставний
Пляшка для мильного розчину з насадкою	
14	Насадка пляшки для мильного розчину:
15	■ Вставне з'єднання з акумуляторною мийкою високого тиску
16	■ Поворотна ручка для рідкого мийного засобу
17	■ Сопло-розпилювач для мильного розчину
18	Пляшка для мильного розчину
Приладдя	
19	Футляр для зберігання
20*	Акумулятор*
21*	Зарядний пристрій*

*: у комплекті (артикул № 114156).

Дата випуску

Дата випуску зазначена на типовій табличці виробу. Дата випуску відповідає першим чотирьом цифрам серійного номера XYZZI-AAAAA.

- X: Рік випуску
- Y: Місяць випуску (A = січень)
- ZZ: День випуску

3.6 Комплект постачання

Комплект постачання містить перелічені позиції. Перевірити наявність всіх позицій:

Но-мер	Компонент
1	Акумуляторна мийка високого тиску
2	Багатоотвірне сопло-розпилювач
3	Всмоктувальний шланг
4	Пляшка для мильного розчину з насадкою
5	Редуктор тиску
6	Посібник з експлуатації
7*	Акумулятор*
8*	Зарядний пристрій*

*: у разі комплектного пристрою входить у комплект постачання, однак компоненти постачаються в комплекті.

4 ПРАВИЛА ТЕХНІКИ БЕЗПЕКИ

- Зберігайте пристрій у недосяжному для дітей місці, коли він знаходиться під напругою або охолоджується.
- Не спрямовуйте пристрій на людей або тварин.
- Не спрямовуйте пристрій на транспортні засоби, що рухаються.
- Не спрямовуйте пристрій на електричні установки або пристрої, що знаходяться під напругою.
- Ніколи не залишайте працюючий пристрій без нагляду.
- Не використовуйте пристрій, якщо він впа, помітно пошкоджений або протікає.
- Вийміть акумулятор перед виконанням будь-яких робіт з регулювання, очищення або технічного обслуговування пристрою.
- Вийміть акумулятор перед заміною будь-яких деталей або переходом на інші функції.
- Використовуйте тільки приладдя, рекомендоване виробником.
- Не використовуйте в якості мийного засобу речовини, що шкідливі для водойм.
- Не розпилюйте легкозаймисті рідини.

4.1 Правила техніки безпеки для акумулятора й зарядного пристрою

- Виймайте акумулятор з пристрою перед заряданням.
- Вставляйте акумулятор у пристрій, дотримуючись правильної полярності.
- Якщо ви плануєте зберігати пристрій протягом тривалого часу, виймайте акумулятор.
- Не замикайте накоротко з'єднувальні клеми пристрою або акумулятора.

Посібники з експлуатації

Дотримуватися правил техніки безпеки в окремих посібниках з експлуатації під час використання акумулятора та зарядного пристрою:

- Посібник з експлуатації 443998: акумулятори
- Посібник з експлуатації 443999: зарядні пристрої

5 МОНТАЖ

⚠ ПОПЕРЕДЖЕННЯ! **Небезпека через неповний монтаж!** Використання пристрою, змонтованого не в повному обсязі, може призвести до серйозних травм.

- Пристрій слід використовувати тільки за умови завершення монтажу в повному обсязі!
- Акумулятор слід вставляти в пристрій тільки за умови завершення монтажу в повному обсязі!

5.1 Вставлення багатоотвірного сопла-розпилювача в пристрій (02)

1. Поверніть багатоотвірне сопло-розпилювач (02/1) так, щоб два штифти сопла-розпилювача та заглиблення в ручці знаходилися одне навпроти одного.
2. Вставте багатоотвірне сопло-розпилювач в основу ручки (02/2) до упору (02/a).
3. Поверніть вставлене багатоотвірне сопло-розпилювач на 90° (02/b) до фіксації.

5.2 Підключення редуктора тиску та всмоктувального шланга до пристрою (03-05)

ⓘ ПРИМІТКА Підключення редуктора тиску необхідне лише в тому разі, якщо всмоктувальний шланг підключено до водопровідного крана.

1. Вставте (03/a) редуктор тиску (03/1) за допомогою швидкороз'ємного з'єднання (03/2) в патрубок шланга (03/3) пристрою. Швидкороз'ємне з'єднання повинно зафіксуватися.
2. Вставте (04/a) всмоктувальний шланг (04/1) за допомогою швидкороз'ємного з'єднання (04/2) в з'єднувач для шланга (04/3) редуктора тиску (04/4). Швидкороз'ємне з'єднання повинно зафіксуватися.
3. Відкрити/закрити редуктор тиску:
 - Щоб відкрити: Поверніть (05/a) поворотну ручку (05/1) у напрямку ON, тобто у вертикальне положення.
 - Щоб закрити: Поверніть поворотну ручку (05/1) у напрямку OFF (05/b), тобто в горизонтальне положення.

6 ВВЕДЕННЯ В ЕКСПЛУАТАЦІЮ

6.1 Зарядіть акумулятор

Зверніть увагу на діапазон температур для зарядження акумулятора, див. Технічні дані.

ⓘ ПРИМІТКА Більш докладну інформацію див. в окремих посібниках з експлуатації акумулятора та зарядного пристрою:

- Посібник з експлуатації 443998: акумулятори
- Посібник з експлуатації 443999: зарядні пристрої

6.2 Вставлення та виймання акумулятора (06, 07)

УВАГА! **Небезпека пошкодження акумулятора.** Якщо після використання акумулятор залишити в пристрої, це може призвести до пошкодження акумулятора.

- Одразу після використання акумулятор слід вийняти з пристрою та зберігати в захищеному від впливу низьких температур місці.
- Акумулятор слід вставляти в пристрій безпосередньо перед використанням.

Вставлення акумулятора

1. Притискайте (06/a) акумулятор (06/1) до тримача акумулятора (06/2) до кляцання.

Виймання акумулятора

1. Натисніть та утримуйте кнопку розблокування (07/1) на акумуляторі (07/2).
2. Вийміть акумулятор (07/a).

6.3 Подача води

УВАГА! Небезпека пошкодження обладнання. Пристрій може бути пошкоджений через всмоктування брудної, іржавої або каламутної води.

- Використовуйте та очищуйте пристрій із використанням чистої води.
- Переконайтеся в тому, що вода не містить корозійних добавок, добрив, засобів захисту рослин та мийних засобів.

6.3.1 Навішування всмоктувального шланга на відкриту ємність (08)

Акумуляторна мийка високого тиску може працювати з водою з відкритих ємностей, наприклад, дощових бочок або відер. Воду можна також брати з водойм.

І ПРИМІТКА Якщо максимальна висота всмоктування перевищена, збільшується і час всмоктування води.

- Необхідно звертати увагу на максимальну висоту всмоктування пристрою.

Умова: Всмоктувальний шланг приєднаний до пристрою. Редуктор тиску не потрібен.

1. Установіть всмоктувальний фільтр (08/1) на всмоктувальний шланг (08/2).
2. Навісьте всмоктувальний шланг зі всмоктувальним фільтром на відкриту ємність (08/3). Всмоктувальний фільтр повинен знаходитися в воді.
3. Якщо потрібно: Прикріпіть всмоктувальний шланг за допомогою затискача (08/4) до краю ємності.

6.3.2 Приєднання всмоктувального шланга до водопровідного крана (09)

Умови: Водопровідний кран повинен бути обладнаний з'єднувачем для шланга.

1. Витягніть всмоктувальний фільтр зі швидкороз'ємного з'єднання.
2. Підключіть всмоктувальний шланг (09/1) з редуктором тиску (09/2) до пристрою (09/3) (див. розділ 5.2 "Підключення редуктора тиску та всмоктувального шланга до пристрою (03-05)", сторінка 256).
3. Вставте всмоктувальний шланг (09/4) зі швидкороз'ємним з'єднанням у з'єднувач для шланга (09/5) водопровідного крана.

Увага! Використовуйте всмоктувальний шланг, що входить до комплекту поставлення пристрою! Старі всмоктувальні

шланги не можна використовувати повторно.

4. Відкрийте водопровідний кран.
5. Відкрийте редуктор тиску.

6.4 Пляшка для мильного розчину

Налийте рідкий мийний засіб в пляшку для мильного розчину для попередньої обробки поверхні, що потребує очищення. Регулюйте кількість мийного засобу, що додається до струменя води, за допомогою поворотної кнопки. Після попередньої обробки можна промити поверхню чистою водою.

Умова: Всмоктувальний шланг повинен бути приєднаний до водопроводу.

6.4.1 Наповнення пляшки для мильного розчину (10)

1. Відкрутіть насадку (10/1) від пляшки для мильного розчину (10/2).
2. Заповніть рідкий мийний засіб в пляшку для мильного розчину. Мийний засіб повинен відповідати запланованій меті очищення.
3. Знову щільно прикрутіть насадку до пляшки для мильного розчину.

⚠ ОБЕРЕЖНО! Небезпека травмування.

Якщо під час роботи відкрутити пляшку для мильного розчину, з насадки пляшки для мильного розчину витече вода під високим тиском. Крім того, акумулятор може бути пошкоджений водою.

- Не відкручуйте пляшку для мильного розчину під час роботи!

6.4.2 Вставлення пляшки для мильного розчину в пристрій (11)

1. Поверніть пляшку для мильного розчину з насадкою (11/1) так, щоб два штифти сопла-розпилювача та заглиблення в ручці знаходилися одне навпроти одного.
2. Вставте пляшку для мильного розчину з насадкою в основу ручки (11/2) до упору (11/a).
3. Поверніть вставлену пляшку для мильного розчину на 90° (11/b) до фіксації.

7 ЕКСПЛУАТАЦІЯ

⚠ ПОПЕРЕДЖЕННЯ! Небезпека через неповний монтаж! Використання пристрою, змонтованого не в повному обсязі, може призвести до серйозних травм.

- Експлуатуйте пристрій лише тоді, коли його повністю зібрано!
- Акумулятор слід вставляти в тільки в повністю зібраній пристрій!
- Перед вмиканням перевірте правильність розташування багатоотвірного сопла-розпилювача або пляшки для мильного розчину!

УВАГА! Небезпека через потраплення води. Контакт з водою призводить до короткого замикання і пошкодження акумулятора.

- Захищайте акумулятор від вологи та вогкості під час експлуатації пристрою.
- Під час заміни багатоотвірного сопла-розпилювача та пляшки для мильного розчину акумулятор повинен залишатися сухим.
- Натягніть силіконовий захисний чохол на акумулятор.



7.1 Регулювання багатоотвірного сопла-розпилювача (12-15)



⚠ ОБЕРЕЖНО! Небезпека травмування. Не міняйте налаштування сопла під час його роботи.

- Зупиніть пристрій, а потім змініть настройку сопла.

Багатоотвірне сопло-розпилювач (12/1) забезпечує шість способів розпилення.

1. Поверніть кільце (12/2) багатоотвірного сопла-розпилювача (12/а), щоб вибрати відповідну функцію сопла.

Налаштування	Функція сопла
	Точкове чищення (0°) у разі значного забруднення (13)
	Чищення поверхні віяловим струменем під кутом 15° у разі сильного забруднення (14)

Налаштування	Функція сопла
	Чищення поверхонь віяловим струменем 25° у разі середнього забруднення (14)
	Чищення поверхні віяловим струменем під кутом 40° у разі легкого забруднення (14)
	Зрошення з функцією душу, широкий струмінь (15)
	Зрошення з функцією душу, вузький струмінь (15)

7.2 Регулювання кількості мийного засобу в пляшці для мильного розчину (16)

1. Збільшення кількості мийного засобу: поверніть поворотну ручку (16/1) за годинниковою стрілкою.
2. Зменшення кількості мийного засобу: поверніть поворотну ручку (16/1) проти годинникової стрілки.

7.3 Запуск/зупинка пристрою (17)

ⓘ ПРИМІТКА Під час роботи з відкритою ємністю всмоктувальний шланг на початку роботи ще не заповнений водою. Для розпилення води потрібно до 30 с.

Запуск пристрою

1. Надягніть маску для запобігання вдиханню туману, що утворюється під час розпилення.
2. Направте пристрій на поверхню, яку необхідно очистити.
3. Натисніть кнопку деблокування (17/1) та утримуйте її натиснутою.
4. Натиснути та утримувати вимикач (17/2). Пристрій починає працювати. Кнопку деблокування можна відпустити. Через декілька секунд пристрій розпиляє воду або мильний розчин.
5. У разі сильного витоку води на з'єднувачі для шланга: Закрийте редуктор тиску (див. розділ 5.2 "Підключення редуктора тиску").

та всмоктувального шланга до пристрою (03-05)", сторінка 256).

Зупинка пристрою

1. Відпустіть вимикач.

7.4 Відрегулюйте тиск розпилення водяного струменя (18)

Умова: Пристрій працює та працює з тиском розпилення P1, P2 або P3.

1. Натисніть символ увімкнення/вимкнення  на сенсорному дисплеї (18/1) кілька разів, доки не буде встановлено потрібний тиск розпилення.

8 ТЕХНІЧНЕ ОБСЛУГОВУВАННЯ ТА ДОГЛЯД

⚠ ПОПЕРЕДЖЕННЯ! **Небезпека травмування.** Завжди вимикайте пристрій перед його технічним і сервісним обслуговуванням, а також очищенням. Вийміть акумулятор.

8.1 Очищення змінного елемента фільтра на з'єднувачі для шланга (19)

Демонтаж та чищення з'єднувача для шланга та змінного елемента фільтра

1. Вийняти акумулятор.
2. Вийміть з'єднувач для шланга (19/1).
3. Витягніть змінний елемент фільтра (19/2).
4. Промийте з'єднувач для шланга та змінний елемент фільтра чистою водою, у разі потреби очистьте від вапнякових відкладень.

Повторний монтаж змінного елемента фільтра та з'єднувача для шланга

1. Вставте чистий змінний елемент фільтра в з'єднувач для шланга.
2. Підключіть з'єднувач для шланга до впускного колектора.

8.2 Очищення всмоктувального фільтра (20, 21)

Демонтаж та очищення всмоктувального фільтра

1. Потягніть (20/a) швидкокороз'ємне з'єднання (20/1) в напрямку всмоктувального шланга (20/2).
2. Зніміть (20/b) всмоктувальний фільтр (20/3).
3. Відкрутіть корпус фільтра (21/1) від всмоктувального патрубку (21/2).
4. Зніміть дрібне сито (21/3).
5. Промийте усі компоненти чистою водою, у разі потреби очистьте від вапнякових відкладень.

Повторний монтаж всмоктувального фільтра

1. Зберіть всмоктувальний фільтр.
2. Вставте всмоктувальний фільтр у всмоктувальний шланг.

9 УСУНЕННЯ НЕСПРАВНОСТЕЙ

🔍 ПРИМІТКА У разі виникнення пошкоджень, які не зазначені в цій таблиці, або пошкоджень, з якими користувач не може впоратися сам, слід звернутися до нашої служби підтримки.

Несправність	Причина	Усунення
Пристрій працює, але не набирає воду або в ньому занадто низький тиск.	Всмоктувальний шланг занадто вільно тримається на пристрої.	Міцно вставте всмоктувальний шланг в пристрій.
	Редуктор тиску закритий.	Відкрийте редуктор тиску.
	Водопровідний кран закрито.	Відкрийте водопровідний кран.
	Пристрій розташований занадто високо над відкритою ємністю.	Тримайте пристрій нижче.
	Всмоктувальний фільтр не занурений у воду.	Опустіть всмоктувальний фільтр під воду.

Несправність	Причина	Усунення
	Всмоктувальний шланг зігнутий.	Вирівняйте всмоктувальний шланг.
	Змінний елемент фільтра на пристрої та/або всмоктувальний фільтр засмічені.	Очистьте змінний елемент фільтра та всмоктувальний фільтр.
	Вода замерзла.	Дайте воді відтанути. Не використовувати пристрій за температури нижче 0 °С.
Пристрій розпилює за надто малу кількість води.	Занадто низький тиск розпилення.	Збільште тиск розпилення.
Багатоотвірне сопло-розпилювач негерметичне.	Багатоотвірне сопло-розпилювач не повернуто точно на необхідний символ способу розпилення.	Поверніть багатоотвірне сопло-розпилювач таким чином, щоб символ способу розпилення та позначка були точно вирівняні один відносно одного.
Тиск води раптово збільшується.	Багатоотвірне сопло-розпилювач, змінний елемент фільтра або всмоктувальний фільтр засмічені.	Очистьте багатоотвірне сопло-розпилювач, змінний елемент фільтра або всмоктувальний фільтр.
Після вимкнення з пристрою тече вода.	В пристрої ще залишається вода.	Дайте воді повністю стекти з пристрою.
Пляшка для мильного розчину не розпиляє мийний засіб.	Насадка пляшки для мильного розчину засмічена.	Очистьте насадку.
Пристрій не запускається.	Акумулятор вставлений не до кінця.	Вставте акумулятор у тримач акумулятора до клацання.
	Акумулятор розряджено.	Зарядіть акумулятор або замініть на новий.
	Акумулятор несправний.	Замініть акумулятор.
Пристрій зупиняється автоматично.	Акумулятор розряджено.	Зарядіть акумулятор або замініть на новий.
	Багатоотвірне сопло-розпилювач, змінний елемент фільтра або всмоктувальний фільтр засмічені.	Очистьте багатоотвірне сопло-розпилювач, змінний елемент фільтра або всмоктувальний фільтр.
Вода не розпиляється під постійним тиском.	Пристрій всмоктує додаткове повітря.	Перевірте з'єднання всмоктувального шланга. Міцно вставте всмоктувальний шланг.

10 ЗБЕРІГАННЯ

10.1 Зберігання пристрою

Ретельно очищайте пристрій після кожного використання, щоб уникнути пошкоджень:

1. Очищення пристрою.

- Перед зберіганням злийте всю воду з пристрою і шланга.
- Очистіть весь пристрій та його приладдя чистою тканиною і м'якою щіткою. Не використовуйте бензин або інші розчинники!

2. Зберігайте пристрій у підвищеному стані в сухому та незамерзаючому місці, як можна далі від дітей.

10.2 Зберігання акумулятора та зарядного пристрою

І ПРИМІТКА Див. детальну інформацію в окремих посібниках для акумулятора і зарядного пристрою.

11 ТРАНСПОРТУВАННЯ

Перед транспортуванням виконати наведені нижче заходи:

1. Вимкнути пристрій.
2. Вийміть акумулятор з пристрою.
3. Правильно упакуйте акумулятор (див. нижче).

Акумулятор B160.6 Li (арт. № 114128)

І ПРИМІТКА Номінальна потужність акумулятора складає більше ніж 100 Вт·год! Тому слід дотримуватись наступних правил транспортування!

Літій-іонний акумулятор підлягає закону про перевезення небезпечних вантажів, але його можна транспортувати за спрощених умов:

- з метою приватного використання користувачі можуть транспортувати акумулятор дорожнім транспортом без будь-яких додаткових заходів безпеки, але в упаковці для роздрібного продажу.
- Комерційні користувачі, які виконують перевезення у зв'язку зі своєю основною діяльністю (наприклад, постачання на будівельні майданчики або місця навантаження та з них), можуть також скористатися цим спрощенням.

В обох вищезгаданих випадках слід вжити примусових заходів, щоб запобігти витоку вмісту. В інших випадках слід суворо дотримуватися правил про небезпечні вантажі! Недотримання загрожує відправнику і, можливо, перевізнику суворим покаранням.

Інші вказівки щодо транспортування та надсилання

- Транспортувати та надсилати літій-іонні акумулятори дозволяється тільки у неушкодженому стані!
- Для транспортування акумулятора використовувати виключно оригінальну упаковку або відповідну упаковку для небезпеч-

ного вантажу (не стосується акумуляторів з номінальною потужністю менше ніж 100 Вт·год).

- Необхідно заклеїти відкриті контакти акумулятора, щоб уникнути короткого замикання.
- Необхідно захистити акумулятор від ковзання всередині упаковки, щоб уникнути пошкоджень.
- В разі транспортування або надсилання необхідно перевірити правильність маркування та документації відвантаження (наприклад, кур'єрською або експедиторською службою).
- Необхідно заздалегідь дізнатися, чи можливе транспортування з обраним постачальником послуг, і повідомити про надсилання.

Рекомендуємо звернутися до фахівця з небезпечних вантажів для підготування пристрою до надсилання. Слід дотримуватися будь-яких чинних національних приписів.

12 УТИЛІЗАЦІЯ

Лише для країн ЄС:

відповідно до Європейської директиви 2012/19/ЄС про відходи електричного та електронного обладнання та її транспозиції до національного законодавства, використані зарядні пристрої слід збирати окремо та утилізувати екологічно чистим способом.

У разі неналежної утилізації відходи електричного та електронного обладнання можуть мати шкідливий вплив на довкілля та здоров'я людини через можливу присутність небезпечних речовин.

Вказівки щодо електричного і електронного обладнання

-  Електронні та електричні пристрої не належать до звичайних побутових відходів. Їх слід збирати та викидати окремо.
- Використані батарейки або акумулятори, які вже не використовуються в старому пристрої, слід бути видалені перед викиданням! Їхня утилізація регулюється законом про акумулятори.
- Власники або користувачі електричного та електронного обладнання зобов'язуються повертати його відповідно до законодавства після використання.

- Кінцевий користувач несе відповідальність за стирання своїх персональних даних зі старого обладнання перед утилізацією!

Символ з перекресленого смітника означає, що електричні та електронні пристрої заборонено утилізувати разом з іншими побутовими відходами.

Електричні та електронні пристрої можна безкоштовно в таких місцях:

- Державна служба з видалення або збору (наприклад, муніципальні склади)
- Магазини електрообладнання (стаціонарні та інтернет-магазини) за умови, що продавці зобов'язані приймати їх чи пропонувати їх на добровільній основі.

Ці заяви застосовуються тільки для пристроїв, встановлених і проданих у країнах Європейського Союзу, відповідно до Директиви ЄС 2012/19/ЄС. У країнах за межами Європейського Союзу можуть діяти інші правила щодо утилізації електричних та електронних пристроїв.

Примітки щодо закону про акумулятори (BattG)



- Відпрацьовані батареї та акумулятори не належать до звичайних побутових відходів. Їх слід збирати та викидати окремо.
- Див. інформацію про безпечне видалення батарей або акумуляторів з електричного чи електронного пристрою, а також інформацію про тип використовуваної системи (наприклад, хімічний тип), у посібнику з експлуатації або встановлення.
- Власники або користувачі батарей або акумуляторів зобов'язуються повертати його відповідно до законодавства після використання. Повернення обмежується поставанням невеликих кількостей.

Відпрацьовані батареї можуть містити шкідливі речовини або важкі метали, які можуть завдати шкоди довкіллю і здоров'ю. Утилізація відпрацьованих батарей і використання ресурсів, що містяться в них, сприяє захисту цих двох важливих активів.

Символ з перекресленого смітника означає, що батареї та акумулятори заборонено утилізувати разом з іншими побутовими відходами.

Крім того, під смітником є символи Hg, Cd або Pb, що виглядають таким чином:

- Hg: батарея містить понад 0,0005% ртуті
- Cd: батарея містить понад 0,002% кадмію
- Pb: батарея містить понад 0,004% свинцю

Акумулятори та батареї можна безкоштовно в таких місцях:

- Державна служба з видалення або збору (наприклад, муніципальні склади)
- Магазини батарей і акумуляторів
- Пункт збору загальної системи повернення відпрацьованих батарей та акумуляторів
- Пункт збору виробника (якщо він не є членом загальної системи повернення)

Ці заяви застосовуються тільки для акумуляторів і батарей, встановлених і проданих у країнах Європейського Союзу, відповідно до Регламенту ЄС 2023/1542/ЄС. У країнах за межами Європейського Союзу можуть діяти інші правила щодо утилізації акумуляторів і батарей.

13 СЕРВІСНЕ ОБСЛУГОВУВАННЯ

Якщо у Вас виникли запитання щодо гарантії, ремонту або запасних частин, зверніться в найближчий сервісний центр компанії «AL-KO». Його Ви знайдете в мережі Інтернет за посиланням:

www.alko-garden.com/service-contacts

Докладніше про запчастини Ви дізнаєтесь за посиланням:

www.alko-garden.com/spareparts

14 ІНФОРМАЦІЯ ПРО ДЕКЛАРАЦІЮ ВІДПОВІДНОСТІ

Ми заявляємо з повною відповідальністю, що цей виріб у формі, в якій він представлений на ринку, відповідає вимогам гармонізованих Директив ЄС, стандартів безпеки ЄС і застосованих до нього стандартів. Декларація відповідності є частиною посібника з експлуатації та прикріплена до машини.

15 ГАРАНТІЯ

До закінчення строку давності рекламаций, встановленого за законом, виробник усуває можливі дефекти матеріалу чи виробничий брак шляхом ремонту або заміни (на свій вибір). Строк давності визначається законодавством країни, у якій прилад було куплено.

Гарантія зберігається лише за таких умов:

- Дотримуйтеся цього посібника з експлуатації
- Використання приладу за призначенням
- Використання оригінальних запчастин

Гарантія анулюється за таких умов:

- Самовільний ремонт
- Самовільна зміна технічних характеристик
- Використання не за призначенням

Гарантія не поширюється на:

- Пошкодження лакофарбового покриття, спричинене звичайним зношуванням
- частини, що зношуються, позначені у відомості запасних частин рамкою: xxxxxx (x)

Відлік гарантійного терміну розпочинається з дати придбання виробу першим кінцевим споживачем. Дата придбання вказана в чеку. У разі виникнення гарантійного випадку зверніться з цією заявою та оригіналом квитанції, що підтверджує покупку, до свого дилера або в найближчу авторизовану сервісну службу. Це гарантійне зобов'язання не змінює встановлені законом претензії покупця до продавця.

Ukraine

ТОВ АЛ-КО КОБЕР

вул. Броварська 156, 07442

с. Велика Димерка, Броварській район,

Київська область, Україна

Телефон/факс: +38 044 392-07-08 / 09

UK

Imported by: AL-KO Gardentech UK Ltd, Murray way, Wincanton, Somerset, BA9 9RS / UK | +44 (0) 1963 828055

shop.uk@al-ko.com | www.alko-garden.uk

AL-KO GERÄTE GmbH | Head Quarter | Ichenhauser Str. 14 | 89359 Kötz | Deutschland

Telefon: (+49)8221/203-0 | www.alko-garden.com/contact | www.alko-garden.com

AL-KO Service: www.alko-garden.com/service-contacts