

Garden + Hobby
QUALITY FOR LIFE

AL-KO

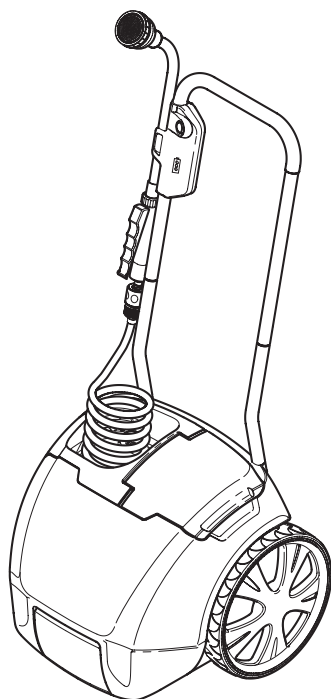

INFORMATION | MANUALS | SERVICE

AQUATROLLEY A 300

Gebrauchsanleitung



467 435_c | 07/2010



D: Gebrauchsanleitung	6	S: Bruksanvisning	58
GB: Instructions for Use.....	10	N: Bruksanvisning	62
NL: Instructies voor gebruik	14	FIN: Käyttöohjeet.....	66
F : Mode d'emploi	18	EST: Kasutusjuhend.....	70
E: Instrucciones de uso.....	22	LV: Instrukcijas.....	74
I: Libretto di istruzioni.....	26	LT: Instrukcijų vadovas	78
SLO: Navodilo za uporabo.....	30	RUS: Руководство по эксплуатации.....	82
HR: Upute za uporabu	34	UA: Посібник з експлуатації	86
PL: Instrukcja obsługi.....	38	GR: Οδηγίες λειτουργίας	90
CZ: Návod k použití.....	42	TR: Kullanım kılavuzu	94
SK: Návod na použitie.....	46		
H: Használat.....	50		
DK: Brugsanvisning	54		

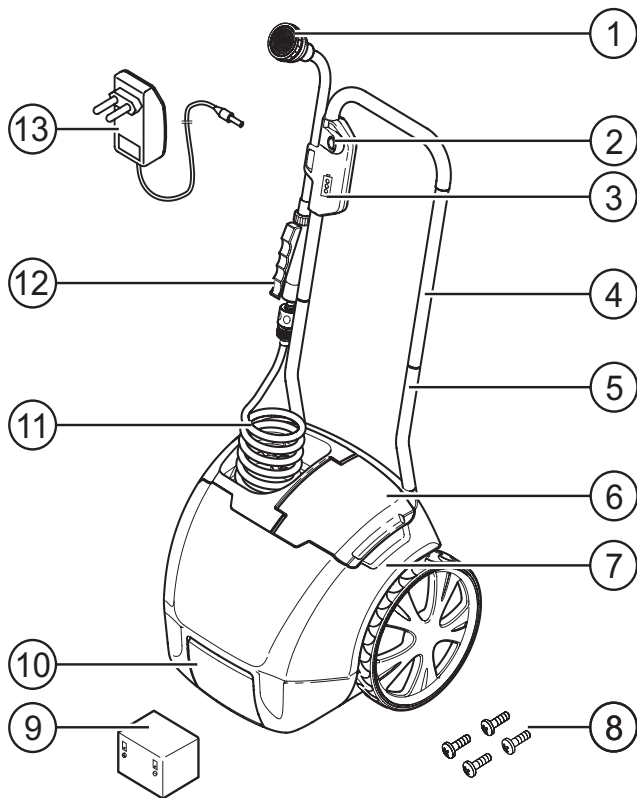

A

Aquatrolley A300		13	
	max 26 L		~ 100V - 240 V 50Hz
	max 12 L/min 0,7 bar		=== 12V DC
	65 W		
	max 35 °C		
	ø 1/2" 4 m		
	12 kg		
		9	
			=== 12V DC 5Ah
			0,6 kg

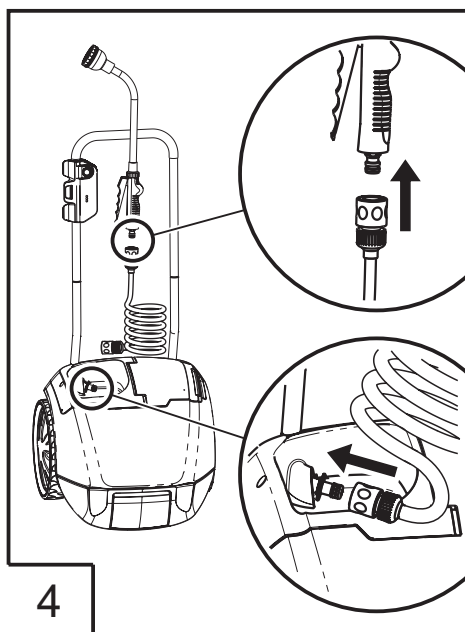
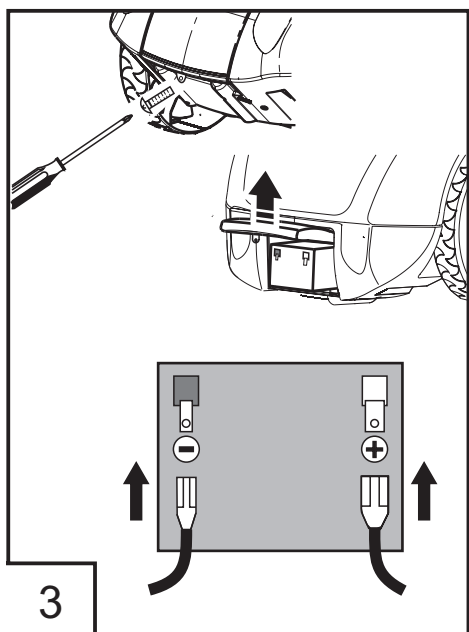
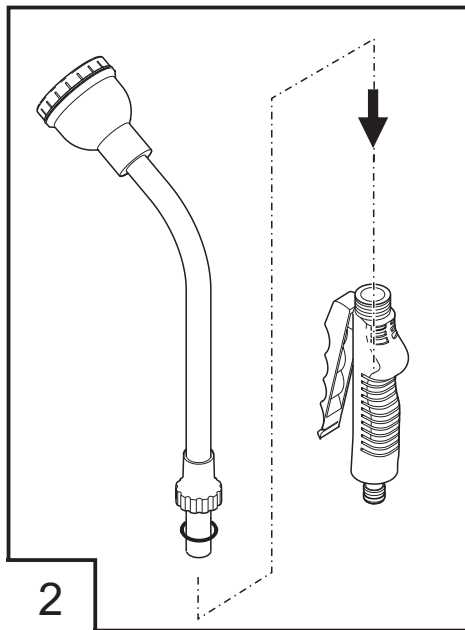
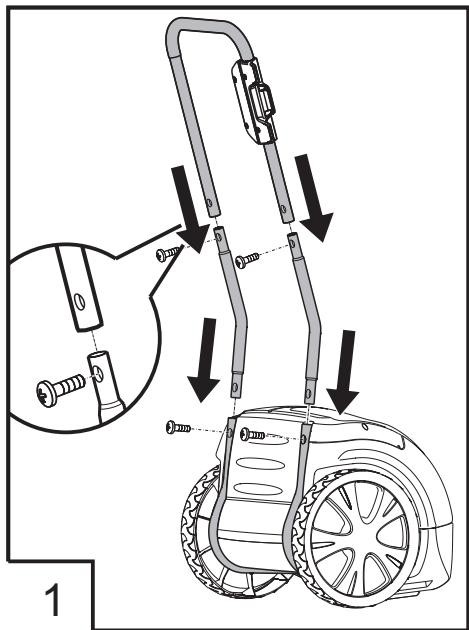

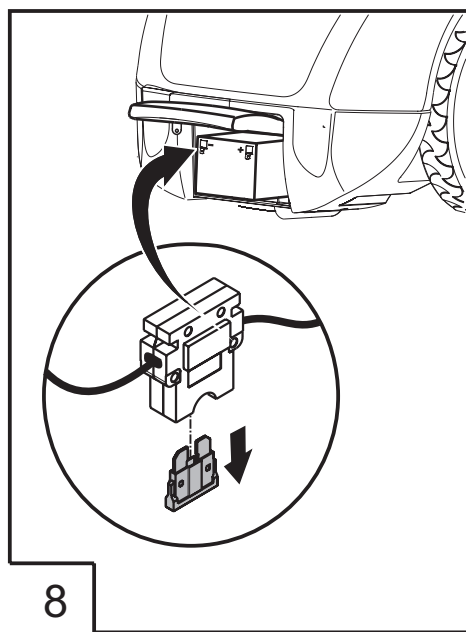
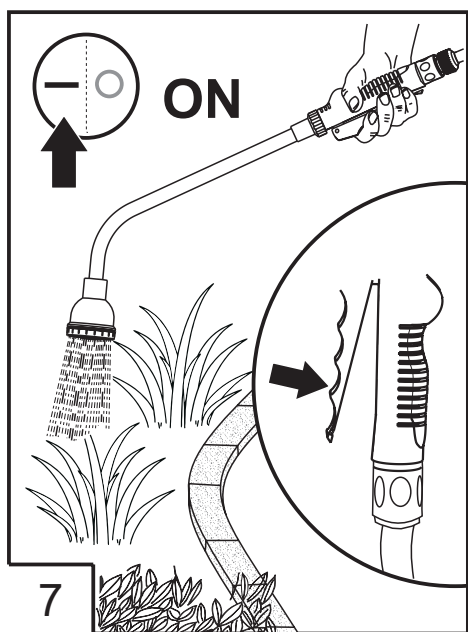
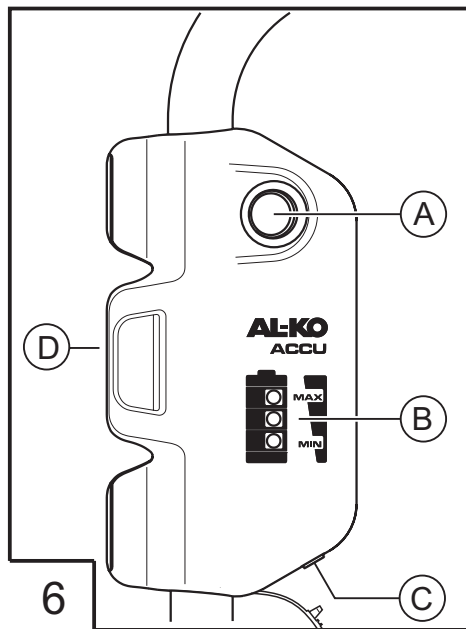
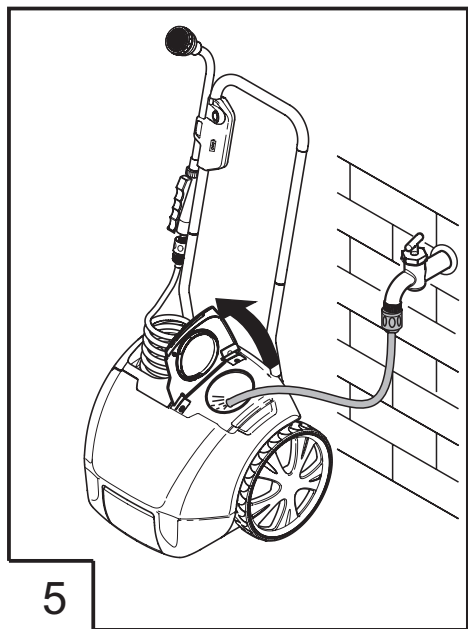

Zu diesem Handbuch

- Lesen Sie diese Dokumentation vor der Inbetriebnahme durch. Dies ist Voraussetzung für sicheres Arbeiten und störungsfreie Handhabung.
- Beachten Sie die Sicherheits- und Warnhinweise in dieser Dokumentation und auf dem Gerät.
- Diese Dokumentation ist permanenter Bestandteil des beschriebenen Produkts und sollte bei Veräußerung dem Käufer mit übergeben werden.

Zeichenerklärung



Achtung!

Genaueres Befolgen dieser Warnhinweise kann Personen- und / oder Sachschäden vermeiden.



Spezielle Hinweise zur besseren Verständlichkeit und Handhabung.



Das Kamerasymbol verweist auf Abbildungen.

Produktübersicht

Seite 3 (📷A)

1	Gießbrause
2	Ein/Aus - Schalter
3	LED Anzeige Akku
4	Oberholm
5	Unterholm
6	Deckel zum Befüllen
7	Wassertank
8	Schrauben für Holmbefestigung
9	Akku
10	Akkufach
11	Spiralschlauch
12	Handgriff
13	Ladegerät
	Gebrauchsanweisung

Produktbeschreibung

Bestimmungsgemäße Verwendung

Dieser Aquatrolley ist ausschließlich zum Bewässern und Gießen von Pflanzen im privaten Bereich bestimmt. Hierbei ist eine Zugabe von Flüssigdünger möglich.

Eine andere oder darüber hinausgehende Verwendung, gilt als nicht bestimmungsgemäß. Für hieraus resultierende Schäden haftet der Hersteller nicht.

Möglicher Fehlgebrauch

- Gerät darf nicht im gewerblichen oder landwirtschaftlichen Bereich oder in Innenräumen benutzt werden.
- Gerät darf nicht zum Ausbringen von Pflanzengiften und Schädlingsbekämpfungsmittel benutzt werden
- Nicht für Getränke oder Trinkwasser verwenden
- Keine explosiven, aggressiven oder entzündlichen Stoffe einfüllen
- Kein heißes Wasser einfüllen

Sicherheitshinweise

Der Bediener oder Endbenutzer ist für Unfälle mit anderen Personen und deren Eigentum verantwortlich.

Sicherheitshinweise Aquatrolley

- Gerät vor jedem Gebrauch auf Beschädigungen prüfen, beschädigte Teile ersetzen lassen
- Kinder oder andere Personen, die diese Gebrauchsanleitung nicht kennen, dürfen das Gerät nicht benutzen
- Beaufsichtigen Sie Menschen mit eingeschränkten physischen, sensorischen oder geistigen Fähigkeiten im Umgang mit dem Gerät.
- Nur Flüssigdünger verwenden. Beachten sie hierfür Angaben der Düngemittel- Hersteller zu Mischungsverhältnis und Sicherheitshinweisen.



Achtung!

Körniger Dünger kann die Pumpe beschädigen!

- Auf ebenen Untergrund achten - Kippgefahr
- Gerät vor langer, direkter Sonneneinstrahlung schützen

- Am Gefälle Aquatrolley nicht hinterher ziehen!

Elektrische Sicherheit

- Die Netzspannung muss mit den Angaben zur Netzspannung in den Technischen Daten übereinstimmen
- Wasserstrahl nicht auf elektrische Teile oder Steckdosen richten
- Netzstecker nicht am Kabel aus der Steckdose ziehen
- Ladekabel auf Beschädigungen überprüfen, beschädigte Kabel oder Netzteil nicht verwenden

Sicherheitshinweise Akku und Ladegerät

- Tiefentladen des Akkus vermeiden - Schädigung des Akkus - Ladezeit 9 Stunden
- Unter Extrembedingungen kann Flüssigkeit aus dem Akku austreten. Bei Körperkontakt
 - Betroffene Hautpartie sofort mit Wasser und Seife waschen
 - Bei Augenkontakt gründlich ausspülen und sofort Arzt aufsuchen!
- Gerät nicht im Regen betreiben
- Ladegerät nicht mit nassen Händen anfassen
- Akku und Ladegerät vor Temperaturen unter 0°C und über +45°C schützen
- Akku und Ladegerät niemals öffnen
- Akku nicht kurzschließen - Kontakte nicht überbrücken!
- Akku nicht für andere Geräte verwenden
- Achten sie beim Laden des Akkus auf saubere und trockene Kontaktflächen
- Werfen sie einen Akku niemals ins offene Feuer
- Ladegerät nur in trockenen Innenbereichen benutzen
- Ladegerät vor Feuchtigkeit schützen

Sicherheitshinweise zur Bedienung

- Gerät nicht unter Einfluss von Alkohol, Drogen oder Medikamenten bedienen

- Spiralschlauch nicht knicken
- Gerät nicht unbeaufsichtigt lassen wenn es eingeschaltet ist
- Pumpe nicht ohne Wasser laufen lassen
- Gerät nur vollständig entleert kippen

Montage

1. Stecken Sie Oberholm und Unterholm zusammen und befestigen Sie diese mit den beiliegenden Schrauben (🔩 1).
2. Verschrauben Sie den Griff mit der Dichtung und der Aufnahme und stecken Sie den Brausestab auf (🔩 2).
3. Schließen Sie den Akku an (🔩 3)
 - a. Entfernen Sie die Schraube an der Unterseite des Akkufachs.
 - b. Öffnen Sie die Klappe am Akkufach
 - c. Schließen Sie den Pluspol (rot) und den Minuspol (schwarz) an
 - d. Schließen Sie die Klappe am Akkufach und befestigen Sie diese mit der Schraube
5. Schließen Sie den Spiralschlauch am Trolley und an der Brause an (🔩 4)

Inbetriebnahme - Akku laden



Achtung!

Pumpe nicht während des Ladens einschalten!
Wassertank während des Ladens nicht befüllen!



Achtung! Brandgefahr!

Laden Sie den Akku nie in der Umgebung von Säuren oder leicht entflammaren Materialien.



Achtung!

Nur mitgeliefertes Ladegerät und Akku verwenden! Verwenden sie keine Ladegeräte von anderen Herstellern!

1. Schließen sie das Ladegerät an den Aquatrolley an (🔩 6 -C)

- Schließen sie das Ladegerät an das Stromnetz an (230V 50Hz) - Die LED am Ladegerät leuchtet rot
- Die Ladezeit beträgt ca. 9 Stunden, wenn der Akku geladen ist leuchtet die LED am Ladegerät grün.

i Entfernen Sie das Ladegerät nach dem Ladevorgang vom Aquatrolley, da sich der Akku sonst selbst entlädt.

Bedienung

- Öffnen Sie den Deckel und füllen sie Wasser in den Wassertank ein (📷 5)
- Schalten sie das Gerät ein:
 - Schalten Sie den Ein/Aus - Schalter (📷 6 -A) auf „Ein“ (1). Die Pumpe läuft an
 - Drücken sie den Hebel am Brausengriff zum Bewässern. (📷 7)
- Schalten sie das Gerät aus:
 - Schalten Sie den Ein/Aus - Schalter (📷 6 -A) auf „Aus“ (0). Die Pumpe stoppt
- Hängen sie die Gießbrause zum Transport und zur Lagerung in den Clip (📷 6 -D) ein

Bedeutung der Akku-Anzeige (📷 6 -B)

i Die Akku-Anzeige leuchtet nur bei eingeschalteter Pumpe auf.

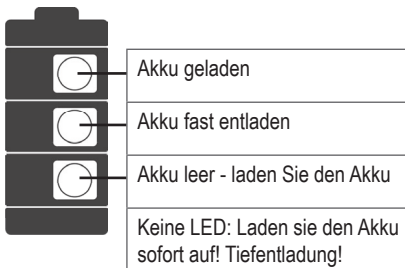

Reparatur

- Reparaturarbeiten dürfen nur kompetente Fachbe-

triebe oder unsere AL-KO Servicestellen durchfüh-

Wartung und Pflege

- Nur Original Ersatzteile verwenden
- Gerät mit trockenem Tuch reinigen
- Nach der Verwendung von Flüssigdünger, Gerät gründlich ausspülen

Sicherung wechseln

Der Aquatrolley ist mit einer Stecksicherung gegen Über-

- Entfernen Sie die Schraube an der Unterseite des Akkufachs.
- Ziehen Sie die Stecksicherung aus dem Sicherungshalter.
- Stecken Sie eine neue Sicherung ein.
- Schließen Sie die Klappe am Akkufach und befestigen Sie es mit der Schraube

Lagerung

- Gerät nur vollständig entleert lagern
- Gerät vor Frost schützen
- Gerät an einem trockenen, frostfreien Ort lagern
- Für Kinder und unbefugte Personen unzugänglich aufbewahren

Entsorgung



Ausgediente Geräte, Batterien oder Akkus nicht über den Hausmüll entsorgen!

Verpackung, Gerät und Zubehör sind aus recyclingfähigen Materialien hergestellt und entsprechend zu entsorgen.

- Akkus nur im entladenen Zustand entsorgen
- Der Benutzer ist zur Rückgabe der Batterien und Akkus verpflichtet. Diese können an den Verkaufsstellen unentgeltlich abgegeben werden.

Hilfe bei Störungen

Störung	Mögliche Ursache	Lösung
Keine oder schwache Leistung	Akku leer	Akku aufladen
	Düsenkopf verstopft	Düsenkopf reinigen
	Pumpe defekt	AL-KO Servicestelle aufsuchen
	Verstopfter oder geknickter Schlauch	Spiralschlauch überprüfen
Pumpe läuft nicht	Akku leer	Akku aufladen
	Sicherung defekt	Sicherung prüfen, austauschen
	Kabel nicht richtig am Akku angesteckt	Kabel überprüfen
Keine Wasserförderung aber Pumpe läuft	Wassertank leer	Pumpe ausschalten, Tank befüllen
	Pumpe zieht Luft	Pumpe entlüften: Pumpe ausschalten, Hebel an Gießbrause öffnen, Pumpe wieder einschalten



Bei Störungen, die nicht in dieser Tabelle aufgeführt sind oder die Sie nicht selbst beheben können, wenden Sie sich bitte an unseren zuständigen Kundendienst.

EG-Konformitätserklärung

Hiermit erklären wir, dass dieses Produkt, in der von uns in Verkehr gebrachten Ausführung, den Anforderungen der harmonisierten EG-Richtlinien, EG-Sicherheitsstandards und den produktspezifischen Standards entspricht.

Produkt

Aquatrolley

Seriennummer

G1001005

Typ

A 300

Hersteller

AL-KO Geräte GmbH
Ichenhauser Str. 14
89359 KOETZ
DEUTSCHLAND

EG-Richtlinien

2006/95 CE
2004/108 CE
2000/14 CE

Konformitätsbewertung

2000/14 EG Anhang V

Bevollmächtigter

Anton Eberle
Ichenhauser Str. 14
89359 KOETZ
DEUTSCHLAND

Harmonisierte Normen

EN 60335-1
EN 55014-1
EN 55014-2

Kötz, 2010-09-01

Antonio De Filippo, Managing Director

About this handbook

- Read this documentation before starting up the machine. This is a precondition for safe working and flawless operation.
- Observe the safety warnings in this documentation and on the machine.
- This documentation is a permanent integral part of the product described and must be passed on to the new owner if the machine is sold.

Explanation of symbols



Caution!

Following these safety warnings carefully can prevent personal injury and/or material damage.



Special instructions for greater ease of understanding and improved handling.



The camera symbol refers to illustrations.

Product description

Intended use

This Aquatrolley is intended exclusively for non-commercial irrigation and watering of plants. Liquid fertiliser may be added.

Using this machine for any other or additional purpose is considered contrary to its intended use. The manufacturer cannot be held liable for any damage resulting from such use.

Possible misuse

- The machine must not be used for commercial or agricultural purposes or indoors.
- The machine must not be used for applying herbicides or pesticides.
- Do not use for beverages or drinking water.
- Do not fill with explosive, aggressive or flammable substances.
- Do not fill with hot water.

Product overview

Page 3  A)

1	Sprinkler head
2	ON/OFF switch
3	Battery indicator LEDs
4	Upper bar
5	Lower bar
6	Filler cap
7	Water tank
8	Screws for fastening the bars
9	Battery
10	Battery compartment
11	Spiral hose
12	Handle
13	Charger
	Operating instructions

Safety instructions

The operator or end user is responsible for accidents involving other persons and their property.

Safety instructions for Aquatrolley

- Always check the machine for damage before using it and have any damaged parts replaced.
- Children and other persons who are unfamiliar with these operating instructions must not operate the machine.
- People with restricted physical, sensory or mental capabilities must be supervised when operating the device.
- Only use liquid fertiliser. Observe the mixing instructions and safety instructions provided by the manufacturer of the fertiliser.



Caution!

Granular fertiliser can damage the pump!

- Only use on even ground – risk of toppling
- Protect machine against prolonged, direct exposure to sunlight.

- Do not drag the Aquatrolley up slopes!

Electrical safety

- The mains voltage must match the mains voltage specifications in the technical data.
- Do not aim water jet at electrical components or sockets.
- Do not unplug by pulling on the cable.
- Check charging cable for damage; do not use damaged cable or mains adapter.

Safety instructions for battery and charger

- Avoid exhaustive discharge of the battery – damage to battery – charging time 9 hours
- Under extreme conditions, liquid may leak from the battery. In the case of skin contact:
 - Wash affected area of skin immediately with soap and water.
 - In the case of contact with the eyes, rinse thoroughly and contact a physician immediately!
- Do not operate the device in the rain.
- Do not touch charger with wet hands.
- Protect battery and charger against temperatures below 0°C and above +45°C.
- Never open the battery or charger.
- Do not short-circuit the battery – do not jumper the contacts!
- Do not use battery for other devices.
- Ensure that the contact surfaces are clean and dry when charging the battery.
- Never throw a battery into a fire.
- Only use the charger indoors, in dry conditions.
- Protect charger against moisture.

Safety instructions for operation

- The machine must not be operated if the operator is under the influence of alcohol, drugs or medication.
- Do not kink the spiral hose.
- Do not leave the machine unattended when it is switched on.
- Do not run the pump dry.

- Only tip the machine if it has been completely emptied.

Assembly

1. Push the upper bar and lower bar together and fasten them with the screws provided (🔩 1).
2. Screw the handle with the seal and the mount and push on the sprinkler rod (🔩 2).
3. Connect the battery (🔩 3).
 - a. Remove the screw from the underside of the battery compartment.
 - b. Open the flap on the battery compartment.
 - c. Connect the positive pole (red) and the negative pole (black).
 - d. Close the flap on the battery compartment and fasten it with the screw.
5. Connect the spiral hose to the trolley and to the sprinkler (🔩 4).

Start-up – charging the battery



Caution!

Do not switch on the pump during charging!
Do not fill the water tank during charging!



Caution! Fire hazard!

Never charge the battery in the vicinity of acids or highly flammable materials.



Caution!

Only use the charger and battery provided! Do not use chargers from other manufacturers!

1. Connect the charger to the Aquatrolley (🔩 6 -C).
2. Plug the mains adapter into the mains power supply (230 V, 50 Hz) – the LED on the charger lights up red.
3. The charging time is approx. 9 hours; when the battery is fully charged, the LED on the charger lights up green.



Remove the charger from the Aquatrolley after charging, otherwise the battery will self-discharge.

Operation

1. Open the cover and fill water into the water tank (📖 5).
2. Switch the machine on:
 - a. Switch the ON/OFF switch (📖 6 -A) to "ON" (1). The pump starts up.
 - b. Press the lever on the sprinkler handle to start watering. (📖 7)
3. Switch the machine off:
 - a. Switch the ON/OFF switch (📖 6 -A) to "OFF" (0). The pump stops.
4. For transport and storage, hang the sprinkler head in the clip (📖 6 -D).

Meaning of the battery indicator (📖 6 -B).

i The battery indicator only lights up if the pump is switched on.

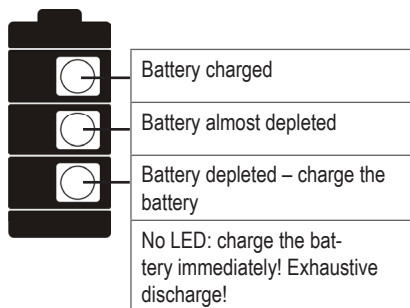

Repairs

- Repair work may only be carried out by competent specialist workshops or our AL-KO Service Centres.

Maintenance and care

- Use only original spare parts.
- Clean the machine with a dry cloth.
- Rinse the machine thoroughly after using liquid fertiliser.

Changing the fuse

The Aquatrolley is protected against overvoltage and short-circuits by means of a plug-in fuse (📖 8).

1. Remove the screw from the underside of the battery compartment.
2. Pull the plug-in fuse out of the fuse holder.
3. Plug in a new fuse.
4. Close the flap on the battery compartment and fasten it with the screw.

Storage

- Only put the machine into storage if it has been completely emptied.
- Protect the machine against frost.
- Store the device in a dry, frost-free place.
- Keep out of reach of children and unauthorised persons.

Disposal



Machines, batteries and rechargeable batteries that are no longer required must not be disposed of with household waste!

Packaging, machine and accessories are manufactured using recyclable materials and must be disposed of accordingly.

- Batteries must be depleted before disposal.
- The user is obliged to return batteries and rechargeable batteries. These can be handed in at the point of sale free of charge.

Troubleshooting

Fault	Possible cause	Solution
No performance or low performance	Battery depleted	Charge battery
	Sprinkler head clogged	Clean sprinkler head
	Pump defective	Contact AL-KO Service Centre
	Hose clogged or kinked	Check spiral hose
Pump not running	Battery depleted	Charge battery
	Fuse defective	Check fuse, exchange
	Cable not correctly connected to battery	Check cable
No water is pumped, but the pump is running	Water tank empty	Switch off pump; fill tank
	Pump sucks in air	Vent pump: switch off pump, open lever on sprinkler head, switch pump back on



In the case of faults that are not listed in this table, or faults that you cannot rectify without assistance, please contact our customer service department.

EC Declaration of Conformity

We hereby declare that this product, in the form marketed by us, meets the requirements of the harmonised EC directives, the EC safety standards and the product-specific standards.

Product

Aquatrolley

Serial number

G1001005

Type

A 300

Manufacturer

AL-KO Geräte GmbH
Ichenhauser Str. 14
89359 KOETZ
GERMANY

Authorised representative

Anton Eberle
Ichenhauser Str. 14
89359 KOETZ
GERMANY

EC directives

2006/95 CE
2004/108 CE
2000/14 CE

Harmonised standards

EN 60335-1
EN 55014-1
EN 55014-2

Conformity assessment

2000/14 EC, Annex V

Kötz, 2010-08-27

Antonio De Filippo, Managing Director

Bij dit handboek

- Lees deze documentatie vóór de inbedrijfstelling door. Dit is een voorwaarde voor veilig werken en storingsvrij gebruik.
- Neem de veiligheidsvoorschriften en waarschuwingen in deze documentatie en op het toestel in acht.
- Deze documentatie is permanent onderdeel van het beschreven product en dient bij verkoop aan de koper te worden overgedragen.

Legenda

Attentie!

Het nauwkeurig in acht nemen van deze waarschuwingen kan letsel en/of materiële schade voorkomen.

 Speciale aanwijzingen voor een beter begrip en gebruik.

 Het camerasymbool verwijst naar afbeeldingen.

Productbeschrijving

Reglementair gebruik

Deze Aquatrolley is uitsluitend bedoeld voor het besproeien en begieten van planten op privéterrein. Hierbij kan vloeibare mest worden toegevoegd.

Ander of verdergaand gebruik geldt als niet reglementair. Voor hierdoor veroorzaakte gevolgschade kan de fabrikant niet aansprakelijk worden gesteld.

Mogelijk onjuist gebruik

- Het apparaat mag niet worden gebruikt voor bedrijfs- of landbouwdoeleinden of voor binnenruimtes.
- Het apparaat mag niet worden gebruikt voor het verspreiden van plantengif en ongediertebestrijdingsmiddelen.
- Niet gebruiken voor dranken of drinkwater
- Niet vullen met explosieve, agressieve of ontvlambare stoffen
- Niet vullen met heet water

Productoverzicht

Pagina 3  A

1	Sproeikop
2	Aan-/uitschakelaar
3	LED-lampje accu
4	Bovenstang
5	Onderstang
6	Vuldeksel
7	Watertank
8	Schroeven voor stangbevestiging
9	Accu
10	Accuvak
11	Spiraalslang
12	Handgreep
13	Acculader
	Gebruiksaanwijzing

Veiligheidsvoorschriften

De bediener of gebruiker is verantwoordelijk voor ongevallen met andere personen en hun eigendom.

Veiligheidsvoorschriften Aquatrolley

- Controleer de machine voor elk gebruik op beschadigingen; laat beschadigde onderdelen vervangen
- Kinderen of andere personen die de gebruiksaanwijzing niet kennen, mogen de machine niet gebruiken
- Hou tijdens het gebruik van het toestel rekening met mensen met een lichamelijke en geestelijke handicap
- Uitsluitend vloeibare mest gebruiken. Lees hiervoor de aanwijzingen van de fabrikant van de mest over mengverhoudingen en de veiligheidsvoorschriften.

Attentie!

Korrelige mest kan de pomp beschadigen!

- Let erop dat de ondergrond vlak is - kantelgevaar
- Bescherm het apparaat tegen langdurige blootstelling aan direct zonlicht

- Trek de aquatrolley niet achter u aan op hellingen!

Elektrische veiligheid

- De netspanning moet overeenkomen met de netspanningswaarden die in de Technische gegevens worden vermeld
- Richt de waterstraal niet op elektrische onderdelen of contactdozen
- Trek de stekker niet aan de kabel uit de contactdoos
- Controleer de laadkabel op beschadigingen, een beschadigde kabel of adapter mag niet worden gebruikt

Veiligheidsvoorschriften accu en acculader

- Voorkom diepontladen van de accu - schadelijk voor de accu - laadtijd 9 uur
- Onder extreme omstandigheden kan er vloeistof uit de accu lopen. Bij huidcontact
 - Was het betreffende huidgedeelte direct met water en zeep
 - Spoel bij contact met de ogen grondig uit en ga direct naar een arts!
- Gebruik het toestel niet in de regen
- Pak de acculader niet met natte handen vast
- Bescherm de accu en de lader tegen temperaturen onder 0 °C en boven +45 °C
- Open nooit de accu of de lader
- Maak geen kortsluiting met de accu – overbrug de contacten niet!
- Gebruik de accu niet voor andere apparaten
- Let er bij het laden van de accu op dat de contactvlakken schoon en droog zijn
- Gooi een accu nooit in open vuur
- Gebruik de acculader alleen in droge binnenruimtes
- Bescherm de acculader tegen vocht

Veiligheidsvoorschriften voor de bediening

- Bedien het apparaat niet onder invloed van alcohol, drugs of medicijnen.
- Knik de spiraalslang niet
- Laat het apparaat niet zonder toezicht als het ingeschakeld is

- Laat de pomp niet zonder water draaien
- Kantel het apparaat alleen als het helemaal leeg is

Montage

1. Steek de boven- en de onderstang in elkaar en bevestig ze met de meegeleverde schroeven (🔩 1).
2. Schroef de handgreep vast aan de dichting en de houder en plaats de sproeistang erop (🔩 2).
3. Sluit de accu aan (🔩 3)
 - a. Verwijder de schroef aan de onderkant van het accuvak.
 - b. Open de klep op het accuvak
 - c. Sluit de pluspool (rood) en de minpool (zwart) aan
 - d. Sluit de klep van het accuvak en bevestig de klep met de schroef
5. Sluit de spiraalslang aan op de trolley en de sproeier (🔩 4)

Inbedrijfstelling – accu opladen



Attentie!

Schakel de pomp niet in tijdens het opladen!
Vul de watertank tijdens het opladen niet!



Attentie! Brandgevaar!

Laad de accu nooit op in de buurt van zuren of licht ontvlambare materialen.



Attentie!

Gebruik alleen de meegeleverde lader en accu!
Gebruik geen acculaders van andere fabrikanten!

1. Sluit de acculader aan op de aquatrolley (🔩 6 -C)
2. Sluit de adapter aan op het stroomnet (230 V 50 Hz) – De LED op het apparaat brandt rood
3. De laadtijd bedraagt 9 uur, als de accu is opgeladen brandt de LED op de acculader groen.



Verwijder de acculader na het laden van de Aquatrolley, omdat anders de accu zichzelf ontaardt.

Bediening

1. Open het deksel en vul de watertank met water (🔍 5)
2. Schakel het apparaat in:
 - a. Zet de aan-/uitschakelaar (🔍 6 -A) op „Aan“ (1). De pomp gaat draaien
 - b. Druk de hendel op de sproeiergreep in om te sproeien. (🔍 7)
3. Schakel het apparaat uit:
 - a. Zet de aan-/uitschakelaar (🔍 6 -A) op „Uit“ (0). De pomp stopt
4. Hang de sproeikop voor het transport en voor de opslag in de clip (🔍 6 -D)

Betekenis van de accuweergave (🔍 6 -B)

i De accuweergave brandt alleen als de pomp is ingeschakeld.

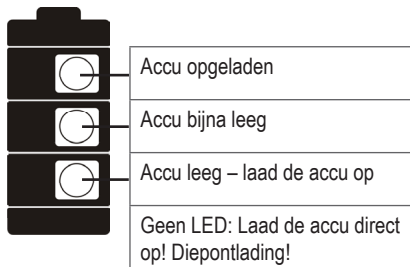

Reparatie

- Reparatiewerkzaamheden mogen alleen worden uitgevoerd door bevoegde vakbedrijven of onze AL-KO-servicewerkplaatsen

Onderhoud

- Gebruik alleen originele reserveonderdelen
- Reinig het apparaat met een droge doek
- Spoel het apparaat grondig na als u vloeibare mest hebt gebruikt

Zekering vervangen

De Aquatrolley is met een steekzekering beveiligd tegen overspanning en kortsluiting (🔍 8).

1. Verwijder de schroef aan de onderkant van het accuvak.
2. Trek de steekzekering uit de zekeringhouder.
3. Plaats een nieuwe zekering.
4. Sluit de klep van het accuvak en bevestig de klep met de schroef

Opbergen

- Berg het apparaat alleen in lege toestand op
- Bescherm het apparaat tegen vorst
- Berg het toestel droog en vorstvrij op
- Berg het toestel buiten het bereik van kinderen en onbevoegde personen op

Afvalverwijdering



Voer apparaten, batterijen of accu's aan het einde van hun levensduur niet als huisafval af!

Verpakking, apparaat en toebehoren zijn uit recyclebaar materiaal vervaardigd en moeten als dusdanig afval behandeld worden.

- Voer de accu's alleen in lege toestand af
- De gebruiker is verplicht tot retournering van batterijen en accu's. Deze kunnen kosteloos worden afgegeven bij de verkooppunten.

Hulp bij storingen

Storing	Mogelijke oorzaak	Oplossing
Geen of gering vermogen	Accu leeg	Accu opladen
	Sproeikop verstopt	Sproeikop reinigen
	Pomp defect	Contact opnemen met AL-KO servicestation
	Verstopte of geknikte slang	Spiraalslang controleren
Pomp draait niet	Accu leeg	Accu opladen
	Zekering defect	Zekering controleren, vervangen
	Kabel niet goed op accu aangesloten	Kabel controleren
Geen watertoevoer, maar de pomp draait	Watertank leeg	Pomp uitschakelen, tank vullen
	Pomp zuigt lucht aan	Pomp ontluften: pomp uitschakelen, hendel aan de sproeierkop openen, pomp opnieuw inschakelen



Neem bij storingen die niet in deze tabel vermeld zijn of die u niet zelf kunt oplossen a.u.b. contact op met onze klantenservice.

EG-verklaring van overeenstemming

Hierbij verklaren wij dat dit product, in de door ons in omloop gebrachte uitvoering, aan de eisen van de geharmoniseerde EU-richtlijnen, EU-veiligheidsstandaards en de productspecifieke standaards voldoet.

Product
Aquatrolley

Serienummer
G1001005

Type
A 300

Fabrikant
AL-KO Geräte GmbH
Ichenhauser Str. 14
89359 KOETZ
DUITSLAND

EU-richtlijnen

2006/95 CE
2004/108 CE
2000/14 CE

Gevolmachtigde
Anton Eberle
Ichenhauser Str. 14
89359 KOETZ
DUITSLAND

Geharmoniseerde normen

EN 60335-1
EN 55014-1
EN 55014-2

CE-beoordeling

2000/14 EG Bijlage V

Kötz,2010-08-27

Antonio De Filippo, Managing Director

A propos de ce manuel

- Veuillez lire cette documentation avant la mise en service. Ceci est indispensable pour pouvoir effectuer un travail fiable et une manipulation sans difficulté.
- Veuillez respecter les remarques relatives à la sécurité et les avertissements figurant dans cette documentation et sur l'appareil.
- Cette documentation est partie intégrante du produit décrit et devra être remise au client en cas de vente.

Explication des symboles



Attention !

Le respect de ces avertissements permet d'éviter des dommages corporels et/ou matériels.



Remarques spéciales pour une meilleure compréhension et manipulation.



Le symbole d'appareil photo renvoie aux illustrations.

Description du produit

Utilisation conforme aux fins prévues

Cet Aquatrolley est uniquement conçu pour l'irrigation et l'arrosage des plantations dans le cadre privé. Il est en même temps possible d'y ajouter de l'engrais.

Tout usage autre ou différent est considéré comme non conforme. Dans ce cas, le fabricant décline expressément toute responsabilité pour les dommages éventuels occasionnés.

Utilisation éventuelle non conforme aux fins prévues

- Il est interdit d'utiliser cet appareil dans un cadre commercial ou agricole ou à l'intérieur d'espaces clos.
- Il est interdit d'utiliser cet appareil pour épandre des herbicides ou des insecticides
- Ne pas l'utiliser pour les boissons ou l'eau potable
- Ne pas le remplir de produits explosifs, corrosifs ou inflammables
- Ne pas le remplir d'eau chaude

Aperçu du produit

Page 3 (A)

1	Pomme d'arrosage
2	Interrupteur Marche / Arrêt
3	Témoin LED de l'accumulateur
4	Mancheron supérieur
5	Mancheron inférieur
6	Couvercle de remplissage
7	Réservoir d'eau
8	Vis de fixation des manchérons
9	Accumulateur
10	Compartiment des accumulateurs
11	Tuyau spirale
12	Poignée
13	Chargeur
	Manuel de service

Consignes de sécurité

Le conducteur ou l'utilisateur final porte la responsabilité en cas d'accidents avec des tiers ou leurs biens.

Consignes de sécurité de l'Aquatrolley

- Avant chaque utilisation, contrôler l'appareil pour détecter tout endommagement et remplacer les pièces endommagées
- Les enfants ou les personnes qui ne connaissent pas ce mode d'emploi ne sont pas autorisés à utiliser l'appareil
- Les personnes ayant des capacités physiques, sensorielles ou intellectuelles réduites ne doivent pas utiliser cet appareil sans être surveillées
- Utiliser uniquement des engrais liquides. Respecter à cet égard les indications fournies par le fabricant d'engrais au sujet de la proportion du mélange et des consignes de sécurité.



Attention !

Les engrais granulés peuvent endommager la pompe !

- Veiller à ce que l'appareil repose sur une surface plane – risque de renversement

- Protéger l'appareil contre un ensoleillement direct prolongé
- En pente, ne pas tirer l'Aquatrolley derrière soi !

Sécurité électrique

- La tension secteur doit correspondre aux indications concernant la tension secteur dans les caractéristiques techniques
- Ne pas diriger le jet d'eau sur des pièces électriques ou des prises de courant
- Ne pas retirer la prise secteur de la prise de courant en tirant le câble
- Vérifier que le câble chargeur n'est pas endommagé, ne pas utiliser de câble ou de bloc secteur abîmés

Consignes de sécurité concernant l'accumulateur et le chargeur

- Eviter une décharge profonde de l'accumulateur - Détérioration de l'accumulateur - Durée de charge : 9 heures
- Du liquide peut s'échapper de l'accumulateur si celui-ci est exposé à des conditions extrêmes. En cas de contact corporel
 - Laver immédiatement la partie de la peau avec de l'eau et du savon
 - En cas de contact avec les yeux, les rincer abondamment et consulter immédiatement un médecin !
- Ne pas utiliser l'appareil sous la pluie
- Ne pas toucher le chargeur avec les mains humides
- Protéger l'accumulateur et le chargeur contre les températures inférieures à 0 °C et supérieures à +45 °C
- Ne jamais ouvrir l'accumulateur et le chargeur
- Ne pas court-circuiter l'accumulateur – Ne pas ponter les contacts !
- Ne pas utiliser l'accumulateur pour d'autres appareils
- Lors de la charge des accumulateurs, veiller à ce que les surfaces de contact soient propres et sèches
- Ne jamais jeter un accumulateur au feu
- N'utiliser le chargeur de batterie qu'en intérieur dans des locaux secs
- Protéger le chargeur contre l'humidité

Consignes de sécurité pour l'utilisation

- Ne pas utiliser l'appareil sous l'emprise de l'alcool, de drogues ou de médicaments
- Ne pas tordre le tuyau spirale
- Ne pas laisser l'appareil sans surveillance lorsqu'il est enclenché
- Ne pas faire fonctionner la pompe sans eau
- Ne pencher l'appareil que s'il est complètement vide

Montage

1. Assembler le mancheron supérieur et le mancheron inférieur et les fixer à l'aide des vis fournies (🔩 1).
2. Visser la poignée avec le joint et le support puis placer le manche de la pomme d'arrosage dessus (🔩 2).
3. Raccorder l'accumulateur (🔩 3)
 - a. Retirer la vis sur la partie inférieure du compartiment des accumulateurs.
 - b. Ouvrir le clapet du compartiment des accumulateurs
 - c. Raccorder le pôle positif (rouge) et le pôle négatif (noir)
 - d. Refermer le clapet du compartiment des accumulateurs et le fixer à l'aide de la vis
5. Raccorder le tuyau spirale au trolley et à la pomme d'arrosage (🔩 4)

Mise en service – Mettre l'accumulateur en charge



Attention !

Ne pas mettre la pompe en marche durant la charge !
Ne pas remplir le réservoir d'eau pendant la charge !



Attention ! Risque d'incendie !

Ne jamais charger l'accumulateur à proximité d'acide ou de matériaux facilement inflammables.



Attention !

Utiliser uniquement le chargeur et l'accumulateur fournis ! Ne pas utiliser de chargeurs d'autres fabricants !

1. Raccorder le chargeur à l'Aquatrolley (📷 6 -C)
2. Brancher le bloc secteur au secteur (230 V 50 Hz) – La LED du chargeur devient rouge
3. La durée de charge est d'environ 9 heures. Lorsque l'accumulateur est chargé, la LED du chargeur passe au vert.

i Une fois le chargement effectué, retirez le chargeur de l'Aquatrolley. En cas contraire, l'accumulateur se décharge lui-même.

Utilisation

1. Ouvrir le couvercle et remplir le réservoir d'eau (📷 5)
2. Allumer l'appareil :
 - a. Mettre l'interrupteur de marche/arrêt (📷 6 -A) sur « Marche » (1). La pompe démarre
 - b. Appuyer sur le levier situé sur la poignée de la pomme d'arrosage pour arroser. (📷 7)
3. Eteindre l'appareil :
 - a. Mettre l'interrupteur de marche/arrêt (📷 6 -A) sur « Arrêt » (0). La pompe s'arrête
4. Accrocher la pomme d'arrosage au clip pour le transport et le stockage (📷 6 -D)

Signification des témoins de l'accumulateur (📷 6 -B)

i Le témoin de l'accumulateur ne s'allume que lorsque la pompe est allumée.



Accumulateur chargé

Accumulateur presque déchargé

Accumulateur vide – charger l'accumulateur

Pas de LED : mettre l'accumulateur en charge immédiatement ! Décharge profonde !

Réparations

- Seules des entreprises spécialisées compétentes ou nos points de service après-vente AL-KO ont le droit d'effectuer les travaux de réparation

Maintenance et entretien

- Utiliser uniquement des pièces de rechange d'origine
- Nettoyer l'appareil avec un chiffon sec
- Rincer soigneusement l'appareil après avoir utilisé des engrais liquides

Changer les fusibles

L'Aquatrolley est protégé par un fusible enfichable contre la surtension et les court-circuits (📷 8).

1. Retirer la vis sur la partie inférieure du compartiment des accumulateurs.
2. Enlever le fusible enfichable du porte-fusible.
3. Insérer un nouveau fusible.
4. Refermer le clapet du compartiment des accumulateurs et le fixer à l'aide de la vis

Stockage

- Ne stocker l'appareil que s'il est complètement vide
- Protéger l'appareil contre le gel
- Stocker l'appareil dans un endroit sec et à l'abri du gel
- Garder à l'écart des enfants et des personnes non autorisées

Elimination des déchets



Les appareils usés, les batteries ou les accumulateurs ne doivent pas être jetés avec les ordures ménagères !

L'emballage, l'appareil et les accessoires sont fabriqués avec des matériaux recyclables et doivent être éliminés en conséquence.

- Ne se débarrasser des accumulateurs que lorsqu'ils sont déchargés
- L'utilisateur est tenu de restituer les batteries et les accumulateurs. Ceux-ci peuvent être déposés gratuitement dans les points de vente.

Remèdes en cas de pannes

Panne	Causes possibles	Solution
Peu ou pas de puissance	Accumulateur vide	Mettre l'accumulateur en charge
	Tête de buse bouchée	Nettoyer la tête de buse
	Pompe défectueuse	Consulter le service après-vente AL-KO
	Tuyau bouché ou tordu	Contrôler le tuyau spirale
La pompe ne marche pas	Accumulateur vide	Mettre l'accumulateur en charge
	Fusible défectueux	Contrôler le fusible, le remplacer
	Câble mal connecté à l'accumulateur	Contrôler le câble
La pompe fonctionne mais il n'y a pas d'extraction d'eau	Réservoir d'eau vide	Arrêter la pompe, remplir le réservoir
	La pompe aspire de l'air	Purger la pompe : arrêter la pompe, ouvrir le levier à la pomme d'arrosage, remettre la pompe en marche



En cas de pannes non décrites dans ce tableau ou auxquelles vous ne pouvez pas remédier vous-même, veuillez vous adresser à notre service après-vente.

Déclaration de conformité CE

Nous déclarons par la présente que ce produit, dans la version que nous avons mise sur le marché, répond aux exigences des directives CE harmonisées, aux normes standard de sécurité CE et aux standards spécifiques au produit.

Produit

Aquatrolley

Numéro de série

G1001005

Type

A 300

Fabricant

AL-KO Geräte GmbH
Ichenhauser Str. 14
89359 KOETZ
ALLEMAGNE

Directives CE

2006/95 CE
2004/108 CE
2000/14 CE

Plénipotentiaire

Anton Eberle
Ichenhauser Str. 14
89359 KOETZ
ALLEMAGNE

Normes harmonisées

EN 60335-1
EN 55014-1
EN 55014-2

Evaluation de la conformité

2000/14 CE Annexe V

Kötz, 2010-08-27

Antonio De Filippo, Managing Director

Acerca de este manual

- Lee la documentación antes de proceder a la puesta en servicio. Es condición indispensable para trabajar en condiciones de seguridad y para un manejo óptimo.
- Respete las indicaciones de seguridad y advertencias que constan tanto en la documentación como en el equipo.
- La presente documentación es parte integrante del producto descrito y, por consiguiente, deberá entregarse al comprador en caso de ser vendido o cedido.

Leyenda

Atención

Respete al pie de la letra estas advertencias destinadas a evitar daños materiales y/o lesiones.

 Advertencias especiales para una mejor comprensibilidad y manejo.

 El símbolo de la cámara remite a una determinada figura.

Descripción del producto

Uso conforme al previsto

El Aquatrolley está concebido únicamente para regar plantas a nivel particular. Es posible añadir fertilizante líquido.

Cualquier uso distinto al indicado se considera no conforme al previsto. El fabricante no se hace responsable de los daños que se deriven de su uso incorrecto.

Posibles usos incorrectos del aparato

- El aparato no debe utilizarse en el sector comercial, agrario o en espacios interiores.
- El aparato no debe utilizarse para esparcir herbicidas y pesticidas.
- No emplear para bebidas o agua potable.
- No llenar con sustancias explosivas, agresivas o inflamables.
- No llenar con agua caliente.

Descripción del producto

Página 3  A)

1	Boquilla
2	Interruptor de encendido/apagado
3	Indicador LED de la batería
4	Larguero superior
5	Larguero inferior
6	Tapa de llenado
7	Depósito de agua
8	Tornillos para la fijación del larguero
9	Batería
10	Compartimento de la batería
11	Manguera en espiral
12	Mango
13	Cargador
	Indicaciones de uso

Consejos de seguridad

El operador o el usuario final es responsable de cualquier accidente que pueda producirse con otras personas o sus propiedades.

Consejos de seguridad para Aquatrolley

- Cada vez que se vaya a usar, comprobar que no presente ningún daño y sustituir las posibles piezas defectuosas.
- No pueden utilizar el equipo los niños o aquellas personas que no conozcan el manual de instrucciones.
- Las personas discapacitadas deberán emplear el aparato bajo supervisión.
- Utilizar únicamente fertilizante líquido. Tenga en cuenta las indicaciones del fabricante del fertilizante relativas a las proporciones de las mezclas y a los consejos de seguridad.

Atención

¡Los fertilizantes granulados pueden dañar la bomba!

- Procure estar sobre una superficie plana: peligro de vuelco
- Proteger el aparato de largas exposiciones directas a la radiación solar.

- ¡No empujar por detrás el Aquatrolley en desniveles!

Seguridad eléctrica

- La tensión de red debe coincidir con la información relativa a la tensión de red de los datos técnicos.
- No orientar el chorro de agua hacia piezas eléctricas o tomas de corriente.
- No retirar el enchufe de la toma de corriente tirando del cable.
- Comprobar que el cable de recarga no está dañado, no utilizar los cables o la fuente de alimentación dañados.

Consejos de seguridad para la batería y el cargador

- Evitar la descarga total de la batería, posibles daños en la batería. Tiempo de carga: 9 horas.
- En condiciones extremas puede salir líquido de la batería. En caso de contacto con el cuerpo:
 - Lavar inmediatamente con agua y jabón la parte corporal afectada.
 - ¡En caso de contacto con los ojos, enjuagar a fondo y acudir al médico!
- No utilizar el aparato bajo la lluvia.
- No tocar el cargador con las manos mojadas.
- Proteger la batería y el cargador de temperaturas por debajo de 0 °C y por encima de +45 °C.
- No abrir nunca la batería ni el cargador.
- ¡No poner en cortocircuito la batería ni puentear los contactos!
- No utilizar la batería en otros aparatos.
- Al cargar la batería cerciórese de que las superficies de los contactos están limpias y secas.
- No tire nunca una batería al fuego.
- Utilizar el cargador únicamente en espacios interiores secos.
- Proteger el cargador de la humedad.

Consejos de seguridad para el manejo

- No usar el aparato bajo la influencia del alcohol, drogas o medicamentos.
- No doblar la manguera en espiral.

- No dejar el aparato sin vigilancia mientras está encendido.
- No poner en marcha la bomba sin agua.
- Inclinar el aparato únicamente cuando se haya vaciado por completo.

Montaje

1. Ensamble el larguero superior y el inferior y fijelos con los tornillos suministrados (🔍 1).
2. Enrosque el asa con la junta y la toma, y enganche la barra de la boquilla (🔍 2).
3. Conecte la batería (🔍 3).
 - a. Retire el tornillo en la parte inferior del compartimento de la batería.
 - b. Abra la trampilla del compartimento de la batería.
 - c. Conecte el polo positivo (rojo) y el polo negativo (negro).
 - d. Cierre la trampilla del compartimento de la batería y fijela con el tornillo.
5. Conecte la manguera en espiral en el carro y en la barra de la boquilla (🔍 4).

Puesta en servicio – Cargar la batería



Atención

¡No conectar la bomba mientras se está realizando la carga!
No llenar el depósito de agua durante la carga.



Atención ¡Peligro de incendio!

No cargue la batería nunca en la proximidad de ácidos o de materiales fácilmente inflamables.



Atención

¡Utilizar únicamente el cargador y la batería suministrada! ¡No utilice cargadores de otros fabricantes!

1. Conecte el cargador al Aquatrolley (🔍 6 -C)
2. Conecte la fuente de alimentación a la red eléctrica (230 V 50 Hz) – El LED del cargador se ilumina de color rojo

- El tiempo de carga es de aprox. 9 horas. Cuando la batería está cargada el LED del cargador se ilumina de color verde.

i Una vez realizada la carga, retire el cargador del Aquatrolley; de lo contrario, la batería puede autodescargarse.

Manejo

- Abra la tapa y llene con agua el depósito (📷 5)
- Encienda el aparato:
 - Coloque el interruptor de encendido/apagado (📷 6 -A) en "Encendido" (1). La bomba se pone en funcionamiento.
 - Para regar presione la palanca de la boquilla. (📷 7)
- Apague el aparato:
 - coloque el interruptor de encendido/apagado (📷 6 -A) en "Apagado" (0). La bomba se detiene.
- Para transportar o almacenar el aparato, cuelgue la boquilla en el enganche (📷 6 -D).

Significado del indicador de la batería (📷 6 -B)

i El indicador de la batería se ilumina sólo cuando la bomba está conectada.

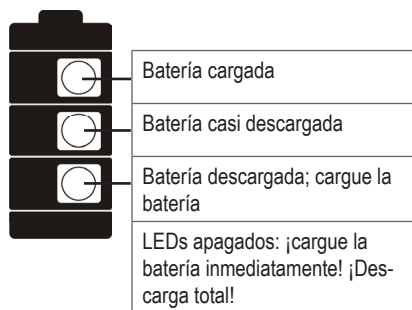

Reparación

- Los trabajos de reparación sólo pueden llevarlos a cabo empresas especializadas o el servicio técnico AL-KO.

Mantenimiento y cuidados

- Utilizar sólo piezas de repuesto originales
- Limpiar el aparato con un paño seco.
- Después de utilizar fertilizante líquido, enjuagar a fondo el aparato.

Cambiar el fusible

El Aquatrolley está protegido contra sobretensiones y cortocircuitos con un fusible enchufable (📷 8).

- Retire el tornillo en la parte inferior del compartimento de la batería.
- Retire el fusible enchufable del portafusibles.
- Enchufe un nuevo fusible.
- Cierre la trampilla del compartimento de la batería y fjela con el tornillo.

Almacenamiento

- Almacenar el aparato cuando se haya vaciado por completo.
- Proteger el aparato de las heladas.
- Almacenar el aparato en un lugar seco y protegido de las heladas.
- Guardar fuera del alcance de niños y personas no autorizadas.

Eliminación como desecho



No tire a la basura doméstica los equipos, las baterías o los acumuladores que han quedado inservibles.

El embalaje, el equipo y los accesorios han sido fabricados con materiales reciclables y, por consiguiente, deben ser debidamente desechados.

- Desear las baterías una vez descargadas.
- El usuario está obligado a devolver las pilas y las baterías. Éstas se pueden devolver a los puntos de venta sin coste alguno.

Ayuda en caso de avería

Avería	Posible causa	Solución
No hay potencia o ésta es muy pequeña.	Batería descargada.	Cargar la batería.
	Boquilla atascada.	Limpiar la boquilla.
	Bomba defectuosa.	Consultar al servicio técnico de AL-KO.
	Manguera atascada o doblada.	Comprobar la manguera en espiral.
La bomba no funciona.	Batería descargada.	Cargar la batería.
	Fusible defectuoso.	Comprobar, cambiar el fusible.
	El cable no está correctamente conectado a la batería.	Comprobar el cable.
No hay transporte de agua a pesar de que la bomba está en funcionamiento.	El depósito de agua está vacío.	Desconectar la bomba, llenar el depósito.
	La bomba aspira aire.	Purgar el aire de la bomba: desconectar la bomba, abrir la palanca de la boquilla y volver a conectar la bomba.



Si la avería no aparece en esta tabla o no puede solucionarla usted mismo, póngase en contacto con nuestra atención al cliente.

Declaración de conformidad de la CE

Por la presente declaramos que este producto, en el diseño comercializado por nosotros, satisface los requerimientos de las directivas CE armonizadas, las normas CE en materia de seguridad y las normas específicas sobre el producto.

Producto
Aquatrolley

Número de serie
G1001005

Modelo
A 300

Fabricante
AL-KO Geräte GmbH
Ichenhauser Str. 14
89359 KOETZ
ALEMANIA

Directivas CE

2006/95 CE
2004/108 CE
2000/14 CE

Apoderado
Anton Eberle
Ichenhauser Str. 14
89359 KOETZ
ALEMANIA

Normas armonizadas

EN 60335-1
EN 55014-1
EN 55014-2

Evaluación de conformidad

2000/14 CE, anexo V

Kötz,2010-08-30

Antonio De Filippo, Director Gerente

Riguardo a questo manuale

- Leggere la presente documentazione prima della messa in funzione. Ciò è indispensabile per garantire il funzionamento sicuro e l'uso corretto.
- Attenersi alle indicazioni di sicurezza e alle avvertenze contenute in questa documentazione e presenti sull'apparecchio.
- La documentazione è parte integrante e sempre congiunta al prodotto descritto e al momento della cessione deve essere trasmessa all'acquirente.

Spiegazione dei simboli



Attenzione!

Seguire attentamente queste avvertenze per evitare danni a persone e / o materiali.



Indicazioni specifiche per una maggiore chiarezza e facilità d'uso.



Il simbolo della macchina fotografica rimanda alle figure.

Descrizione del prodotto

Impiego conforme alla destinazione

Questo Aquatrolley è destinato esclusivamente all'irrigazione e all'annaffiatura di piante in zone private. L'aggiunta di fertilizzanti liquidi è possibile.

Un uso diverso da quello indicato vale come utilizzo improprio. Il produttore declina qualsiasi responsabilità per danni risultanti da un uso non conforme.

Possibile uso errato

- L'uso dell'apparecchio in aree pubbliche e agricole o nei locali al chiuso non è ammesso
- L'apparecchio non deve essere usato per l'applicazione di erbicidi e antiparassitari
- Non utilizzare per bevande o acqua potabile
- Non introdurre sostanze esplosive, aggressive o infiammabili
- Non aggiungere acqua bollente

Il prodotto in sintesi

Pagina 3 (A)

1	Soffione
2	Interruttore On/Off
3	Spia LED accumulatore
4	Parte superiore del manico
5	Parte inferiore del manico
6	Coperchio del serbatoio
7	Serbatoio dell'acqua
8	Viti di bloccaggio del manico
9	Accumulatore
10	Vano dell'accumulatore
11	Tubo flessibile a spirale
12	Impugnatura
13	Caricatore
	Istruzioni per l'uso

Indicazioni di sicurezza

L'operatore o l'utente finale è responsabile di incidenti causati ad altre persone e dei danni a beni materiali di loro proprietà.

Indicazioni di sicurezza Aquatrolley

- Prima di utilizzare l'apparecchio, controllare che non presenti danni e far sostituire i componenti eventualmente danneggiati
- I bambini o altre persone che non conoscono le istruzioni per l'uso non devono utilizzare l'apparecchio
- Sorvegliare l'impiego dell'apparecchio da parte di persone con capacità fisiche, sensoriali o intellettuali limitate.
- Impiegare esclusivamente fertilizzanti liquidi. In questo caso rispettare le indicazioni di sicurezza del produttore del fertilizzante e il rapporto di miscela consigliato.



Attenzione!

I fertilizzanti in granuli possono danneggiare la pompa!

- Impiegare solo su un terreno piano – pericolo di ribaltamento
- Proteggere l'apparecchio dall'irraggiamento prolungato e diretto al sole

- Non trascinarsi dietro l'Aquatrolley su terreni in pendenza!

Sicurezza elettrica

- La tensione di rete deve coincidere con quella indicata nei dati tecnici
- Non indirizzare il getto d'acqua su parti o prese elettriche
- Non tirare mai il cavo per togliere la spina dalla presa
- Controllare che il cavo di carica non presenti danni; non utilizzare il cavo o l'alimentatore se danneggiati

Indicazioni di sicurezza accumulatore e caricatore

- Evitare la sottscarica dell'accumulatore – danneggiamento dell'accumulatore – tempo di carica 9 ore
- In condizioni estreme può fuoriuscire del liquido dall'accumulatore. In caso di contatto con parti del corpo
 - In caso di contatto con la cute, lavare immediatamente con acqua e sapone le zone interessate
 - In caso di contatto con gli occhi, sciacquare abbondantemente con acqua e consultare un medico!
- Non mettere in funzione l'apparecchio sotto la pioggia
- Non toccare il caricatore con le mani bagnate
- Proteggere l'accumulatore e il caricatore da temperatura inferiori a 0 °C e superiori +45 °C
- Non aprire mai l'accumulatore e il caricatore
- Non provocare il cortocircuito dell'accumulatore – non ponticellare i contatti!
- Non utilizzare l'accumulatore per altri apparecchi
- Prima di caricare l'accumulatore accertarsi che i contatti siano puliti e asciutti
- Non gettare mai l'accumulatore nel fuoco
- Utilizzare il caricatore solo in locali al chiuso e asciutti
- Proteggere il caricatore dall'umidità

Indicazioni di sicurezza per l'uso

- Non usare mai l'apparecchio sotto l'effetto di alcool, droghe o medicinali

- Non piegare il tubo flessibile a spirale
- Non lasciare incustodito l'apparecchio quando è acceso
- Non far funzionare la pompa senz'acqua
- Capovolgere l'apparecchio solo se completamente svuotato

Montaggio

1. Infilare la parte superiore del manico su quella inferiore e bloccare con le viti in dotazione (🔩 1).
2. Avvitare l'impugnatura con la guarnizione e l'alloggiamento e collegarla alla prolunga della lancia (🔩 2).
3. Collegare l'accumulatore (🔩 3)
 - a. Togliere le vite della parte inferiore del vano dell'accumulatore
 - b. Aprire lo sportellino del vano dell'accumulatore
 - c. Collegare il polo positivo (rosso) e quello negativo (nero)
 - d. Chiudere lo sportellino del vano dell'accumulatore e fissarlo con la vite
5. Collegare il tubo flessibile a spirale al Trolley e all'impugnatura della lancia (🔩 4)

Messa in funzione – Caricamento dell'accumulatore



Attenzione!

Non avviare la pompa durante il caricamento!
Non riempire il serbatoio dell'acqua durante il caricamento!



Attenzione! Pericolo di incendio!

Non caricare l'accumulatore nelle vicinanze di acidi e materiali facilmente infiammabili.



Attenzione!

Utilizzare solo il caricatore e l'accumulatore forniti in dotazione! Non utilizzare caricatori di altri produttori!

1. Collegare il caricatore all'Aquatrolley (🔌 6 -C)
2. Allacciare l'alimentatore alla rete elettrica (230 V 50 Hz) – il LED rosso del caricatore si accende
3. Il tempo di carica è di ca. 9 ore; quando il processo di caricamento dell'accumulatore è terminato, la luce del LED diventa verde.

i Dopo aver effettuato la ricarica rimuovere il caricatore dall'Aquatrolley, altrimenti l'accumulatore si scarica da solo.

Uso

1. Aprire il coperchio e riempire il serbatoio con acqua (🔌 5).
2. Accendere l'apparecchio:
 - a. Inserire l'interruttore On/Off – interruttore (🔌 6 -A) su "On" (1). La pompa si avvia.
 - b. Premere la leva sull'impugnatura della lancia per irrigare (🔌 7).
3. Spegner l'apparecchio:
 - a. Inserire l'interruttore On/Off – interruttore (🔌 6 -A) su "Off" (0). La pompa si arresta.
4. Per il trasporto e il magazzinaggio, agganciare il soffione all'apposita clip (🔌 6 -D).

Significato delle spie dell'accumulatore (🔌 6 -B)

i Le spie sull'accumulatore si accendono solo quando la pompa è inserita.



	Accumulatore carico
	Accumulatore quasi scarico
	Accumulatore scarico – caricare l'accumulatore
	Nessuna spia: caricare immediatamente l'accumulatore! Completamente scarico!

Riparazione

- I lavori di riparazione devono essere effettuati esclusivamente da ditte specializzate o dai nostri centri di assistenza AL-KO

Manutenzione e cura

- Utilizzare solo pezzi di ricambio originali
- Pulire l'apparecchio con un panno asciutto
- Dopo aver impiegato fertilizzanti liquidi, sciacquare a fondo l'apparecchio

Sostituzione del fusibile

Un fusibile a innesto piatto protegge l'Aquatrolley da sovratensioni e cortocircuiti (🔌 8).

1. Togliere la vite della parte inferiore del vano dell'accumulatore
2. Staccare il fusibile a innesto piatto dal portafusibili
3. Innestare un nuovo fusibile
4. Chiudere lo sportellino del vano dell'accumulatore e fissarlo con la vite

Magazzinaggio

- Immagazzinare l'apparecchio solo se completamente svuotato
- Proteggere l'apparecchio dal gelo
- Depositare l'apparecchio in un luogo asciutto, al riparo dal gelo
- Conservare in luogo inaccessibile a bambini e persone non autorizzate

Smaltimento



Non smaltire gli apparecchi, batterie o accumulatori in disuso nei rifiuti domestici!

L'imballaggio, l'apparecchio e gli accessori sono prodotti con materiali riciclabili e devono essere smaltiti correttamente.

- Smaltire l'accumulatore solo se completamente scarico
- L'utente è tenuto alla restituzione di batterie e accumulatori. La restituzione può essere effettuata gratuitamente presso i centri di vendita.

Rimedi in caso di guasto

Guasto	Causa possibile	Rimedio
Potenza assente o bassa	Accumulatore scarico	Caricare l'accumulatore
	Testa degli ugelli otturata	Pulire la testa degli ugelli
	Pompa difettosa	Rivolgersi al centro di assistenza AL-KO
	Tubo flessibile ostruito o piegato	Controllare il tubo flessibile a spirale
La pompa non funziona	Accumulatore scarico	Caricare l'accumulatore
	Fusibile difettoso	Controllare il fusibile, eventualmente sostituirlo
	Cavo non collegato correttamente all'accumulatore	Controllare il cavo
Manca l'afflusso d'acqua, ma la pompa è in funzione	Serbatoio dell'acqua vuoto	Spegnere la pompa, riempire il serbatoio
	La pompa aspira aria	Sfiatare la pompa: spegnere la pompa, aprire la leva sul soffione, riaccendere la pompa



In caso di guasti non presenti in questa tabella o che non si riescono a rimuovere, rivolgersi al nostro centro di assistenza tecnica.

Dichiarazione di conformità CE

Con la presente dichiariamo che questo prodotto, nella versione da noi messa in circolazione, soddisfa i requisiti delle norme armonizzate CE, gli standard di sicurezza CE e gli standard specifici del prodotto.

Prodotto
Aquatrolley

Numero di serie
G1001005

Tipo
A 300

Produttore
AL-KO Geräte GmbH
Ichenhauser Str. 14
89359 KOETZ
DEUTSCHLAND

Direttive CE

2006/95 CE
2004/108 CE
2000/14 CE

Delegato
Anton Eberle
Ichenhauser Str. 14
89359 KOETZ
DEUTSCHLAND

Norme armonizzate

EN 60335-1
EN 55014-1
EN 55014-2

Valutazione della conformità

2000/14 CE Appendice V

Kötz, 2010-08-27

Antonio De Filippo, Managing Director

O priročniku

- Pred zagonom preberite to dokumentacijo. To je predpogoj za varno delo in nemoteno uporabo.
- Upoštevajte varnostne in opozorilne napotke, ki so navedeni v tej dokumentaciji ali na napravi.
- Ta dokumentacija je sestavni del opisa izdelka in jo je treba predati kupcu.

Razlaga simbolov



Pozor!

Če boste opozorilne napotke natančno upoštevali, se lahko izognete poškodbam ljudi in/ali stvari.



Posebni napotki za boljše razumevanje in ravnanje.



Simbol kamere opozarja na slike.

Opis izdelka

Uporaba v skladu z določili

Naprava Aquatrolley je namenjena izključno namakanju in zalivanju rastlin za zasebno rabo. Pri tem lahko dodate tudi tekoče gnojilo.

Kakršnakoli druga uporaba velja za neskladno s predpisi. Proizvajalec ne odgovarja za škodo, ki nastane zaradi neupoštevanja določil.

Napačna uporaba

- Naprave ni dovoljeno uporabljati za obrtne ali kmetijske namene ali v notranjih prostorih.
- Naprave ni dovoljeno uporabljati za pršenje rastlinskih strupov in sredstev za odpravljanje škodljivcev.
- Naprave ne uporabljajte za pijače ali pitno vodo.
- Naprave ne polnite z eksplozivnimi, agresivnimi ali vnetljivimi snovmi.
- Naprave ne polnite z vročo vodo.

Pregled proizvoda

Stran 3 (📷 A)

1	Šoba
2	Stikalo za vklop/izklop
3	LED-prikaz akumulatorja
4	Zgornje držalo
5	Spodnje držalo
6	Pokrov odprtine za polnjenje
7	Rezervoar za vodo
8	Vijaki za pritrditev držala
9	Akumulator
10	Predal za akumulator
11	Zavita cev
12	Ročaj
13	Polnilnik
	Navodila za uporabo

Varnostni napotki

Upravitelj ali uporabnik sta odgovorna za nesreče, ki poškodujejo druge osebe in njihovo lastnino.

Varnostni napotki za uporabo naprave Aquatrolley

- Pred vsako uporabo preverite ali so na napravi vidne poškodbe in morebitne poškodovane dele nadomestite.
- Naprave ne smejo uporabljati otroci ali osebe, ki niso seznanjene z navodili za uporabo.
- Osebe z omejenimi psihičnimi, senzoričnimi ali duševnimi sposobnostmi je treba med uporabo naprave nadzorovati.
- Uporabljajte samo tekoče gnojilo. Pri tem upoštevajte navodila proizvajalcev gnojil glede razmerja pri mešanju in varnostnih napotkov.



Pozor!

Zrnato gnojilo lahko poškoduje črpalko!

- Bodite pozorni na ravno podlago – nevarnost prevračanja.

- Naprava naj ne bo dlje časa izpostavljena neposredno sončni svetlobi.
- Na klancu naprave Aquatrolley ne vlecite za sabo!

Električna varnost

- Omrežna napetost mora ustrezati navedbam o omrežni napetosti v tehničnih podatkih.
- Curka vode ne usmerjajte na električne dele ali vtičnice.
- Vtič iz vtičnice vedno izvlecite tako, da povlečete za vtič in ne za kabel.
- Preverite, ali so na napajalnem kablu vidne poškodbe, poškodovanih kablov ali omrežnih delov pa ne uporabljajte.

Varnostni napotki za uporabo akumulatorja in polnilnika

- Preprečite nezadostno polnjenje akumulatorja – poškodbe akumulatorja – čas polnjenja je 9 ur.
- V ekstremnih pogojih lahko iz akumulatorja izstopi tekočina. V primeru telesnega stika
 - Prizadete dele kože nemudoma operite z vodo in milom.
 - Pri stiku z očmi te temeljito izperite in se nemudoma posvetujte z zdravnikom!
- Naprave ne uporabljajte v dežju
- Polnilnika se ne dotikajte z mokrimi rokami.
- Akumulator in polnilnik zaščitite pred temperaturami pod 0 °C in nad +45 °C.
- Nikoli ne odpirajte akumulatorja in polnilnika.
- Preprečite kratki stik akumulatorja – ne premostite kontakte!
- Akumulatorja ne uporabljajte z drugimi napravami.
- Pri polnjenju akumulatorja bodite pozorni na čiste in suhe kontaktne površine.
- Akumulatorja nikoli ne mečite v odprt ogenj.
- Polnilnik uporabljajte samo v suhih notranjih prostorih.
- Polnilnik varujte pred vlago.

Varnostni napotki za upravljanje

- Z napravo ne smejo upravljati osebe, ki so pod vplivom alkohola, mamil ali zdravil.
- Ne prepogibajte zavite cevi.
- Vključene naprave ne puščajte nenadzorovane.
- Črpalka naj ne bo vključena, če v napravi ni vode.
- Napravo prekucnite samo, ko je ta popolnoma prazna.

Montaža

1. Združite zgornjo in spodnjo prečko ter ju pritrdite s priloženimi vijaki (🔩 1).
2. Privijte ročaj s tesnilom in nastavkom ter natakните šobo (🔩 2).
3. Priključite akumulator (🔩 3).
 - a. Odstranite vijak na spodnji strani predala za akumulator.
 - b. Odprite pokrov predala za akumulator.
 - c. Priključite pozitiven (rdeči) in negativni pol (črn).
 - d. Zaprite pokrov predala za akumulator in ga pritrdite z vijakom.
5. Zavito cev priključite na napravo in šobo (🔩 4).

Zagon – polnjenje akumulatorja



Pozor!

Med polnjenjem ne vklopite črpalke!
Med napajanjem ne polnite rezervoarja za vodo!



Pozor! Nevarnost požara!

Akumulatorja nikoli ne polnite v bližini kislin ali lahko vnetljivih materialov.



Pozor!

Uporabljajte samo priložen polnilnik in akumulator!
Ne uporabljajte polnilnikov drugih proizvajalcev!

1. Polnilnik priključite na napravo Aquatrolley (🔌 6 -C).
2. Omrežni del priključite na električno omrežje (230 V 50 Hz) – LED-prikaz na polnilniku sveti rdeče.
3. Čas polnjenja je pribl. 9 ur, ko pa je akumulator napolnjen, sveti LED-prikaz na polnilniku zeleno.

i Po polnjenju odstranite polnilnik z naprave Aquatrolley, saj se akumulator v nasprotnem primeru sam izprazni.

Upravljanje

1. Odprite pokrov in rezervoar za vodo napolnite z vodo (🔌 5).
2. Vključite napravo:
 - a. S stikalom za vklop/izklop (🔌 6 -A) izberite položaj „vklop“ (1). Vkljopi se črpalka.
 - b. Za namakanje pritisnite ročico na ročaju za šobo. (🔌 7)
3. Izklopite napravo:
 - a. S stikalom za vklop/izklop (🔌 6 -A) izberite položaj „izklop“ (0). Črpalka se zaustavi.
4. Med transportom ali daljšim shranjevanjem namestite šobo v sponko (🔌 6 -D).

Pomen prikaza akumulatorja (🔌 6 -B)

i Prikaz akumulatorja sveti samo, ko je vklopljena črpalka.



	Akumulator je poln.
	Akumulator je skoraj poln.
	Akumulator je prazen – napolnite akumulator.
	Noben LED-prikaz ne sveti: nemudoma napolnite akumulator! Nezadostno polnjenje!

Popravila

- Popravila lahko izvajajo le kompetentne strokovne delavnice ali pa naša AL-KO servisna mesta.

Vzdrževanje in nega

- Uporabljajte samo originalne nadomestne dele.
- Napravo očistite s suho krpo.
- Po uporabi tekočih gnojil napravo temeljito sperite.

Zamenjava varovalke

Naprava Aquatrolley je z vtično varovalko zavarovana pred prekomerno napetostjo in kratkim stikom (🔌 8).

1. Odstranite vijak na spodnji strani predala za akumulator.
2. Vtično varovalko izvlecite iz varnostnega držala.
3. Vstavite novo varovalko.
4. Zaprite pokrov predala za akumulator in ga pritrdite z vijakom.

Skladiščenje

- Naprava je primerna za shranjevanje, ko je popolnoma prazna.
- Napravo varujte pred zmrzaljo.
- Napravo hranite na suhem mestu kjer ni nevarnosti zmrzovanja
- Hranite izven dosega otrok in nepooblaščenih oseb

Odstranjevanje



Odsluženih naprav, baterij ali akumulatorjev ne odlagajte med gospodinjne odpadke!

Embalaza, naprava in pribor so izdelani iz materialov, ki so primerni za recikliranje, zato jih ustrezno odstranite.

- Akumulatorje odstranite samo, ko so prazni.
- Uporabnik je dolžan vrniti baterije in akumulatorje. Te lahko brezplačno oddate na prodajnih mestih.

Pomoč v primeru motenj

Motnja	Možni vzroki	Pomoč
Brez moči ali slaba moč	Prazen akumulator	Napolnite akumulator
	Zamašena šoba	Očistite šobo
	Okvarjena črpalka	Kontaktirajte servisno službo AL-KO
	Zamašena ali prepognjena cev	Preverite zavito cev
Črpalka ne deluje	Prazen akumulator	Napolnite akumulator
	Okvarjena varovalka	Preverite, zamenjajte varovalko
	Kabel ni pravilno vstavljen v akumulator	Preverite kabel
Črpalka deluje vendar ni črpanja vode	Prazen rezervoar za vodo	Izklopite črpalko, napolnite rezervoar
	Črpalka črpa zrak	Prezračite črpalko: izklopite črpalko, odprite ročico šobe, znova vključite črpalko



V primeru motenj, ki v tej tabeli niso navedene oz. motenj, ki jih ne morete odpraviti, se obrnite na našo servisno službo.

Evropska deklaracija o skladnosti

Izjavljamo, da izdelek v različici, ki smo jo dali na tržišče, ustreza usklajenim direktivam ES, varnostnim standardom ES in standardom, ki so posebni za to vrsto izdelka.

Proizvod
Aquatrolley

Serijska številka
G1001005

Tip
A 300

Proizvajalec
AL-KO Geräte GmbH
Ichenhauser Str. 14
89359 KOETZ
NEMČIJA

Direktive ES

2006/95 CE
2004/108 CE
2000/14 CE

Pooblaščenec
Anton Eberle
Ichenhauser Str. 14
89359 KOETZ
NEMČIJA

Usklajeni standardi

EN 60335-1
EN 55014-1
EN 55014-2

Ocena skladnosti

2000/14 ES, Priloga V

Kötz, 2010-08-27

Antonio De Filippo, Managing Director

Informacije o priručniku

- Pročitajte ovu dokumentaciju prije puštanja u pogon. To je preduvjet za siguran rad i rukovanje bez smetnji.
- Poštujte sigurnosne upute i upozorenja u ovoj dokumentaciji i na uređaju.
- Ova dokumentacija je trajni sastavni dio opisanog proizvoda i treba je predati kupcu skupa s proizvodom prilikom prodaje.

Objašnjenje znakova



Pozor!

Točnim pridržavanjem ovih upozorenja mogu se izbjeći štete na osobama i / ili materijalne štete.



Specijalne upute za bolje razumijevanje i rukovanje.



Znak kamere upućuje na slike.

Opis proizvoda

Namjenska primjena

Ova kolica za zalijevanje vrta namijenjena su isključivo za navodnjavanje i zalijevanje biljaka u privatnom segmentu. Pri tome je moguće dodavanje tekućeg gnojiva.

Neka druga primjena ili ona koja izlazi izvan tih okvira vriedi kao nenamjenska. Za štete koje zbog toga nastanu proizvođač ne snosi odgovornost.

Moguća pogrešna primjena

- Korištenje uređaja u industriji, poljoprivredi ili u zatvorenim prostorijama nije dopušteno.
- Uređaj se ne smije koristiti za rasipanje biljnih otrova ili sredstava za suzbijanje štetočina.
- Ne upotrebljavati za napitke ili pitku vodu.
- Ne puniti eksplozivnim, agresivnim ili zapaljivim tvarima.
- Ne nalijevati vruću vodu.

Pregled proizvoda

Stranica 3 (A)

1	Tuš za zalijevanje
2	Sklopka za uključivanje/isključivanje
3	LED prikaz za punjivu bateriju
4	Gornja ručka
5	Donja ručka
6	Poklopac za punjenje
7	Spremnik vode
8	Vijci za pričvršćivanje ručke
9	Punjiva baterija
10	Pretinac za punjivu bateriju
11	Spiralno crijevo
12	Ručica
13	Punjač
	Uputa za uporabu

Sigurnosne upute

Rukovatelj ili korisnik odgovoran je za nesreće odnosno štete pričinjene drugim osobama ili njihovoj imovini.

Sigurnosne upute – kolica za zalijevanje vrta

- Provjerite prije uporabe da li postoje oštećenja na uređaju, a oštećene dijelove zamijenite.
- Uređaj ne smiju koristiti djeca ili druge osobe koje nisu upoznate s uputama za uporabu.
- Ljudi s ograničenim fizičkim, osjetilnim ili duševnim sposobnostima moraju biti pod nadzorom kada rukuju s uređajem.
- Koristite samo tekuće gnojivo. Pritom obratite pozornost na informacije od strane proizvođača gnojiva glede omjera smjese i sigurnosnih uputa.



Pozor!

Zrnasto gnojivo može oštetiti crpku!

- Obratiti pozornost na to da površina bude ravna – opasnost od prevrtanja.
- Zaštititi uređaj od dugotrajnog, direktnog sunčevog zračenja.

- Na nizbrdicama, kolica za zalijevanje vrta ne vući za sobom!

Električna sigurnost

- Mrežni napon se mora podudarati s podacima o mrežnom naponu u tehničkoj specifikaciji.
- Ne usmjeravati mlaz vode na elektroničke dijelove ili utičnice.
- Ne vući za kabel prilikom odvajanja mrežnog utikača s utičnice.
- Ispitati moguća oštećenja kabela za punjenje, ne koristiti oštećene kablove ili mrežne adaptere.

Sigurnosne upute - punjiva baterija i punjač

- Izbjegavajte potpuno pražnjenje punjive baterije – oštećenje punjive baterije – vrijeme punjenja 9 sati
- Pod ekstremnim uvjetima može doći do istjecanja tekućine iz punjive baterije. Kod tjelesnog kontakta
 - Dostižno područje kože odmah oprati s vodom i sapunom.
 - Kod kontakta s očima temeljito ih isprati te odmah posjetiti liječnika!
- Uređaj nemojte koristiti na kiši
- Ne dirati punjač mokrim rukama.
- Punjivu bateriju i punjač zaštititi od temperatura ispod 0 °C i iznad +45 °C.
- Nikada ne otvarati punjivu bateriju i punjač.
- Ne izazivati kratki spoj punjive baterije – ne premošćivati kontakte!
- Ne koristiti punjivu bateriju za druge uređaje.
- Kod punjenja obratite pozornost na to da dodirne površine kontakta budu čiste i suhe.
- Nikada ne bacajte punjivu bateriju u otvorenu vatru.
- Punjač koristiti samo u suhim zatvorenim prostorijama.
- Zaštititi punjač od vlage.

Sigurnosne upute – rukovanje

- Ne rukujte uređajem pod utjecajem alkohola, droga ili lijekova.
- Ne savijati spiralno crijevo.
- Ako je uređaj uključen, ne ostavljajte ga bez nadzora.

- Nemojte puštati crpku da radi bez vode.
- Uređaj naginjati samo ako je potpuno ispražnjen.

Montaža

1. Spojite gornju ručku s donjom ručkom i pričvrstite ih s priloženim vijcima (🔩 1).
2. Navijte ručicu odnosno spojite je s brtvom i prihvatom i natakните šipku s tušem (🔩 2).
3. Priključite punjivu bateriju (🔩 3).
 - a. Uklonite vijak na donjoj strani pretinca za punjivu bateriju.
 - b. Otvorite poklopac na pretincu za punjivu bateriju.
 - c. Priključite plus pol (crveno) i minus pol (crno).
 - d. Zatvorite poklopac na pretincu za punjivu bateriju i pričvrstite ga vijkom.
5. Priključite spiralno crijevo na kolicima za zalijevanje vrta i na tušu (🔩 4).

Puštanje u pogon – punjenje baterije



Pozor!

Ne uključivati crpku tijekom punjenja!
Tijekom punjenja baterije nemojte puniti spremnik za vodu!



Pozor! Opasnost od požara!

Nikada ne punite bateriju u blizini kiselina ili lako zapaljivih materijala.



Pozor!

Koristiti samo isporučeni punjač i punjivu bateriju!
Ne koristite punjače drugih proizvođača!

1. Priključite punjač na kolica za zalijevanje vrta (🔩 6 -C).
2. Priključite mrežni adapter na struju (230 V 50 Hz) – LED na punjaču svijetli crveno.
3. Vrijeme punjenja iznosi oko 9 sati, kada je punjiva baterija napunjena LED svijetli zeleno.



Nakon postupka punjenja odstranite punjač s kolica za zalijevanje vrta, budući da se u protivnom baterija sama prazni.

Rukovanje

- Otvorite poklopac i napunite vodu u spremnik vode (🔍 5).
- Uključite uređaj:
 - Podesite sklopku za uključivanje/isključivanje (🔍 6 -A) na „Uklj.“ (1). Crpka se pokreće.
 - Pritisnite polugu na ručici tuša kako biste pokrenuli zalijevanje. (🔍 7)
- Isključite uređaj:
 - Podesite sklopku za uključivanje/isključivanje (🔍 6 -A) na „Isklj.“ (0). Crpka se zaustavlja.
- Za transport i skladištenje uređaja objesite tuš za zalijevanje na držač (🔍 6 -D).

Značenje prikaza za punjivu bateriju (🔍 6 -B)

i Prikaz za punjivu bateriju svijetli samo ako je crpka uključena.



	Punjiva baterija napunjena
	Punjiva baterija skoro prazna
	Punjiva baterija prazna – napunite je
Nema LED prikaza: Odmah napunite punjivu bateriju! Duboko pražnjenje!	

Popravak

- Radove popravka smiju provoditi samo kompetentne stručne radionice ili naša AL-KO servisna mjesta.

Održavanje i čišćenje

- Koristiti samo originalne rezervne dijelove.
- Uređaj čistiti suhom krpom.
- Nakon uporabe tekućeg gnojiva treba temeljito isprati uređaj.

Zamjena osigurača

Kolica za zalijevanje vrta zaštićena su utičnim osiguračem od prenapona i kratkog spoja (🔍 8).

- Uklonite vijak na donjoj strani pretinca za punjivu bateriju.
- Izvučite utični osigurač iz držača osigurača.
- Utaknite novi osigurač.
- Zatvorite poklopac na pretincu za punjivu bateriju i pričvrstite ga vijkom.

Skladištenje

- Uređaj skladištiti samo u potpuno ispražnjenom stanju.
- Zaštititi uređaj od smrzavanja.
- Uređaj čuvajte na suhom mjestu, zaštićenom od smrzavanja
- Čuvajte ga na nedostupnom mjestu za djecu i neovlaštene osobe

Zbrinjavanje



Istrošene uređaje, baterije ili punjive baterije ne smijete zbrinjavati s običnim kućnim otpadom!

Ambalaža, uređaj i pribor izrađeni su od materijala koji se može reciklirati, i valja ih odgovarajuće zbrinuti.

- Punjive baterije zbrinjavati samo u ispražnjenom stanju.
- Korisnik je dužan vratiti baterije i punjive baterije. Iste se mogu besplatno predati na prodajnim mjestima.

Pomoć kod smetnji

Smetnja	Mogući uzrok	Rješenje
Nema snage ili je snaga preslaba	Punjiva baterija prazna	Napuniti punjivu bateriju
	Začepljena glava sa sapnicama	Očistiti glavu sa sapnicama
	Crpka u kvaru	Potražite AL-KO servisno mjesto
	Začepjeno ili savijeno crijevo	Provjeriti spiralno crijevo
Crpka ne radi	Punjiva baterija prazna	Napuniti punjivu bateriju
	Osigurač u kvaru	Ispitati osigurač, zamijeniti ga
	Kabel nije ispravno priključen na punjivu bateriju	Provjeriti kabel
Voda ne teče kada radi crpka	Spremnik za vodu je prazan	Isključite crpku, napunite spremnik
	Crpka usisava zrak	Odzračite crpku: isključite crpku, otvorite tuš za zalijevanje, ponovno uključite crpku



Kod smetnji koje nisu navedene u ovoj tablici ili koje sami ne možete ukloniti, obratite se molimo našoj nadležnoj službi za korisnike.

EZ izjava o sukladnosti

Ovime izjavljujemo da ovaj proizvod odnosno izvedba koja se nalazi u prodaji ispunjava zahtjeve harmoniziranih smjernica EZ-a, sigurnosnih standarda EZ-a i specifičnih standarda koji se odnose na ovaj tip proizvoda.

Proizvod

Kolica za zalijevanje vrta

Serijski broj

G1001005

Tip

A 300

Proizvođač

AL-KO Geräte GmbH
Ichenhauser Str. 14
89359 KOETZ
DEUTSCHLAND

Smjernice EZ-a

2006/95 CE
2004/108 CE
2000/14 CE

Opunomoćenik

Anton Eberle
Ichenhauser Str. 14
89359 KOETZ
DEUTSCHLAND

Harmonizirane norme

EN 60335-1
EN 55014-1
EN 55014-2

Ocjenjivanje sukladnosti

2000/14 EZ Dodatak V

Kötz,2010-08-27

Antonio De Filippo, Managing Director

O niniejszym podręczniku

- Przed przystąpieniem do uruchomienia należy przeczytać niniejszą dokumentację. Jest to warunkiem zagwarantowania bezpiecznej pracy i bezusterkowego użytkowania.
- Należy przestrzegać wskazówek bezpieczeństwa i ostrzeżeń znajdujących się w niniejszej dokumentacji oraz na urządzeniu.
- Niniejsza dokumentacja stanowi nieodzowną część opisywanego produktu i powinna być przekazana nabywcy razem z urządzeniem.

Objaśnienie znaków

Uwaga!

Dokładne przestrzeganie tych ostrzeżeń może pomóc uniknąć odniesienia obrażeń osób i/lub spowodowania szkód materialnych.

 Specjalne wskazówki służące lepszemu zrozumieniu zasady użytkowania.

 Symbol aparatu fotograficznego stanowi odsyłacz do rysunków.

Opis produktu

Zastosowanie zgodne z przeznaczeniem

Urządzenie Aquatrolley jest przeznaczone wyłącznie do nawadniania i podlewania roślin na prywatnych posesjach. Możliwe jest przy tym dodawanie nawozów w płynie.

Inne lub wykraczające poza opisany zakres stosowanie jest uważane za niezgodne z przeznaczeniem. Producent nie odpowiada za wynikające z tego tytułu szkody.

Przykłady nieprawidłowego zastosowania

- Urządzenia nie należy używać na obszarach przemysłowych i rolniczych, ani w pomieszczeniach.
- Urządzenia nie należy używać do rozprzodczania toksyn roślinnych ani środków zwalczania szkodników.
- Nie używać do napojów ani wody pitnej.
- Nie napełniać substancjami wybuchowymi, żrącymi ani palnymi.
- Nie napełniać gorącą wodą.

Przegląd komponentów

Strona 3 (A)

1	Końcówka natryskowa
2	Włącznik/wyłącznik
3	Kontrolka LED akumulatora
4	Górna część rączki
5	Dolna część rączki
6	Pokrywa do napełniania
7	Zbiornik na wodę
8	Śruby do mocowania rączki
9	Akumulator
10	Komora akumulatora
11	Wąż spiralny
12	Uchwyt
13	Ładowarka
	Instrukcja użytkownika

Zalecenia dotyczące bezpieczeństwa

Osoba obsługująca urządzenie lub użytkownik ponosi odpowiedzialność za wypadki innych osób oraz straty materialne dotyczące ich własności.

Wskazówki dotyczące bezpieczeństwa pracy urządzenia Aquatrolley

- Przed każdym zastosowaniem sprawdzić, czy urządzenie nie jest uszkodzone; uszkodzone części wymienić na nowe
- Urządzenia nie powinny obsługiwać dzieci ani inne osoby, które nie zapoznały się z instrukcją użytkowania.
- Nadzorować osoby z ograniczonymi zdolnościami psychicznymi, sensorycznymi lub umysłowymi podczas obsługi urządzenia.
- Używać tylko nawozów w płynie. Przestrzegać w tym przypadku wskazań producenta nawozu, dotyczących proporcji mieszania i wskazówek dotyczących bezpieczeństwa.

Uwaga!

Granulowany nawóz może uszkodzić pompę!

- Uważać na płaskim podłożu – ryzyko przechylenia się.
- Chronić urządzenie przed długim, bezpośrednim działaniem promieni słonecznych.
- Na pochyłości terenu nie ciągnąć za sobą urządzenia Aquatrolley!

Bezpieczeństwo elektryczne

- Napięcie w sieci musi odpowiadać parametrom podanym w danych technicznych.
- Nie kierować strumienia wody na części elektryczne ani gniazdka elektryczne.
- Nie wyciągać wtyczki sieciowej z gniazdka, ciągnąć za kabel.
- Sprawdzić, czy kabel ładowający nie uległ uszkodzeniu, nie używać uszkodzonego kabla ani zasilacza.

Wskazówki dotyczące bezpieczeństwa pracy akumulatora i ładowarki

- Unikać całkowitego rozładowania akumulatora – uszkodzenie akumulatora – czas ładowania 9 godzin
- W ekstremalnych warunkach z akumulatora może wyciekać płyn. W przypadku kontaktu ze skórą
 - Natychmiast umyć skórę wodą i mydłem.
 - W przypadku kontaktu z oczami, oczy dokładnie wypłukać i natychmiast udać się do lekarza!
- Nie stosować urządzenia podczas opadów deszczu
- Nie dotykać ładowarki mokrymi rękami.
- Chronić akumulator i ładowarkę przed temperaturą poniżej 0 °C i powyżej +45 °C.
- Nigdy nie otwierać akumulatora ani ładowarki.
- Nie zwierać akumulatora – nie mostkować styków!
- Nie używać akumulatora do innych urządzeń.
- Podczas ładowania zwrócić uwagę, by powierzchnie styków były czyste i suche.
- Nigdy nie wrzucać akumulatora do otwartego ognia.
- Używać ładowarki tylko w suchych pomieszczeniach.
- Chronić ładowarkę przed wilgocią.

Wskazówki dotyczące bezpieczeństwa podczas obsługi

- Zabrania się stosowania urządzenia, będąc pod wpływem alkoholu, narkotyków lub lekarstw
- Nie zaginać węża spiralnego
- Nie pozostawiać włączonego urządzenia bez nadzoru
- Nie uruchamiać pompy bez wody
- Przechylać tylko urządzenie całkowicie puste.

Montaż

1. Złożyć górną i dolną część rączki razem i skręcić je dołączonymi śrubami (🔩 1).
2. Przykręcić rączkę z uszczelką i uchwytem i włożyć drążek końcówki natryskowej (🔩 2).
3. Podłączyć akumulator (🔩 3)
 - a. Wyjąć śrubę od spodu komory akumulatora.
 - b. Otworzyć klapkę komory akumulatora.
 - c. Podłączyć biegun dodatni (czerwony) i ujemny (czarny).
 - d. Zamknąć klapkę komory akumulatora i zamocować ją śrubą.
5. Podłączyć spiralnego węża do urządzenia i do końcówki natryskowej (🔩 4)

Uruchomienie – ładowanie akumulatora



Uwaga!

Nie włączać pompy podczas ładowania!
Nie napełniać zbiornika wody podczas ładowania!



Uwaga! Niebezpieczeństwo pożaru!

Nigdy nie ładować akumulatora w pobliżu kwasów ani materiałów łatwopalnych.



Uwaga!

Używać tylko dostarczonej ładowarki i akumulatora! Nie używać ładowarek innych producentów!

1. Podłączyć ładowarkę do urządzenia Aquatrolley (☞ 6 -C)
2. Podłączyć zasilacz do sieci elektrycznej (230 V 50 Hz). – Dioda LED na ładowarce świeci na czerwono
3. Czas ładowania wynosi ok. 9 godzin, kiedy akumulator jest naładowany, dioda LED na ładowarce świeci na zielono.

i Po zakończeniu ładowania urządzenia Aquatrolley odłączyć ładowarkę, w przeciwnym razie akumulator ulegnie samoczynnemu rozładowaniu.

Obsługa

1. Otworzyć pokrywę i napełnić zbiornik wodą (☞ 5)
2. Włączyć urządzenie:
 - a. Ustawić włącznik/wyłącznik (☞ 6 -A) w pozycji „WŁ” (1). Uruchamia się pompa.
 - b. Do nawadniania nacisnąć dźwignię na uchwycie natryskowym. (☞ 7)
3. Wyłączyć urządzenie:
 - a. Ustawić włącznik/wyłącznik (☞ 6 -A) w pozycji „WYŁ” (0). Pompa zatrzymuje się
4. Na czas transportu i przechowywania zawieszają końcówkę natryskową w klipsie (☞ 6 -D).

Znaczenie wskaźnika akumulatora (☞ 6 -B)

i Wskaźnik akumulatora świeci tylko, gdy pompa jest włączona.



- Akumulator naładowany
- Akumulator prawie rozładowany
- Akumulator pusty – naładować akumulator

Żadna dioda LED nie świeci:
Natychmiast naładować akumulator! Akumulator całkiem rozładowany!

Naprawa

- Naprawę należy zlecać wyłącznie serwisowi AL-KO lub punktom serwisowych posiadającym odpowiednie kwalifikacje.

Konserwacja i czyszczenie

- Używać tylko oryginalnych części zamiennych
- Urządzenie czyścić suchą szmatką
- Po stosowaniu nawozu w płynie, należy dokładnie wypłukać urządzenie

Wymiana bezpiecznika

Urządzenie Aquatrolley jest chronione przed przepięciem i zwarciami (☞ 8).

1. Wyjąć śrubę od spodu komory akumulatora.
2. Wyjąć bezpiecznik wtykowy z gniazda bezpiecznika.
3. Włożyć nowy bezpiecznik.
4. Zamknąć kłapkę komory akumulatora i zamocować ją śrubą.

Przechowywanie

- Przechowywać tylko urządzenie całkowicie puste.
- Chronić urządzenie przed mrozem.
- Składować urządzenie w suchym miejscu, nie narażonym na wpływ mrozu
- Przechowywać w miejscu niedostępnym dla dzieci i innych niepowołanych osób

Utylizacja



Nie usuwać zużytych urządzeń, baterii ani akumulatorów z odpadami pochodzącymi z gospodarstwa domowego!

Opakowanie, urządzenie i akcesoria są wykonane z materiałów przeznaczonych do recyklingu i należy je odpowiednio zutylizować.

- Akumulatory utylizować tylko po rozładowaniu
- Użytkownik jest zobowiązany do zwrotu baterii i akumulatorów. Mogą one zostać nieodpłatnie oddane w punktach sprzedaży.

Pomoc w przypadku usterek

Usterka	Możliwa przyczyna	Rozwiązanie
Brak lub mała moc	Akumulator rozładowany	Naładować akumulator
	Zatkana głowica dyszy	Oczyszczyć głowicę dyszy
	Uszkodzenie pompy	Zgłosić się do punktu serwisowego AL-KO
	Zatkany lub zagięty wąż	Sprawdzić węża spiralnego
Pompa nie działa	Akumulator rozładowany	Naładować akumulator
	Uszkodzony bezpiecznik	Sprawdzić, wymienić bezpiecznik
	Kabel nieprawidłowo podłączony do akumulatora	Sprawdzić kabel
Brak przepływu wody przy pracującej pompie	Pusty zbiornik wody	Wylączyć pompę, napełnić zbiornik
	Pompa zasysa powietrze	Odpowietrzyć pompę: wyłączyć pompę, otworzyć dźwignię na końcówce natryskowej, ponownie włączyć pompę



W przypadku usterek niewymienionych w tej tabeli lub niemożliwych do usunięcia we własnym zakresie, należy zwrócić się do właściwego punktu obsługi.

Deklaracja zgodności WE

Niniejszym oświadczamy, że produkt, we wprowadzonej przez nas do obrotu wersji, odpowiada wymogom zharmonizowanych norm WE, normom bezpieczeństwa WE oraz normom specyficznym dla tego produktu.

Produkt
Aquatrolley

Numer seryjny
G1001005

Typ
A 300

Producent
AL-KO Geräte GmbH
Ichenhauser Str. 14
89359 KOETZ
NIEMCY

Dyrektywy WE

2006/95 CE
2004/108 CE
2000/14 CE

Pełnomocnik
Anton Eberle
Ichenhauser Str. 14
89359 KOETZ
NIEMCY

Normy zharmonizowane

EN 60335-1
EN 55014-1
EN 55014-2

Ocena zgodności

2000/14 WE Załącznik V

Kötz, 2010-08-27

Antonio de Filippo, Managing Director

Informace o této příručce

- Před uvedením do provozu si přečtěte tuto dokumentaci. To je předpokladem bezpečné práce a bezporuchové manipulace.
- Respektujte bezpečnostní pokyny a výstražná upozornění uvedená v této dokumentaci a na zařízení.
- Tato dokumentace je nedílnou součástí popisovaného výrobku a v případě jeho prodeje musí být předána kupujícímu.

Vysvětlení značek



Pozor!

Přesným uposlechnutím těchto výstražných upozornění můžete zabránit úrazům a / nebo věcným škodám.



Speciální pokyny pro lepší srozumitelnost a manipulaci.



Symbol fotoaparátu odkazuje na obrázky.

Přehled součástí výrobku

Strana 3 (A)

1	zavlažovací tryska
2	tlačítko zap./vyp.
3	LED indikace akumulátoru
4	horní držadlo
5	spodní část držadla
6	kryt plnicího otvoru
7	nádřž na vodu
8	šrouby pro upevnění držadla
9	akumulátor
10	příhrádka na akumulátor
11	spirálová hadice
12	rukojeť
13	nabíječka
	návod k použití

Popis výrobku

Používání v souladu se stanoveným účelem

Tento zavlažovací vozík je určen výhradně k zavlažování a zalévání rostlin na soukromých zahradách. Existuje při tom možnost přidávání tekutého hnojiva.

Používání k jinému účelu je považováno za nesprávné. Za škody způsobené takovýmto používáním výrobce neručí.

Možné nesprávné použití

- Zařízení nesmí být používáno ke komerčním účelům, v zemědělství ani v uzavřených prostorách.
- Zařízení nesmí být používáno k aplikaci rostlinných jedů a přípravků na hubení škodlivého hmyzu.
- Nesmí být používáno na nápoje či pitnou vodu.
- Zařízení nesmí být plněno výbušnými, agresivními nebo hořlavými látkami.
- Nesmí být plněno horkou vodou.

Bezpečnostní pokyny

Operátor nebo koncový uživatel nese odpovědnost za úrazy jiných osob a poškození jejich majetku.

Bezpečnostní pokyny k používání zavlažovacího vozíku

- Před každým použitím zkontrolujte, zda zařízení není poškozené, a poškozené součásti nechte vyměnit.
- Děti či jiné osoby, které se neseznámily s tímto návodem k použití, nesmí toto zařízení používat.
- Osoby s omezenými tělesnými, smyslovými nebo duševními schopnostmi musí být při používání přístroje pod dozorem.
- Používejte pouze tekutá hnojiva. Řiďte se při tom údaji od výrobce tekutého hnojiva ohledně poměru mísení a bezpečnostních pokynů.



Pozor!

Granulované hnojivo může poškodit čerpadlo!

- Dbejte na to, aby byl podklad rovný. Hrozí nebezpečí převrácení!

- Chraňte zařízení před dlouhodobým působením přímého slunečního záření.
- Na svahu netahejte zavlažovací vozík za sebou!

Bezpečnostní pokyny k používání elektrických zařízení

- Síťové napětí musí odpovídat informacím o síťovém napětí uvedeným v technických údajích.
- Nezaměřujte proud vody na elektrické díly ani na zásuvky.
- Při odpojování zástrčky ze zásuvky netahejte za kabel.
- Kontrolujte, zda není kabel nabíječky poškozený; poškozený kabel nebo síťový adaptér nepoužívejte.

Bezpečnostní pokyny k používání akumulátoru a nabíječky

- Nenechávejte akumulátor úplně vybit. Hrozí poškození akumulátoru! Doba nabíjení je 9 hodin.
- Za extrémních podmínek může z akumulátoru vytect kapalina. V případě zasažení těla:
 - Ihned omyjte postižené místo vodou a mýdlem.
 - Při zasažení očí důkladně vypláchněte a okamžitě vyhledejte lékařskou pomoc!
- Přístroj nepoužívejte v dešti.
- Nedotýkejte se nabíječky mokřými rukama.
- Chraňte akumulátor a nabíječku před teplotami nižšími než 0 °C a vyššími než +45 °C.
- Nikdy akumulátor ani nabíječku neotevírejte.
- Akumulátor nezkratujte – nepřemostíte kontakty!
- Nepoužívejte akumulátor pro jiná zařízení.
- Při nabíjení akumulátoru dbejte na to, aby byly kontaktní plochy čisté a suché.
- Nikdy akumulátor nevhazujte do otevřeného ohně.
- Používejte nabíječku pouze v suchých uzavřených prostorách.
- Chraňte nabíječku před vlhkem.

Bezpečnostní pokyny k obsluze

- Zařízení nesmí obsluhovat osoby pod vlivem alkoholu, drog či léků.

- Neohýbejte spirálovou hadici.
- Nenechávejte zapnuté zařízení bez dozoru.
- Nenechávejte čerpadlo běžet na sucho.
- Při převracení musí být zařízení vždy zcela prázdné.

Montáž

1. Spojte horní držadlo a spodní část držadla a upevněte je pomocí přiložených šroubů (🔩 1).
2. Sešroubujte rukojeť s těsněním a uchycením a nasuňte na ni tyč s tryskou (🔩 2).
3. Připojte akumulátor (🔩 3).
 - a. Vyšroubujte šroub na spodní straně přihrádky na akumulátor.
 - b. Otevřete kryt přihrádky na akumulátor.
 - c. Připojte kladný pól (červený) a záporný pól (černý).
 - d. Zavřete kryt přihrádky na akumulátor a připevněte jej pomocí šroubu.
5. Připojte spirálovou hadici k vozíku a k trysce (🔩 4).

Uvedení do provozu – nabití akumulátoru



Pozor!

Nezapínejte čerpadlo během nabíjení!
Během nabíjení nenalévejte vodu do nádrže!



Pozor! Nebezpečí požáru!

Nikdy akumulátor nenabíjejte v blízkosti kyselin nebo snadno zápalných materiálů.



Pozor!

Používejte pouze přiloženou nabíječku a akumulátor! Nepoužívejte nabíječky od jiných výrobců!

1. Připojte nabíječku k zavlažovacímu vozíku (🔩 6 - C).
2. Zapojte síťový adaptér do sítě (230 V 50 Hz) – LED na nabíječce svítí červeně.
3. Doba nabíjení činí cca 9 hodin. Když je akumulátor nabitý, svítí LED na nabíječce zeleně.



Po nabití odpojte nabíječku od zavlažovacího vozíku, jinak se akumulátor vybije.





Obsluha

- Otevřete kryt a naplňte nádrž vodou (📷 5).
- Zapněte zařízení:
 - Přepněte tlačítko zap./vyp. (📷 6 - A) na „Zap.“ (1). Spustí se čerpadlo.
 - Stlačte páčku na rukojeti tyče s tryskou pro zavlažování. (📷 7)
- Vypněte zařízení:
 - Přepněte tlačítko zap./vyp. (📷 6 - A) na „Vyp.“ (0). Čerpadlo se zastaví.
- Pro přenášení a skladování zavěste zavlažovací trysku do přichytky (📷 6 - D).

Význam indikace akumulátoru (📷 6 - B)

 Indikace akumulátoru svítí pouze v případě, že je zapnuté čerpadlo.



	Akumulátor je nabitý
	Akumulátor je téměř vybitý
	Akumulátor je prázdný – nabijte jej
	Žádná LED: Okamžitě nabijte akumulátor! Je úplně vybitý!

Opravy

- Opravy směřjí provádět pouze autorizované specializované opravy nebo naše servisní střediska AL-KO.

Údržba a péče

- Používejte výhradně originální náhradní díly.
- K čištění zařízení používejte suchý hadřík.
- Po používání tekutého hnojiva zařízení důkladně vypláchněte.

Výměna pojistky

Zavlažovací vozík je chráněn zásuvnou pojistkou proti přepětí a zkratům (📷 8).

- Vyšroubujte šroub na spodní straně přihrádky na akumulátor.
- Vytáhněte zásuvnou pojistku z držáku.
- Zasuňte do držáku novou pojistku.
- Zavřete kryt přihrádky na akumulátor a připevněte jej pomocí šroubu.

Skladování

- Při skladování musí být zařízení vždy zcela prázdné.
- Chraňte zařízení před mrazem.
- Přístroj skladujte na suchém místě chráněném před mrazem.
- Uložte mimo dosah dětí a nepovolaných osob.

Likvidace



Vysloužilá zařízení, baterie nebo akumulátory nevyhazujte do domovního odpadu!

Obal, zařízení i příslušenství jsou vyrobeny z recyklovatelných materiálů a je třeba je odpovídajícím způsobem zlikvidovat.

- Likvidujte pouze vybité akumulátory.
- Povinností uživatele je vrácení baterií a akumulátorů. Baterie a akumulátory mohou být bezplatně odevzdány v prodejnách.

Návodě pro případ poruchy

Porucha	Možná příčina	Řešení
Žádný nebo slabý výkon	Prázdný akumulátor	Nabijte akumulátor
	Ucpaná hlava trysky	Vyčistěte hlavu trysky
	Vadné čerpadlo	Vyhledejte servisní středisko AL-KO
	Ucpaná nebo ohnutá hadice	Zkontrolujte spirálovou hadici
Čerpadlo neběží	Prázdný akumulátor	Nabijte akumulátor
	Vadná pojistka	Zkontrolujte pojistku, vyměňte ji
	Kabel není správně připojený k akumulátoru	Zkontrolujte kabel
Čerpadlo běží, ale neteče voda.	Prázdna nádrž na vodu	Vypněte čerpadlo a naplňte nádrž.
	Čerpadlo nasává vzduch.	Odvzdušněte čerpadlo: Vypněte čerpadlo, otevřete páku na zavlažovací trysce a čerpadlo opět zapněte.



V případě poruch, které nejsou uvedeny v této tabulce nebo které nemůžete odstranit sami, se prosím obraťte na náš příslušný zákaznický servis.

ES prohlášení o shodě

Tímto prohlašujeme, že tento výrobek v námi do oběhu uvedeném provedení odpovídá požadavkům harmonizovaných směrnic ES, bezpečnostním standardům ES a specifickým standardům pro daný výrobek.

Výrobek

Zavlažovací vozík

Sériové číslo

G1001005

Typ

A 300

Výrobce

AL-KO Geräte GmbH
Ichenhauser Str. 14
89359 KOETZ
NĚMECKO

Zplnomocněný zástupce

Anton Eberle
Ichenhauser Str. 14
89359 KOETZ
NĚMECKO

Směrnice ES

2006/95 ES
2004/108 ES
2000/14 ES

Harmonizované normy

EN 60335-1
EN 55014-1
EN 55014-2

Posouzení shody

2000/14 ES příloha V

Kötz,2010-08-27

Antonio De Filippo, Managing Director

K tejto príručke

- Pred uvedením do prevádzky si prečítajte túto dokumentáciu. To je predpokladom pre bezpečnú prácu a manipuláciu bez porúch.
- Dodržiavajte bezpečnostné a výstražné pokyny uvedené v tejto dokumentácii a na prístroji.
- Táto dokumentácia je trvalou súčasťou opísaného výrobku a pri predaji sa má odovzdať kupujúcemu spolu s výrobkom.

Vysvetlenie značiek



Pozor!

Presné dodržiavanie týchto výstražných pokynov môže zabrániť poraneniu osôb a/alebo vecným škodám.



Špeciálne pokyny pre lepšie porozumenie a manipuláciu.



Symbol kamery poukazuje na obrázky.

Prehľad výrobku

Strana 3 (A)

1	Polievacia ružica
2	Spínač Zap./Vyp.
3	LED indikácia akumulátora
4	Horné držadlo
5	Dolné držadlo
6	Veko pre napĺňanie
7	Nádrž na vodu
8	Skrutky na upevnenie držadla
9	Akumulátor
10	Priehradka pre akumulátor
11	Špirálová hadica
12	Rukoväť
13	Nabíjačka
	Návod na použitie

Popis výrobku

Použitie v súlade s určením

Tento zavlažovač Aquatrolley je výhradne určený na zavlažovanie a polievanie rastlín v súkromnej sfére. Pritom je do vody možné pridať tekuté hnojivá.

Iné alebo tieto použitia presahujúce použitie sa považujú za použitie, ktoré nie je v súlade s určením. Za škody, ktoré vyplývajú z takéhoto použitia, výrobca neručí.

Možnosti nesprávneho použitia

- Prístroj sa nesmie používať v podnikateľskej alebo poľnohospodárskej sfére alebo v interiéroch.
- Prístroj sa nesmie používať na aplikáciu rastlinných jedov a ako prostriedok na boj proti škodcom
- Nepoužívajte v spojení s nápojmi a pitnou vodou
- Nenapĺňajte výbušnými, agresívnymi alebo zápalnými látkami
- Nenapĺňajte horúcou vodou

Bezpečnostné pokyny

Obsluha alebo koncový používateľ stroja je zodpovedný za nehody s inými osobami a ich majetkom.

Bezpečnostné pokyny týkajúce sa zavlažovača Aquatrolley

- Zariadenie pred každým použitím skontrolujte ohľadom možných poškodení. V prípade potreby dajte poškodené časti vymeniť.
- Deti alebo osoby, ktoré nie sú oboznámené s týmto návodom na použitie, nesmú prístroj používať
- Ak so zariadením zaobchádzajú osoby s obmedzenými fyzickými, zmyslovými a psychickými schopnosťami, je nutné na takéto osoby dozerať.
- Používajte len tekuté hnojivá. Pri ich použití dbajte na údaje výrobcu hnojív týkajúce sa zmiešavacieho pomeru a bezpečnostných pokynov.



Pozor!

Zrnité hnojivá môžu poškodiť čerpadlo!

- Dbajte na rovný podklad – nebezpečenstvo prevrátenia

- Prístroj chráňte pred dlhotrvajúcim a priamym slnečným žiarením.
- Na svahu neťahajte zavlážovač Aquatrolley za sebou!

Elektrická bezpečnosť

- Sieťové napätie musí súhlasiť s údajmi o sieťovom napätí uvedenými v Technických údajoch
- Prúd vody nesmerujte na elektrické časti alebo zásuvky
- Zástrčku zo zásuvky nevyťahujte potiahnutím za kábel
- Nabíjací kábel skontrolujte ohľadom poškodení, poškodené káble alebo sieťové časti nepoužívajte

Bezpečnostné pokyny týkajúce sa akumulátora a nabíjačky

- Zabráňte úplnému vybitiu akumulátora – poškodenie akumulátora – čas nabíjania 9 hodín
- Pri extrémnych podmienkach môže z akumulátora vystupovať kvapalina. Pri kontakte s telom
 - postihnutú časť pokožky okamžite umyte mydlom a vodou
 - Pri kontakte s okom ho dôkladne vymyte a okamžite vyhľadajte lekára!
- Zariadenie neprevádzkujte počas dažďa
- Nabíjačku nechytajte mokrymi rukami
- Akumulátor a nabíjačku chráňte pred teplotami nižšími ako 0 °C a vyššími ako +45 °C
- Akumulátor a nabíjačku nikdy neotvárajte
- Akumulátor neskratujte – nepremosťujte kontakty!
- Akumulátor nepoužívajte s inými prístrojmi
- Pri nabíjaní akumulátora dbajte na čisté a suché kontaktné plochy
- Akumulátor nikdy nevhadzujte do otvoreného ohňa
- Nabíjačku používajte len v suchých interiéroch
- Nabíjačku chráňte pred vlhkosťou

Bezpečnostné pokyny týkajúce sa obsluhy

- Prístroj neobsluhujte pod vplyvom alkoholu, drog alebo liekov

- Špirálovú hadicu neprelamujte
- Zapnutý prístroj nenechávajte bez dozoru
- Čerpadlo nenechávajte bežať bez vody
- Prístroj prevracajte, len ak je úplne prázdny

Montáž

1. Spojte horné a dolné držadlo a upevnite ich pomocou priložených skrutiek (🔩 1).
2. Zoskrutkujte rukoväť s tesnením a upnutím a nasadte trubicu s ružicou (🔩 2).
3. Pripojte akumulátor (🔩 3)
 - a. Odstráňte skrutku na spodnej strane priehradky pre akumulátor.
 - b. Otvorte kryt priehradky pre akumulátor
 - c. Pripojte plusový pól (červený) a mínusový pól (čierny)
 - d. Zatvorte kryt priehradky pre akumulátor a upevnite ho pomocou skrutky
5. Špirálovú hadicu pripojte k zavlážovaču a k ružici (🔩 4)

Uvedenie do prevádzky – nabitie akumulátora



Pozor!

Čerpadlo počas nabíjania nezapínajte!
Počas nabíjania nenaplnajte nádrž na vodu!



Pozor! Nebezpečenstvo požiaru!

Akumulátor nikdy nenabíjajte v blízkosti kyselín alebo ľahko zápalných materiálov.



Pozor!

Používajte len nabíjačku a akumulátor, ktoré boli dodané spolu s prístrojom! Nepoužívajte nabíjačky od iných výrobcov!

1. Pripojte nabíjačku k zavlažovaču Aquatrolley (📖 6 -C)
2. Zástrčku zapojte do elektrickej siete (230V 50Hz) – LED dióda na nabíjačke svieti na červeno
3. Čas nabíjania je cca. 9 hodín. Po nabití akumulátora začne LED dióda na nabíjačke svietiť na zeleno.

i Po ukončení nabíjania odstráňte nabíjačku zo zavlažovača Aquatrolley, v opačnom prípade sa akumulátor sám vybije.

Obsluha

1. Otvorte veko a nádrž na vodu naplňte vodou (📖 5)
2. Zapnite prístroj:
 - a. Spínač Zap./Vyp. (📖 6 -A) uveďte do polohy „Zap.“ (1). Spustí sa čerpadlo
 - b. Pre zavlažovanie stláčajte páčku na rukoväti. (📖 7)
3. Vypnite prístroj:
 - a. Spínač Zap./Vyp. (📖 6 -A) uveďte do polohy „Vyp.“ (0). Čerpadlo sa zastaví
4. Pre účely prepravy alebo skladovania zaveste polievaciu ružicu do príchytky (📖 6 -D)

Význam indikácie akumulátora (📖 6 -B)

i Indikácia akumulátora svieti len pri zapnutom čerpadle.



Akumulátor nabitý

Akumulátor takmer vybitý

Akumulátor prázdny – nabite akumulátor

Žiadna LED dióda: Okamžite nabite akumulátor! Úplné vybitie!

Opravy

- Opravy smú vykonávať len kompetentné odborné firmy alebo naše servisné miesta AL-KO

Údržba a starostlivosť

- Používajte len originálne náhradné diely
- Prístroj čistite suchou tkaninou
- Po použití tekutých hnojív prístroj dôkladne prepláchnite

Výmena poistky

Zavlažovač Aquatrolley je proti prepätiu a skratom chránený nožovou poistkou (📖 8).

1. Odstráňte skrutku na spodnej strane priehradky pre akumulátor.
2. Nožovú poistku vytiahnite z držiaka poistiek.
3. Zapojte novú poistku.
4. Zatvorte kryt priehradky pre akumulátor a upevnite ho pomocou skrutky

Skladovanie

- Prístroj skladujte, len ak je úplne prázdny
- Prístroj chráňte pred mrazom
- Zariadenie skladujte na suchom mieste, chránenom pred mrazom
- Zariadenie uchovávajte na mieste, ktoré je mimo dosahu detí a neoprávnených osôb

Likvidácia



Použitý prístroj, batérie ani akumulátory ne-likvidujte spolu s domácim odpadom!

Obal, prístroj a príslušenstvo sú vyrobené z recyklovateľných materiálov a musia sa primerane likvidovať.

- Akumulátory likvidujte len vo vybitom stave
- Používateľ je povinný vrátiť batérie a akumulátory. Tieto je možné bezplatne odovzdať na predajných miestach.

Pomoc pri poruchách

Porucha	Možná príčina	Riešenie
Žiadny alebo slabý výkon	Vybitý akumulátor	Nabite akumulátor
	Upchaná hlava dýzy	Vyčistite hlavu dýzy
	Chybné čerpadlo	Vyhľadajte servisné miesto AL-KO
	Upchaná alebo zalomená hadica	Skontrolujte špirálovú hadicu
Čerpadlo nebeží	Vybitý akumulátor	Nabite akumulátor
	Chybná poistka	Skontrolujte, príp. vymeňte poistku
	Kábel nie je správne pripojený k akumulátoru	Skontrolujte kábel
Čerpadlo beží, ale nedochádza k čerpaniu vody	Nádž na vodu je prázdna	Vypnite čerpadlo, naplňte nádrž
	Čerpadlo nasáva vzduch	Odvzdušnite čerpadlo: Vypnite čerpadlo, otvorte páčku na polievacej ružici a čerpadlo opäť zapnite



Pri poruchách, ktoré nie sú uvedené v tejto tabuľke a ktoré sami nedokážete odstrániť, sa prosím obráťte na náš kompetentný zákaznícky servis.

Vyhľadanie o zhode ES

Týmto vyhlasujeme, že tento výrobok vo vyhotovení, ktoré uvádzame na trh, zodpovedá požiadavkám harmonizovaných smerníc ES, bezpečnostných noriem ES a noriem špecifických pre výrobok.

Výrobok

Aquatrolley

Sériové číslo

G1001005

Typ

A 300

Výrobca

AL-KO Geräte GmbH
Ichenhauser Str. 14
89359 KOETZ
NEMECKO

Smernice ES

2006/95 CE
2004/108 CE
2000/14 CE

Posudzovanie zhody

2000/14 ES Príloha V

Spĺnomocnená osoba

Anton Eberle
Ichenhauser Str. 14
89359 KOETZ
NEMECKO

Harmonizované normy

EN 60335-1
EN 55014-1
EN 55014-2

Kötz,2010-08-27

Antonio de Filippo, generálny riaditeľ

A kézikönyvvel kapcsolatos tudnivalók

- Üzembe helyezés előtt olvassa el ezt a dokumentációt. Ez előfeltétele a biztonságos munkának és a zavartalan kezelésnek.
- Vegye figyelembe a dokumentációban és a készüléken lévő biztonsági előírásokat és figyelmeztetéseket.
- Ez a dokumentáció a leírt termékhez tartozik, és eladás esetén a vevőnek át kell adni azt.

Jelmagyarázat

Figyelem!

A figyelmeztető jelzések pontos betartásával elkerülhetők a személyi sérülések és/vagy az anyagi károk.

 Speciális tudnivalók a jobb megértéshez és kezeléshez.

 A fényképezőgép szimbólum ábrákra utal.

Termékáttekintés

3. oldal  A)

1	Öntözőrőzsa
2	BE-/KI-kapcsoló
3	LED-es akkumulátorjelző
4	Húzófül felső része
5	Húzófül alsó része
6	Betöltőfedél
7	Víztartály
8	Csavarok a húzófül rögzítésére
9	Akku
10	Akkutartó
11	Spirálcső
12	Markolat
13	Töltő
	Használati útmutató

Termékleírás

Rendeltetésszerű használat

Az öntözőkocsi kizárólag magánterületen lévő növények öntözésére, locsolására alkalmazható. A vízhez folyékony trágya adagolása lehetséges.

Más vagy ettől eltérő használat nem rendeltetésszerű használatnak minősül. Az ebből származó károkért a gyártó nem vállal felelősséget.

Lehetséges téves használat

- A készülék kereskedelmi vagy mezőgazdasági célú, illetve beltéri használata nem engedélyezett.
- A készülék permetező- és rovarirtószerek felhordására nem használható
- Italkozhoz, ivóvízhez nem használható
- Robbanásveszélyes, agresszív vagy éghető anyag betöltése tilos
- Forró víz betöltése tilos

Biztonsági tudnivalók

A készülék kezelése közben harmadik személyt vagy annak tulajdonát ért balesetekért a gép kezelője vagy végfelhasználója felelős.

Biztonsági tudnivalók – Öntözőkocsi

- Ellenőrizze a készüléket minden használat előtt, hogy nincsenek-e rajta sérülések, cseréltesse ki a meghibásodott alkatrészeket
- A készülék használata tilos gyerekek vagy olyan személyek számára, akik nem ismerik a használati útmutatót.
- Ne bizza a készülék kezelését korlátozott fizikai, szenzorikus vagy szellemi képességű személyekre.
- Kizárólag folyékony trágya használható. A keverési arányra és a biztonsági útmutatásokra vonatkozóan tartsa be a trágya gyártójának utasításait.

Figyelem!

A szemcsés trágya károsíthatja a szivattyút!

- Ügyeljen az egyenletes talajra – Borulásveszély
- Védje a készüléket a hosszú idejű, közvetlen nap-sugárzástól

- Lejtőn ne hátrafelé húzza az öntözőkocsit!

Elektromos biztonság

- A hálózati feszültségnek egyeznie kell a Műszaki adatok c. részben megadott hálózati feszültségi adatokkal
- A vízszugarat tilos elektromos részekre, csatlakozó aljzatokra irányítani
- A hálózati csatlakozót ne a kábelnél fogva húzza ki a hálózati aljzataból
- Ellenőrizze, hogy a töltőkábel nem mutat-ekárosodást. Sérült kábelt és sérült hálózati adaptert használni tilos

Biztonsági útmutatások – Akku és töltő

- Kerülje az akku mélykisütését – az akku károsodhat – töltési idő 9 óra
- Rendkívüli körülmények között az akkuból folyadék folyhat ki. Testtel való érintkezés esetén
 - A szennyezett testrészt azonnal mossa le vízzel és szappannal.
 - Szembe kerülés esetén alaposan öblítse ki, és azonnal forduljon orvoshoz!
- Ne üzemeltesse a készüléket esőben
- A töltőt nedves kézzel ne fogja meg
- Az akkut és a töltőt védje a 0°C alatti és +45°C feletti hőmérséklettől
- Az akkut és a töltőt felnyitni szigorúan tilos
- Az akkut ne zárja rövidre – Az érintkezőket ne kösse össze!
- Az akku más készülékekhez nem használható
- Az akku töltésénél ügyeljen az érintkező felületek tisztaságára és szárazságára
- Az akkut nyílt lángba dobni szigorúan tilos
- A töltőt kizárólag száraz beltéren szabad használni
- Védje a töltőt a nedvességtől

A kezelésre vonatkozó biztonsági utasítások

- A készüléket alkohol, kábítószer vagy gyógyszer használata alatt használni tilos

- A spiráltömlőt ne törje meg
- Ne hagyja a bekapcsolt készüléket őrizetlenül
- A szivattyút ne járassa víz nélkül
- A készüléket csak teljesen üres állapotban billentse az oldalára

Szerelés

1. A húzófűl felső és alsó részét illessze össze, és rögzítse a mellékelt csavarokkal (🔩 1).
2. A markolatot csavarozza össze a tömítéssel és a csőcsatlakozással, és illessze fel az öntözőrőzsát (🔩 2).
3. Csatlakoztassa az akkut (🔩 3)
 - a. Vegye ki a csavart az akkutartó alsó részéből.
 - b. Nyissa fel az akkutartó fedelét
 - c. Csatlakoztassa a pozitív (piros) és a negatív (fekete) pólust
 - d. Zárja le az akkutartó fedelét, és rögzítse a csavarral
5. Csatlakoztassa a spirálcsövet az öntözőkocsihoz és a rőzsához (🔩 4)

Üzembe helyezés – Akku feltöltése



Figyelem!

A szivattyút a töltési folyamat alatt nem szabad bekapcsolni!

A víztartályt a töltési folyamat alatt nem szabad feltölteni!



Figyelem! Tűzveszély!

Az akkut szigorúan tilos savak vagy enyhén éghető anyagok környezetében tölteni.



Figyelem!

Kizárólag a mellékelt töltőt és akkut használja! Más gyártótól származó töltő használata tilos!

1. Csatlakoztassa a töltőt az öntözőkocsihoz (🔌 6)
2. Csatlakoztassa az adaptert a hálózathoz (230 V 50 Hz) – A töltő LED-je pirosan világít
3. A töltési idő kb. 9 óra. Ha az akku feltöltődött, a töltő LED-je zölden világít.





i A töltési folyamat után távolítsa el a töltőkészüléket az öntözőkocsiról, mivel ellenkező esetben az akkumulátor lemerül.

Használat

1. Nyissa fel a fedelet, és tölts fel vízzel a víztartályt (🔌 5)
2. Kapcsolja be a készüléket:
 - a. A BE-/KI-kapcsolót (🔌 6 -A) mozdítsa „Be” állásba (1). A szivattyú elindul
 - b. Az öntözéshez nyomja le az öntözőrőzsa markolatának karját. (🔌 7)
3. Kapcsolja ki a készüléket:
 - a. A BE-/KI-kapcsolót (🔌 6 -A) mozdítsa „Ki” állásba (O). A szivattyú leáll
4. Szállításhoz, tároláshoz az öntözőrőzsa markolatát akassza be a horogba (🔌 6 -D)

Az akkuvisszajelző állásainak jelentése (🔌 6 -B)

i Az akkuvisszajelző csak bekapcsolt szivattyúnál működik.

	Akku feltöltve
	Akku csaknem lemerült
	Akku üres – tölts fel az akkut
	Nincs LED-kijelzés: Azonnal tölts fel az akkut! Mélykisülés!

Javítás

- Javítási munkákat csak felkészült szakszervek és vagy az AL-KO szervek végezhetnek

Karbantartás és ápolás

- Kizárólag eredeti pótalkatrészeket használjon
- A készüléket száraz textillal tisztítsa meg
- Folyékony trágya használata után a készüléket alaposan öblítse ki

Biztosítékcseré

Az öntözőkocsit olvadóbiztosíték védi a túlfeszültségtől és a rövidzárlattól (🔌 8).

1. Vegye ki a csavart az akkutartó alsó részéből.
2. Húzza ki a biztosítékot a biztosítéktartóból.
3. Helyezzen be új biztosítékot.
4. Zárja le az akkutartó fedelét, és rögzítse a csavarral

Tárolás

- A készüléket csak teljesen üres állapotban helyezze használaton kívül
- Védje a készüléket a fagytól
- A készüléket száraz, fagymentes helyen tárolja
- Gyermek és illetéktelen személyek számára hozzáférhetetlen módon tárolja

Ártalmatlanítás



A feleslegessé vált készülékeket, elemeket vagy akkukat ne dobja háztartási szemétkébe!

A csomagolás, a készülék és a tartozékok újrahasznosítható anyagokból készültek, ezért ennek megfelelően ártalmatlanítsa őket.

- Az akkut csak lemerült állapotban szabad ártalmatlanítani
- A felhasználó kötelessége az elemek, akkuk leadása. Az elemek, akkuk az értékesítés helyén díjmentesen leadhatók.

Hibaelhárítás

Hiba	Lehetséges ok	Megoldás
Nincs vagy gyenge teljesítmény	Akku üres	Töltse fel az akkut
	A fűvókafej eltömődött	Tisztítsa meg a fűvókafejet
	A szivattyú meghibásodott	Keressen fel egy AL-KO szervizpontot
	A tömlő eltömődött vagy megtört	Ellenőrizze a spirálcsövet
A szivattyú nem jár	Akku üres	Töltse fel az akkut
	Biztosíték kiolvadt	Ellenőrizze, ill. cserélje a biztosítékot
	A kábel nem csatlakozik megfelelően az akkuhoz	Ellenőrizze a kábelt
Nincs vízszállítás, de a szivattyú működik	Víztartály üres	Kapcsolja ki a szivattyút, töltsse fel a tartályt
	A szivattyú levegőt szív	Légtelenítse a szivattyút: kapcsolja ki a szivattyút, nyissa ki a kart az öntözőrőzsán, kapcsolja be újra a szivattyút



A fenti táblázatban nem szereplő vagy a saját maga által nem elhárítható üzemzavarok esetén, kérjük, forduljon az illetékes ügyfélszolgálatunkhoz.

EK megfelelési nyilatkozat

Ezennel tanúsítjuk, hogy a jelen termék az általunk forgalomba hozott kivételben megfelel a harmonizált EK-irányelvek, EK-biztonsági szabvány és a termékre vonatkozó szabvány előírásainak.

Termék

Öntözőkocsi

Sorozatszám

G1001005

Típus

A 300

Gyártó

AL-KO Geräte GmbH
Ichenhauser Str. 14
89359 KOETZ
NÉMETORSZÁG

Felhatalmazott

Anton Eberle
Ichenhauser Str. 14
89359 KOETZ
NÉMETORSZÁG

EK-irányelvek

2006/95 CE
2004/108 CE
2000/14 CE

Harmonizált szabványok

EN 60335-1
EN 55014-1
EN 55014-2

Megfelelési értékelés

2000/14 EK V. függelék

Kötz,2010-08-30

Antonio de Filippo, ügyvezető igazgató

Om denne manual

- Læs denne dokumentation igennem før ibrugtagning. Det er en forudsætning for sikkert arbejde og fejlfri håndtering.
- Overhold sikkerheds- og advarselshenvisningerne i denne dokumentation og på maskinen.
- Denne dokumentation er en permanent del af det beskrevne produkt og skal videregives til køberen i forbindelse med salg.

Tegnforklaring

Vigtigt!

Ved at følge disse advarselshenvisninger nøjagtigt kan person- og/eller materielle skader undgås.



Specielle henvisninger for at opnå en bedre forståelse og håndtering.



Kamerasymbolet henviser til et billede.

Produktbeskrivelse

Korrekt anvendelse

Denne Aquatrolley er udelukkende beregnet til sprinkling og vanding af planter inden for det private område. Det er muligt at tilsætte flydende gødningsmiddel.

Enhver anden eller yderligere anvendelse gælder som ikke korrekt. Producenten hæfter ikke for skader, der måtte opstå i forbindelse hermed.

Forkert anvendelse

- Maskinen må ikke anvendes erhvervs- eller landbrugsmæssigt eller indendørs.
- Maskinen må ikke anvendes til spredning af plantegifte og midler til bekæmpelse af skadedyr.
- Må ikke anvendes til drikkevarer eller brugsvand.
- Der må ikke fyldes eksplosive, aggressive eller antændelige stoffer i.
- Der må ikke fyldes varmt vand i.

Produktoversigt

Side 3  A

1	Spreader
2	Til/fra-kontakt
3	LED-visning batteri
4	Øverste holdestang
5	Nederste holdestang
6	Dæksel til påfyldning
7	Vandtank
8	Skruer til fastgørelse af holdestang
9	Batteri
10	Batterirum
11	Spiralslange
12	Håndgreb
13	Oplader
	Brugsanvisning

Sikkerhedshenvisninger

Ejeren eller slutbrugeren af maskinen er ansvarlig for uheld for andre personer og disses ejendele.

Sikkerhedshenvisninger til Aquatrolley

- Kontrollér maskinen for beskadigelser før hver anvendelse, udskift beskadigede dele.
- Børn eller andre personer, som ikke kender brugsanvisningen, må ikke anvende maskinen.
- Hold opsyn med personer med fysiske, sensoriske eller mentale handicap, når disse anvender maskinen.
- Anvend kun flydende gødningsmiddel. Overhold angivelserne fra gødningsmiddelproducenten i forbindelse med blandingsforholdet samt sikkerhedshenvisningerne.



Vigtigt!

Kornformede gødningsmidler kan beskadige pumpen!

- Vær opmærksom på ujævn undergrund – fare for at vælte

- Beskyt maskinen mod langvarig direkte solstråling
- Træk ikke Aquatrolley'en ned ad fald!

Elektrisk sikkerhed

- Netspændingen skal stemme overens med angivelserne for netspændingen i Tekniske data.
- Ret ikke vandstrålen mod elektriske dele eller stikdåser.
- Træk ikke netstikket ud af stikdåsen ved at trække i kablet.
- Kontrollér ladekablet for beskadigelser, beskadigede kabler eller netdele må ikke anvendes.

Sikkerhedshenvisninger til batteri og oplader

- Undgå at batteriet dybdeafledes – dette beskadiger batteriet – opladetid 9 timer
- Under ekstreme forhold kan der løbe væske ud af batterierne. I tilfælde af kontakt med kroppen
 - Vask det pågældende hudområde straks med vand og sæbe.
 - I tilfælde af kontakt med øjnene skal de skylles grundigt, og der skal opsøges læge!
- Anvend ikke maskinen i regnvej
- Opladeren må ikke berøres med våde hænder.
- Beskyt batteri og oplader mod temperaturer under 0 °C og over +45 °C.
- Batteriet og opladeren må aldrig åbnes.
- Batteriet må ikke kortsluttes. Slå ikke bro over kontakterne!
- Batteriet må ikke bruges til andre maskiner.
- Sørg for, at batteriet har rene of tørre kontaktoverflader under opladningen.
- Et batteri må aldrig udsættes for åben ild.
- Brug kun opladeren i et tørt indendørs rum.
- Beskyt opladeren mod fugt.

Sikkerhedshenvisninger vedr. betjening

- Anvend ikke redskabet under påvirkning af alkohol, narkotika eller medicin.
- Spiralslangen må ikke knækkes.

- Maskinen må ikke efterlades uden opsyn, når den er slået til.
- Pumpen må ikke køre uden vand.
- Vip kun maskinen, når den er helt tømt.

Montering

1. Sæt den øverste og nederste holdestang sammen, og fastgør dem med de vedlagte skruer (☞ 1).
2. Skru grebet på med pakningen og holderen, og sæt sprederstaven på (☞ 2).
3. Tilslut batteriet (☞ 3)
 - a. Fjern skruen på den nederste side af batterirummet.
 - b. Åbn klappen til batterirummet.
 - c. Tilslut pluspolen (rød) og minus polen (sort).
 - d. Luk klappen på batterirummet, og fastgør den med skruen.
5. Tilslut spiralslangen til trolleyen og sprederen (☞ 4)

Ibrugtagning – opladning af batteri



Vigtigt!

Pumpen må ikke tændes, mens der oplades!
Fyld ikke vandtanken under opladningen!



Vigtigt! Brandfare!

Batteriet må aldrig oplades i nærheden af syrer eller letantændelige materialer.



Vigtigt!

Anvend kun den medleverede oplader samt batteri! Der må ikke bruges opladere fra andre producenter!

1. Tilslut opladeren til Aquatrolley'en (☞ 6 -C)
2. Tilslut netdelen til strømnettet (230 V 50 Hz). LED'en lyser rødt.
3. Opladningstiden er på ca. 9 timer. Når batteriet er ladet op, lyser opladerens LED grønt.



Fjern opladeren fra Aquatrolley'en efter opladningen, da batteriet ellers aflader sig selv.

Betjening

1. Åbn dækslet, og fyld vand i vandtanken (📷 5)
2. Tilkobling af maskinen:
 - a. Stil til/fra-kontakten på (📷 6 -A) på "Til" (1). Pumpen starter.
 - b. Tryk på armen på spredergrebet for at vande. (📷 7)
3. Frakobling af maskinen:
 - a. Stil til/fra-kontakten på (📷 6 -A) på "Fra" (0). Pumpen standser.
4. Sæt sprederen ind i clipsen under transport og opbevaring (📷 6 -D).

Betydning af batterivisningen (📷 6 -B)

i Batterivisningen lyser kun, når pumpen er slået til.

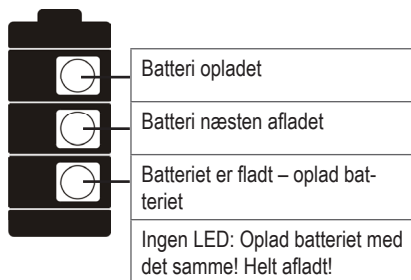

Reparation

- Reparationsarbejde må kun udføres af kompetente specialværksteder eller AL-KO serviceværksteder.

Vedligeholdelse og rengøring

- Anvend kun originale reservedele.
- Rengør maskinen med en tør klud.
- Skyl maskinen grundigt efter der har været anvendt flydende gødningmiddel.

Skift af sikring

Aquatrolley'en er sikret mod overspænding og kortslutning med en stiksikring (📷 8).

1. Fjern skruen på den nederste side af batterirummet.
2. Træk stiksikringen ud af sikringsholderen.
3. Sæt den nye sikring i.
4. Luk klappen på batterirummet, og fastgør den med skruen.

Opbevaring

- Opbevar kun maskinen, når den er helt tømt.
- Beskyt maskinen mod frost.
- Opbevar maskinen på et frostfrit sted uden kondensation
- Opbevar maskinen utilgængeligt for børn og uvedkommende

Bortskaffelse



Brugt udstyr, batterier eller akkumulatører må ikke bortskaffes sammen med almindeligt husholdningsaffald!

Emballagen, maskinen og dens tilbehør er fremstillet af genbrugsegnet materiale og skal bortskaffes i henhold hertil.

- Batterier må kun bortskaffes, når de af afladte.
- Brugeren er forpligtet til at levere batterierne tilbage. Disse kan afleveres omkostningsfrit det sted, hvor de blev købt.

Hjælp i tilfælde af fejl

Fejl	Mulig årsag	Udbedring
Ingen eller svag ydelse	Batteriet er fladt	Oplad batteriet
	Dysehovedet er tilstoppet	Rengør dysehovedet
	Pumpe defekt	Kontakt et AL-KO-serviceværksted
	Tilstoppet eller knækket slange	Kontrollér spiralslangen
Pumpen kører ikke	Batteriet er fladt	Oplad batteriet
	Sikringen er defekt	Kontrollér sikringen, og udskift den evt.
	Kablet ikke sat korrekt på batteriet	Kontrollér kablet
Ingen vandpumpning, men pumpen kører	Vandtanken er tom	Stands pumpen, fyld tanken
	Pumpen trækker luft ind	Udluft pumpen: Stands pumpen, åbn armen på sprederen, tænd pumpen igen



Kontakt vores kundeservice, hvis fejlen ikke findes i ovenstående tabel eller du ikke selv kan udbedre den.

EF-overensstemmelseserklæring

Hermed erklærer vi, at dette produkt, som markedsføres af os i denne udførelse, overholder kravene i de harmoniserede EF-direktiver, EF-sikkerhedsstandarderne og de produktspecifikke standarder.

Produkt

Aquatrolley

Serienummer

G1001005

Type

A 300

Producent

AL-KO Geräte GmbH
Ichenhauser Str. 14
D-89359 KOETZ
TYSKLAND

EF-direktiver

2006/95/EF
2004/108/EF
2000/14/EF

Fuldmægtig

Anton Eberle
Ichenhauser Str. 14
D-89359 KOETZ
TYSKLAND

Harmoniserede standarder

EN 60335-1
EN 55014-1
EN 55014-2

Overensstemmelsesvurdering

2000/14/EF bilag V

Kötz, 2010-08-30

Antonio De Filippo, Managing Director

Om denna handbok

- Läs igenom denna dokumentation före idrifttagningen. Detta är en förutsättning för säkert arbete och felfri hantering.
- Följ säkerhets- och varningsanvisningarna i dokumentationen och på produkten.
- Dokumentationen är en permanent del av den beskrivna produkten och ska lämnas över till köparen om produkten säljs vidare.

Teckenförklaring



Varning!

Om denna varning följs kan person- och/eller materialskadorna undvikas.



Särskild information för bättre förståelse och hantering.



Kamerasymbolen hänvisar till bilder.

Produktbeskrivning

Föreskriven användning

Aquatrolleyn är avsedd för bevattning av plantor och får endast användas för privat bruk. Gödsel i flytande form kan tillsättas vattnet.

Annan användning eller användning utöver denna, gäller som ej föreskriven. Tillverkaren ansvarar inte för skador som uppkommer till följd av sådan användning.

Möjlig felhantering

- Trolleyen får inte användas för industriellt bruk, lantbruk eller inomhusbruk.
- Det är inte tillåtet att använda trolleyen för spridning av bekämpningsmedel
- Får aldrig användas för drycker eller dricksvatten
- Fyll aldrig trolleyen med explosiva, aggresiva eller lättantändliga vätskor
- Trolleyen får inte fyllas med hett vatten

Produktöversikt

Sidan 3  A)

1	Duschmunstycke
2	On/off-knapp
3	Lydiödsindikering för batteriet
4	Övre styrstång
5	Nedre styrstång
6	Påfyllningslock
7	Vattentank
8	Skruvur till styrstångerna
9	Batteri
10	Batterifack
11	Spiralslang
12	Handtag
13	Laddare
	Bruksanvisning

Säkerhetsanvisningar

Tänk på att den som använder utrustningen är ansvarig för skador som drabbar andra personer och deras egendom.

Säkerhetsanvisningar Aquatrolley

- Kontrollera trolleyen beträffande skador före varje användning och byt ut skadade delar
- Barn och andra som inte läst bruksanvisningen får inte arbeta med trolleyen
- Håll människor med fysiska, sensoriska eller psykiska funktionshinder under uppsikt när de arbetar med maskinen.
- Använd bara gödsel i flytande form. Följ anvisningarna om blandningsförhållandena och säkerhetsanvisningarna från tillverkaren av gödselmedlet.



Varning!

Korrigt gödsel kan skada pumpen!

- Se till att underlaget är jämnt – Annars finns det risk för att trolleyen välter
- Skydda trolleyen mot direkt och långvarigt solljus

- Dra aldrig trolleyn efter dig i uppførsbackar!

Elektrisk säkerhet

- Nätspänningen måste överensstämma med uppgifterna i tekniska data
- Rikta aldrig vattenstrålen mot elektriska delar eller eluttag
- Dra aldrig i sladden när du tar ut kontakten från uttaget
- Kontrollera att sladden till laddaren inte är skadad. Trasiga sladdar och nätdelar får inte användas

Säkerhetsanvisningar för batteri och laddare

- Undvik att djupurladda batteriet – Risk för skador på batteriet – Laddtid 9 timmar
- Under extrema förhållanden kan vätska tränga ut från batteriet. Vid hudkontakt
 - Tvätta genast med tvål och vatten
 - Vid kontakt med ögonen, spola genast och kontakta en läkare!
- Maskinen får inte användas i regn
- Ta aldrig i laddaren med våta händer
- Skydda batteriet och laddaren mot temperaturer under 0 °C och över +45 °C
- Öppna aldrig batteriet eller laddaren
- Batteriet får inte kortslutas – Kontakterna får inte förkopplas!
- Använd inte batteriet för annan utrustning
- Se till att kontaktytorna är rena och torra vid uppladdningen av batteriet
- Släng aldrig batterier i öppen eld
- Använd endast laddaren i torra utrymmen inomhus
- Skydda laddaren mot fukt

Säkerhetsanvisningar för handhavande

- Använd inte trolleyn om du är påverkad av alkohol, droger eller medicin
- Böj inte spiralslangen
- Lämna aldrig trolleyn utan uppsikt när den är påslagen

- Pumpen får inte köras utan vatten
- Vänd endast på trolleyn när den är helt tom

Montering

1. Montera ihop den övre och den nedre styrstången och skruva fast dem de medföljande skruvarna (☞ 1).
2. Skruva ihop tätningen och fästet med handtaget och sätt i duschstången (☞ 2).
3. Anslut batteriet (☞ 3)
 - a. Ta bort skruven på batterifackets undersida.
 - b. Öppna luckan på batterifacket
 - c. Anslut pluspolen (röd) och minuspolen (svart)
 - d. Stänga luckan på batterifacket och skruva i skruven
5. Anslut spiralslangen till trolleyn och duschen (☞ 4)

Idrifttagning – Ladda batteriet



Varning!

Pumpen får inte tillkopplas under laddningen!
Vattentanken får inte fyllas på under laddningen!



Varning! Brandrisk!

Ladda aldrig batteriet i närheten av syror eller lättantändliga material.



Varning!

Använd endast det batteri och den laddare som medföljer! Använd aldrig laddare från andra tillverkare!

1. Anslut laddaren till aquatrolleyn (☞ 6 -C)
2. Anslut nätdelen till elnätet (230 V 50 Hz) – Lysdioden på laddaren lyser röd
3. Laddtiden är ca 9 timmar. När batteriet är färdiglad lyser lysdioden på laddaren grön.



Ta bort laddaren efter det att Aquatrolley har laddats upp eftersom batteriet annars laddar ur av sig självt.

Handhavande

1. Öppna locket och fyll tanken med vatten (☞ 5)
2. Slå på trolleyen:
 - a. Ställ On/off – brytaren (☞ 6 -A) på "On" (1). Pumpen startar
 - b. Tryck på spaken som sitter på duschmunstycket för att börja bevattningen. (☞ 7)
3. Stäng av trolleyen:
 - a. Ställ On/off – brytaren (☞ 6 -A) på "Off" (0). Pumpen stannar
4. Vid transport och förvaring ska duschmunstycket sitta i klämman (☞ 6 -D) ein

Batteriindikeringar (☞ 6 -B)

 Batteriindikeringen tänds bara när pumpen är tillkopplad.

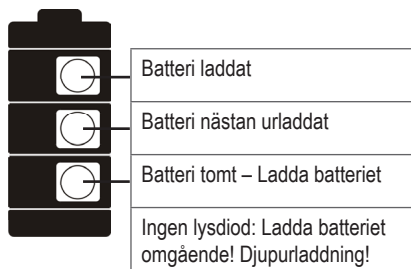

Reparation

- Reparationer får endast utföras av auktoriserade verkstäder och våra AL-KO-verkstäder

Skötsel och underhåll

- Använd endast originaldelar
- Rengör trolleyen med en torr trasa
- Skölj maskinen noggrant när flytande gödsel har använts

Byta säkring

En sticksäkring skyddar aquatrolleyen mot överspänning och kortslutningar (☞ 8).

1. Ta bort skruven på batterifacketets undersida.
2. Dra loss sticksäkringen från säkringshållaren.
3. Sätt i en ny säkring.
4. Stänga luckan på batterifacket och skruva i skruven

Förvaring

- Trolleyen måste vara helt tom under förvaringen
- Skydda trolleyen mot frost
- Förvara maskinen på en torr, frostskyddad plats
- Förvara maskinen utom räckhåll för barn och obehöriga personer

Avfallshantering



Uttjänta produkter eller batterier får inte skrotas tillsammans med hushållsavfall!

Förpackning, maskin och tillbehör är tillverkade av återvinningsbart material och ska tas om han enligt gällande föreskrifter.

- Batterierna måste vara urladdade när de tas om hand
- Användaren ansvarar för att batterierna tas om hand enligt gällande föreskrifter. Batterierna kan utan extra kostnad lämnas till återförsäljaren.

Felavhjälpning

Fel	Möjlig orsak	Åtgärd
Ingen eller låg effekt	Tomt batteri	Ladda batteriet
	Stopp i munstycket	Rengör munstycket
	Pumpen är defekt	Kontakta en AL-KO servicestation
	Stopp i slangen, slangen är böjd	Kontrollera spiralslangen
Pumpen startar inte	Tomt batteri	Ladda batteriet
	Säkringen är defekt	Kontrollera och byt ut säkringen
	Sladden inte korrekt ansluten till batteriet	Kontrollera sladden
Ingen vattenmatning men pumpen går	Vattentanken är tom	Frånkoppla pumpen, fyll på tanken
	Pumpen drar luft	Avlufta pumpen: Frånkoppla pumpen, öppna spaken på duschmunstycket, tillkoppla pumpen igen



Kontakta en av våra servicestationer vid störningar som inte finns uppförda i denna tabell eller som du själv inte kan åtgärda.

EG-försäkrans om överensstämmelse

Härmed försäkras vi att produkten i av oss levererat utförande motsvarar kraven i de harmoniserade EG-direktiven, EG:s säkerhetsnorm samt de produktspecifika normerna.

Produkt

Aquatrolley

Serienummer

G1001005

Typ

A 300

Tillverkare

AL-KO Geräte GmbH
Ichenhauser Str. 14
89359 KOETZ
DEUTSCHLAND

EG-direktiv

2006/95 CE
2004/108 CE
2000/14 CE

Fullmaktsinnehavare

Anton Eberle
Ichenhauser Str. 14
89359 KOETZ
DEUTSCHLAND

Harmoniserade normer

EN 60335-1
EN 55014-1
EN 55014-2

Bedömning av överensstämmelse

2000/14 EG Blaga V

Kötz, 2010-08-30

Antonio de Filippo, Managing Director

Til denne håndboken

- Les denne dokumentasjonen før du tar apparatet i bruk. Dette er en forutsetning for å kunne arbeide sikkert, og for en feilfri håndtering.
- Ta hensyn til sikkerhetsanvisningene og advarslene i denne dokumentasjonen og på apparatet.
- Denne dokumentasjonen er en permanent del av det beskrevne produktet, og skal overleveres kjøperen ved et eventuelt videresalg.

Tegnforklaring



OBS!

Følg nøye disse varselanvisningene for å unngå person- og/eller tingskader.



Spesielle anvisninger for bedre forståelighet og håndtering.



Kamerasymbolet henviser til illustrasjoner.

Produktbeskrivelse

Forskriftsmessig bruk

Denne Aquatrolley-en er utelukkende ment for å brukes til å vanne planter i private omgivelser. Det er mulig å tilføre flytende gjødsel.

Annen bruk eller bruk som går utover dette gjelder som ikke forskriftsmessig. Produsenten har intet ansvar for skader som resulterer av slik bruk.

Mulig feilbruk

- Apparatet skal ikke brukes til yrkes- eller landbruksmessige formål eller innendørs.
- Apparatet skal ikke brukes til å sprøyte plantegift og pesticid.
- Skal ikke brukes for drikkevarer eller drikkevann.
- Ikke fyll på aggressive eller antennelige stoffer.
- Ikke fyll på varmt vann

Produktoversikt

Side 3 (A)

1	Dusjhode
2	På/Av-bryter
3	LED-visning batteri
4	Øvre del av skaft
5	Nedre del av skaft
6	Deksel for påfylling
7	Vanntank
8	Skruer til å feste skaftet
9	Batteri
10	Batterierom
11	Spiralslange
12	Håndtak
13	Ladeapparat
	Bruksanvisning

Sikkerhetsanvisninger

Brukeren eller sluttbrukeren er ansvarlig for eventuelle ulykker med andre personer og deres eiendom.

Sikkerhetsanvisninger Aquatrolley

- Kontroller enheten før hver bruk mht. skader. Skift ut skadde deler
- Barn eller andre personer som ikke har lest og forstått bruksanvisningen, skal ikke bruke apparatet
- Ha oppsyn med mennesker som har reduserte fysiske, sensoriske eller mentale evner, i deres omgang med maskinen.
- Bruk kun flytende gjødsel Ta hensyn til angivelsene fra gjødselsprodusenten om blandingsforhold og sikkerhetsanvisninger.



OBS!

Granulert gjødsel kan skade pumpen!

- Trill den kun på jevnt underlag – veltefare
- Beskytt apparatet mot direkte sollys over lengre tid.
- Ikke trekk Aquatrolley etter deg i nedoverbakker!

Elektrisk sikkerhet

- Nettspenningen må stemme overens med angivel-sene om nettspenning i de tekniske dataene.
- Ikke rett vannstrålen mot elektriske komponenter eller stikkontakter
- Ikke trekk pluggen ut av stikkkontakten etter kabelen
- Kontroller kabelen for skader, og ikke bruk kabelen eller pluggen hvis de er skadet

Sikkerhetsanvisninger batteri og ladeapparat

- Unngå total utlading av batteriet – skade på batte-riet – ladetid 9 timer
- Under ekstreme betingelser kan det renne ut væske fra batteriet. Ved kontakt med huden
 - Vask det gjeldende hudpartiet med vann og såpe område
 - Ved kontakt med øynene må du skylle øynene og konsultere lege omgående!
- Bruk ikke maskinen ved regnvær
- Ikke berør ladeapparatet med våte hender
- Beskytt batteri og ladeapparat mot temperaturer un-der 0 °C og over +45 °C
- Prøv aldri å åpne batteri og ladeapparat
- Ikke kortslutt batteriet – ikke forbikoble kontakter!
- Ikke bruk batteriet for andre apparater
- Sørg for at kontaktflatene er rene og tørre når du lader batteriet
- Kast aldri et batteri i åpen ild
- Bruk ladeapparatet kun innendørs i tørre omgivelser
- Beskytt ladeapparatet mot fuktighet

Sikkerhetsanvisninger for betjening

- Ikke bruk enheten under påvirkning av medikamen-ter, alkohol eller andre rusmidler
- Ikke brett spiralslangen
- Ikke la apparatet stå uten tilsyn når det er innkoblet
- Ikke driv pumpen uten vann
- Vipp apparatet kun når det er helt tomt

Montering

1. Sett sammen øvre og nedre delen av skaffet, og fest det med de vedlagte skruene (☞ 1).
2. Skru sammen skaffet med tetningen og festepunktet og sett på dusjstangen (☞ 2).
3. Koble til batteriet (☞ 3)
 - a. Fjern skruen på undersiden av batterirommet.
 - b. Åpne dekselet på batterirommet
 - c. Koble til plusspolen (rød) og minuspolen (svart)
 - d. Lukk dekselet på batterirommet og fest det med skruen
5. Koble til spiralslangen på Aquatrolley og dusjen (☞ 4)

Idriftsettelse – lade batteriet



OBS!

Ikke koble inn pumpen under ladeprosessen!
Ikke fyll på vanntanken under oppladning!



OBS! Brannfare!

Lad aldri opp batteriet i nærheten av syrer eller lett antenkelige stoffer.



OBS!

Bruk kun det medleverte ladeapparatet og batteri-et! Ikke bruk ladeapparater fra andre produsenter!

1. Koble til ladeapparatet på Aquatrolley (☞ 6 -C)
2. Koble til strømkabelen til strømmettet (230 V 50 Hz) – LED-en på ladeapparatet lyser rødt
3. Ladetiden er ca. 9 timer, og når batteriet er ladet, lyser LED-en på ladeapparatet grønt.







Fjern laderen fra Aquatrolley etter ladingen, etter-som batteriet ellers vil bli utladet.

Betjening

1. Åpne dekselet og fyll på vann i vanntanken (📖 5)
2. Koble inn apparatet:
 - a. Koble På/Av – bryteren (📖 6 -A) til «Ein» (på) (1). Pumpen starter
 - b. Trykk på spaken på dusjhåndtaket for å vanne. (📖 7)
3. Koble ut apparatet:
 - a. Koble På/Av - bryteren (📖 6 -A) til «Aus» (av) (0). Pumpen stopper
4. Heng dusjhodet inn i klipset (📖 6 -D) for transport og oppbevaring

Batterivisningens betydning (📖 6 -B)

 Batterivisningen lyser kun når pumpen er innkoblet.

	Batteriet er ladet
	Batteriet er nesten utladet
	Batteriet er tomt – lad opp batteriet
	Ingen LED: Lad opp batteriet omgående! Total utladning!

Reparasjon

- Reparasjonsarbeider skan kun utføres ved et kompetent fagverksted eller våre AL-KO servicepunkter.

Vedlikehold og stell

- Bruk kun originale reservedeler
- Rengjør apparatet med en tørr klut
- Spyl apparatet grundig når du har brukt flytende gjødsel

Skifte sikring

Aquatrolley er beskyttet mot overspenning og kortslutninger med en pluggsikring (📖 8).

1. Fjern skruen på undersiden av batterirommet.
2. Trekk pluggsikringen ut av sikringsholderen.
3. Sett inn en ny sikring.
4. Lukk dekselet på batterirommet og fest det med skruen

Oppbevaring

- Oppbevar apparatet kun når det er helt tomt
- Beskytt enheten mot frost
- Oppbevar maskinen på et tørt, frostoffritt sted
- Oppbevares utilgjengelig for barn og uvedkommende personer

Avfallsbehandling

 **Ikke kasser apparater, batterier eller akkumulatører som ikke lenger brukes i husholdningsavfallet!**

Emballasje, apparat og tilbehør er alle laget av resirkulerbare materialer, og skal avfallsbehandles i henhold til dette.

- Avfallsbehandle batteriene kun når de er utladet
- Brukeren er forpliktet til å levere batterier og akkumulatører tilbake. Disse kan leveres gratis hos forhandleren.

Hjelp ved funksjonsfeil

Funksjonsfeil	Mulig årsak	Løsning
Ingen eller lite effekt	Batteriet er tomt	Lad opp batteriet
	Dusjhodet er tilstoppet	Rengjør dusjhodet
	Pumpen er defekt	Ta kontakt med AL-KOs service
	Det er knekk på slangen eller den er tilstoppet	Kontroller spiralslangen
Pumpen går ikke	Batteriet er tomt	Lad opp batteriet
	Sikringen er defekt	Kontroller sikringen, skift den ut
	Kabelen er ikke tilkoblet batteriet forskriftsmessig	Kontroller kabelen
Ingen vanntransportering, men pumpen går	Vanntank tom	Slå av pumpen, fyll på tanken
	Pumpen suger luft	Luft pumpen: Skru av pumpen, åpne spaken på dusjhodet, skru på pumpen igjen



Ved funksjonsfeil som ikke er listet opp i denne tabellen, eller som du selv ikke klarer å rette opp, henvender du deg til vår ansvarlige kundeservice.

EF-konformitetserklæring

Med dette erklærer vi at dette produktet er i overensstemmelse med kravene i de harmoniserte EF-retningslinjene, EF-sikkerhetsstandarder og den produktspesifikke standarden, i den utførelsen som vi har stilt til disposisjon.

Produkt

Aquatrolley

Serienummer

G1001005

Produsent

 AL-KO Geräte GmbH
 Ichenhauser Str. 14
 89359 KOETZ
 TYSKLAND

Befullmektiget

 Anton Eberle
 Ichenhauser Str. 14
 89359 KOETZ
 TYSKLAND

Type

A 300

EF-retningslinjer

 2006/95 CE
 2004/108 CE
 2000/14 CE

Harmoniserte standarder

 EN 60335-1
 EN 55014-1
 EN 55014-2

Konformitetsvurdering

2000/14 EG Vedlegg V

Kötz,2010-08-30

Antonio de Filippo, Managing Director

Tietoja käsikirjasta

- Lue tämä asiakirja ennen laitteen käyttöönottoa. Se on turvallisen työskentelyn ja häiriöttömän käytön edellytys.
- Noudata tämän asiakirjan ja laitteen turvaohjeita ja varoituksia.
- Tämä asiakirja on kuvatun tuotteen kiinteä osa, ja se täytyy luovuttaa ostajalle myynnin yhteydessä.

Merkkien selitykset



Huomio!

Henkilö- ja/tai esinevahingot voidaan välttää noudattamalla tarkasti näitä ohjeita.



Erytisohteet, jotka helpottavat ymmärtämistä ja käyttöä.



Kamerasymboli viittaa kuviin.

Tuotekuvaus

Tarkoituksenmukainen käyttö

Aquatrolley on tarkoitettu ainoastaan yksityiskäyttöön kasvien kasteluun ja sadetukseen. Kasteluveteen voidaan lisätä nestemäistä lannoitetta.

Muunlainen käyttö ei ole tarkoituksenmukaista. Valmistaja ei ole vastuussa muunlaisesta käytöstä aiheutuneista vahingoista.

Mahdollinen väärinkäyttö

- Laitetta ei saa käyttää kaupalliseen tarkoitukseen tai maataloudessa tai sisätiloissa.
- Laitetta ei saa käyttää kasvirykköjen tai torjunta-aineiden levittämiseen.
- Älä käytä juomien tai juomaveden siirtämiseen.
- Älä täytä laitetta räjähtävillä, aggressiivisilla tai syttyvillä aineilla.
- Älä täytä laitetta kuumalla vedellä.

Yleiskuva tuotteesta

Sivu 3 (A)

1	Kastelusuihku
2	Päälle/pois-kytkin
3	Akun ledinäyttö
4	Yläaisa
5	Ala-aisa
6	Täyttökansi
7	Vesisäiliö
8	Aisojen kiinnitysruuvit
9	Akku
10	Akkukotelo
11	Kierreletku
12	Käsikahva
13	Laturi
	Käyttöohje

Turvaohjeet

Koneen käyttäjä vastaa henkilöille ja heidän omaisuudelleen aiheuttamistaan vahingoista.

Aquatrolley-vaunun turvaohjeet

- Tarkasta laite aina ennen käyttöä vaurioiden varalta ja vaihdata vaurioituneet osat.
- Lapset tai muut henkilöt, jotka eivät tunne käyttöohjetta, eivät saa käyttää laitetta.
- Tarkkaile henkilöitä, joiden fyysiset, sensoriset tai henkiset valmiudet ovat alentuneet, kun he ovat laitteen läheisyydessä.
- Käytä vain nestemäistä lannoitetta. Noudata lannoitevalmistajan sekoitussuhdetta koskevia ohjeita ja turvaohjeita.



Huomio!

Rakeinen lannoite voi vaurioittaa pumppua!

- Kiinnitä huomiota alustan tasaisuuteen, jotta laite ei pääse kaatumaan.
- Suojaa laite pitkäaikaiselta, suoralta auringonsäteilyltä.

- Älä vedä Aquatrolley-vaunua perässä viettävällä maalla!

Sähköturvallisuus

- Verkköjännitteen on oltava sama kuin Teknisissä tiedoissa ilmoitettu verkkojännite.
- Älä suuntaa vesisuihkua sähköisiin osiin tai pistorasioihin.
- Älä irrota pistoketta pistorasiasta kaapelista vetämällä.
- Tarkasta akkukaapeli vaurioiden varalta, älä käytä vaurioitunutta kaapelia tai pistokeosaa.

Akkua ja laturia koskevat turvaohjeet

- Vältä akun täydellistä tyhjenemistä. Akku voi vaurioitua. Latausaika on 9 tuntia.
- Ääriolosuhteissa akusta voi valua nestettä. Jos nestettä joutuu iholle,
 - Pese heti kyseinen kohta ihoa vedellä ja saippualla.
 - Jos nestettä joutuu silmiin, huuhteile silmät perusteellisesti ja mene lääkäriin!
- Älä käytä laitetta sateessa.
- Älä tartu laturiin märin käsin.
- Akku ja laturi on suojattava alle 0 °C:n ja yli +45 °C:n lämpötiloilta.
- Älä koskaan avaa akkua ja laturia.
- Älä koskaan oikosulje akkua ja ohita koskettimia!
- Älä käytä akkua muissa laitteissa.
- Kun akkua ladataan, huolehdi siitä, että sen kosketuspinnat ovat puhtaat ja kuivat.
- Älä koskaan heitä akkua avotuleen.
- Käytä laturia vain kuivissa sisätiloissa.
- Suojaa laturi kosteudelta.

Käyttöturvaohjeet

- Älä käytä laitetta alkoholin, huumeiden tai lääkkeiden vaikutuksen alaisena.
- Huolehdi siitä, että kierreletkuun ei tule liian jyrkkiä mutkia.

- Älä jätä käynnissä olevaa laitetta ilman valvontaa.
- Älä anna pumpun käydä ilman vettä.
- Kallista laite vain, kun se on tyhjentynyt täysin.

Asennus

1. Liitä ylä- ja ala-aisa toisiinsa ja kiinnitä ne mukana toimitetuilla ruuveilla (🔩 1).
2. Kiinnitä varsi tiivisteellä ja kiinnikkeellä ja aseta päälle suihkuputki (🔩 2).
3. Kytke akku seuraavasti: (🔩 3)
 - a. Irrota ruuvi akkukotelon alapuolelta.
 - b. Avaa akkukotelon luukku.
 - c. Liitä plus-napa (punainen) ja miinus-napa (musta).
 - d. Sulje akkukotelon luukku ja kiinnitä se ruuvilla.
5. Liitä kierreletku vaunuun ja suihkuun (🔩 4).

Käyttöönotto – Akun lataaminen



Huomio!

Älä käynnistä pumpua latauksen aikana!
Älä täytä vesisäiliötä lataamisen aikana!



Huomio! Tulipalon vaara!

Älä koskaan lataa akkua, jos ympäristössä on happoja tai helposti syttyviä materiaaleja.



Huomio!

Käytä ainoastaan mukana toimitettua laturia ja akkua! Älä käytä muiden valmistajien latureita!

1. Kytke laturi Aquatrolley-vaunuun (🔩 6 -C).
2. Kytke pistoke verkkoon (230 V 50 Hz). Laturin ledi näkyy punaisena.
3. Latausaika on n. 9 tuntia. Kun akku on latautunut, laturin ledi näkyy vihreänä.







Poista laturi latauksen jälkeen Aquatrolley-vaunusta, koska muuten akku tyhjenee itsestään.

Käyttö

1. Avaa kansi ja täytä vesisäiliö vedellä (📖 5).
2. Käynnistä laite seuraavasti:
 - a. Kytke päälle/pois-kytkin (📖 6 -A) päälle-asentoon (1). Pumppu käynnistyy.
 - b. Paina suihkukahvan vipu kasteluasentoon. (📖 7)
3. Kytke laite pois käytöstä seuraavasti:
 - a. Kytke päälle/pois-kytkin (📖 6 -A) pois-asentoon (O). Pumppu pysähtyy.
4. Ripusta kastelusuihku kuljetetuksen ja varastoinnin ajaksi kiinnittimeen (📖 6 -D).

Akun näytön merkitys (📖 6 -B)

 Akun näytössä on valo vain, kun pumppu on kytketty päälle.

	Akku latautunut
	Akku lähes tyhjä
	Akku tyhjä – lataa akku
Ei lediä: Lataa akku välittömästi! Akku täysin tyhjentynyt!	

Korjaus

- Vain pätevät alan yritykset tai AL-KO-huoltopalvelumme saavat tehdä korjaustöitä.

Huolto ja hoito

- Käytä vain alkuperäisiä varaosia.
- Puhdista laite kuivalla liinalla.
- Pese laite perusteellisesti nestemäisen lannoitteen käytön jälkeen.

Vaihda sulake.

Aquatrolley on suojattu liitinsulakkeella ylijännitteeltä ja oikosuluilta (📖 8).

1. Irrota ruuvi akkukotelon alapuolelta.
2. Irrota liitinsulake sulakkeen pitimestä.
3. Aseta uusi sulake.
4. Sulje akkukotelon luukku ja kiinnitä se ruuvilla.

Säilytys

- Varastoi laite vain täysin tyhjänä.
- Suojaa laitetta jäätymiseltä.
- Säilytä laitetta kuivassa, sulassa paikassa.
- Säilytä lasten ja asiattomien henkilöiden ulottumattomissa.

Hävittäminen

 **Älä hävitä käytöstä poistettuja laitteita, paristoja ja akkuja talousjätteen mukana!**

Pakkaus, laite ja lisävarusteet on valmistettu kierrätettävistä materiaaleista ja ne täytyy hävittää vastaavasti.

- Hävitä akut vain tyhjentyneinä.
- Käyttäjän velvollisuutena on palauttaa käytetyt paristot ja akut. Ne voidaan jättää maksutta liikkeisiin.

Apu häiriötilanteissa

Häiriö	Mahdolliset syyt	Ratkaisu
Ei tehoa tai heikko teho	Akku tyhjä	Lataa akku
	Suuttimen pää tukossa	Puhdista suuttimen pää
	Pumppu viallinen	Ota yhteyttä AL-KO:n huoltopalveluun
	Tukossa oleva tai mutkalla oleva johto	Tarkasta kierreletku
Pumppu ei käy	Akku tyhjä	Lataa akku
	Viallinen sulake	Tarkasta ja vaihda sulake
	Kaapelia ei ole oikein liitetty akkuun	Tarkasta kaapeli
Vettä ei tule, mutta pumppu käy	Vesisäiliö tyhjä	Sammuta pumppu ja täytä säiliö
	Pumppu vetää ilmaa	Ilmaa pumppu: sammuta pumppu, avaa kastelusuihkun vipu, käynnistä pumppu uudelleen



Jos ilmenneitä häiriöitä ei löydy tästä taulukosta tai jos et osaa itse korjata niitä, ota yhteyttä vastaavaan asiakaspalveluumme.

EY-vaatimustenmukaisuusvakuutus

Vakuutamme, että tämän tuotteen myyntiin laskemamme malli vastaa yhdenmukaistettujen EU:n direktiivien, EU:n turvallisuusstandardin ja tuotekohtaisen standardin vaatimuksia.

Tuote

Aquatrolley

Sarjanumero

G1001005

Tyyppi

A 300

Valmistaja

AL-KO Geräte GmbH
Ichenhauser Str. 14
89359 KOETZ
DEUTSCHLAND

Valtuutettu

AL-KO Geräte GmbH
Ichenhauser Str. 14
89359 KOETZ
DEUTSCHLAND

EY:n direktiivit

2006/95 CE
2004/108 CE
2000/14 CE

Yhdenmukaistetut standardit

EN 60335-1
EN 55014-1
EN 55014-2

Vaatimustenmukaisuuden arviointi

2000/14 EY liite V

Antonio De Filippis, toimitusjohtaja

Selle käsiraamatu kohta

- Enne seadme kasutuselevõttu lugege läbi käesolev dokumentatsioon. See on turvalise töötamise ja seadme häireteta käsitsemise eelduseks.
- Järgige käesolevas dokumentatsioonis ning seadmel olevaid ohutusjuhiseid ning hoiatusi.
- Käesolev dokumentatsioon on kõne all oleva toote lahutamatu koostisosa ning tuleb toote väljastamisel ostjale üle anda.

Sümbolite selgitus



Tähelepanu!

Nende hoiatuste täpne järgimine aitab vältida inimeste vigastamist ja/või materiaalselt kahju.



Erijuhised arusaadavuse parandamiseks ja käsitsemise lihtsustamiseks.



Kaamera sümbol viitab joonistele.

Tootekirjeldus

Sihipärane kasutamine

See veekäru on mõeldud eranditult taimede piserdamiseks ja kastmiseks erakasutuses. Seejuures on võimalik lisada vedelväetist.

Muu või neist raamest väljuv kasutamine ei ole eesmärgipärane. Selle tagajärjel tekkivate kahjude eest tootja ei vastuta.

Võimalik vale kasutamine

- Seadet ei tohi kasutada kommertsvaldkonnas ega põllumajanduses või siseruumides.
- Seadet ei tohi kasutada pestitsiidide ja insektsiidide pritsimiseks
- Ärge kasutage jookide või joogivee jaoks
- Ärge valage seadmesse plahvatusohtlikke, agressiivseid või süttivaid aineid
- Ärge valage seadmesse tulist vett

Ülevaade seadmest

Lk 3 (A)

1	Kastmisotsak
2	Sisse-/välja-lüliti
3	Aku LED näit
4	Ülemine sang
5	Alumine sang
6	Kaas vedeliku sissevalamiseks
7	Veepaak
8	Sanga kinnituskruvid
9	Aku
10	Akupesa
11	Spiraalvoolik
12	Käepide
13	Laadija
	Originaalkasutusjuhendi tõlge

Ohutusjuhised

Masina käitaja või lõppkasutaja vastutab teiste inimeste ja nende omandiga juhtunud õnnetuste eest.

Ohutusnõuded veekäru kasutamisel

- Kontrollige seadet enne iga kasutamist vigastuste osas, laske katkised osad välja vahetada
- Seadme kasutamine laste või teiste isikute poolt, kes ei ole tutvunud kasutusjuhendiga, on keelatud
- Piiratud füüsiliste, sensoorsete või vaimsete võimetega isikud tohivad seadet kasutada ainult järelevalve all.
- Kasutage ainult vedelväetist. Järgige seejuures väetisetootja andmeid segu vahekorra kohta ning ohutusnõudeid.



Tähelepanu!

Teraline väetis võib pumpa kahjustada!

- Jälgige, et masin seisaks tasasel pinnal – ümberminekuht
- Kaitske seadet pikemaajalise otsese päikesevalguse eest

- Ärge vedage veekäru kallakul enda järel!

Elektriohutus

- Toitepinge peab vastama tehnilistes andmetes toitepinge kohta esitatud andmetele
- Ärge suunake veejuga elektrilistele komponentidele ega pistikupesadele
- Ärge tõmmake toitepistikut juhtmest kinni hoides pistikupesast välja
- Kontrollige laadimiskaablit vigastuste osas. Ärge kasutage vigastatud kaableid või toiteplokki

Aku ja laadija ohutusnõuded

- Vältige aku süvätühjenemist – see kahjustab akut – laadimisaeg 9 tundi
- Äärmuslikes tingimustes võib akudelikkude välja imuda. Kokkupuutel kehaga
 - Peske vastavaid kehaosi koheselt vee ja seebiga
 - Silma sattumise korral loputage põhjalikult ja pöörduge koheselt arsti poole!
- Seadet ei tohi kasutada vihma käes
- Ärge puudutage laadijat märgade kätega
- Kaitske akut ja laadijat temperatuuride eest alla 0 °C ja üle +45 °C
- Ärge kunagi avage akut ja laadijat
- Ärge lühistage akut – ärge sillake kontakte!
- Ärge kasutage akut teistes seadmetes
- Akut laadides jälgige, et kontaktpinnad oleksid puhtad ja kuivad
- Ärge kunagi visake akut tulle
- Kasutage laadijat ainult kuivades siseruumides
- Kaitske laadijat niiskuse eest

Ohutusnõude käsitlemisel

- Ärge kasutage seadet alkoholi, narkootikumide ega ravimite mõju all
- Ärge murdke spiraalvoolikut
- Ärge jätke sisselülitatud seadet järelvalveta

- Ärge laske pumbal kuival töötada
- Kallutage seadet vaid siis, kui see on täiesti tühi

Paigaldamine

1. Ühendage sanga ülemine ja alumine osa ja kinnitage need juuresolevate kruvidega (🔩 1).
2. Ühendage käepide tihendi ja kinnitusega ja torgake piserdi vars kohale (🔩 2).
3. Ühendage aku (🔩 3)
 - a. Eemaldage akupesa alaküljel olev kruvi.
 - b. Avage akupesa klapp
 - c. Ühendage plusspoolus (punane) ja miinuspoolus (must)
 - d. Sulgege akupesa klapp ja kinnitage kruviga
5. Ühendage spiraalvoolik käru ja pihusti külge (🔩 4)

Kasutuselevõtt – aku laadimine



Tähelepanu!

Ärge lülitage pumba laadimise ajal sisse!
Laadimise ajal veepaaki mitte täita!



Tähelepanu! Tuleoht!

Ärge kunagi laadige akut hapete või kergeltsüttivate materjalide läheduses.



Tähelepanu!

Kasutage ainult juuresolevat laadijat ja akut! Ärge kasutage teiste tootjate laadijaid!

1. Ühendage laadija veekäruga (🔩 6 -C)
2. Ühendage toiteplokk vooluvõrku (230 V 50 Hz) – Laadijal süttib punane LED
3. Laadimisaeg on u. 9 tundi. Kui aku on laetud, põleb laadija roheline LED.



Laadimise lõppedes eemaldage laadija veekäru küljest, kuna vastasel juhul laeb aku end ise tühjaks.

Käsitsemine

1. Avage kaas ja valage veepaaki vett (👁️ 5)
2. Lülitage seade sisse:
 - a. Seadke sisse-/välja-lüliti (👁️ 6 -A) «Sisse» asendisse (1). Pump käivitub
 - b. Piserdamiseks vajutage pihusti varrel hõlevat hooba. (👁️ 7)
3. Lülitage seade välja:
 - a. Seadke sisse-/välja-lüliti (👁️ 6 -A) «Välja» asendisse (0). Pump seiskub
4. Kinnitage kastmisotsak transportimiseks ja hoiulepanekuks klambrisse (👁️ 6 -D)

Akunäidu tähendus (👁️ 6 -B)

i Akunäit sütib ainult sisselülitatud pumba korral.

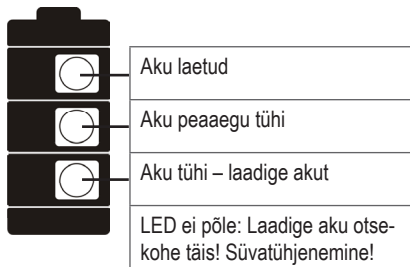

Remont

- Remonttöid tohivad teostada vaid pädevad töökojad või meie AL-KO teenindus

Hooldus ja korrashoid

- Kasutage ainult originaalvaruosi
- Puhastage seadet kuiva lapiga
- Pärast vedelväetise kasutamist loputage seadet põhjalikult

Kaitsme vahetamine

Veekäru on ülepinge ja lühiste eest kaitstud lamekaitsmega (👁️ 8).

1. Eemaldage akupesa alaküljel olev kruvi.
2. Tõmmake lamekaitse pesasst välja.
3. Paigaldage uus kaitse.
4. Sulgege akupesa klapp ja kinnitage kruviga

Hoiulepanek

- Pange seade hoiule vaid siis, kui see on täiesti tühi
- Kaitske seadet pakase eest
- Hoida seadet kuivas ja külmumisohuta kohas.
- Hoida lastele ja volitamata isikutele kättesaamatusena

Jäätmekäitlus



Kasutuskõlbmatuks muutunud seadmeid, patareisid või akusid ei tohi visata olmeprügi hulka!

Pakend, seade ja tarvikud on valmistatud taaskasutatavatest materjalidest ning neid tuleb vastavalt käidelda.

- Utiliseerige ainult tühjenenud akud
- Kasutaja on kohustatud tagastama patareisid ja akusid. Neid võib tasuta tagastada müügipunktidesse.

Abi rikete korral

Rike	Võimalik põhjus	Lahendus
Seade ei tööta või töötab nõrgalt	Aku tühi	Laadige akut
	Otsaku pea ummistunud	Puhastage otsaku pead
	Pump katki	Pöörduge AL-KO teenindusjaama
	Voolik ummistunud või murdunud	Kontrollige spiraalvoolikut
Pump ei tööta	Aku tühi	Laadige akut
	Kaitse läbi	Kontrollige kaitset, vahetage
	Kaabel ei ole õigesti akuga ühendatud	Kontrollige kaablit
Vett ei pumbata, aga pump töötab	Veepaak on tühi	Lülitada pump välja, täita paak
	Pump tõmbab õhku	Pumbast õhu eemaldamine: lülitada pump välja, avada kastmisotsaku hoob, lülitada pump uuesti sisse



Rikete korral, mida selles tabelis pole või mida te ise kõrvaldada ei saa, pöörduge meie volitatud klienditeeninduse poole.

EÜ vastavusdeklaratsioon

Käesolevaga teatame, et meie poolt ringlusse lastud teostuses vastab see toode EÜ harmoneeritud direktiivide nõuetele, EÜ ohutusnormidele ja antud tootega seotud spetsiifilistele normidele.

Toode

Aquatrolley (veekäru)

Seerianumber

G1001005

TootjaAL-KO Geräte GmbH
Ichenhauser Str. 14
89359 KOETZ
SAKSAMAA**Volitatud isik**Anton Eberle
Ichenhauser Str. 14
89359 KOETZ
SAKSAMAA**Tüüp**

A 300

EÜ direktiivid2006/95 CE
2004/108 CE
2000/14 CE

Harmoneeritud standardid

EN 60335-1
EN 55014-1
EN 55014-2**Vastavushindamine**

2000/14 EÜ lisa V

Kötz,2010-08-30

Antonio De Filippo, tegevdirektor

Par šo rokasgrāmatu

- Izlasīt šo instrukciju pirms ierīces ekspluatācijas uzsākšanas. Tas ir priekšnosacījums drošam darbam un netraucētai ierīces lietošanai.
- Ievērot šajā instrukcijā un uz ierīces esošās drošības un brīdinājuma norādes.
- Šī instrukcija ir aprakstītā izstrādājuma neatņemama sastāvdaļa un tā pārdošanas gadījumā ir jānodod pircējam.

Simbolu skaidrojums



Uzmanību!

Precīzi ievērot šīs brīdinājuma norādes, lai izvairītos no traumām un materiālajiem zaudējumiem.



Īpašas norādes saprotamības un lietošanas ērtuma uzlabošanai.



Fotoaparāta simbols apzīmē attēlus.

Izstrādājuma apraksts

Noteikumiem atbilstoša izmantošana

Šī mobilā dārza laistīšanas ierīce ir paredzēta vienīgi augu apūdeņošanai un laistīšanai privātajā sektorā. Tā nodrošina arī šķidrā mēslojuma pievienošanas iespēju.

Ierīces izmantošana citādi, nekā norādīts, ir uzskatāma par noteikumiem neatbilstošu izmantošanu. Par zaudējumiem, kas radušies tā rezultātā, ražotājs atbildību nenes.

Iespējamā nepareizā izmantošana

- Ierīci nedrīkst lietot industriālajām vai lauksaimniecības vajadzībām vai iekštelpās.
- Ierīci nedrīkst izmantot augu indes un kaitēkļu apkarošanas līdzekļu izsmidzināšanai.
- Neizmanto dzērieniem vai dzeramajam ūdenim.
- Neiepildīt eksplozīvas, stipras iedarbības vai uzliesmojošas vielas.
- Neiepildīt karstu ūdeni.

Izstrādājuma pārskats

3. lpp. (A)

1	Ūdens smidzināšanas sprausla
2	Ieslēgšanas/izslēgšanas slēdzis
3	Akumulatora LED indikators
4	Augšējais kāts
5	Apakšējais kāts
6	Vāks ūdens iepildei
7	Ūdens tvertne
8	Skrūves kāta piestiprināšanai
9	Akumulators
10	Akumulatora nodalījums
11	Spirālveida šūtene
12	Rokturis
13	Lādētājs
	Lietošanas instrukcija

Drošības norādes

Persona, kura apkalpo ierīci, vai gala lietotājs ir atbildīgs par negadījumiem, kuros ir iesaistītas citas personas vai to īpašums.

Drošības norādes attiecībā uz mobilās dārza laistīšanas ierīces lietošanu

- Pirms katras lietošanas reizes pārbaudiet, vai ierīce nav bojāta; lieciet nomainīt bojātās detaļas.
- Ierīci nedrīkst lietot bērni vai citas personas, kuras nav iepazinušas ar ierīces lietošanas instrukciju.
- Uzmaniet, ja ar ierīci strādā cilvēki ar fiziskiem, uz tveres vai garīgiem traucējumiem.
- Izmantot tikai šķidrā mēslojumu. Šajā sakarā ņemiet vērā mēslojuma ražotāja sniegtās norādes par maisījuma proporcijām un drošības norādījumus.



Uzmanību!

Graudainas konsistences mēslojums var nodarīt bojājumus sūknim!

- Nodrošināt līdzenu pamatni – apkrīšanas risks!
- Ierīci aizsargāt no ilgstošas, tiešas saules staru iedarbības.

- Ejot pa nogāzi, nevilkt mobilo dārza laistīšanas ierīci aiz sevis!

Elektriskā drošība

- Tīkla spriegumam ir jāatbilst tehniskajos datos norādītajam tīkla sprieguma stiprumam.
- Nevērst ūdens strūklu uz elektriskām detaļām vai kontaktligzdām.
- Kontaktspraudni neatvienot no ligzdas, velkot aiz kabeļa.
- Pārbaudīt, vai lādēšanas vadā nav bojājumu, bojātus vadus vai barošanas bloku neizmanto.

Drošības norādes attiecībā uz akumulatoru un lādētāju

- Izvairīties no akumulatora pilnīgas izlādēšanas – Akumulatora bojājumi – Lādēšanas ilgums 9 stundas
- Ekstremālos apstākļos no akumulatora var izplūst šķidrums. Šķidrumam nonākot saskarē ar ķermeni
 - Skarto ādas rajonu uzreiz nomazgāt ar ūdeni un ziepēm.
 - Šķidrumam iekļūstot acīs, tās rūpīgi izskalot un uzreiz doties pie ārsta!
- Nedarbināt ierīci lietus laikā
- Neskarties klāt lādētājam ar slapjām rokām.
- Akumulatoru un lādētāju aizsargāt no temperatūras iedarbības, kas ir zemāka par 0 °C un augstāka par +45 °C.
- Nekad neatvērt akumulatoru un lādētāju.
- Akumulatorā neizveidot pārvienojumus – nepārvienot kontaktus!
- Neizmanto akumulatoru citu ierīču darbināšanai.
- Veicot akumulatora lādēšanu, raudzīties, lai kontaktvirsmas būtu tīras un sausas.
- Nekad nemetiet akumulatoru atklātā ugunī.
- Lādētāju lietot tikai sausās iekšējās zonās.
- Lādētājs jānogādā no mitruma.

Lietošanas drošības norādes

- Ierīci nedrīkst lietot, atrodoties alkohola, narkotisko vielu vai medikamentu ietekmē.
- Nepārliecīt spirālveida šļūteni.
- Neatstāt ierīci bez uzraudzības, kamēr tā ir ieslēgta.
- Neļaut sūknim darboties, ja tajā nav ūdens.
- Ierīci drīkst apgāzt tikai tad, kad tā ir pilnībā iztukšota.

Montāža

1. Saspraudiet kopā augšējo un apakšējo kātu un piestipriniet tos ar klāt pievienotajam skrūvēm (🔩 1).
2. Saskrūvējiet kopā rokturi ar blīvi un balstu, un uzspraudiet uz tā smidzināšanas sprauslas kātu (🔩 2).
3. Pieslēdziet akumulatoru (🔩 3)
 - a. Izskrūvējiet skrūvi, kas atrodas akumulatora nodalījuma apakšā.
 - b. Atveriet akumulatora nodalījuma vāku.
 - c. Pieslēdziet «plus» polu (sarkanā krāsā) un «mīnus» polu (melnā krāsā).
 - d. Aizveriet akumulatora nodalījuma vāku un nostipriniet to ar skrūvi.
5. Pievienojiet spirālveida šļūteni pie mobilās laistīšanas ierīces un pie smidzināšanas sprauslas (🔩 4)

Ekspluatācijas sākšana – Akumulatora lādēšana



Uzmanību!

Neieslēgt sūkni lādēšanas laikā!
Neuzpildīt ūdens tvertni lādēšanas laikā!



Uzmanību! Ugunsgrēka izcelšanās risks!

Nekad nelādējiet akumulatoru skābju vai vieglu uzliesmojošu materiālu tuvumā.



Uzmanību!

Izmantojiet tikai klāt pievienoto lādētāju un akumulatoru! Neizmantojiet citu ražotāju lādētājus!

1. Pieslēdziet lādētāju pie mobilās dārza laistīšanas ierīces (📷 6 -C)
2. Pieslēdziet barošanas bloku pie strāvas tīkla (230 V 50 Hz) – Lādētāja gaismas diode (LED) deg sarkanā krāsā.
3. Lādēšana ilgst apm. 9 stundas; kad akumulators ir uzlādējies, lādētāja gaismas diode (LED) izgaismojas zaļā krāsā.





i Pēc uzlādes noņemiet lādēšanas ierīci no Aquatrolley, jo citādi notiek akumulatora pašizlāde.

Lietošana

1. Atveriet vāku un iepildiet ūdens tvertnē ūdeni (📷 5)
2. Ieslēdziet ierīci:
 - a. Iestatiet ieslēgšanas/izslēgšanas slēdzi (📷 6 -A) pozīcijā «Ieslēgts» (1). Sūkņš sāk darboties.
 - b. Lai veiktu aplaistīšanu, nospiediet sviru pie sprauslas roktura. (📷 7)
3. Izslēdziet ierīci:
 - a. Iestatiet ieslēgšanas/izslēgšanas slēdzi (📷 6 -A) pozīcijā «Izslēgts» (0). Sūkņa darbība apstājas.
4. Ierīces transportēšanas un uzglabāšanas nolūkā iekariniet ūdens smidzināšanas sprauslu aptverē (📷 6 -D).

Akumulatora indikatora nozīme (📷 6 -B)

i Akumulatora indikators deg tikai tad, kad ir ieslēgts sūkņš.

	Akumulators uzlādēts.
	Akumulators gandrīz izlādējies.
	Akumulators tukšs – uzlādējiet akumulatoru.
	Nedeg neviena no gaismas diodēm: Nekavējoties uzlādējiet akumulatoru! Pilnībā izlādējies!

Remonts

- Remontdarbus drīkst veikt tikai kompetenti speciālisti zētiem uzņēmumiem vai mūsu AL-KO servisa centriem.

Tehnikā apkope un kopšana

- Izmantot vienīgi oriģinālās rezerves daļas.
- Ierīci tīrīt ar sausu lupatiņu.
- Pēc šķidrā mēslojuma izmantošanas ierīci rūpīgi izskalot.

Drošinātāja nomaiga

Mobilā dārza laistīšanas ierīce ar sprauddrošinātāju ir aizsargāta pret pārspriegumu un īsslēgumiem (📷 8).

1. Izskrūvējiet skrūvi, kas atrodas akumulatora nodalījuma apakšā.
2. Izvelciet sprauddrošinātāju no drošinātāja turētāja.
3. Iespraudiet jaunu drošinātāju.
4. Aizveriet akumulatora nodalījuma vāku un nostipriniet to ar skrūvi.

Uzglabāšana

- Ierīci drīkst uzglabāt tikai pilnībā iztukšotā stāvoklī.
- Ierīce jāaizsargā no sala iedarbības.
- Uzglabāt ierīci sausā, no sala pasargātā vietā
- Sargāt no bērniem un nepiederošām personām

Utilizācija



Nolietotas ierīces, baterijas vai akumulatorus nedrīkst izmest sadzīves atkritumos!

Iepakojums, ierīce un papildaprīkojums ir izgatavoti no otrreiz pārstrādājamiem materiāliem un tie ir atbilstoši jāutilizē.

- Akumulatorus utilizēt tikai izlādētā stāvoklī.
- Lietotājam ir pienākums baterijas un akumulatorus nodot atpakaļ to pārdošanas vietās. Tos pārdošanas vietās var nodot atpakaļ bez maksas.

Palīdzība traucējumu gadījumā

Traucējums	Iespējamais cēlonis	Risinājums
Nav jaudas vai maza jauda	Tukšs akumulators	Uzlādēt akumulatoru
	Aizsērējusi sprauslas galviņa	Iztīrīt sprauslas galviņu
	Bojāts sūknis	Sazināties ar AL-KO apkopes staciju
	Aizsērējusi vai pārlocīta šļūtene	Pārbaudīt spirālveida šļūteni
Nedarbojas sūknis	Tukšs akumulators	Uzlādēt akumulatoru
	Bojāts drošinātājs	Pārbaudīt drošinātāju, nomainīt to
	Kabelis nepareizi pievienots akumulatoram	Pārbaudīt kabeli
Ūdens netiek sūknēts, bet sūknis strādā	Ūdens tvertne tukša	Izslēgt sūkni, uzpildīt tvertni
	Sūknī iekļūst gaiss	Atgaisot sūkni: izslēgt sūkni, atvērt sviru pie laistīšanas smidzinātāja, sūkni atkal ieslēgt



Traucējumu gadījumā, kuri nav minēti šajā tabulā vai kurus nevar novērst pašu spēkiem, sazināties ar mūsu atbildīgo klientu apkalpošanas centru.

EK atbilstības deklarācija

Ar šo mēs apliecinām, ka šis izstrādājums tādā izpildījumā, kādā mēs to esam laiduši aprītē, atbilst harmonizēto EK direktīvu prasībām, EK drošības standartiem un ar izstrādājuma specifiku saistītajiem standartiem.

Izstrādājums

Mobilā dārza laistīšanas ierīce

Sērijas numurs

G1001005

Tips

A 300

Ražotājs

AL-KO Geräte GmbH
Ichenhauser Str. 14
89359 KOETZ
DEUTSCHLAND

Pilnvarotā persona

Anton Eberle
Ichenhauser Str. 14
89359 KOETZ
DEUTSCHLAND

EK direktīvas

2006/95 CE
2004/108 CE
2000/14 CE

Harmonizētie standarti

EN 60335-1
EN 55014-1
EN 55014-2

Atbilstības novērtējums

2000/14 EG V. pielikums

Kece,2010-08-30

Antonio De Filippo, Managing Director

Apie šį vadovą

- Prieš pradėdami naudoti įtaisą, perskaitykite šį dokumentą. Tai būtina siekiant užtikrinti saugų darbą ir išvengti gedimų.
- Laikykitės šiame dokumente ir ant įtaiso nurodytų saugos nuorodų bei įspėjimų.
- Šis dokumentas yra neatskiriama aprašyto gaminio sudėtinė dalis ir parduodant turi būti perduodamas pirkėjui.

Žymų paaiškinimas



Dėmesio!

Tiksliai laikydamiesi šių įspėjamųjų nuorodų išvengsite pavojaus žmonėms ir (arba) įrangai.



Specialios nuorodos, skirtos geriau suprasti, kaip naudoti įtaisą.



Fotoaparato simbolis nurodo paveikslėlius.

Gaminio apžvalga

3 puslapis (A)

1	Purkštuvai
2	Jungiklis „I./Išj.“
3	Akumulatoriaus indikatorius (šviesos diodas)
4	Viršutinė turėklo dalis
5	Apatinė turėklo dalis
6	Pripildymo dangtelis
7	Vandens talpykla
8	Turėklo tvirtinimo varžtai
9	Akumulatorius
10	Akumulatoriaus kamera
11	Spiralinė žarna
12	Rankena
13	Įkroviklis
	Naudojimo nurodymai

Gaminio aprašymas

Naudojimas pagal paskirtį

Šis augalų laistymo vežimėlis skirtas tik privatiems naudotojams laistyti augalus ir juos aprūpinti vandeniu. Laisiant numatyta galimybė į vandenį įmaišyti skystų trąšų.

Bet koks kitas nei aprašytasis naudojimas yra laikomas naudojimui ne pagal paskirtį. Šiuo atveju gamintojas neprisiima atsakomybės už patirtus nuostolius.

Galimas netinkamas naudojimas

- Įtaisą draudžiama naudoti pramoninėms ar žemės ūkio reikmėms arba patalpose
- Įtaisą draudžiama naudoti skleidžiant augalų nuodus ir pesticidus
- Įtaisą draudžiama naudoti gėrimams arba geriamajam vandeniui
- Į įtaisą draudžiama pilti sprogstamąsias, esdinančias ar degiąsias medžiagas
- Į įtaisą draudžiama pilti karštą vandenį

Saugos nuorodos

Įtaiso operatorius arba galutinis naudotojas laikomas atsakingu įvykus nelaimingam atsitikimui, kurio metu nukenčia kiti asmenys ir apgadinamas jų turtas.

Augalų laistymo vežimėlio saugos nuorodos

- Kiekvieną kartą prieš naudodami patikrinkite, ar įtaisas nepažeistas, o pažeistas dalis pakeiskite
- Vaikams arba kitiems asmenims, kurie nėra susipažinę su šia naudojimo instrukcija, draudžiama naudoti įtaisą
- Prižiūrėkite įtaisą besinaudojančius žmones, kurių fiziniai, jutiminiai arba protiniai gebėjimai yra riboti.
- Leidžiama naudoti tik skystas trąšas. Privaloma laikytis trąšų gamintojo nurodymų dėl maišymo santykių ir saugos nuorodų.



Dėmesio!

Granuliuotos trąšos gali pažeisti siurblių!

- Reikia stengtis įtaisą vežti lygiu paviršiumi, kad būtų išvengta apvirtimo pavojaus
- Įtaisas turi būti apsaugotas nuo ilgalaikio tiesioginio saulės spindulių poveikio

- Draudžiama augalų laistymo vežimėlių, jeigu jis vežamas slaitu, traukti sau iš paskos!

Elektrinė sauga

- Tinklo įtampa turi atitikti techninių duomenų lentelėje nurodytą tinklo įtampą
- Vandens srovę draudžiama nukreipti į elektrines įrenginio dalis
- Tinklo jungties šakutė iš kištukinės dėžutės neturi būti ištraukiama už laido
- Patikrinama, ar įkrovimo laidas nėra pažeistas, pažeistą laidą ar maitinimo bloką draudžiama naudoti

Akumulatoriaus ir įkroviklio saugos nuorodos

- Privaloma užtikrinti, kad akumulatorius pernelyg neišsikrautų – Akumulatoriaus pažeidimas – Įkrovimo trukmė yra 9 valandos
- Susiklosčius ypatingoms aplinkybėms iš akumulatoriaus gali tekėti skystis. Jeigu akumulatoriaus skysčio patektų ant kūno
 - atitinkamas kūno dalis reikia nedelsiant nuplauti vandeniu ir muilu
 - jeigu akumulatoriaus skysčio patenka į akis, privaloma nedelsiant akis gausiai skalauti vandeniu ir tuojau pat kreiptis į gydytoją!
- Nenaudokite įtaiso lyjant lietui
- Įkroviklį draudžiama liesti šlapiomis rankomis
- Akumulatorius ir įkroviklis turi būti apsaugoti nuo žemesnės nei 0 °C ir aukštesnės nei +45 °C temperatūros
- Akumulatorių ir įkroviklį draudžiama atidaryti
- Akumulatorių draudžiama jungti trumpuoju jungimu – Akumulatoriaus gnybtus draudžiama šuntuoti!
- Akumulatorių draudžiama naudoti su kitais įtaisais
- Privaloma patikrinti, ar įkraunamo akumulatoriaus gnybtų paviršius yra švarus ir sausas
- Akumulatorių draudžiama mesti į atvirą liepsną
- Įkroviklį leidžiama naudoti tik sausose patalpose
- Būtina saugoti įkroviklį nuo drėgmės

Naudojimo saugos nuorodos

- Nenaudokite įtaiso, jei esate paveikti alkoholio, narkotikų arba medikamentų
- Spiralinę žarną draudžiama sulenkinti
- Įjungtą įtaisą draudžiama palikti be priežiūros
- Draudžiama siurbliį įjungti, jeigu jame nėra vandens
- Įtaisą leidžiama apversti, jeigu iš jo išleistas visas skystis

Montavimas

1. Apatinė turėklo dalis sujungiama su viršutine jo dalimi ir sutvirtinama pridėtais varžtais (🔩 1).
2. Į rankenėlę įsukamas sandariklis, ant jos užveržiama jungtis, į kurią įstatomas purkštuvų kotas (🔩 2).
3. Prijungiamas akumulatorius (🔩 3)
 - a. Iš apatinės akumulatoriaus kameros dalies išsukamas varžtas
 - b. Atidaromas akumulatoriaus kameros dangtelis
 - c. Prijungiamas teigiamas gnybtas (raudonos spalvos) ir neigiamas gnybtas (juodos spalvos)
 - d. Uždaromas akumulatoriaus kameros dangtelis ir prisukamas varžtas
5. Spiralinė žarna prijungiama prie vežimėlio ir purkštuvų (🔩 4)

Naudojimas – Akumulatoriaus įkrovimas



Dėmesio!

Įkraunant akumulatorių draudžiama įjungti siurblių! Įkraunant akumulatorių draudžiama pildyti vandens talpyklą!



Dėmesio! Gaisro pavojus!

Draudžiama akumulatorių įkrauti šalia rūgščių ar lengvai užsiliepsnojančių medžiagų.



Dėmesio!

Būtina naudoti tik patiekus įkroviklį ir akumulatorių! Draudžiama naudoti kitų gamintojų įkroviklius!

1. Įkroviklis prijungiamas prie augalų laistymo vežimėlio (🔌 6 -C)
2. Maitinimo blokas sujungiamas su elektros tinklu (230 V 50 Hz) – Įkroviklio šviesos diodas įsižiebia raudona spalva
3. Įkrovimas trunka maždaug 9 valandas, ir kai akumulatorius visiškai įkraunamas, įkroviklio šviesos diodas įsižiebia žalia spalva.

i Įkrautą įkroviklį būtina atjungti nuo augalų laistymo vežimėlio, kadangi priešingu atveju akumulatorius pats išsikraus.

Naudojimas

1. Atidaromas dangtelis ir vandens talpykla pripilama vandens (🔌 5)
2. Įtaisas įjungiamas:
 - a. Jungiklis „Ij./Išj.“ (🔌 6 -A) perjungiamas į padėtį „Ijungta“ (1). Pradeda veikti siurblys
 - b. Paspaudus purkštuvo rankenėlės svirtelę imamas purkšti vanduo. (🔌 7)
3. Įtaisas išjungiamas:
 - a. Jungiklis „Ij./Išj.“ (🔌 6 -A) perjungiamas į padėtį „Išjungta“ (0). Siurblys nustoja veikęs
4. Purkštuvus, jeigu įtaisas gabenamas ar statomas užbaigus jį naudoti, įstatomas į spyruoklinį spaustu-
ką (🔌 6 -D)

Akumulatoriaus indikatorius rodmenys

(🔌 6 -B)

i Akumulatoriaus indikatorius įsižiebia tik įjungus siurblių.



Akumulatorius įkrautas

Akumulatorius beveik išsikrovęs

Akumulatorius išsikrovęs – įkraukite akumulatorių

Šviesos diodas neįsižiebia:
Akumulatorius turi būti nedelsiant įkrautas! Pernelyg didelis išsikrovimas!

Remontas

- Remonto darbus leidžiama atlikti tik kompetentingoms specializuotoms įmonėms arba AL-KO techninės priežiūros tarnybos

Techninė ir kitokia priežiūra

- Privaloma naudoti tik originalias atsargines dalis
- Įtaisas valomas sauso audeklo gabalu
- Jeigu buvo naudotos skystos trąšos, įtaisas turi būti gerai išskalaujamas vandeniu

Saugiklio keitimas

Augalų laistymo vežimėlyje numatytas kištukinis saugiklis, kuris apsaugo nuo viršįtampio ir trumpojo jungimo (🔌 8).

1. Iš apatinės akumulatoriaus kameros dalies išsukamas varžtas.
2. Kištukinis saugiklis išimamas iš saugiklio laikiklio.
3. Įstatomas naujas saugiklis.
4. Uždaromas akumulatoriaus kameros dangtelis ir prisukamas varžtais

Laikymas

- Įtaisą leidžiama laikyti tik visiškai iš jo išleidus skystį
- Įtaisas saugotinas nuo šalčio
- Įtaisą laikykite sausoje, nuo šalčio apsaugotoje vietoje
- Įtaisą laikykite vaikams ir pašaliniam asmenims neprieinamoje vietoje

Šalinimas



Nebenaudojamų įtaisų, galvaninių elementų arba akumuliatorių neleidžiama šalinti kartu su buitinėmis atliekomis!

Pakuotė, įtaisas ir priedai yra pagaminti iš perdirbamų medžiagų, ir juos reikia atitinkamai pašalinti.

- Akumulatorius turi būti šalinamas tik iškrautas
- Naudotojas yra įpareigojamas grąžinti galvaninius elementus ir akumulatorius. Galvaninius elementus ir akumulatorius galima nemokamai grąžinti į jų pardavimo vietą.

Pagalba atsiradus gedimams

Gedimas	Galima priežastis	Sprendimas
Nėra jokios galios arba labai maža	Akumulatorius išsikrovęs	Įkrauti akumuliatorių
	Užsikimšusi purkštuvo galvutė	Išvalyti purkštuvo galvutę
	Siurblio defektas	Kreiptis į AL-KO techninės priežiūros tarnybą
	Užsikimšusi arba perlenkta žarna	Patikrinti spiralinę žarną
Neveikia siurblys	Akumulatorius išsikrovęs	Įkrauti akumuliatorių
	Saugiklio defektas	Patikrinti, pakeisti saugiklį
	Laidas netinkamai prijungtas prie akumulatoriaus	Patikrinti laidą
Vanduo netiekiamas, tačiau siurblys veikia	Tuščia vandens talpykla	Išjungti siurblių, pripildyti talpyklą
	Siurblys traukia orą	Išleisti orą iš siurblio: išjungti siurblių, atidaryti purkštuvo svirtelę, vėl įjungti siurblių



Jeigu gedimų nėra nurodytų šioje lentelėje arba negalite patys jų pašalinti, prašome kreiptis į mūsų kompetentingą klientų aptarnavimo skyrių.

EB atitikties deklaracija

Patvirtiname, kad šis mūsų pagamintas ir rinkai pateiktas gaminys atitinka darnųjų EB direktyvų, EB saugos standartų ir jam taikomų standartų reikalavimus.

Gaminys

Augalų laistymo vežimėlis

Serijos numeris

G1001005

Gamintojas

AL-KO Geräte GmbH
Ichenhauser Str. 14
89359 KOETZ
DEUTSCHLAND

Igaliotas

Anton Eberle
Ichenhauser Str. 14
89359 KOETZ
DEUTSCHLAND

Tipas

A 300

EB direktyvos

2006/95 EB
2004/108 EB
2000/14 EB

Darnieji standartai

EN 60335-1
EN 55014-1
EN 55014-2

Atitikties vertinimas

2000/14/EB V priedas

Kecas,2010-08-30

Antonio De Filippo, Managing Director

О данной инструкции

- Перед вводом устройства в эксплуатацию прочесть данную инструкцию по эксплуатации. Это является предпосылкой надежной и бесперебойной работы устройства.
- Соблюдать указания по технике безопасности и предупреждения, приведенные в данной инструкции, а также на устройстве.
- Настоящая инструкция является неотъемлемой частью описанного устройства и при продаже должна быть передана покупателю вместе с устройством.

Пояснение символов

Внимание!

Точное соблюдение данных предупреждений позволяет избежать телесных повреждений и/или материального ущерба.

 Специальные указания для прояснения принципов работы устройства и его использования.

 Символ в виде камеры указывает на наличие изображения.

Описание устройства

Использование по назначению

Данное устройство Aquatrolley предназначено исключительно для орошения и полива растений в частном секторе. В воду для орошения и полива можно добавлять жидкое удобрение.

Использование в отличных или выходящих за рамки описанного целях считается использованием не по назначению. Изготовитель не несет ответственности за ущерб, нанесенный в результате такого использования.

Возможное использование не по назначению

- Устройство не предназначено для использования в промышленности и сельском хозяйстве, а также для использования в закрытых помещениях.
- Устройство не предназначено для распыления растительных ядов и средств для борьбы с вредителями.
- Не использовать устройство в качестве контейнера для напитков или питьевой воды.
- Не заполнять устройство взрывоопасными, агрессивными или воспламеняющимися веществами.
- Не заливать в устройство горячую воду.

Обзор устройства

Страница 3 (из 4)

1	Разбрызгивающая насадка
2	Пусковой выключатель
3	Аккумулятор со светодиодным индикатором
4	Верхняя часть ручки
5	Нижняя часть ручки
6	Крышка заливного отверстия
7	Водяной бак
8	Винты для крепления ручки
9	Аккумулятор
10	Отсек для аккумулятора
11	Спиральный шланг
12	Рукоятка
13	Зарядное устройство
	Инструкция по эксплуатации

Указания по технике безопасности

Ответственность за аварии, наносящие ущерб другим людям и их имуществу, возлагается на оператора или конечного пользователя.

Указания по технике безопасности для Aquatrolley

- Перед каждым использованием проверять устройство на отсутствие повреждений и заменять поврежденные детали.
- Детям, а также лицам, не ознакомившимся с данной инструкцией по эксплуатации, работать с устройством строго запрещено.
- Присматривать за людьми с ограниченными физическими, сенсорными или умственными способностями во время использования устройства.
- Использовать только жидкие удобрения. Соблюдать при этом указания производителя жидких удобрений относительно соотношения смешивания и техники безопасности.

Внимание!

Гранулированные удобрения могут стать причиной повреждения насоса!

- Следить за ровностью грунта – опасность опрокидывания.
- Защищать устройство от длительного воздействия прямых солнечных лучей.

- На уклоне не тянуть устройство за собой!

Электрическая безопасность

- Сетевое напряжение должно соответствовать значениям по сетевому напряжению, указанным в технических характеристиках.
- Не направлять струю воды на электрические компоненты и штепсельные розетки.
- Не тянуть сетевую вилку из розетки за кабель.
- Проверить кабель на отсутствие повреждений; не использовать поврежденный кабель или блок питания.

Указания по технике безопасности для аккумулятора и зарядного устройства

- Не допускать полной разрядки аккумулятора (возможно повреждение аккумулятора); время зарядки – 9 часов.
- В экстремальных условиях возможен выход жидкости из аккумулятора. При попадании на кожу или в глаза:
 - немедленно промыть пораженный участок кожи водой с мылом;
 - тщательно промыть глаза и немедленно обратиться к врачу!
- Не использовать устройство во время дождя.
- Не прикасаться к зарядному устройству мокрыми руками.
- Защищать аккумулятор и зарядное устройство от воздействия температур ниже 0° С и выше +45° С.
- Ни в коем случае не открывать аккумулятор и зарядное устройство.
- Не замыкать аккумулятор накоротко – не переключать контакты!
- Не использовать аккумулятор для других устройств.
- При зарядке аккумулятора проверить чистоту и сухость контактных поверхностей.
- Ни в коем случае не бросать аккумулятор в открытый огонь.
- Использовать зарядное устройство только в сухих помещениях.
- Защищать зарядное устройство от воздействия влаги.

Техника безопасности при эксплуатации

- Не работать с устройством под воздействием алкоголя, наркотических веществ или медикамен-

тов.

- Не перегибать спиральный шланг.
- Не оставлять устройство включенным без присмотра.
- Не допускать, чтобы насос работал без воды.
- Наклонять устройство, только если оно полностью опорожнено.

Монтаж

1. Соединить верхнюю и нижнюю части ручки и закрепить их с помощью входящих в комплект поставки винтов (☞ 1).
2. Привинтить рукоятку с уплотнением и креплением и установить трубку с разбрызгивающей насадкой (☞ 2).
3. Подключить аккумулятор (☞ 3).
 - a. Отвернуть винт с нижней стороны отсека для аккумулятора.
 - b. Открыть крышку отсека для аккумулятора.
 - c. Подключить положительный полюс (красный) и отрицательный полюс (черный).
 - d. Закрыть крышку отсека для аккумулятора и зафиксировать отсек с помощью винта.
5. Подключить спиральный шланг к устройству и трубке с разбрызгивающей насадкой (☞ 4).

Ввод в эксплуатацию – зарядка аккумулятора



Внимание!

Во время зарядки нельзя включать насос!
Не заполнять водяной бак во время зарядки!



Внимание! Опасность возгорания!

Никогда не заряжать аккумулятор вблизи с кислотами или легковоспламеняющимися материалами.



Внимание!

Использовать только зарядное устройство и аккумулятор, входящие в комплект поставки!
Не использовать зарядные устройства других производителей!

1. Подключить зарядное устройство к Aquatrolley (☞ 6-С).
2. Подключить блок питания к электросети (230 В, 50 Гц) – светодиод на зарядном устройстве горит красным цветом.
3. Время зарядки составляет около 9 часов; по завершении зарядки аккумулятора светодиод на зарядном устройстве горит зеленым цветом.

i Удалите зарядное устройство с Aquatrolley после процесса подзарядки, иначе аккумулятор разрядится сам.

Эксплуатация

1. Открыть крышку и заполнить водяной бак водой (☞ 5).
2. Включить устройство.
 - a. Установить пусковой выключатель (☞ 6 -А) в положение «ВКЛ.» (1). Насос запускается.
 - b. Нажать рычаг на рукоятке для орошения. (☞ 7)
3. Выключить устройство.
 - a. Установить пусковой выключатель (☞ 6 -А) в положение «ВЫКЛ.» (0). Насос останавливается.
4. Для транспортировки и хранения установить разбрызгивающую насадку в зажим (☞ 6-D).

Индикаторы аккумулятора (☞ 6-B)

i Индикаторы аккумулятора горят только при включенном насосе.



	Аккумулятор заряжен.
	Аккумулятор почти разряжен.
	Аккумулятор разряжен – необходимо зарядить аккумулятор.
Светодиоды не горят: немедленно зарядить аккумулятор! Полная разрядка!	

Ремонт

- Ремонтные работы могут производить только компетентные специализированные предприятия или сервисные центры компании AL-KO.

Техобслуживание и уход

- Использовать только оригинальные запасные части.
- Очищать устройство сухой тканью.
- После применения жидких удобрений следует тщательно промыть устройство.

Замена предохранителя

Устройство Aquatrolley защищено от перенапряжений и коротких замыканий с помощью предохранителя (☞ 8).

1. Отвернуть винт с нижней стороны отсека для аккумулятора.
2. Вынуть предохранитель из патрона.
3. Вставить новый предохранитель.
4. Закрыть крышку отсека для аккумулятора и зафиксировать отсек с помощью винта.

Хранение

- Устройство следует хранить только в полностью опорожненном состоянии.
- Защищать устройство от воздействия температур ниже 0° С.
- Хранить устройство в сухом месте, не подверженном воздействию минусовых температур.
- Хранить в недоступном для детей и посторонних лиц месте.

Утилизация



Не выбрасывать отслужившие устройства, батареи или аккумуляторы вместе с бытовыми отходами!

Упаковка, устройство и принадлежности изготовлены из материалов, предусмотренных для вторичной переработки, и их следует утилизировать соответствующим образом.

- Аккумуляторы следует утилизировать только в разряженном состоянии.
- За возврат батарей и аккумуляторов отвечает пользователь. Батареи и аккумуляторы можно бесплатно сдавать в торговые точки.

Помощь при неисправностях

Неисправность	Возможная причина	Устранение
Устройство не работает или работает с низкой мощностью.	Разряжен аккумулятор.	Зарядить аккумулятор.
	Засорена насадка.	Очистить насадку.
	Неисправен насос.	Обратиться в сервисный центр компании AL-KO.
	Засорен или перегнут шланг.	Проверить спиральный шланг.
Насос не работает.	Разряжен аккумулятор.	Зарядить аккумулятор.
	Дефектный предохранитель.	Проверить и заменить предохранитель.
	Кабель неправильно подключен к аккумулятору.	Проверить кабель.
Нет подачи воды, но насос работает.	Водяной бак пуст	Выключить насос, наполнить бак.
	Насос всасывает воздух	Откачать воздух из насоса: выключить насос, потянуть за рычаг на разбрызгивающей насадке, снова включить насос.



При возникновении неисправностей, которые не приведены в данной таблице или которые невозможно устранить самостоятельно, следует обратиться в один из сервисных центров нашей компании.

Декларация соответствия стандартам ЕС

Настоящим заявляем, что данное устройство в исполнении, предлагаем нами для продажи, соответствует требованиям гармонизированных директив ЕС, стандартов безопасности ЕС, а также стандартов по отдельным видам продукции.

Устройство
Aquatrolley

Серийный номер
G1001005

Тип
А 300

Изготовитель
AL-KO Geräte GmbH
Ichenhauser Str. 14
89359 KOETZ
DEUTSCHLAND

Директивы ЕС

2006/95 CE
2004/108 CE
2000/14 CE

Уполномоченное лицо
Anton Eberle
Ichenhauser Str. 14
89359 KOETZ
DEUTSCHLAND

Гармонизированные стандарты

EN 60335-1
EN 55014-1
EN 55014-2

Оценка соответствия

2000/14 ЕС Приложение V

Кётц, 2010-08-30



Антонио де Филиппо, генеральный директор

Щодо цього довідника

- Прочитайте цей посібник з експлуатації перед початком роботи з пристроєм. Це забезпечить її безпечну й безперебійну роботу.
- Дотримуйтесь вказівок безпеки та вказівок щодо застереження в цій документації для пристрою.
- Ця документація є невід'ємною складовою вивченого продукту та повинна надаватися покупцю під час продажу продукту.

Пояснення умовних знаків



Увага!

За допомогою точного дотримання цієї вказівки небезпеки можна уникнути тілесних ушкоджень та / або матеріальних збитків.



Спеціальна вказівка для кращої зрозумілості та користування.



Символ камери вказує на зображення.

Опис виробу

Використання за призначенням

Цей пристрій для поливу Aquatrolley призначений виключно для зрошення і поливання рослин в приватному володінні. При цьому можуть додаватися рідкі добрива.

Інше використання, яке виходить за вказані рамки, не є використанням за призначенням. За шкоду внаслідок цього виробник не відповідає.

Можливе неправильне використання

- Пристрій не можна використовувати в промислових чи сільськогосподарських масштабах чи в приміщеннях.
- Пристрій не можна використовувати для нанесення рослинним отрут і отрутохімікатів
- Не використовувати для напоїв чи питної води
- Не заливати в пристрій вибухові, агресивні чи горючі речовини
- не заливати в пристрій гарячу воду

Огляд пристрою

сторінка 3 (A)

1	Насадка з розпилювачем
2	Вимикач
3	Світлодіодний індикатор зарядки акумулятора
4	Верхня поперечина
5	Нижня поперечина
6	Кришка для заливання
7	Бак для води
8	Болти для кріплення поперечини
9	Акумулятор
10	Відсік для акумулятора
11	Спіральний шланг
12	Ручка
13	Зарядний пристрій
	Інструкція з експлуатації

Вказівки щодо техніки безпеки

Оператор чи користувач відповідають за нещасні випадки з іншими особами та їх майном.

Вказівки щодо техніки безпеки відносно Aquatrolley

- Перед кожним використанням перевіряти пристрій на предмет пошкоджень, пошкоджені частини замінити.
- Не дозволяється використовувати пристрій дітям або особам, які не знають цієї інструкції з експлуатації.
- Наглядайте за людьми з фізичними, чуттєвими чи психічними обмеженнями, які працюють з пристроєм.
- Використовувати лише рідкі добрива. Дотримуйтесь даних виробників рідких добрив відносно пропорції змішування і вказівок щодо техніки безпеки.



Увага!

Зернисте добриво може пошкодити насос!

- Слідкувати, щоб пристрій знаходився на рівній поверхні – небезпека перекидання

- Захищати пристрій від прямого сонячного проміння протягом довгого часу
- Не тягти Aquatrolley на схилі за собою!

Електрична безпека

- Напруга мережі повинна відповідати даним щодо напруги мережі в технічних даних
- Не скеровувати струмінь води на електричні частини чи розетки
- Не витягати мережевий штекер з розетки за кабель
- Зарядні кабелі перевіряти на предмет пошкоджень, не використовувати пошкоджені кабелі чи блок живлення

Вказівки щодо техніки безпеки відносно акумуляторів і зарядного пристрою

- Уникати занадто сильного розрядження акумулятора – пошкодження акумулятора – час зарядження 9 годин
- За екстремальних умов з акумулятора може витікати рідина. В разі контакту з тілом
 - Негайно промити ділянку шкіри, що постраждала, водою з милом
 - Якщо рідина потрапила в очі, ґрунтовно промийте їх і негайно зверніться до лікаря!
- Не експлуатувати пристрій під дощем
- Не торкатися зарядного пристрою мокрими руками
- Захищати акумулятор і зарядний пристрій від температур нижче 0 °C та вище +45 °C
- Ніколи не відкривати акумулятор та зарядний пристрій
- Не замикати акумулятор накоротко – Не перемикати контакти!
- Не використовувати акумулятор для інших пристроїв
- Під час зарядки акумулятора слідкуйте, щоб його контактні поверхні були чисті та сухі
- Ніколи не кидайте акумулятор в відкрите полум'я
- Використовувати зарядний пристрій лише в сухих приміщеннях
- Захищати зарядний пристрій від волого

Вказівки щодо техніки безпеки відносно експлуатації

- Не експлуатувати пристрій у стані алкогольного, наркотичного сп'яніння або під впливом медичних препаратів
- Не перегинати спіральний кабель
- Не залишати пристрій без нагляду, якщо він ввімкнений
- Насос не повинен працювати без води
- Нахилити пристрій лише якщо з нього повністю злита вода

Монтаж

1. З'єднайте верхню і нижню поперечину та закріпіть їх болтами з комплекту поставки (☞ 1).
2. Згвинтіть ручку з ущільненням та кріплення і насадіть насадку з лійкою на (☞ 2).
3. Під'єднайте акумулятор до (☞ 3)
 - a. Зніміть гвинт з нижнього боку відсіку для акумулятора.
 - b. Відкрийте кришку відсіку для акумулятора
 - c. Під'єднайте полюс плюс (червоний) і полюс мінус (чорний)
 - d. Закрийте кришку відсіку для акумулятора і закріпіть її гвинтом
5. Під'єднайте спіральний шланг до Aquatrolley і до розпилювача (☞ 4)

Введення в експлуатацію – зарядка акумулятора



Увага!

Не вмикати насос під час зарядки!
Не наповнювати бак для води під час зарядження!



Увага! Небезпека виникнення пожежі!

Ніколи не заряджайте акумулятор поряд з кислотами чи з легкозапальними матеріалами.



Увага!

Використовувати лише зарядний пристрій і акумулятор з комплекту поставки! Не користуйтеся зарядними пристроями інших виробників!

1. Під'єднайте зарядний пристрій до Aquatrolley (🔌 6 -C)
2. Під'єднайте блок живлення до мережі живлення (230 В 50 Гц) – Світлодіод на зарядному пристрої горить червоним
3. Час зарядки складає приблизно 9 годин, коли акумулятор заряджається повністю, світлодіод на зарядному пристрої горить зеленим.

i Після зарядки зніміть зарядний пристрій з Aquatrolley, тому що, якщо цього не зробити, акумулятор розрядиться сам.

Керування

1. Відкрийте кришку і залийте воду в бак (🔌 5)
2. Ввімкніть пристрій:
 - a. Перемкніть вимикач (🔌 6 -A) в положення «Вмк.» (1). Насос починає працювати
 - b. Для зрошення натисніть важіль на ручці розпилювача. (🔌 7)
3. Вимкніть пристрій:
 - a. Перемкніть вимикач (🔌 6 -A) на «Вимк.» (0). Насос зупиняється
4. Підвісьте насадку з розпилювачем для транспортування в кріплення (🔌 6 -D)

Значення індикатора акумулятора (🔌 6 -B)

i Індикатор акумулятора загорається лише якщо насос ввімкнений.



	Акумулятор заряджений
	Акумулятор майже розряджений
	Акумулятор порожній – зарядять акумулятор
	Світлодіод не горить: Негайно зарядіть акумулятор! Він занадто розряджений!

Ремонт

- Ремонтні роботи можуть виконуватися лише компетентними спеціалізованими підприємствами чи нашими сервісними станціями AL-KO

Технічне обслуговування та догляд

- Використовуйте лише оригінальні запасні частини
- Чистити пристрій сухою ганчіркою
- Після використання рідкого добрива пристрій ґрунтовно промити

Заміна запобіжника

Aquatrolley захищений вставним запобіжником від підвищеної напруги та коротких замикань (🔌 8).

1. Зніміть ґвинт з нижнього боку відсіку для акумулятора.
2. Вийміть запобіжник з тримача.
3. Вставте новий запобіжник.
4. Закрийте кришку відсіку для акумулятора і закріпіть її ґвинтом

Зберігання

- Нахилияти пристрій лише якщо з нього повністю злита вода
- Захищати пристрій від вологості
- Зберігати пристрій в сухому місці, де не буває мінусових температур.
- Зберігати в недоступному для дітей і сторонніх осіб місці

Утилізація



Не утилізувати пристрій, батареї чи акумулятори, що відпрацювали своє, разом з домашніми відходами!

Упакування, прилад та додаткове приладдя виготовлено з матеріалів, що підлягають переробці та повинні утилізуватися відповідно.

- Утилізувати акумулятори лише в розрядженому стані
- Користувач повинен повертати батареї і акумулятори. Їх можна безплатно повертати в місцях, де вони були куплені.

Допомога в разі несправностей

Несправність	Можлива причина	Рішення
Пристрій не працює або працює не на повну потужність	Акумулятор порожній	Зарядити акумулятор
	Головка з форсунками забилась	Прочистити головку з форсунками
	Несправний насос	Звернутися до сервісної станції AL-KO
	Забитий чи зламаний шланг	Перевірити спіральний шланг
Насос не працює	Акумулятор порожній	Зарядити акумулятор
	Несправний запобіжник	Перевірити, замінити запобіжник
	Кабель неправильно під'єднаний до акумулятора	Перевірити кабель
Вода не подається, але насос працює	Бак для води порожній	Вимкнути насос, наповнити бак
	Насос всмоктує повітря	Випустити повітря з насосу: Вимкнути насос, відкрити важіль на насадці з розпилювачем, знову ввімкнути насос



Якщо виникають несправності, які не описані в цій таблиці, чи такі, що ви не можете їх усунути самостійно, звертайтеся до нашої компетентної служби сервісу.

Заява про відповідність за вимогами ЄС

Даним ми заявляємо, що цей виріб, в моделі, яку ми ввели в обіг, відповідає вимогам гармонізованих директив ЄС, стандартів безпеки ЄС і стандартів, що стосуються виробу.

Виріб
Aquatrolley

Серійний номер
G1001005

Тип
А 300

Виробник
AL-KO Geräte GmbH
Ichenhauser Str. 14
89359 KOETZ
DEUTSCHLAND

Директиви ЄС

2006/95 CE
2004/108 CE
2000/14 CE

Уповноважений
Anton Eberle
Ichenhauser Str. 14
89359 KOETZ
DEUTSCHLAND

Гармонізовані стандарти

EN 60335-1
EN 55014-1
EN 55014-2

Оцінка відповідності

2000/14 EG Додаток V

Кьотц,2010-08-30

Antonio De Filippo, Managing Director

Σχετικά με αυτό το εγχειρίδιο

- Πριν από την έναρξη χρήσης διαβάστε αυτές τις οδηγίες. Αυτό αποτελεί προϋπόθεση για την ασφαλή εργασία και την απρόσκοπτη μεταχείριση.
- Τηρείτε τις οδηγίες ασφαλείας και τις προειδοποιήσεις που υπάρχουν σε αυτό το εγχειρίδιο και πάνω στη συσκευή.
- Αυτό το εγχειρίδιο αποτελεί τμήμα του περιγραφόμενου προϊόντος και σε περίπτωση πώλησης θα πρέπει να παραδοθεί στον νέο αγοραστή.

Επεξήγηση συμβόλων

Προσοχή!

Εφόσον τηρούνται αυτές οι προειδοποιητικές υποδείξεις μπορούν να αποφευχθούν οι τραυματισμοί και οι υλικές ζημιές.



Ειδικές υποδείξεις για την καλύτερη κατανόηση και τον ευκολότερο χειρισμό.



Το σύμβολο κάμερας υποδεικνύει ότι υπάρχουν σχετικά σχήματα.

Περιγραφή προϊόντος

Προβλεπόμενη χρήση

Αυτή η τροχήλατη αντλία ποτίσματος Aquatrolley προορίζεται αποκλειστικά για την άρδευση και το πότισμα φυτών στον ιδιωτικό τομέα χρήσης. Είναι εφικτή η προσθήκη υγρού λιπάσματος.

Κάθε άλλη διαφορετική χρήση θεωρείται μη προβλεπόμενη. Ο κατασκευαστής δεν ευθύνεται για ζημιές που είναι αποτέλεσμα τυχόν μη προβλεπόμενης χρήσης.

Πιθανή λανθασμένη χρήση

- Η συσκευή δεν επιτρέπεται να χρησιμοποιείται στον επαγγελματικό ή γεωργικό τομέα ή σε εσωτερικούς χώρους.
- Η συσκευή δεν επιτρέπεται να χρησιμοποιείται για τον ψεκασμό φυτοφαρμάκων και παρασιτοκτόνων
- Να μην χρησιμοποιείται για ποτά ή πόσιμο νερό
- Μην γεμίζετε στη συσκευή εκρηκτικές, διαβρωτικές ή εύφλεκτες ύλες
- Μην γεμίζετε στη συσκευή καυτό νερό

Συνοπτική παρουσίαση προϊόντος

Σελίδα 3  A)

1	Ψεκαστήρας ποτίσματος
2	Διακόπτης On/Off
3	Ένδειξη LED επαναφορτιζόμενης μπαταρίας
4	Επάνω πλαίσιο
5	Κάτω πλαίσιο
6	Τάπα πλήρωσης
7	Ρεζερβουάρ νερού
8	Βίδες για τη στερέωση του πλαισίου
9	Επαναφορτιζόμενη μπαταρία
10	Θήκη επαναφορτιζόμενης μπαταρίας
11	Εύκαμπτος σωλήνας σπιράλ
12	Χειρολαβή
13	Φορτιστής
	Οδηγίες χρήσης

Υποδείξεις ασφαλείας

Ο χειριστής ή τελικός χρήστης είναι υπεύθυνος για κάθε ατύχημα όπου εμπλέκεται άλλο άτομο ή ξένη περιουσία.

Υποδείξεις ασφαλείας για την τροχήλατη αντλία ποτίσματος Aquatrolley

- Πριν από κάθε χρήση ελέγξτε τη συσκευή για τυχόν ζημιές και αντικαταστήστε τα φθαρμένα εξαρτήματα.
- Τα παιδιά ή άλλα άτομα που δεν γνωρίζουν τις οδηγίες χρήσης δεν επιτρέπεται να χρησιμοποιούν τη συσκευή.
- Τα άτομα με περιορισμένες φυσικές, αισθητηριακές και διανοητικές ικανότητες πρέπει να επιτηρούνται κατά τη χρήση της συσκευής.
- Χρησιμοποιείτε αποκλειστικά υγρά λιπάσματα. Προσέξτε σχετικά τα στοιχεία των κατασκευαστών του λιπάσματος για την αναλογία ανάμιξης και τις υποδείξεις ασφαλείας.



Προσοχή!

Λιπάσματα με κοκκώδη υφή ενδέχεται να προξενήσουν ζημιά στην αντλία!

- Προσέξτε για επίπεδο υπέδαφος – κίνδυνος ανατροπής
- Προστατεύστε τη συσκευή από παρατεταμένη, άμεση έκθεση στην ηλιακή ακτινοβολία.

- Σε κατηφορικές κλίσεις μην τραβάτε την τροχήλατη αντλία ποτίσματος Aquatrolley πίσω σας καθώς προχωράτε!

Ηλεκτρική ασφάλεια

- Η τάση δικτύου πρέπει να αντιστοιχεί στις τιμές τάσης δικτύου των τεχνικών στοιχείων
- Μην στρέφετε τη δέσμη του νερού σε ηλεκτρικά εξαρτήματα ή πρίζες
- Μην τραβάτε το καλώδιο για να αφαιρέσετε το φις δικτύου από την πρίζα
- Ελέγξτε το καλώδιο φόρτισης για ζημιές, μην χρησιμοποιείτε χαλασμένα καλώδια ή τροφοδοτικά

Υποδείξεις ασφαλείας επαναφορτιζόμενης μπαταρίας και φορτιστή

- Αποφύγετε την πλήρη εκφόρτιση της επαναφορτιζόμενης μπαταρίας – Ζημιά της επαναφορτιζόμενης μπαταρίας – Χρόνος φόρτισης 9 ώρες
- Υπό ακραίες συνθήκες ενδέχεται να τρέξει υγρό από την επαναφορτιζόμενη μπαταρία. Σε περίπτωση επαφής με το δέρμα
 - Πλύνετε το πληγτόμενο σημείο του δέρματος αμέσως με νερό και σαπούνι
 - Σε περίπτωση επαφής με τα μάτια, ξεπλύνετε πολύ καλά και ζητήστε άμεσα ιατρική βοήθεια!
- Η συσκευή δεν επιτρέπεται να χρησιμοποιείται στη βροχή.
- Μην πιάνετε το φορτιστή με γυμνά χέρια
- Προστατεύστε την επαναφορτιζόμενη μπαταρία και το φορτιστή από θερμοκρασίες κάτω από 0°C και πάνω από +45°C
- Μην ανοίγετε ποτέ την επαναφορτιζόμενη μπαταρία και το φορτιστή
- Μην βραχυκυκλώνετε την επαναφορτιζόμενη μπαταρία – μην γεφυρώνετε τις επαφές!
- Μην χρησιμοποιείτε την επαναφορτιζόμενη μπαταρία για άλλες συσκευές
- Προσέξτε κατά τη φόρτιση της επαναφορτιζόμενης μπαταρίας για καθαρές και στεγνές επιφάνειες επαφής
- Μην πετάτε ποτέ την επαναφορτιζόμενη μπαταρία στη φωτιά
- Χρησιμοποιείτε το φορτιστή μόνο σε στεγνούς εξωτερικούς χώρους
- Προστατεύστε το φορτιστή από την υγρασία

Υποδείξεις ασφαλείας για το χειρισμό

- Μην χειρίζεστε τη συσκευή ενώ βρίσκεστε υπό την επίδραση αλκοόλ, ναρκωτικών ουσιών ή φαρμάκων.
- Μην λυγίζετε τον εύκαμπτο σωλήνα σπирάλ
- Μην αφήνετε χωρίς επίβλεψη τη συσκευή όταν είναι ενεργοποιημένη
- Μην αφήνετε την αντλία να λειτουργεί χωρίς νερό
- Γείρετε τη συσκευή μόνο όταν έχει αδειάσει εντελώς

Συναρμολόγηση

1. Ενώστε το επάνω και κάτω πλαίσιο και στερεώστε τα με τις παραδιδόμενες βίδες (🔩 1).
2. Βιδώστε τη λαβή με τη φλάντζα και την υποδοχή και τοποθετήστε τη ράβδο ψεκαστήρα (🔩 2).
3. Συνδέστε την επαναφορτιζόμενη μπαταρία (🔩 3)
 - a. Αφαιρέστε τη βίδα στην κάτω πλευρά της θήκης επαναφορτιζόμενης μπαταρίας.
 - b. Ανοίξτε τη θυρίδα στη θήκη επαναφορτιζόμενης μπαταρίας
 - c. Συνδέστε το θετικό πόλο (κόκκινος) και τον αρνητικό πόλο (μαύρος)
 - d. Κλείστε τη θυρίδα στη θήκη επαναφορτιζόμενης μπαταρίας και στερεώστε τη θήκη με τη βίδα
5. Συνδέστε τον εύκαμπτο σωλήνα σπирάλ στην τροχήλατη αντλία ποτίσματος Trolley και στον ψεκαστήρα (🔩 4)

Θέση σε λειτουργία – Φόρτιση επαναφορτιζόμενης μπαταρίας



Προσοχή!

Μην ενεργοποιείτε την αντλία στη διάρκεια της φόρτισης!
Μην γεμίζετε το δοχείο νερού κατά τη διάρκεια της φόρτισης!



Προσοχή! Κίνδυνος πυρκαγιάς!

Μην φορτίζετε ποτέ την επαναφορτιζόμενη μπαταρία κοντά σε ξέχα ή λίαν εύφλεκτα υλικά.



Προσοχή!

Χρησιμοποιείτε αποκλειστικά το φορτιστή και την επαναφορτιζόμενη μπαταρία του παραδοτέου εξοπλισμού! Μην χρησιμοποιείτε φορτιστές άλλων κατασκευαστών!

1. Συνδέστε το φορτιστή στην τροχήλατη αντλία ποτίσματος Aquatrolley (🔌 6 -C)
2. Συνδέστε το τροφοδοτικό στο δίκτυο ρεύματος (230V 50Hz) – Η LED στο φορτιστή ανάβει σε κόκκινο χρώμα
3. Ο χρόνος φόρτισης είναι περ. 9 ώρες, όταν έχει φορτιστεί η επαναφορτιζόμενη μπαταρία, η LED στο φορτιστή ανάβει σε πράσινο χρώμα.

i Μετά από τη φόρτιση αφαιρέστε το φορτιστή από την τροχήλατη αντλία Aquatrolley, διαφορετικά η μπαταρία αυτοεκφορτίζεται.

Χειρισμός

1. Ανοίξτε την τάπα και γεμίστε με νερό στο ρεζερβουάρ νερού (🔌 5)
2. Ενεργοποιήστε τη συσκευή:
 - a. Θέστε το διακόπτη On/Off (🔌 6 -A) στο «On» (1). Η αντλία τίθεται σε λειτουργία
 - b. Πιέστε το μοχλό στη λαβή ψεκαστήρα για να ποτίσετε. (🔌 7)
3. Απενεργοποιήστε τη συσκευή:
 - a. Θέστε το διακόπτη On/Off (🔌 6 -A) στο «Off» (0). Η αντλία σταματά
4. Αναρτήστε τον ψεκαστήρα ποτίσματος για τη μεταφορά και αποθήκευση στο κλιπ (🔌 6 -D)

Σημασία της ένδειξης επαναφορτιζόμενης μπαταρίας (🔌 6 -B)

i Η ένδειξη επαναφορτιζόμενης μπαταρίας ανάβει μόνο όταν είναι ενεργοποιημένη η αντλία.



Επαναφορτιζόμενη μπαταρία φορτισμένη

Επαναφορτιζόμενη μπαταρία σχεδόν εκφορτισμένη

Επαναφορτιζόμενη μπαταρία άδεια – φορτίστε την

Καμία ένδειξη LED: Φορτίστε αμέσως την επαναφορτιζόμενη μπαταρία! Βαθιά εκφόρτιση!

Επισκευή

- Οι επισκευές επιτρέπεται να γίνονται μόνο από εξειδικευμένα συνεργεία ή από το τμήμα σέρβις της AL-KO

Συντήρηση και φροντίδα

- Χρησιμοποιείτε μόνο γνήσια ανταλλακτικά
- Καθαρίστε τη συσκευή με στεγνό πανί
- Μετά τη χρήση υγρού λιπάσματος, ξεπλύνετε πολύ καλά τη συσκευή

Αλλαγή ασφάλειας

Η τροχήλατη αντλία ποτίσματος Aquatrolley προστατεύεται με μία κουμπωτή ασφάλεια έναντι υπέρτασης και βραχυκυκλωμάτων (🔌 8).

1. Αφαιρέστε τη βίδα στην κάτω πλευρά της θήκης επαναφορτιζόμενης μπαταρίας.
2. Αφαιρέστε την κουμπωτή ασφάλεια από την ασφαλειοθήκη.
3. Τοποθετήστε μία νέα ασφάλεια.
4. Κλείστε τη θυρίδα στη θήκη επαναφορτιζόμενης μπαταρίας και στερεώστε τη θήκη με τη βίδα

Αποθήκευση

- Αποθηκεύστε τη συσκευή μόνο όταν έχει αδειάσει εντελώς
- Προστατεύστε τη συσκευή από τον παγετό
- Αποθηκεύετε τη συσκευή σε ένα στεγνό μέρος χωρίς κίνδυνο παγετού.
- Φυλάτε τη συσκευή μακριά από παιδιά και ξένα άτομα.

Αχρήστευση



Οι άχρηστες συσκευές και μπαταρίες δεν πρέπει να πετούνται μαζί με τα οικιακά απορρίμματα!

Η συσκευασία, η συσκευή και τα άλλα εξαρτήματα κατασκευάστηκαν από υλικά που μπορούν να ανακυκλωθούν και χρειάζονται αντίστοιχη μεταχείριση.

- Απορρίπτετε τις επαναφορτιζόμενες μπαταρίες μόνο όταν είναι εκφορτισμένες
- Ο χρήστης είναι υποχρεωμένος για την επιστροφή των μπαταριών και επαναφορτιζόμενων μπαταριών. Αυτές μπορούν να παραδοθούν δωρεάν στα σημεία πώλησης.

Βοήθεια σε περίπτωση βλάβης

Βλάβη	Πιθανή αιτία	Λύση
Καθόλου ή αδύναμη ισχύς	Επαναφορτιζόμενη μπαταρία άδεια	Φόρτιση επαναφορτιζόμενης μπαταρίας
	Κεφαλή ακροφυσίου φραγμένη	Καθαρίστε την κεφαλή ακροφυσίου
	Αντλία ελαττωματική	Αποταθείτε στο τμήμα σέρβις της AL-KO
	Φραγμένος ή λυγισμένος εύκαμπτος σωλήνας	Έλεγχος εύκαμπτου σωλήνα σπιράλ
Η αντλία δεν λειτουργεί	Επαναφορτιζόμενη μπαταρία άδεια	Φόρτιση επαναφορτιζόμενης μπαταρίας
	Ασφάλεια ελαττωματική	Ελέγξτε, αντικαταστήστε την ασφάλεια
	Το καλώδιο δεν έχει συνδεθεί σωστά στην επαναφορτιζόμενη μπαταρία	Έλεγχος καλωδίου
Η αντλία λειτουργεί αλλά δεν αντλείται νερό.	Άδειο δοχείο νερού	Απενεργοποιήστε την αντλία, γεμίστε το δοχείο.
	Η αντλία τραβάει αέρα.	Εξαερώστε την αντλία: Απενεργοποιήστε την αντλία, ανοίξτε το μοχλό στον ψεκαστήρα, ενεργοποιήστε πάλι την αντλία.



Σε περίπτωση βλαβών που δεν συμπεριλαμβάνονται σε αυτόν τον πίνακα ή τις οποίες δεν μπορείτε να διορθώσετε μόνοι σας, αποταθείτε στο αρμόδιο τμήμα εξυπηρέτησης πελατών μας.

Δήλωση συμμόρφωσης ΕΚ

Διά της παρούσης δηλώνουμε ότι αυτό το προϊόν, στην έκδοση που διατίθεται στην αγορά από την εταιρεία μας, αντιστοιχεί στις απαιτήσεις των εναρμονισμένων οδηγιών της ΕΚ, των προτύπων ασφαλείας της ΕΚ και τα πρότυπα που ισχύουν ειδικά για το προϊόν.

Προϊόν

Τροχήλατη αντλία ποτίσματος
Aquatrolley

Αριθμός σειράς
G1001005

Τύπος
A 300

Κατασκευαστής

AL-KO Geräte GmbH
Ichenhauser Str. 14
89359 KOETZ
DEUTSCHLAND

Οδηγίες ΕΚ

2006/95 CE
2004/108 CE
2000/14 CE

Εξουσιοδοτημένος

Anton Eberle
Ichenhauser Str. 14
89359 KOETZ
DEUTSCHLAND

Εναρμονισμένα πρότυπα

EN 60335-1
EN 55014-1
EN 55014-2

Αξιολόγηση συμμόρφωσης

2000/14 ΕΚ παράρτημα V

Kötz, 2010-08-30

Antonio De Filippo, Managing Director

Bu el kitabı hakkında

- İlk işleme almadan önce bu dokümantasyonu okuyunuz. Bu, cihazla güvenli çalışabilmenin ve cihazı sorunsuz kullanabilmenin ön şartıdır.
- Bu dokümantasyonda ve cihaz üzerinde yer alan güvenlik ve uyarı notlarına uyunuz.
- Bu dokümantasyon, tanımı yapılan ürünün ayrılmaz bir parçasıdır ve ürünün satılması durumunda ürünle birlikte alıcıya verilmelidir.

İşaret tanımları



Dikkat!

Bu uyarı notlarına tam olarak uyulduğunda, şahısların yaralanması ve / veya maddi hasarların oluşumu önlenir.



Cihazın tam olarak anlaşılması ve kullanımına ilişkin özel notlar.



Fotoğraf makinesi sembolü resimlere işaret eder.

Ürüne genel bakış

Sayfa 3 (A)

1	Sulama başlığı
2	Açma/kapama düğmesi
3	Akü LED göstergesi
4	Üst tutamak
5	Alt tutamak
6	Doldurma kapağı
7	Su deposu
8	Tutamak tesbit civataları
9	Akü
10	Akü bölmesi
11	Spiral hortum
12	Tutamak
13	Şarj cihazı
	Kullanma kılavuzu

Ürün tanımı

Amacına uygun kullanım

Bu Aquatrolley sadece özel alandaki bitkilerin sulanması için tasarlanmıştır. Sulama işleminde sıvı gübre ilavesi de yapılabilir.

Bundan farklı veya bunu aşan her tür kullanım amacına aykırıdır. Bu tür bir kullanımdan kaynaklanan hasarlarda üretici hiçbir sorumluluk kabul etmeyecektir.

Muhtemel hatalı kullanımlar

- Cihaz sanayi veya ziraat sektöründe, ya da kapalı alanlarda kullanılmamalıdır.
- Cihaz, bitki zehirlerinin dışarı taşınması ve haşerelele savaş amacıyla kullanılmamalıdır.
- İçecekler veya içme suyu için kullanmayın
- Patlayıcı, agresif veya yanıcı madde doldurmayın
- Sıcak su doldurmayın

Güvenlik notları

Başkalarının uğrayacağı kazalardan ve bunların özel mülkiyetindeki hasarlardan, operatör veya son kullanıcı sorumludur.

Aquatrolley güvenlik notları

- Kullanmadan önce aleti daima kontrol edin, hasarlı olan parçaların değiştirilmesini sağlayın
- Çocuklar veya kullanım kılavuzu hakkında bilgi sahibi olmayan diğer şahıslar aleti kullanmamalıdır
- Bu cihaz fiziksel, sensörük, zihinsel veya ruhsal yetenekleri sınırlı olan kişiler bu cihazı denetlenerek kullanmalıdır
- Sadece sıvı gübre kullanın. Gübre üreticisinin vermiş olduğu karışım oranları ile ilgili bilgilere ve güvenlik bilgilerine uyun.



Dikkat!

Taneli gübre pompaya zarar verebilir!

- Zeminin düz olmasına dikkat edin – Devrilme tehlikesi
- Cihazı uzun süreli doğrudan güneş ışını etkilerine karşı koruyun

- Eğimli arazide Aquatrolley'i arkanızdan çekmeyin!

Elektrik güvenliği

- Şebeke voltajı, teknik föylerde belirtilen şebeke voltajı bilgilerine uygun olmalıdır
- Su akımını elektrikli parçalara veya prizlere doğru tutmayın
- Elektrik fişini prizden çekerken kablосundan tutmayın
- Şarj kablosunda hasar olup olmadığını kontrol edin, hasarlı kabloları veya güç adaptörlerini kullanmayın

Akü ve şarj cihazı ile ilgili güvenlik notları

- Akünün aşırı boşalmasını önleyin – Akü zarar görebilir – Şarj süresi 9 saattir
- Ekstrem koşullarda aküden dışarı sıvı akabilir. Cilde temas etmesi durumunda
 - Temas eden bölgeyi derhal su ve sabunla yıkayın
 - Göze temas etmesi durumunda gözünüzü iyice yıkayın ve hemen bir doktora başvurun!
- Cihazı yağmur altında çalıştırmayın
- Şarj cihazına ıslak elle dokunmayın
- Aküyü ve şarj cihazını 0 °C'nin altındaki ve +45 °C'nin üstündeki sıcaklıklara karşı koruyun
- Aküyü ve şarj cihazını hiçbir zaman açmayın
- Aküyü kısa devre yapmayın – Kontakları irtibatlamayın!
- Aküyü başka cihazlar için kullanmayın
- Aküyü şarj ederken kontak yüzeylerinin temiz ve kuru olmasına dikkat edin
- Aküyü asla açık ateşe atmayın
- Şarj cihazını sadece kapalı iç mekanlarda kullanın
- Şarj cihazını nemden koruyun

Kullanım ile ilgili güvenlik notları

- Cihaz alkol, uyuşturucu ve ilaç etkisi altındayken kullanılmamalıdır
- Spiral hortumu bükmeyin

- Cihazı açıkken gözetimsiz durumda bırakmayın
- Pompayı susuz çalıştırmayın
- Cihazı ancak tamamen boşken devirin

Montaj

1. Üst tutamakla alt tutamağı birleştirin ve ürünün yanında verilen civatalarla sabitleyin (🔩 1).
2. Tutamağı conta ve giriş ile vidalayın ve sulama başlığını üzerine takın (🔩 2).
3. Aküyü bağlayın (🔩 3)
 - a. Akü bölmesinin alt tarafındaki civatayı çıkartın.
 - b. Akü bölmesinin kapağını açın
 - c. Artı kutbu (kırmızı) ve eksi kutbu (siyah) bağlayın
 - d. Akü bölmesinin kapağını kapatarak civata ile sabitleyin
5. Spiral hortumu Trolley'e ve sulama başlığına takın (🔩 4)

İlk işleme alma – Akünün şarj edilmesi



Dikkat!

Şarj olurken pompayı çalıştırmayın!
Su deposunu şarj sırasında doldurmayın!



Dikkat! Yangın tehlikesi!

Aküyü asla asitlerin veya kolay tutuşan maddelerin bulunduğu ortamlarda şarj etmeyin



Dikkat!

Sadece ürünün yanında verilen şarj cihazını ve aküyü kullanın! Başka marka şarj cihazları kullanmayın!

1. Şarj cihazını Aquatrolley'e bağlayın (🔩 6 -C)
2. Güç adaptörünü elektrik şebekesine bağlayın (230 V 50 Hz) – Şarj cihazındaki LED kırmızı yanar
3. Şarj süresi yakl. 9 saattir, akü şarj olduğunda şarj cihazındaki LED yeşil yanar.



Yükleme işleminden sonra Aquatrolley'in şarj cihazını çıkarınız, aksi halde akü kendi kendine boşalır.

Kullanım

1. Kapağı açın ve su deposuna su doldurun (🔌 5)
2. Cihazı açmak için:
 - a. Açma/kapama düğmesini (🔌 6 -A) "Açık" (1) üzerine getirin. Pompa çalışmaya başlar
 - b. Sulama yapmak için sulama tutamağındaki kola basın. (🔌 7)
3. Cihazı kapamak için:
 - a. Açma/kapama düğmesini (🔌 6 -A) "Kapalı" (O) üzerine getirin. Pompa durur
4. Cihazı taşıyacağınız ve saklayacağınız zaman sulama başlığını klipse (🔌 6 -D) asın

Akü göstergesinin anlamı (🔌 6 -B)

i Akü göstergesi sadece pompa açıkken yanar.

	Akü dolu
	Akü boşalmak üzere
	Akü boş – Aküyü şarj edin
	LED yok: Aküyü hemen şarj edin! Aşırı boşalma!

Onarım

- Onarım çalışmaları sadece yetkili uzman işletmeler veya AL-KO servis noktaları tarafından yapılmalıdır

Bakım ve temizlik

- Sadece orijinal yedek parça kullanın
- Cihazı kuru bir bezle temizleyin
- Sıvı gübre kullandıktan sonra cihazı iyice yıkayın

Sigortanın değiştirilmesi

Aquatrolley, bir 'takılabilir sigorta' ile yüksek voltaja ve kısa devreye karşı korunmaktadır (🔌 8).

1. Akü bölmesinin alt tarafındaki civatayı çıkartın.
2. Sigortayı sigorta tutucusundan çekin.
3. Yeni bir sigorta takın.
4. Akü bölmesinin kapağını kapatarak civata ile sabitleyin

Depolama

- Cihazı sadece tamamen boşaltılmış durumda saklayın
- Cihazı dona karşı koruyun
- Cihazı kuru, serin, donma tehlikesi bulunmayan bir yerde saklayın.
- Cihazı, çocuklar ve yetkili olmayanların erişemeyeceği şekilde saklayın

Bertaraf



Ömrünü tamamlayan cihazları, bataryaları ve aküleri evsel atıklarla birlikte bertaraf etmeyin!

Ambalaj, cihaz ve aksesuarlar yeniden değerlendirilebilen malzemelerden üretilmiştir ve buna uygun olarak bertaraf edilmelidir.

- Aküleri sadece boşalmış durumda bertaraf edin
- Kullanıcı, aküleri ve bataryaları geri vermekle yükümlüdür. Bunları satış noktalarına ücretsiz olarak verebilirsiniz.

Arıza yardımı

Arıza	Olası nedeni	Çözümü
Güç yok veya zayıf	Akü boş	Aküyü şarj edin
	Enjektör kafası tıkanmış	Enjektör kafasını temizleyin
	Pompa arızalı	AL-KO servisine başvurun
	Hortum tıkanmış veya bükülmüş	Spiral hortumu kontrol edin
Pompa çalışmıyor	Akü boş	Aküyü şarj edin
	Sigorta bozuk	Sigortayı kontrol edin, değiştirin
	Kablo aküye düzgün takılmamış	Kabloyu kontrol edin
Pompa çalışmasına rağmen su beslemesi yok	Su deposu boş	Pompayı kapatın, depoyu doldurun
	Pompa hava çekiyor	Pompanın havası tahliye edilmeli: Pompayı kapatın, sulama başlığındaki kolu açın, pompayı tekrar çalıştırın



Bu tabloda belirtilmemiş olan veya gideremeyeceğiniz arızalarda, lütfen yetkili müşteri servisimize başvurunuz.

AT Uygunluk Beyanı

İşbu belge ile, bu ürünün tarafımızdan satılan modelinin uyumlaştırılmış AT yönetmeliklerinde, AT güvenlik standartlarında ve ürüne özgü standartlarda yer alan hükümlere uygun olduğunu beyan ediyoruz.

Ürün

Aquatrolley

Seri Numarası

G1001005

Üretici

AL-KO Geräte GmbH
Ichenhauser Str. 14
89359 KOETZ
ALMANYA

Yetkili Kişi

Anton Eberle
Ichenhauser Str. 14
89359 KOETZ
ALMANYA

Tip

A 300

AT Yönetmelikleri

2006/95 CE
2004/108 CE
2000/14 CE

Uyumlaştırılmış Standartlar

EN 60335-1
EN 55014-1
EN 55014-2

Uygunluk Değerlendirmesi

2000/14 AT Ek V

Kötz,2010-08-30

Antonio De Filippo, Managing Director

Relativamente ao presente manual

- Ler atentamente a presente documentação antes da colocação em funcionamento. Esta é uma condição para um trabalho seguro e um manuseamento sem problemas.
- Respeitar as indicações de segurança e de advertência existentes na presente documentação e no aparelho.
- Esta documentação é parte integrante, de carácter permanente, do produto descrito, devendo, no acto de venda, também ser entregue ao comprador.

Explicação de sinais

Atenção!

Um seguimento preciso destas indicações de advertência poderá evitar a ocorrência de danos pessoais e / ou materiais.

 Indicações especiais para uma melhor compreensão e um melhor manuseamento.

 O símbolo da câmara remete para as figuras.

Descrição do produto

Utilização adequada

O Aquatrolley destina-se exclusivamente à irrigação e rega de plantas no âmbito doméstico. Pode ser adicionado adubo líquido.

Uma outra utilização, ou uma utilização para além da referida, é inadequada. O fabricante não assume qualquer responsabilidade por danos daqui resultantes.

Possível utilização incorrecta

- O aparelho não pode ser utilizado no âmbito comercial ou agrícola ou em espaços interiores.
- O aparelho não pode ser utilizado para a aplicação de herbicidas ou de pesticidas
- Não utilizar para bebidas ou água potável
- Não atestar com substâncias explosivas, agressivas ou inflamáveis
- Não encher com água quente

Visão geral do produto

Página 3  A

1	Cabeça de irrigação
2	Interruptor Lig./Desl.
3	Indicação LED da bateria
4	Barra superior
5	Barra inferior
6	Tampa para enchimento
7	Depósito de água
8	Parafusos para fixação da barra
9	Bateria
10	Compartimento da bateria
11	Mangueira helicoidal
12	Pega
13	Carregador
	Instruções de utilização

Advertências de segurança

O operador da máquina ou o utilizador final é responsável pelos acidentes envolvendo terceiros e a respectiva propriedade.

Indicações de segurança relativas ao Aquatrolley

- Antes de qualquer utilização, verificar o aparelho quanto a danos e mandar substituir as peças danificadas
- A utilização do aparelho está interdita a crianças ou pessoas que desconheçam as instruções de utilização
- Utilizar somente adubos líquidos. Respeitar as indicações do fabricante dos adubos no que diz respeito à proporção da mistura e às advertências de segurança.

Atenção!

Os adubos granulados podem danificar a bomba!

- Assentar numa superfície plana - perigo de basculamento
- Proteger o aparelho da irradiação solar directa prolongada
- Não puxar o Aquatrolley atrás de si em descidas íngremes!

Segurança eléctrica

- A tensão de rede deve estar conforme com as indicações sobre a tensão de rede que constam das especificações técnicas
- Não projectar o jacto de água para componentes eléctricos ou tomadas.
- Não desligar a ficha de rede da tomada puxando pelo cabo.
- Verificar o cabo do carregador quanto a danos; não utilizar cabos ou componentes de rede danificados

Advertências de segurança relativas à bateria e ao carregador

- Evitar a carga excessiva / descarga completa da bateria (possíveis danos na bateria) - tempo de carregamento de 9 horas.
- Em condições de utilização extremas, pode sair líquido da bateria. Em caso de contacto com a pele
 - Limpar a zona da pele afectada com água e sabão.
 - Em caso de contacto com os olhos, lavar com água abundante e procurar ajuda médica!
- Não tocar no carregador com as mãos molhadas
- Proteger a bateria e o carregador de temperaturas inferiores a 0 °C e superiores a + 45 °C
- Nunca abrir a bateria nem o carregador
- Não curto-circuitar a bateria - não ligar os terminais em ponte!
- Não utilizar a bateria noutros aparelhos
- No carregamento da bateria, verificar se as superfícies de contacto se encontram limpas e secas
- Nunca deitar a bateria para fogo vivo
- O carregador deve ser utilizado apenas em espaço interior seco.
- Proteger o carregador da humidade

Advertências de segurança para a operação

- Não operar o aparelho sob a influência de álcool, drogas ou medicamentos
- Não dobrar a mangueira helicoidal
- Não deixar o aparelho sem vigilância quando ligado

- Não deixar a bomba funcionar em seco
- Inclinor o aparelho apenas quando este se encontra totalmente vazio

Montagem

1. Encaixar a travessa superior e a travessa inferior em conjunto e fixar com os parafusos anexos (📷 1).
2. Aparafusar a pega com a junta e o apoio e encaixar a haste da cabeça de irrigação (📷 2).
3. Ligar a bateria (📷 3)
 - a. Retirar o parafuso da parte inferior do compartimento da bateria.
 - b. Abrir a tampa do compartimento da bateria.
 - c. Ligar o pólo positivo (vermelho) e o pólo negativo (preto).
 - d. Fechar a tampa do compartimento da bateria e fixar com o parafuso
5. Ligar a mangueira helicoidal junto do trolley e da cabeça de irrigação (📷 4)

Colocação em funcionamento - Carregar a bateria



Atenção!

Não accionar a bomba durante o carregamento!



Atenção! Perigo de incêndio!

Nunca carregar a bateria na proximidade de ácidos ou materiais facilmente inflamáveis.



Atenção!

Utilizar apenas o carregador e a bateria fornecidos com o aparelho! Não utilizar carregadores de outros fabricantes!

1. Ligar o carregador ao Aquatrolley (📷 6 -C).
2. Ligar o carregador à rede eléctrica (230V 50Hz) - O LED do carregador acende a vermelho.
3. O tempo de carregamento é de 9 horas; quando a bateria está carregada, o LED do carregador acende a verde.



i Após o carregamento, retirar o carregador do Aquatrolley; caso contrário, a bateria descarrega automaticamente.

Operação

1. Abrir a tampa e atestar o depósito de água com água (📷 5)
2. Ligar o aparelho:
 - a. Comutar o interruptor Lig./Desl. para (📷 6 -A) "Lig." (1). A bomba arranca
 - b. Para regar, pressionar a alavanca no engate da cabeça de irrigação (📷 7)
3. Desligar o aparelho:
 - a. Comutar o interruptor Lig./Desl. para (📷 6 -A) "Deslig." (0). A bomba pára.
4. Para transporte e armazenamento, prender a cabeça de irrigação no clipe (📷 6 -D)

Significado do indicador da bateria (📷 6 -B)

i O indicador da bateria acende apenas com a bomba ligada.

	Bateria carregada
	Bateria quase descarregada
	Bateria vazia - Carregar a bateria
	Sem LED: Carregar de imediato a bateria! Bateria completamente descarregada!

Reparação

- Os trabalhos de reparação devem apenas ser executados em pontos de assistência técnica AL-KO e empresas especializadas autorizadas

Manutenção e conservação

- Utilizar apenas peças originais

- Limpar o aparelho com um pano limpo
- Após a utilização de adubos líquidos, lavar bem o aparelho

Trocar o fusível

O Aquatrolley está protegido por um fusível de encaixe contra sobretensão e curto-circuitos (📷 8).

1. Retirar o parafuso da parte inferior do compartimento da bateria.
2. Desligar o fusível de encaixe do porta-fusíveis.
3. Colocar um fusível novo.
4. Fechar a tampa do compartimento da bateria e fixar com o parafuso

Armazenamento

- Armazenar o aparelho apenas depois de totalmente esvaziado
- Proteger o aparelho do gelo

Eliminação



Não proceder à eliminação de aparelhos, das baterias e das pilhas inutilizados juntamente com o lixo doméstico!

A embalagem, o aparelho e os acessórios foram fabricados a partir de materiais recicláveis, devendo ser eliminados como tal.

- As baterias devem ser eliminadas apenas depois de vazias
- O utilizador obriga-se a devolver as baterias e as pilhas. Estas podem ser entregues, gratuitamente, nos locais de venda.

Ajuda em caso de avarias

Avaria	Causa possível	Solução
Sem potência ou com potência reduzida	Bateria vazia	Carregar bateria
	Cabeça de irrigação obstruída	Limpar a cabeça de irrigação
	Bomba avariada	Localizar estações de assistência AL-KO
	Mangueira obstruída ou dobrada	Verificar a mangueira helicoidal
A bomba não funciona	Bateria vazia	Carregar bateria
	Fusível danificado	Verificar o fusível, substituir
	Cabo incorrectamente ligado à bateria	Verificar o cabo



Em caso de avarias que não constem nesta tabela, ou que não sejam passíveis de resolução, contactar a nossa assistência técnica da zona.

Declaração de Conformidade CE

Declaramos, pela presente, que o produto, na versão por nós comercializada, está conforme com os requisitos das directivas CE harmonizadas, normas de segurança CE e normas específicas aplicáveis ao produto.

Produto

Aquatrolley

Fabricante

AL-KO Geräte GmbH
Ichenhauser Str. 14
89359 KOETZ
ALEMANHA

Representante

Anton Eberle
Ichenhauser Str. 14
89359 KOETZ
ALEMANHA

Número de série

G1001005

Declaração de Conformidade CE

2006/95 CE
2004/108 CE
2000/14 CE

Normas harmonizadas

EN 60335-1
EN 55014-1
EN 55014-2

Tipo

A 300

Avaliação da conformidade

2000/14 CE Anexo V

Kötz, 2010-06-17

Antonio De Filippo, Managing Director

D

Garantie

Etwaige Material- oder Herstellungsfehler am Gerät beseitigen wir während der gesetzlichen Verjährungsfrist für Mängelansprüche entsprechend unserer Wahl durch Reparatur oder Ersatzlieferung.

Die Verjährungsfrist bestimmt sich jeweils nach dem Recht des Landes, in dem das Gerät gekauft wurde.

Unsere Garantiezusage gilt nur bei:

- Sachgemäßer Behandlung des Gerätes
- Beachtung der Bedienungsanleitung
- Verwendung von Original-Ersatzteilen

Die Garantie erlischt bei:

- Reparaturversuchen am Gerät
- Technischen Veränderungen am Gerät
- nicht bestimmungsgemäßer Verwendung (z. B. gewerblicher oder kommunaler Nutzung)

Von der Garantie ausgeschlossen sind:

- Lackschäden, die auf normale Abnutzung zurückzuführen sind
- Verschleißteile, die auf der Ersatzteilkarte mit Rahmen gekennzeichnet sind
- Verbrennungsmotoren – Für diese gelten die separaten Garantiebestimmungen der jeweiligen Motorenhersteller

Im Garantiefall wenden Sie sich bitte mit dieser Garantieerklärung und dem Kaufbeleg an Ihren Händler oder die nächste autorisierte Kundendienststelle. Durch diese Garantiezusage bleiben die gesetzlichen Mängelansprüche des Käufers gegenüber dem Verkäufer unberührt.

GB

Warranty

If any material or manufacturing defects are found during the statutory customer protection period, we will either repair or replace the equipment, whichever we consider the more appropriate. This statutory period may vary according to the legislation in force in the country where the equipment was purchased.

Our warranty is valid only if:

- The equipment has been used properly
- The operating instructions have been followed
- Genuine replacement parts have been used

The warranty is no longer valid if:

- The equipment has been tampered with
- Technical modifications have been made
- The trimmer was not used for its intended purpose (for example, used for commercial or communal applications)

The following are not covered by warranty:

- Paint damage due to normal wear
- Wear parts identified by a border on the spare parts list
- Combustion motors – these are covered by a separate warranty from the manufacturer concerned

To make a claim under warranty, please take this statement of warranty and proof of purchase to the nearest authorised customer service centre. This warranty does not affect the usual statutory rights of the customer relative to the seller.

NL

Garantie

Eventuele materiaal- of fabricagefouten aan het apparaat verhelpen we gedurende de wettelijke termijn voor garantieaanspraken naar onze keuze door reparatie of een vervangende levering. Deze garantietermijn wordt bepaald door de wetgeving in het land, waar het apparaat is gekocht.

Onze garantietoezegging geldt enkel bij:

- correcte behandeling van het apparaat
- inachtneming van de bedieningshandleiding
- gebruik van originele reserveonderdelen

De garantie vervalt bij:

- pogingen tot reparatie van het apparaat
- technische wijzigingen aan het apparaat
- gebruik dat niet in overeenstemming is met de bestemming (bijvoorbeeld bedrijfsmatig of gemeentelijk gebruik)

Uitgesloten van de garantie zijn:

- lacschade die is veroorzaakt door normale slijtage
- slijtageonderdelen, die op de kaart met reserveonderdelen zijn gekenmerkt met de omkadering
- verbrandingsmotoren – hiervoor gelden de aparte garantiebepalingen van de betreffende motorfabrikant

Bij garantieaanspraken kunt u zich met deze garantieverklaring en het aankoopbewijs wenden tot de distributeur of de bevoegde klantenservice bij u in de buurt. Met deze garantietoezegging blijven de wettelijke aanspraken bij gebreken van de koper tegenover de verkoper onverkort van kracht.

F

Garantie

Les défauts matériels ou de fabrication éventuels sur l'appareil sont couverts par notre garantie pendant la période de garantie légale pour les réclamations et nous les corrigeons à notre gré par une réparation ou une livraison de remplacement. La période de garantie est déterminée selon la loi du pays où l'appareil a été acheté.

Notre confirmation de garantie ne s'applique qu'en cas de :

- Traitement correct de l'appareil
- Respect du mode d'emploi
- Utilisation de pièces de rechange d'origine

La garantie s'éteint en cas de :

- Tentatives de réparation sur l'appareil
- Modifications techniques de l'appareil
- D'utilisation non conforme à l'usage prévu (p. ex utilisation commerciale ou municipale)

Ne sont pas couverts par la garantie :

- Les détériorations de la peinture dues à une usure normale
- Les pièces d'usure qui figurent en encadré sur la carte des pièces de rechange **XXX XXX (X)**
- Les moteurs à combustion – ces derniers sont couverts par les prestations de garantie des fabricants de moteur correspondants

Dans un cas impliquant la garantie, veuillez-vous adresser avec cette carte de garantie et votre bon d'achat à votre revendeur ou au centre de service-après vente agréé le plus proche. De par cet accord de garantie, les prestations en garantie légales de l'acheteur vis à vis du vendeur ne sont pas affectées.

E

Garantía

Nosotros solucionamos los posibles fallos del material o de fabricación durante el plazo legal de prescripción de derechos por deficiencias según nuestro criterio mediante reparación o entrega supletoria. El plazo de prescripción se determinará con arreglo a la legislación del país en el que se haya adquirido el aparato.

Nuestra declaración de garantía es válida únicamente en caso de:

- uso correcto del aparato
- observancia de las instrucciones de uso
- utilización de piezas de repuesto originales

La garantía se extingue cuando:

- se realizan intentos de reparación en el aparato
- se realizan modificaciones técnicas en el aparato
- en caso de utilización no conforme a la finalidad prevista (por ejemplo, utilización industrial o comunal)

Quedan excluidos de la garantía:

- los daños de lacado derivados del desgaste normal
- las piezas de desgaste que en la ficha de piezas de repuesto están identificadas con el marco **XXX XXX (X)**
- motores de combustión: para éstos serán de aplicación las regulaciones de garantía propias del fabricante de motor en cuestión

En caso de proceder la garantía, rogamos se dirija con la presente declaración de garantía y el comprobante de compra a su vendedor o al servicio autorizado de postventa más cercano. Los derechos legales por deficiencias del comprador frente al vendedor no se ven afectados por esta declaración de garantía.

H

Garancia

A készülék esetleges anyag-, illetve gyártási hibáit a szavatosság törvényes elévülési idején belül, saját választásunknak megfelelően javítással vagy pótalkatrész biztosításával hárítjuk el. Az elévülési idő vonatkozásában annak az országnak a törvényei az irányadók, amelyben a készüléket megvásárolták.

A garancia érvényes, ha:

- A készüléket szakszerűen használták
- Betartották a használati utasítást
- Eredeti pótalkatrészeket használtak

A garancia nem érvényes, ha:

- A készüléket sajátkezűleg javították
- A készülék műszaki jellemzői megváltoztak
- A készüléket nem rendeltetésszerűen használták (pl. ipari vagy kommunális célú hasznosítás esetén)

A garancia nem vonatkozik a következőkre:

- A lakkozás normál használatból eredő sérülései
- Kopásnak kitett alkatrészek, amelyek a pótalkatrész-kártyán bekeretezett számmal vannak jelölve XXX XXX (X)
- Belsőégésű motorok – Ezekre az adott motor gyártója által kiadott külön garanciaállás érvényes

Garanciális esetben kérjük, hogy ezzel a garanciaállalási nyilatkozattal és a vásárláskor kapott számlával forduljon az üzlet-hez, ahol a vásárlás történt, vagy a legközelebbi ügyfélszolgálathoz. Ez a garanciaállás a vásárlónak az eladóval szemben támasztott törvényes szavatossági igényét nem érinti.

DK

Garanti

Eventuelle materiale- eller produktionsfejl ved maskinen afhjælpes inden for den lovbestemte forældelsesfrist for garantikrav ved reparation eller erstatningslevering efter vores valg. Forældelsesfristen retter sig efter lovgivningen i det land, hvor maskinen er købt.

Vores garantitilsagn gælder kun ved:

- Korrekt behandling af maskinen
- Iagttagelse af betjeningsvejledningen
- Anvendelse af originale reservedele

Garantien bortfalder ved:

- Reparationsforsøg på maskinen
- Tekniske ændringer på maskinen
- Ikke-bestemmelsesmæssig anvendelse (f.eks. erhvervs-mæssig eller kommunal anvendelse)

Garantien omfatter ikke:

- Lakskader, der skyldes normal slitage
- Sliddele, der på reservedelskortet er mærket med ramme XXX XXX (X)
- Forbrændingsmotorer – disse er omfattet af særlige garantibestemmelser fastsat af den pågældende motorproducent

I garantitilfælde bedes du kontakte din forhandler eller den nærmeste autoriserede kundeserviceafdeling og medbringe denne garantierklæring og købskvitteringen. Dette garantitilsagn har ingen indflydelse på købers ved lov fastsatte garantikrav over for sælger.

S

Garanti

Eventuella material- eller tillverkarfel på maskinen ansvarar vi för under garantin inom den lagstadgade preskriptionstiden antingen genom reparation eller utbyte av del/delar. Preskriptionstiden gäller efter respektive lands lag, där maskinen införskaffades.

Våra garantiåtaganden gäller endast vid:

- Ett korrekt handhavande av maskin
- Beaktande av bruksanvisning
- Användning av reservdelar i original

Garantin upphör att gälla vid:

- Reparationsförsök av maskin
- Tekniska ändringar på maskinen
- Ej ändamålsenlig användning (t.ex. användning för kommersiellt bruk eller användning inom kommunal verksamhet)

Garantin gäller inte för:

- Lackskador, som beror på normalt slitage
- Förslitningsdelar, som på reservdelskartan är märkta med ramar XXX XXX (X)
- Förbränningsmotorer – För dessa gäller separata garantibestämmelser från respektive motortillverkare

Vid garantifall var god uppsök din handlare med denna garantiförsäkrans och kvittot eller närmaste auktoriserade kundtjänstställe. Genom detta garantiåtagande berörs inte köparens lagstadgade garanti gentemot försäljaren.

I

Garanzia

Qualsiasi difetto del materiale o di fabbricazione sarà eliminato durante il periodo di garanzia previsto dalla legge, a nostra scelta, tramite riparazione o sostituzione. Il periodo di garanzia dipende dalle leggi del paese, in cui viene acquistata la macchina.

La nostra garanzia è valida solo nei seguenti casi:

- utilizzo corretto della macchina
- rispetto delle istruzioni per l'uso
- impiego di ricambi originali

La garanzia decade nei seguenti casi:

- tentativi di riparazione sulla macchina
- modifiche tecniche alla macchina
- impiego non conforme alle prescrizioni (per es. impiego professionale o in ambito pubblico)

Sono esclusi dalla garanzia:

- danni alla vernice riconducibili alla normale usura
- particolari soggetti a usura, che sulla scheda ricambi siano contrassegnati da **XXX XXX (X)**
- motori a combustione – Per questi valgono le norme di garanzia del produttore del motore

Per richiedere una prestazione in garanzia rivolgersi - con questa dichiarazione e lo scontrino dell'acquisto - al rivenditore o al Centro assistenza autorizzato più vicino. La presente garanzia lascia invariate le rivendicazioni di garanzia legali dell'acquirente nei riguardi del venditore.

SLO

Garancija

V zakonitem garancijskem roku morebitne napake v materialu ali izdelavi v skladu z našo presojo brezplačno odpravimo bodisi s popravilom ali zamenjavo delov. Obseg garancijskih pravic je odvisen tudi od zakonodaje države, v kateri ste napravo kupili.

Naša garancija velja samo:

- če napravo uporabljate v skladu z navodili in namenom
- če upoštevate navodila za uporabo
- če uporabljate le originalne nadomestne dele

Garancijske pravice prenehajo veljati:

- če skuša napravo popraviti nepooblaščen oseba
- če opravite tehnične spremembe na napravi
- v primeru nenamenske uporabe (npr. v pridobitvene ali komunalne namene)

Garancija ne krije:

- poškodb laka, ki so posledica običajne obrabe
- obrabnih delov, ki so na seznamu nadomestnih delov označeni z okvirčkom **XXX XXX (X)**
- za motorje z notranjim izgorevanjem veljajo določila v garancijskem listu, ki ga prilaga prodajalec

V primeru uveljavljanja garancije se z garancijskim listom in računom obrnite na svojega prodajalca ali najbližji pooblaščen servis. Navedbe v priloženi garancijski izjavi ne omejujejo zakonsko določenih pravic, ki jih ima kupec do prodajalca.

HR

Jamstvo

Eventualne greške na materijalu ili greške pri proizvodnji koje se pojave na uređaju otklanjamo za vrijeme zakonskog jamstvenog roka za zahtjeve u slučaju nedostatak po našem izboru u vidu popravke ili zamjenske isporuke. Jamstveni rok određuje se prema zakonu zemlje u kojoj je uređaj kupljen.

Naše jamstvo vrijedi samo u slučaju:

- propisnog rukovanja uređajem
- poštivanja uputa za rukovanje
- uporabe originalnih zamjenskih dijelova

Pravo na jamstvo gubi se u slučaju:

- pokušaja popravaka na uređaju
- tehničkih izmjena na uređaju
- nenamjenske uporabe (npr. profesionalna ili komunalna uporaba)

Iz jamstva su isključeni:

- oštećenja na laku koja nastaju uslijed normalnog habanja
- potrošni dijelovi koji su označeni na kartici s rezervnim dijelovima s okvirom **XXX XXX (X)**
- motori s unutarnjim izgaranjem – za njih vrijede odvojene jamstvene odredbe odgovarajućeg proizvođača motora

U slučaju jamstvenog zahtjeva molimo obratite se s ovom izjavom o jamstvu i dokazom o kupnji Vašem prodavaču ili najbližjoj ovlaštenoj servisnoj službi za kupce. Ovom izjavom o jamstvu nisu obuhvaćeni zahtjevi u slučaju nedostataka koje kupac može imati prema prodavaču.

LV

Iespējamos materiāla vai ražošanas brāķus ierīcē mēs novērsīsim atbilstoši likumā noteiktajam noilguma termiņam attiecībā uz garantijas prasībām, paturot tiesības izvēlēties starp labošanu vai jaunas preces piegādi. Noilguma termiņš tiek noteikts, vadoties pēc tās valsts spēkā esošās likumdošanas, kurā ierīce tika nopirkta.

Mūsu garantijas pakalpojumi ir spēkā tikai tad, ja:

- ierīce tiek lietota pareizā veidā
- tiek ievēroti lietošanas instrukcijas norādījumi
- tiek izmantotas oriģinālās rezerves daļas

Garantija neattiecas uz:

- krāsas bojājumiem, kas radušies normāla nolietojuma rezultātā
- dilstošajām detaļām, kas rezerves daļu kartē ir atzīmēti ar rāmīti **[XXX XXX (X)]**
- iekšdedzes motoriem – uz tiem attiecas atsevišķi attiecīgo motoru ražotāju garantijas sniegšanas noteikumi

Garantijas prasību gadījumā lūdzam jūs ar šo garantijas deklarāciju un pirkuma čeku doties pie jūsu tirdzniecības pārstāvja vai uz tuvāko oficiālo klientu apkalpošanas centru. Šī apņemšanās sniegt garantijas pakalpojumus neietekmē tiesības uz likumā noteikto pircēja garantijas prasību iesniegšanu iepretim pārdevējam.

LT

Garantija

Mes pašalinsime gamintojo klaidas arba medžiagų trūkumus garantiniu dviejų metų laikotarpiu, savo nuožiūra, arba pataisydami, arba pakeisdami prietaisą. Garantinis laikotarpis pradedamas skaičiuoti nuo pirkimo datos, garantija galioja toje šalyje, kurioje prietaisas buvo nupirktas.

Mūsų garantija galioja tokiais atvejais:

- Kai prietaisas naudojamas pagal instrukciją
- Laikomasi naudojimo vadovo instrukcijų
- Naudojamos originalios atsarginės dalys

Garantija nebegalioja tokiais atvejais:

- Klientas bando pats remontuoti prietaisą
- Prietaisas yra techniškai modifikuotas
- Prietaisas naudojamas ne pagal paskirtį

Garantija neapima:

- Gedimų dėl įprasto nusidėvėjimo
- Keičiamų detalių, kurios yra pažymėtos ženklais **[XXX XXX (X)]**
- Variklių - jiems galioja atskiros jų gamintojų instrukcijos

Garantiniu atveju su šia garantijos kortele ir pirkimo įrodymu prašome kreiptis į pardavėją arba artimiausią mūsų įgaliotą remonto dirbtuvę. Ši garantija neapriboja pardavėjo atsakomybės pirkėjo prietaiso atžvilgiu.

RUS

Гарантия

Мы готовы устранить некоторые погрешности материала или изготовления в течение установленного законом срока давности предъявления претензии по качеству (путем ремонта или замены - по нашему усмотрению). Срок давности определяется законодательством страны, где был куплен инструмент.

Наши гарантийные обязательства действительны только в следующих случаях: Гарантия теряет силу в следующих случаях:

- При надлежащем обращении с инструментом
- При попытке починить инструмент
- При соблюдении руководства по эксплуатации
- При внесении изменений в конструкцию инструмента
- При использовании оригинальных запасных частей
- При ненадлежащем использовании инструмента (например, в промышленных или коммунальных целях)

Гарантия не распространяется на:

- Повреждения лакового покрытия, возникшие по причине нормального износа
- Изнашиваемые детали, отмеченные рамкой **[XXX XXX (X)]** на карте запасных частей
- Двигатели внутреннего сгорания – На них распространяются отдельные гарантийные обязательства соответствующего производителя двигателей

В случае, требующем предоставления гарантии, пожалуйста, обратитесь с данным гарантийным письмом и чеком, подтверждающим покупку, к Вашему дилеру или в ближайший авторизованный сервисный центр. Данные гарантийные обязательства не распространяются на определенный законом порядок предъявления покупателем претензий по качеству к продавцу.

N

Garanti

Eventuelle material- eller produksjonsfeil på maskinen utbedrer vi i løpet av den lovpålagte foreldelsesfristen for mangler etter eget valg, enten ved reparasjon eller med et nytt produkt. Foreldelsesfristen fastsettes iht. loven i det landet maskinen ble kjøpt.

Vår garanti gjelder kun ved:

- Korrekt håndtering av maskinen
- Overholdelse av bruksanvisningen
- Bruk av originale reservedeler

Garantien gjelder ikke ved:

- Reparasjonsforsøk på maskinen
- Tekniske endringer på maskinen
- Ikke tiltenkt bruk (f.eks. industriell eller kommunal bruk)

Utelukket fra garantien:

- Lakkskaden som kan føres tilbake til normal bruk
- Slitedeler som i reservedelskortet med ramme er merket **XXX XXX (X)**
- Forbrenningsmotorer – for disse gjelder separate garantibestemmelser fra den respektive motorprodusenten

Ved garantitilfeller kontakter du forhandleren eller nærmeste autoriserte kundeservice. Ta med dette garantikortet og kvitteringen. Med denne garantien forblir kjøperens juridiske mangelfordringer overfor selger uberørt.

FIN

Takuu

Laitteessa mahdollisesti esiintyvät materiaali- tai valmistusvirheet korjataan lakisääteisen takuun voimassaoloaikana valmistajan parhaaksi katsomalla tavalla joko korjaamalla tai toimittamalla asiakkaalle varaosa.

Takuun voimassaoloaika määräytyy laitteen ostomaan lakien mukaisesti.

Valmistajan myöntämä takuu pätee vain seuraavien edellytysten täytyessä:

- Laitetta käytetään asianmukaisesti
- Käyttöohjetta noudatetaan
- Laitteessa käytetään alkuperäisiä varaosia

Takuu raukeaa seuraavissa tapauksissa:

- Laitetta on yritetty korjata
- Laitteeseen on tehty teknisiä muutoksia
- Laitetta on käytetty määräysten tai ohjeiden vastaisella tavalla (esim. kaupalliseen tai kunnallistekniseen tarkoitukseen)

Takuu ei koske:

- Maalivaurioita, jotka johtuvat normaalista kulumisesta
- Kuluvia osia, jotka on merkitty varaosakaavioon kehyksellä **XXX XXX (X)**
- Polttomootoreita – Niitä koskevat kulloinkin kyseessä olevan moottorivalmistajan erilliset takuumääräykset

Ota takuutapauksessa yhteyttä jälleenmyyjään tai lähimpään valtuutettuun huoltoliikkeeseen ja esitä tämä takuutodistus ja myyntikuitti. Valmistajan myöntämä takuu ei rajoita ostajan lakisääteisiä takuuvaatimuksia.

EST

Garantii

Mis tahes materjali- või tootmisvead seadmel kõrvaldame enne seadusega paika pandud garantii aegumistähtaega, kas parandades või asendades lisatarvikud. Aegumistähtaeg sõltub selle riigi seadustest, kust on seade ostetud.

Garantii kehtib vaid järgnevatel juhtudel:

- Asjakohane seadme käsitsemine
- Kasutusjuhendi järgimine
- Originaalvaruosade kasutamine

Garantii kaotab kehtivuse järgnevatel juhtudel:

- Seadme paranduskatsed
- Seadme tehniline muutmine
- Mittesihotstarbeline kasutamine (nt tööstuslik või kommunaalne kasutus)

Garantii ei kehti järgnevatel juhtudel:

- Laki kahjustus, mis tekib seadme tavapärasel kasutamisel
- Kulunud osad, mis on varuosade kaardil märgitud raamiga **XXX XXX (X)**
- Põlemismootor – selle jaoks kehtivad eraldi garantiitingimused vastava mootori tootja poolt

Kui probleem vastab garantiitingimustele, pöörduge garantiilehe ja ostutšekiga vahendaja või lähima volitatud klienditeeninduse poole. Selle garantii alusel ei saa müüja muuta õiguslikke nõudeid rikete kohta, mis on ostja esitanud.

PL

Gwarancja

Ewentualne wady materiałowe lub produkcji urządzenia usuwamy w przepisowym okresie gwarancji braku wad, poprzez naprawę lub wymianę według naszego wyboru. Okres gwarancji określany jest według przepisów kraju zakupu.

Gwarancja przysługuje tylko wtedy gdy:

- Obchodzono się odpowiednio z urządzeniem
- Przestrzegano instrukcji obsługi
- Stosowano oryginalne części zamienne

Gwarancja wygasa gdy:

- Próbowano urządzenie naprawiać
- Dokonywano zmian technicznych w urządzeniu
- Stosowano urządzenie niezgodnie z przeznaczeniem (np. zawodowe lub komunalne zastosowanie)

Gwarancja nie obejmuje:

- Uszkodzeń lakieru wynikłych z normalnego zużycia
- Części podlegających zużyciu oznaczonych w wykazie **XXX XXX (X)** w ramkach
- Spalonych silników – Dla nich obowiązują odrębne postanowienia gwarancyjne producenta silnika

W przypadku konieczności korzystania z gwarancji proszę się zwrócić do Waszego sprzedawcy lub autoryzowanej placówki serwisowej z niniejszą deklaracją gwarancji i dowodem zakupu. Udzielenie gwarancji nie ma wpływu na prawne możliwości roszczeń nabywcy względem sprzedawcy.

CZ

Záruka

Případné materiálové nebo výrobní vady na přístroji odstraníme během zákonné lhůty na odstranění nedostatků podle naše-
ho uvážení buď opravou nebo náhradou. Lhůta na odstranění nedostatků se řídí právem země, kde byl přístroj zakoupen.

Naše záruka platí jen v případě:

- Řádné manipulace s přístrojem
- Dodržení návodu k obsluze
- Používání originálních náhradních dílů

Záruka zaniká v případě:

- Pokusu o opravu přístroje
- Technických změn na přístroji
- Nevhodném používání (např. komerční nebo komunální využití)

Ze záruky je vyloučeno:

- Poškození laku, které se týká normálního opotřebení
- Rychle se opotřebující součásti, které jsou na kartě náhradních dílů označeny rámečkem **XXX XXX (X)**
- Spalovací motory – na ně se vztahuje zvláštní záruka daného výrobce motoru

V záručním případě se obraťte s tímto prohlášením o záruce a dokladem o nákupu na Vašeho prodejce nebo na nejbližší au-
torizovaný zákaznický servis. Příslibem záruky zůstávají zákonné nároky kupujícího vůči prodejci nedotčeny.

SK

Záruka

Případnú materiálovú alebo výrobnú chybu počas zákonnej záručnej lehoty odstránime podľa nášho rozhodnutia pomocou
opravy alebo náhradnej dodávky. Premlčacia doba je určená podľa práva krajiny, kde bolo zariadenie nakúpené.

Náš príslub záruky platí len v prípade, že:

- Zariadenie bolo správne obsluhované
- Dodržiaval sa návod na obsluhu
- Používali sa len originálne náhradné diely

Záruka stráca platnosť v prípade, že:

- Na zariadení boli vykonané pokusy o opravu
- Na zariadení boli vykonané technické zmeny
- Zariadenie sa nepoužívalo podľa účelu, na ktorý bolo určené (napr. priemyselné alebo komunálne použitie)

Zo záruky sú vylúčené:

- Poškodenia laku, ku ktorým došlo normálnym opotrebovaním
- Opotrebované diely, ktoré sú na karte náhradných dielov označené rámečkom **XXX XXX (X)**
- Spalovacie motory – Pre tieto platia samostatné záručné podmienky príslušného výrobcu motoru

V prípade záruky sa obráťte, prosím, s týmto vyhlásením o záruke a dokladom o nákupe na vášho predajcu alebo na
najbližší autorizovaný zákaznický servis. Týmto príslubom záruky zostávajú zákonné nároky kupujúceho voči predávajúce-
mu na odstránenie nedostatkov nedotknuté.

UA

Протягом встановленого законодавством строку давності претензій щодо якості пристрою ми усуємо деякі дефекти матеріалу або виробничий брак шляхом ремонту або заміни (за нашим розсудом). Строк давності визначається правовими нормами тієї місцевості, де було куплено пристрій.

Наші гарантійні зобов'язання дійсні лише в таких випадках:

- Належна експлуатація пристрою
- Дотримання інструкції з експлуатації
- Використання оригінальних запасних частин

Гарантія

Гарантія втрачає силу в таких випадках:

- У разі здійснення спроби полагодити інструмент
- технічні зміни пристрою
- У разі неналежного використання інструмента (наприклад, у промислових або комунальних цілях)

Гарантія не розповсюджується на такі випадки:

- На пошкодження лакованої поверхні, які утворились унаслідок звичайного зношування
- Деталі, що зношуються (позначені рамкою [XXX XXX (X)] на карті запасних частин)
- На двигуни внутрішнього згорання – На них розповсюджуються окремі гарантійні норми відповідного виробника двигунів

У випадку, що потребує надання гарантії, звертайтеся з цим гарантійним листом та документом, який підтверджує акт купівлі, до Вашого дилера або до найближчого авторизованого сервісного центру. Ці гарантійні зобов'язання не розповсюджуються на правові претензії клієнта до продавця стосовно якості проданого пристрою.

GR

Εγγύηση

Σε περίπτωση που υπάρχουν κατασκευαστικά σφάλματα αναλαμβάνουμε την επισκευή ή την αντικατάσταση της συσκευής, σύμφωνα με την κρίση μας, στο διάστημα εντός της νομικής προθεσμίας κατά το οποίο αναγνωρίζονται αξιώσεις αποζημίωσης για ελαττώματα.

Το διάστημα αυτό εξαρτάται από τη νομοθεσία της χώρας, στην οποία αποκτήθηκε η συσκευή.

Η υποχρέωση εγγύησης ισχύει μόνο σε περίπτωση:

- προσήκουσας χρήσης της συσκευής
- τήρησης των οδηγιών χρήσης
- χρήσης γνήσιων ανταλλακτικών

Η εγγύηση παύει να ισχύει σε περίπτωση:

- απόπειρες επιδιόρθωσης της συσκευής
- τεχνικών μετατροπών στη συσκευή
- αντικάνονικης χρήσης (π. χ. επαγγελματική χρήση ή χρήση από συνεργεία του δήμου)

Από την εγγύηση εξαιρούνται:

- ζημιές στο χρώμα που οφείλονται σε φυσιολογική φθορά
- αναλώσιμα εξαρτήματα που στην κάρτα ανταλλακτικών έχουν ως διακριτικό σύμβολο το πλαίσιο [XXX XXX (X)]
- κινητήρες εσωτερικής καύσης – για αυτούς ισχύουν οι ειδικοί όροι εγγύησης του εκάστοτε κατασκευαστή κινητήρων

Σε περίπτωση που επιθυμείτε να κάνετε χρήση των δικαιωμάτων της εγγύησης απευθυνθείτε με την παρούσα βεβαίωση εγγύησης και την απόδειξη της αγοράς στο κατάστημα από το οποίο προμηθευτήκατε τη συσκευή ή στο πλησιέστερο εξουσιοδοτημένο σέρβις. Η παρούσα δήλωση εγγύησης δεν θίγει τις έννομες αξιώσεις του πελάτη για αποζημίωση σε περίπτωση ελαττωμάτων, τις οποίες μπορεί αυτός να προβάλλει κατά του πωλητή.

TR

Garanti

Cihazda herhangi bir malzeme veya üretici hatasında veya arıza durumlarında yasal garanti süresi içinde gerekli değişimler tarafımızdan yapılacak seçime bağlı olarak onarım veya yedek parça teslimi olarak gerçekleştirilecektir. Garanti süresi cihazın satın alındığı ilgili ülkenin yasal zorunluluğu ile belirlenmiştir.

Garanti ancak şu durumlarda geçerlidir:

- Cihazın amacına uygun olarak kullanılmasında
- Kullanım kılavuzunun dikkate alınması
- Orijinal yedek parçaların kullanımında

Garanti hangi durumlarda geçersizdir:

- Cihazda onarım denemeleri
- Cihaz üzerinde teknik değişiklikler
- Talimatlara uygun olmayan şekilde kullanım (örn. ticari veya belediye amaçlı kullanım)

Şunlar garanti dışıdır:

- Normal kullanımdan dolayı ortaya çıkmış boya hasarları
- Yedek parça kartında çerçevesi [XXX XXX (X)] ile işaretlenmiş olan aşınan parçalar
- İçten yanmalı motor – Bunlar için ilgili motor üreticisinin ayrı olarak verilen garanti şartları geçerlidir

Garantinin gerekmesi durumunda lütfen bu garanti belgesi ve cihazın faturası ile satıcınıza veya en yakın yetkili müşteri servisine danışın. Bu garanti onayı ile ürünü satın alanın yasal hasar talepleri saklıdır.

Aquatrolley A 300

Art. Nr. 112 682

AL-KO

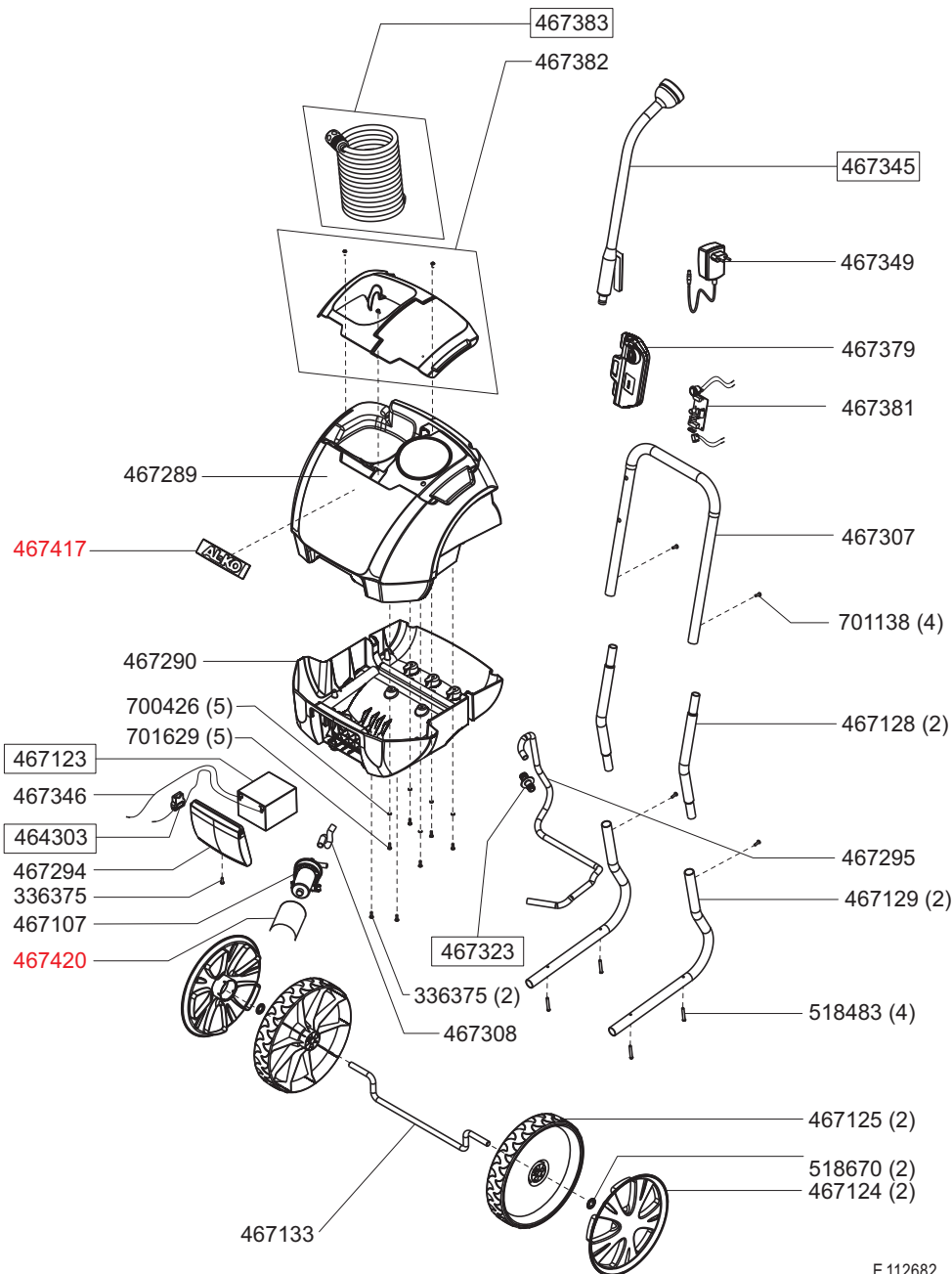

E 112682

a	b	c	d	e	f
*	*	*	*	*	*

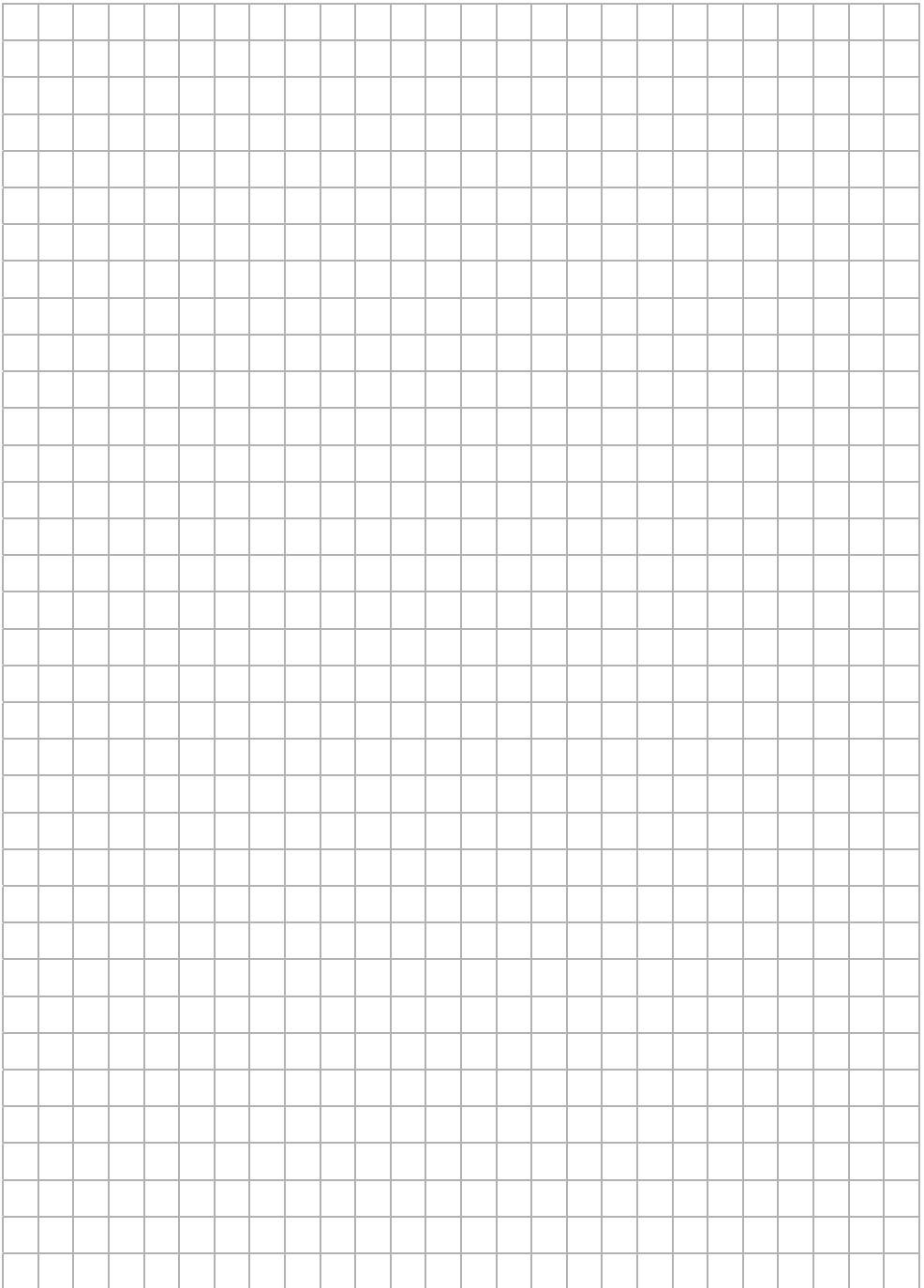

Country	Company	Telephone	Fax
A	AL-KO Kober Ges.m.b.H.	(+43) 35 78 / 251 52 27	(+43) 35 78 / 251 53 38
AUS	AL-KO International PTY. LTD	(+61) 3 / 97 67 - 3700	(+61) 3 / 97 67 - 3799
B / L	Eurogarden NV	(+32) 16 / 80 54 27	(+32) 16 / 80 54 25
BG	Valerii S&M Group SJ	(+359) 2 942 34 02	(+359) 2 942 34 10
CH	AL-KO Kober AG	(+41) 56 / 418 31 50	(+41) 56 / 418 31 60
CZ	AL-KO Kober Spol.sr.o.	(+420) 382 / 21 03 81	(+420) 382 / 21 27 82
D	AL-KO Geräte GmbH	(+49) 82 21 / 203 - 0	(+49) 82 21 / 203 - 138
DK	AL-KO Ginge A/S	(+45) 98 82 10 00	(+45) 98 82 54 54
EST/LT/LV	AL-KO Kober SIA	(+371) 67409330	(+371) 67807018
F	AL-KO S.A.S.	(+33) 3 / 85 - 763 540	(+33) 3 / 85 - 763 588
GB	Rochford Garden Machinery Ltd.	(+44) 19 63 / 82 80 50	(+44) 19 63 / 82 80 52
H	AL-KO KFT	(+36) 29 / 53 70 50	(+36) 29 / 53 70 51
HR	Brun.ko.-prom d.o.o.	(+385) 1 3096 567	(+385) 1 3096 567
I	AL-KO Kober GmbH / SRL	(+39) 039 / 932 93 11	(+39) 039 / 932 93 90
IN	AGRO-COMMERCIAL	(+91) 3322874206	(+91) 3322874139
IQ	Gulistan Com	(+946) 750 450 80 64	
IRL	Cyril Johnston & Co. Ltd.	(+44) 2890813121	(+44) 2890914220
LY	ASHOFAN FOR AGRICULT. ACC.	(+218) 512660209	(+218) 512660209
MA	BADRA Sarl	(+212) 022447128	(+212) 022447130
MK	Techno Geneks	(+389) 2 2551801	(+389) 2 2520175
N	AL-KO GINGE A/S	(+47) 64 86 25 50	(+47) 64 86 25 54
NL	O.DE LEEUW GROENTECHNIEK	(+31) 38 / 444 6160	(+31) 38 / 444 6358
PL	AL-KO Kober Sp. z o.o.	(+48) 61 / 8 16 19 25	(+48) 61 / 8 16 19 80
RO	OMNITECH Technology SRL	(+4) 021 326 36 72	(+4) 021 326 36 79
RUS	OOO AL-KO Kober	(+7) 499 / 168 87 18	(+7) 499 / 96600 - 00
RUS	AL-KO St. Petersburg GmbH	(+7) 812 / 4 46 10 75	(+7) 812 / 4 46 10 75
S	AL-KO Ginge Svenska AB	(+46) (0) 3157 35 80	(+46) (0) 3157 56 20
SK	AL-KO Kober Slovakia Spol.s.r.o.	(+421) 2 / 45 99 41 12	(+421) 2 / 45 64 81 17
SLO	Darko Opara s.p.	(+386) 1 722 58 50	(+386) 1 722 58 51
SRB	Agromarket d.o.o.	(+381) 34 308 00	(+381) 34 308 16
TR	ZIMAS A.S.	(+90) 232 4580586	(+90) 232 4572697
UA	TOV AL-KO Kober	(+380) 44 / 492 33 96	(+380) 44 / 492 33 97