

US 45 -22

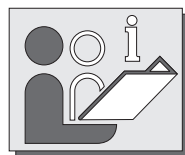

460 245
d e f
2007



www.ginge.com

US 45-22
US 45-22

Art.Nr. 112578
Art.Nr. 112587

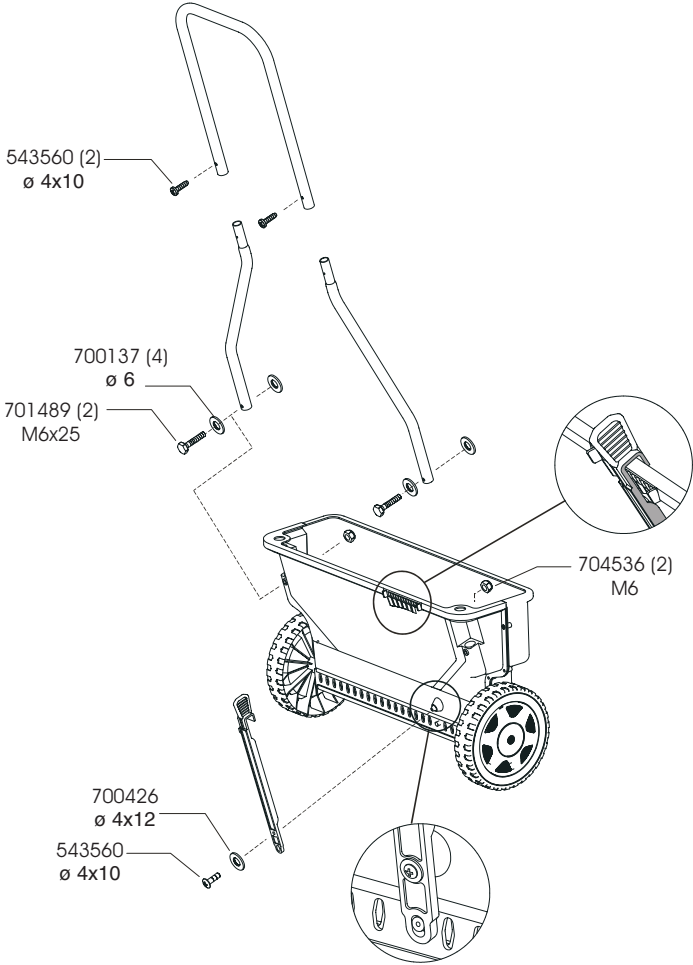

E12578 / E12587

a	b	c	d	e	f
---	---	---	---	---	---

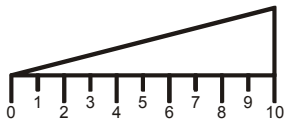
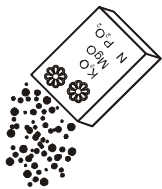

2 | 3 | 4 | 5 | 6 | 7 | 8 | 9 | 10

Dehner	Mineralsk Plænegødning						X			
Compo	FLORANID Plæne Startgødning					X				
Compo	FLORANID Plæne Langtidsgødning					X				
Compo	FLORANID Premium Langtidsgødning					X				
Neudorf	Azet Plænegødning								X	
Oscorna	Rasaflor Plænegødning								X	
Substral	Langtids Plænegødning						X			
	Blåkorn			X						
	TG Väx upp				X					
	Stroller				X					
	Supra Garden					X				
	Sand		●	→	→	→	→	→	→	→
	Salt		●	→	→	→	→	→	→	→

	US 45-22
	45 cm
	max. 22 l
	vario
	netto 3,5 kg

DK	FIN	S	D	GB
<p>Reklamationsret</p> <p>Evt. materiale- eller fabrikationsfejll på maskinen udbedres af os inden for den lovmæssige reklimationsfrist, efter vort valg, gennem reparation eller ved levering af reservedele.</p> <p>Reklamationsfristen er afhængig af loven i det land, hvor maskinen er købt.</p> <p>Reklamationsretten gælder kun ved:</p> <ul style="list-style-type: none"> • Sagkyndig behandling af maskinen. • Overholdelse af brugsanvisningen. • Anvendelse af originale reservedele. <p>Reklamationsretten bortfalder ved:</p> <ul style="list-style-type: none"> • Reparationsforsøg på maskinen. • Tekniske ændringer på maskinen. • Ikke-bestemmelsesmæssig anvendelse. • fx erhvervs-mæssig eller kommunal benyttelse. <p>Udelukket af reklamationsretten er:</p> <ul style="list-style-type: none"> • Lakskader, der kan føres tilbage til normal siltage. • Siddele, som på reservedelskortet er markeret med XXX XXX (X). • Forbrændingsmotorer – For dem gælder de separate reklimationsbestemmelser fra den pågældende motorfabrikant. <p>I reklimationsstiftede bedes De venligst henvende Dem med denne reklimations-erklæring og købskvittering til Deres for-handler.</p>	<p>Takuu</p> <p>Valmistajia poistaa laitteessa olevat mahdolliset materiaali- ja valmistusvirheet 2 vuoden takuuajan aikana valintansa mukaan joko korjaamalla tai vaihtamalla laitteeseen.</p> <p>Valmistajan takuu pätee vain:</p> <ul style="list-style-type: none"> • Kun laitetta käsitellään asiantunneksittain. • Kun käyttöohjetta noudatetaan. • Kun käytetään alkuperäisiä varaosia. <p>Takuu raukeaa:</p> <ul style="list-style-type: none"> • Kun laitetta yritetään korjata. • Kun laitteeseen tehdään teknisiä muutoksia. • Kun laitetta ei käytetä käyttötarkoituksen mukaisesti, käytetään esim. • Armatimissaessa tai kunnallisessa käytössä. <p>Takuu ei käsitä:</p> <ul style="list-style-type: none"> • Maalivaurioita, jotka johtuvat normaalista kulumisesta. • Kuluvia osia, jotka on merkitty varaosakorttiin kehyyksellä XXX XXX (X). • Poittomootoreille – näille pätevät kyseisen moottorivalmistajan erilliset takuusaännökset. <p>Takuutapauksessa pyydämme käännyään myyntiliikkeen tai lähimmän valtuutetun asiakaspalvelupisteen puoleen esittämällä tämä takuulomitus ja ostotodiste.</p> <p>Tämä myönnetty takuu ei vaikuta ostajan lakisääteisiin takuuoikeuksiin myyjää vastaan.</p>	<p>Reklamationsrätt</p> <p>Eventuella material- eller tillverkningsfel åtgärdar vi inom den lagligt föreskrivna reklamationsfristen, aningen genom reparation eller genom att kunden får en annan maskin.</p> <p>Den reklamationsfrist som är föreskriven i det land där maskinen köptes gäller alltid.</p> <p>Vår reklamationsrätt gäller endast:</p> <ul style="list-style-type: none"> • Om maskinen används enligt föreskrifterna • Om bruksanvisningen beaktas och • Om original-reservedelar används <p>Vi kan inte godkänna någon reklamation:</p> <ul style="list-style-type: none"> • Om man själv försöker reparera maskinen • Om maskinen förändras tekniskt eller • Om maskinen inte används på föreskrivet sätt. <p>Vår reklamationsrätt gäller ej för:</p> <ul style="list-style-type: none"> • Lackskador som beror på normalt siltage • Sittagedelar som är markerade med en ram XXX XXX (X) på reservdelskortet. • Förbränningsmotorer – För dessa gäller motor-tillverkarens separata reklimationsbestämme lser. • Om du skulle ha en reklamation vänder du dig till din återförsäljare eller närmaste auktoriserade kund-service. Glöm inte att ta med dig köpbrevet (kvittot). <p>När en konsument köper en vara gäller konsumentköplagen</p>	<p>Garantie</p> <p>Eventige Material- eller Herstellungsfehler am Gerät beseitigen wir während der gesetzlichen Verjährungsfrist für Mängelansprüche entsprechend unserer Wahl durch Reparatur oder Ersatzteilen.</p> <p>Die Verjährungsfrist bestimmt sich jeweils nach dem Recht des Landes, in dem das Gerät gekauft wurde.</p> <p>Unsere Garantieusage gilt nur bei:</p> <ul style="list-style-type: none"> • Sachgemäßer Behandlung des Gerätes. • Beachtung der Bedienungsanleitung. • Verwendung von Original-Ersatzteilen. <p>Die Garantie erlischt bei:</p> <ul style="list-style-type: none"> • Reparaturversuchen am Gerät • Technischen Veränderungen am Gerät • nicht bestimmungsgemäßer Verwendung (z. B. gewerblicher oder kommunaler Nutzung.) <p>Von der Garantie ausgeschlossen sind:</p> <ul style="list-style-type: none"> • Lackschäden, die auf normale Abnutzung zurückzuführen sind. • Verschleißteile, die auf der Ersatzteilliste mit Rahmen XXX XXX (X) gekennzeichnet sind • Verbrennungsmotoren – Für diese gelten die separaten Garantiebestimmungen der jeweiligen Motorenhersteller. <p>Im Garantiefall wenden Sie sich bitte mit dieser Garantieerklärung und dem Kaufbeleg an Ihren Händler oder die nächste autorisierte Kundendienststelle.</p> <p>Durch diese Garantieusage bleiben die gesetzlichen Gewährleistungsansprüche des Käufers gegenüber dem Verkäufer unberührt.</p>	<p>Guarantee</p> <p>During the legal guarantee period, we will remedy any faults due to faulty materials or manufacture at our discretion by repair or by the supply of spare parts.</p> <p>The guarantee period is subject to the current law of the country in which the machine was purchased.</p> <p>The guarantee is only valid under the following conditions:</p> <ul style="list-style-type: none"> • The machine has been treated properly. • The operation instructions have been followed. • Genuine spare parts have been used. <p>The guarantee is void if:</p> <ul style="list-style-type: none"> • Attempts have been made to repair the machine. • The machine has been altered. • The machine has been used incorrectly, (e.g. commercial or communal use etc.) <p>The following items are excluded from the guarantee:</p> <ul style="list-style-type: none"> • Paint damage due to normal wear. • Wearing parts on the spare parts card which are marked with the box XXXXXXX X • Internal combustion engines – separate guarantee conditions apply to these from the relevant engine manufacturer. <p>In the event of a claim under the guarantee, please contact your dealer or the nearest authorised customer service centre with this guarantee declaration and a proof of purchase.</p> <p>The legal guarantee rights of the purchaser in respect of the seller remain unaffected by the terms of this guarantee.</p>

Land	Firma	Tel	Fax
A	AL-KO Kober Ges.m.b.H.	(+43) 3578/2515227	(+43) 3578/251538
AUS	AL-KO International PTY. LTD	(+61) 3/9767-3700	(+61) 3/9767-3799
B	Eurogarden NV	(+32) 16/805427	(+32) 16/805425
CH	AL-KO Kober AG	(+41) 56/4183150	(+41) 56/4183160
CZ	AL-KO Kober Spol.sr.o.	(+420) 382/210381	(+420) 382/212782
D	AL-KO Geräte GmbH	(+49) 8221/203-0	(+49) 8221/203-138
DK	AL-KO Ginge A/S	(+45) 98 82 10 00	(+45) 98 82 54 54
E	ANMI	(+34) 93/3002618	(+34) 93/3001769
F	AL-KO S.A.S.	(+33) 3/85-763540	(+33) 3/85-763588
GB	Rochford Garden Machinery Ltd.	(+44) 1963/828050	(+44) 1963/828052
H	AL-KO KFT	(+36) 29/537050	(+36) 29/537051
HR	Brun.ko.-prom d.o.o.	(+385) 1 3096 567	(+385) 1 3096 567
I	AL-KO Kober GmbH / SRL	(+39) 039/9 329311	(+39) 039/9329390
L	Bobinage Back	(+352) 507622	(+352) 504889
LV	AL-KO Kober SIA	(+371) 7/409330	(+371) 7807018
N	AL-KO GINGE A/S	(+47) 64 86 25 50	(+47) 64 86 25 54
NL	Mechatechnik B.V.	(+31) 18/2567824	(+31) 18/2533895
PL	AL-KO Kober z.o.o.	(+48) 61/8161925	(+48) 61/8161980
RO	OMNITECH TRADING SA	(+4) 021 326 36 72	(+4) 021 326 36 79
RUS	OOO AL-KO Kober	(+7) 095/1688716	(+7) 095/1623238
RUS	AL-KO St. Petersburg GmbH	(+7) 812/4461084	(+7) 812/4461084
S	AL-KO Ginge Svenska AB	(+46) (0)31 573 580	(+46) (0)31 575 620
SK	AL-KO Kober Slovakia Spol.sr.o.	(+421) 2/45994112	(+421) 2/45648117
SLO	SERVIS HUDOBIVNIK	(+386) 4 2046884	(+386) 4 2049730
TR	ZIMAS A.S.	(+90) 232 4580586	(+90) 232 4572697
UA	TOV AL-KO Kober	(+380) 44/4923396	(+380) 44/4923397

Stand 06/2007

AL-KO Geraete GmbH
Head Quarter
Ichenhauser Str. 14
89359 Koetz
Deutschland
Telefon: (+49)8221/203-0
Telefax: (+49)8221/203-138
www.al-ko.com