



D

GB

INFORMATION | MANUALS | SERVICE

COMFORT 34E COMFORT 40E



© Copyright 2009

AL-KO Geräte GmbH, Germany

This documentation or excerpts thereof may not be reproduced or disclosed to third parties without the express permission of the AL-KO Geräte GmbH. Subject to technical alterations without an effect on the function.

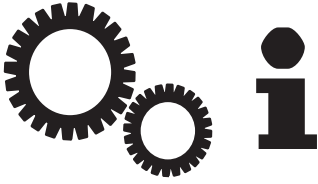

	Comfort 34E (CL 34E CP)	Comfort 40E (CL 40E CP)
	ca. 115x40x100 cm	ca. 130x45x105 cm
	ca. 15,0 kg	ca. 19,0 kg
	34 cm	40 cm
	2,8 - 6,8 cm	2,8 - 6,8 cm
	ca. 37 l	ca. 43 l
	230V / 50 Hz	230V / 50 Hz
	1200 W	1400 W
	2800 min ⁻¹ +/- 100	2800 min ⁻¹ +/- 100
	L _{PA} = 80 db	L _{PA} = 84 db
	a _{hv} = 8 m/s ² (ISO 20643)	a _{hv} = 8 m/s ² (ISO 20643)

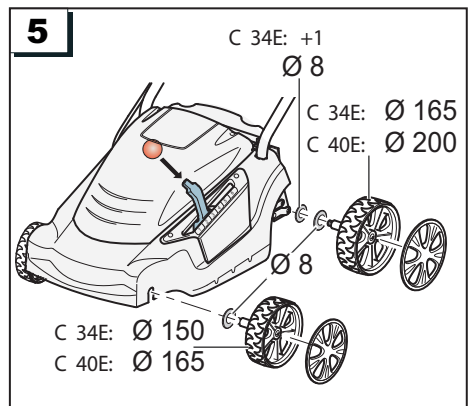
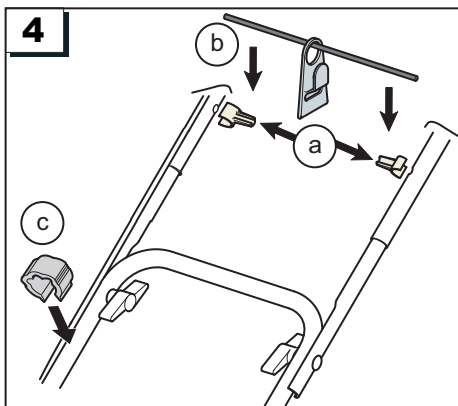
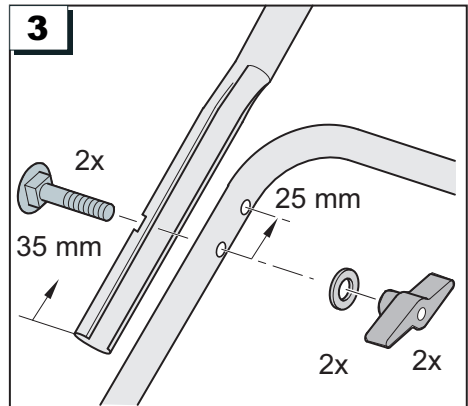
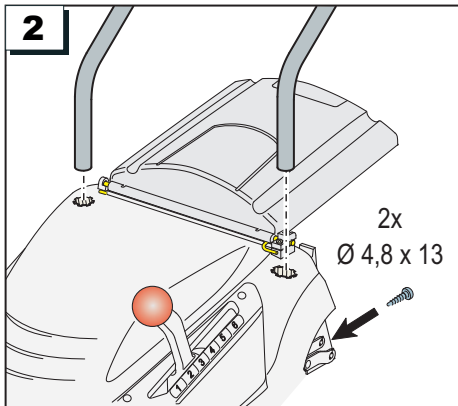
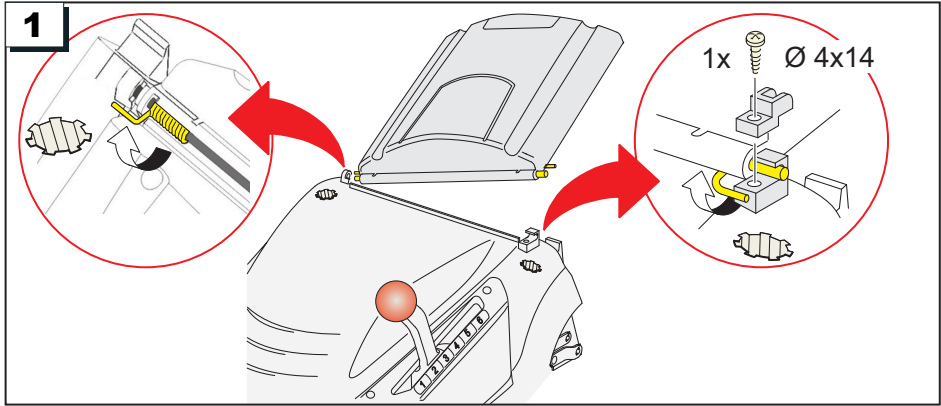

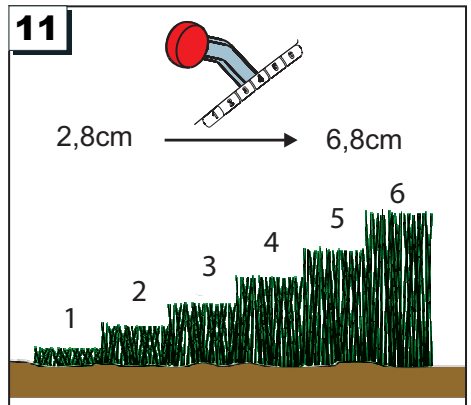
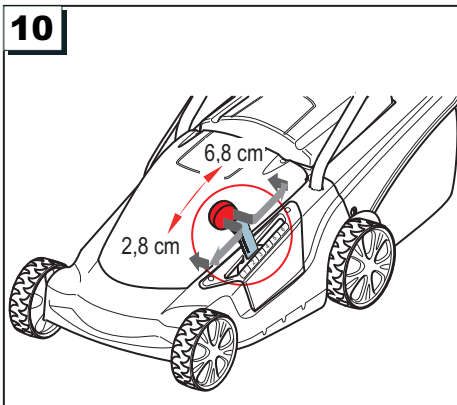
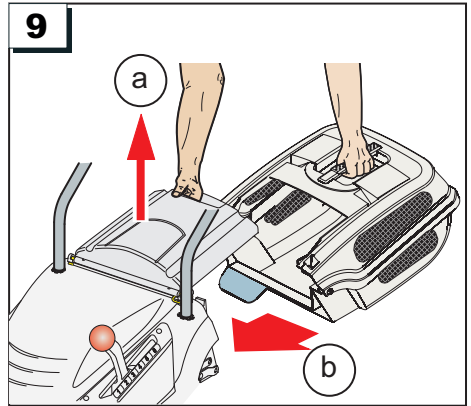
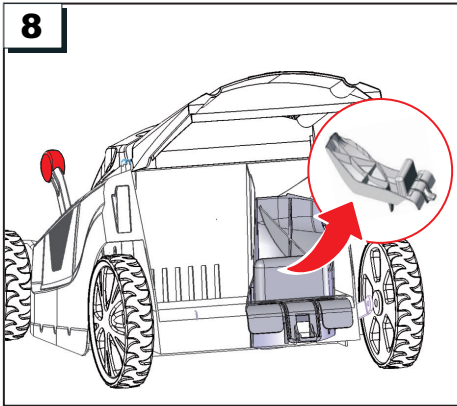
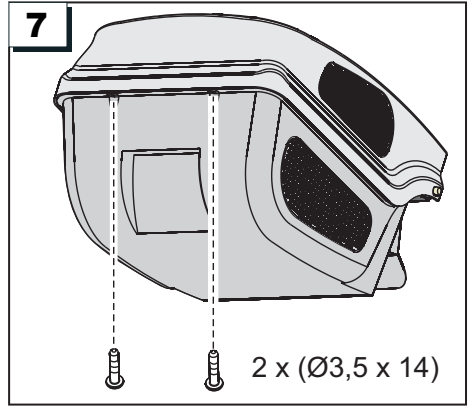
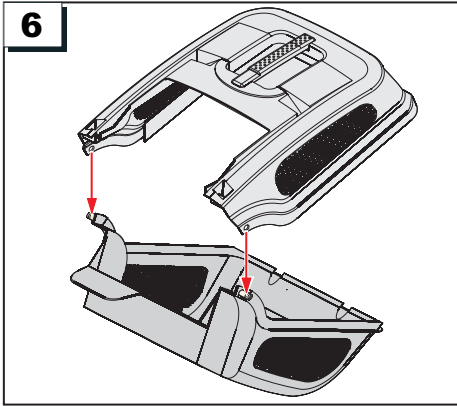

Einleitung

- Lesen Sie diese Dokumentation vor der Inbetriebnahme durch. Dies ist Voraussetzung für sicheres Arbeiten und störungsfreie Handhabung.
- Beachten Sie die Sicherheits- und Warnhinweise in dieser Dokumentation und auf dem Gerät.
- Diese Dokumentation ist permanenter Bestandteil des beschriebenen Produkts und sollte bei Veräußerung dem Käufer mit übergeben werden.

Zeichenerklärung





Achtung!

Genaueres Befolgen dieser Warnhinweise kann Personen- und / oder Sachschäden vermeiden.

 Spezielle Hinweise zur besseren Verständlichkeit und Handhabung.

7 Links vor dem Text abgebildete Zahlen weisen auf Abbildungen.

Symbole am Gerät

	Gebrauchsanleitung lesen!
	Dritte aus dem Gefahrenbereich fernhalten!
	Vorsicht - Scharfe Schneidmesser! Vor Wartungsarbeiten oder bei beschädigter Leitung Netzstecker aus Steckdose ziehen!
	Anschlussleitung von Schneidmessern fernhalten!

Entsorgung



Ausgediente Geräte nicht über den Hausmüll entsorgen!

Verpackung, Gerät und Zubehör sind aus recyclingfähigen Materialien hergestellt und entsprechend zu entsorgen.

Sicherheitshinweise

Achtung!

- Vor allen Montage- und Wartungsarbeiten Gerät vom Stromnetz trennen
- Gerät darf nur nach vollständiger Montage betrieben werden
- Gerät nur in technisch einwandfreiem Zustand betreiben
- Sicherheits- und Schutzvorrichtungen nicht außer Kraft setzen
- Gerät nicht unter Einfluss von Alkohol, Drogen oder Medikamenten bedienen
- Kinder oder Personen, die die Gebrauchsanleitung nicht kennen, dürfen das Gerät nicht benutzen
- Örtliche Bestimmungen über das Mindestalter des Benutzers beachten
- Dritte aus dem Gefahrenbereich fernhalten
- Gerät nicht unbeaufsichtigt lassen

Wartung und Lagerung

- Sorgen Sie dafür, dass alle Muttern, Bolzen und Schrauben fest angezogen sind und das Gerät in einem sicheren Arbeitszustand ist
- Lassen Sie den Motor abkühlen, bevor Sie das Gerät in geschlossenen Räumen abstellen
- Prüfen Sie regelmäßig die Grasfangeinrichtung auf Verschleiß oder Verlust der Funktionsfähigkeit
- Ersetzen Sie aus Sicherheitsgründen abgenutzte oder beschädigte Teile

Ersatzteile und Zubehör

- Ausschließlich Original-Ersatzteile und Original-Zubehör zu verwenden

Montage

Lieferumfang

- 1x Bedienungsanleitung
- 1x Montageanleitung
- 1x Oberholm
- 1x Unterholm
- 1x Grasfangbox Oberteil
- 1x Grasfangbox Unterteil
- 1x Prallklappe
- 2x Vorderrad/Radblende Ø 150 bzw. 165
- 2x Hinterrad/Radblende Ø 165 bzw. 200
- 1x Schraubenbeutel
- 1x Kabelhalter
- 1x Kabelzugentlastung

Montagereihenfolge

siehe Bilder der Montageanleitung

Montage Prallklappe

- 1** Montage Prallklappe
 1. Lagerstange der Prallklappe einlegen.
 2. linke / rechte Feder nach vorn einklinken.
 3. Prallklappenhalterung mit Schraube Ø 4x14 sichern.

Montage Holme

- 2** Montage Unterholm im Gehäuse
 1. Unterholm in die Ausschnitte bis zum Anschlag einführen und auf jeder Seite mit Schraube Ø 4,8x13 sichern.
- 3** Montage Oberholm am Unterholm
 1. Oberholm an Unterholm mit Schraube und Flügelmutter befestigen.
- 4** Montage Lagerteile am Oberholm mit
 1. Halterungen der Lagerstange beidseitig aufstecken.
 2. Zugentlastung aufschieben und Lagerstange einlegen.
 3. Klemmer für Kabelfixierung anstecken.

Montage Verstellknopf und Räder

- 5** Montage Verstellknopf und Räder
 1. Räder mit Unterlegscheiben und Federringen aufstecken.
 2. Radkappen aufstecken.
 3. Verstellknopf auf zentrale Schnitthöhenverstellung aufstecken.

Montage Grasfangbox

- 6** Montage Grasfangboxenteile
 1. Oberteil auf die Stifte des Unterteils der Grasfangbox aufstecken.
- 7** Sicherung der Grasfangboxenteile
 1. Beide Teile der Grasfangbox zusammenklappen und mit 2 Schrauben Ø 3,5x14 sichern.
- 8** Mulchkit entfernen
 1. Prallklappe anheben und Mulchkit herausziehen.
 2. Mulchkit zur weiteren Verwendung lagern.
- 9** Grasfangbox einhängen
 1. Prallklappe anheben.
 2. Lasche der Grasfangbox in die Mulchkithalterung einführen.
 3. Grasfangbox anheben und einhängen
 4. Prallklappe andrücken.

Handhabung

- 10** Einstellen der Schnitthöhe
 1. Schnitthöhe über die zentrale Verstelleinheit einstellen.
- 11** Einstellhinweise

Introduction

- Read this documentation before starting up the machine. This is a precondition for safe working and flawless operation.
- Observe the safety warnings in this documentation and on the machine.
- This documentation is a permanent integral part of the product described and must be passed on to the new owner if the machine is sold.

Explanation of symbols





Caution!

Following these safety warnings carefully can prevent personal injury and/or material damage.

 Special instructions for greater ease of understanding and improved handling.

 Numbers to the left of the text refer to illustrations.

Symbols on the machine

	Read instruction manual!
	Keep third parties away from the danger area!
	Caution - sharp blade! Unplug the power connector before commencing maintenance work if the electric cable is damaged!
	Keep the connecting cable away from blades!

Disposal



Machines that are no longer required must not be disposed of with household waste!

Packaging, machine and accessories are manufactured using recyclable materials and must be disposed of accordingly.

Safety instructions

Caution!

- Disconnect the machine from the mains power supply before commencing assembly and maintenance work.
- The machine must not be operated before assembly work has been completed.
- The machine may only be operated in perfect technical condition.
- Protective guards and other safety equipment must not be disabled.
- The machine must not be operated if the operator is under the influence of alcohol, drugs or medication.
- Children and other persons who are unfamiliar with the operating instructions must not operate the machine.
- Observe local regulations regarding minimum age requirements for operating the machine.
- Keep third parties away from the danger area.
- Do not leave the machine unattended.

Maintenance and storage

- Ensure that all nuts, bolts and screws are tightened and that the machine is in a safe operational state.
- Let the motor cool down before storing the machine in a closed room.
- Regularly check the grass catcher for wear or loss of functional capability.
- Exchange worn or damaged parts for safety reasons.

Spare parts and accessories

- Only original spare parts and original accessories may be used.

Assembly

Scope of supply

- 1x operating instructions
- 1x assembly instructions
- 1x upper bar
- 1x lower bar
- 1x grass catcher, upper part
- 1x grass catcher, lower part
- 1x baffle
- 2x front wheel / wheel cap Ø 150 or 165
- 2x rear wheel / wheel cap Ø 165 or 200
- 1x bag of screws
- 1x cable holder
- 1x cable strain relief

Assembly sequence

See illustrations in the assembly instructions.

Assembly of baffle

- 1** Assembly of baffle
 1. Insert the bearing rod of the baffle.
 2. Pull left-hand / right-hand springs forward until they engage.
 3. Secure the baffle holder with a Ø 4x14 screw.

Assembly of the bars

- 2** Assembly of lower bar in housing
 1. Insert lower bar into the recesses as far as the stop and secure on each side with a Ø 4.8x13 screw.
- 3** Assembly of upper bar on lower bar
 1. Fasten upper bar to lower bar with screw and wing nut.
- 4** Assembly of bearing components on upper bar
 1. Push on bearing rod holders on both sides.
 2. Push on cable strain relief and insert bearing rod.
 3. Push on cable fixing clamp.

Assembly of adjusting button and wheels

- 5** Assembly of adjusting button and wheels
 1. Push on wheels with washers and spring lock washers.
 2. Push on wheel caps.
 3. Push adjusting button onto the central cutting height adjustment unit.

Assembly of grass catcher

6 Assembly of grass catcher parts

1. Push the upper part onto the pins of the lower part of the grass catcher.

7 Securing the grass catcher parts

1. Close both parts of the grass catcher together and secure with 2 Ø 3.5x14 screws.

8 Removing the mulching kit

1. Lift the baffle and pull out the mulching kit.
2. Store the mulching kit for future use.

9 Attaching the grass catcher

1. Lift the baffle.
2. Insert the lug of the grass catcher into the mulching kit holder.
3. Lift the grass catcher and attach it in place.
4. Press the baffle.

Handling

10 Adjusting the cutting height

1. Adjust the cutting height by means of the central adjustment unit.

11 Adjustment instructions

EG-Konformitätserklärung

Hiermit erklären wir, dass dieses Produkt, in der von uns in Verkehr gebrachten Ausführung, den Anforderungen der harmonisierten EG-Richtlinien, EG-Sicherheitsstandards und den produktspezifischen Standards entspricht.

Produkt

Elektrorasenmäher

Seriennummer

G1001005

Typ

Comfort 34E (34cm)

Comfort 40E (40cm)

Hersteller

AL-KO Geräte GmbH

Ichenhauser Str. 14

89359 KOETZ

DEUTSCHLAND

EG-Richtlinien

98/37/EG (...2009-12-28)

2006/42/EG (2009-12-29...)

2006/95/EG

2004/108/EG

2000/14/EG

Bevollmächtigter

Anton Eberle

Ichenhauser Str. 14

89359 KOETZ

DEUTSCHLAND

Harmonisierte Normen

EN 60335-1

EN 60335-2-77

Schalleistungspegel

gemessen / garantiert

Comfort 34E (34cm) 88 / 90 dB(A)

Comfort 40E (40cm) 92 / 94 dB(A)

Konformitätsbewertung

2000 /14/EG

Anhang VIII

Benannte Stelle

TÜV Industrieservice GmbH

TÜV Süd Gruppe

Westendstraße 199

80686 MUENCHEN

DEUTSCHLAND

Kötz, 2009-11-04



Antonio De Filippo, Managing Director

Garantie

Etwaige Material- oder Herstellungsfehler am Gerät beseitigen wir während der gesetzlichen Verjährungsfrist für Mängelansprüche entsprechend unserer Wahl durch Reparatur oder Ersatzlieferung.

Die Verjährungsfrist bestimmt sich jeweils nach dem Recht des Landes, in dem das Gerät gekauft wurde.

Unsere Garantiezusage gilt nur bei:

- Sachgemäßer Behandlung des Gerätes
- Beachtung der Bedienungsanleitung
- Verwendung von Original-Ersatzteilen

Die Garantie erlischt bei:

- Reparaturversuchen am Gerät
- Technischen Veränderungen am Gerät
- nicht bestimmungsgemäßer Verwendung (z. B. gewerblicher oder kommunaler Nutzung)

Von der Garantie ausgeschlossen sind:

- Lackschäden, die auf normale Abnutzung zurückzuführen sind
- Verschleißteile, die auf der Ersatzteilkarte mit Rahmen xxx xxx (x) g gekennzeichnet sind
- Verbrennungsmotoren – Für diese gelten die separaten Garantiebestimmungen der jeweiligen Motorenhersteller

Im Garantiefall wenden Sie sich bitte mit dieser Garantieerklärung und dem Kaufbeleg an Ihren Händler oder die nächste autorisierte Kundendienststelle. Durch diese Garantiezusage bleiben die gesetzlichen Mängelansprüche des Käufers gegenüber dem Verkäufer unberührt.

EC declaration of conformity

We hereby declare that this product, in the form in which it is marketed, meets the requirements of the harmonised EU guidelines, EU safety standards, and the product-specific standards.

Product

Electric lawn mower

Serial number

G1001005

Manufacturer

AL-KO Geräte GmbH
Ichenhauser Str. 14
89359 KOETZ
DEUTSCHLAND

Executive Officer

Anton Eberle
Ichenhauser Str. 14
89359 KOETZ
DEUTSCHLAND

Model

Comfort 34E (34cm)
Comfort 40E (40cm)

EU directives

98/37/EG (...2009-12-28)
2006/42/EG (2009-12-29...)
2006/95/EG
2004/108/EG
2000/14/EG

Harmonised standards

EN 60335-1
EN 60335-2-77

Sound power level

measured / guaranteed

Comfort 34E (34cm) 88 / 90 dB(A)
Comfort 40E (40cm) 92 / 94 dB(A)

Conformity evaluation

2000 /14/EG
Appendix VIII

Notified body

TÜV Industrieservice GmbH
TÜV Süd Gruppe
Westendstraße 199
80686 MUENCHEN
DEUTSCHLAND

Kötz, 2009-11-04



Antonio De Filippo, Managing Director

Warranty

If any material or manufacturing defects are found during the statutory customer protection period, we will either repair or replace the equipment, whichever we consider the more appropriate. This statutory period may vary according to the legislation in force in the country where the equipment was purchased.

Our warranty is valid only if:

- The equipment has been used properly
- The operating instructions have been followed
- Genuine replacement parts have been used

The warranty is no longer valid if:

- The equipment has been tampered with
- Technical modifications have been made
- The trimmer was not used for its intended purpose (for example, used for commercial or communal applications)

The following are not covered by warranty:

- Paint damage due to normal wear
- Wear parts identified by a border **XX|X|XXX (X) or** the spare parts list
- Combustion motors – these are covered by a separate warranty from the manufacturer concerned

To make a claim under warranty, please take this statement of warranty and proof of purchase to the nearest authorised customer service centre. This warranty does not affect the usual statutory rights of the customer relative to the seller.



Comfort 40E (CL 40E CP)

Art. Nr. 112 581

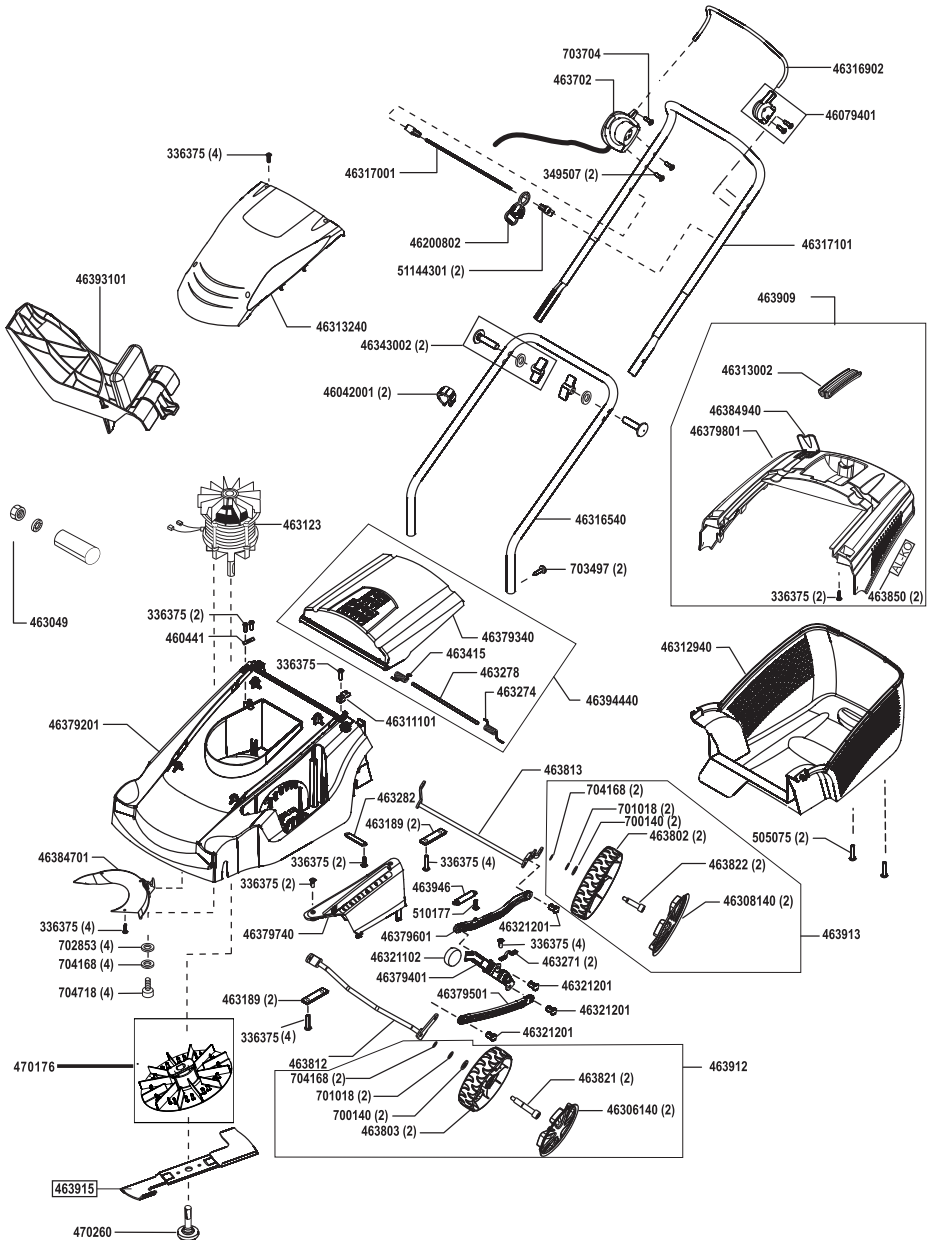

Country	Company	Telephone	Fax
A	AL-KO Kober Ges.m.b.H.	(+43) 3578/2515227	(+43) 3578/251538
AUS	AL-KO International PTY. LTD	(+61) 3/9767-3700	(+61) 3/9767-3799
B / L	Eurogarden NV	(+32) 16/805427	(+32) 16/805425
BG	Valerii S&M Group SJ	(+359) 2 942 34 02	(+359) 2 942 34 10
CH	AL-KO Kober AG	(+41) 56/4183150	(+41) 56/4183160
CZ	AL-KO Kober Spol.sr.o.	(+420) 382/210381	(+420) 382/212782
D	AL-KO Geräte GmbH	(+49) 8221/203-0	(+49) 8221/203-138
DK	AL-KO Ginge A/S	(+45) 98821000	(+45) 98825454
EST/LT/LV	AL-KO Kober SIA	(+371) 67409330	(+371) 67807018
F	AL-KO S.A.S.	(+33) 3/85-763540	(+33) 3/85-763588
GB	Rochford Garden Machinery Ltd.	(+44) 1963/828050	(+44) 1963/828052
H	AL-KO KFT	(+36) 29/537050	(+36) 29/537051
HR	Brun.ko.-prom d.o.o.	(+385) 1 3096 567	(+385) 1 3096 567
I	AL-KO Kober GmbH / SRL	(+39) 039/9329311	(+39) 039/9329390
IN	AGRO-COMMERCIAL	(+91) 3322874206	(+91) 3322874139
IQ	Gulistan Com	(+946) 750 450 80 64	
IRL	Cyril Johnston & Co. Ltd.	(+44) 2890813121	(+44) 2890914220
LY	ASHOFAN FOR AGRICULT. ACC.	(+218) 512660209	(+218) 512660209
MA	BADRA Sarl	(+212) 022447128	(+212) 022447130
MK	Techno Geneks	(+389) 2 2551801	(+389) 2 2520175
N	AL-KO GINGE A/S	(+47) 64862550	(+47) 64862554
NL	O.DE LEEUW GROENTECHNIEK	(+31) 38/444 6160	(+31) 38/444 6358
PL	AL-KO Kober z.o.o.	(+48) 61/8161925	(+48) 61/8161980
RO	OMNITECH Technology SRL	(+4) 021 326 36 72	(+4) 021 326 36 79
RUS	OOO AL-KO Kober	(+7) 499/1688718	(+7) 499/96600-00
RUS	AL-KO St. Petersburg GmbH	(+7) 812/4461075	(+7) 812/4461075
S	AL-KO Ginge Svenska AB	(+46) (0) 31573580	(+46) (0) 31575620
SK	AL-KO Kober Slovakia Spol.s.r.o.	(+421) 2/45994112	(+421) 2/45648117
SLO	DARKO OPARA S.P.	(+386) 17225858	(+386) 17225851
SRB	Agromarket doo	(+381) 34/300765	(+381) 34/354327
TR	ZIMAS A.S.	(+90) 232 4580586	(+90) 232 4572697
UA	TOV AL-KO Kober	(+380) 44/4923396	(+380) 44/4923397