



INFORMATION | MANUALS | SERVICE

## 38 VLB COMBI CARE





<b>D:</b>	<b>Gebrauchsanleitung</b>	<b>6</b>
<b>GB:</b>	<b>Instructions for Use</b>	<b>10</b>
<b>NL:</b>	<b>Gebruikshandleiding</b>	<b>14</b>
<b>F:</b>	<b>Mode d'emploi</b>	<b>18</b>
<b>E:</b>	<b>Instrucciones de uso</b>	<b>22</b>
<b>P:</b>	<b>Introdução</b>	<b>26</b>
<b>I:</b>	<b>Libretto di istruzioni</b>	<b>30</b>
<b>H:</b>	<b>Használat</b>	<b>34</b>
<b>DK:</b>	<b>Brugsanvisning</b>	<b>38</b>
<b>S:</b>	<b>Bruksanvisning</b>	<b>42</b>
<b>N:</b>	<b>Bruksanvisning</b>	<b>46</b>
<b>FIN:</b>	<b>Käyttöohjeet</b>	<b>50</b>
<b>PL:</b>	<b>Instrukcja obsługi</b>	<b>54</b>
<b>CZ:</b>	<b>Návod k použití</b>	<b>58</b>
<b>SK:</b>	<b>Návod na použitie</b>	<b>62</b>
<b>RUS:</b>	<b>Руководство по использованию</b>	<b>66</b>
<b>UA:</b>	<b>Інструкція щодо використання</b>	<b>70</b>
<b>SLO:</b>	<b>Navodilo za uporabo</b>	<b>74</b>
<b>HR:</b>	<b>Upute za uporabu</b>	<b>78</b>



<b>RO: Instrucțiuni</b>	<b>82</b>
<b>BG: Ръководство за ползване</b>	<b>86</b>
<b>TK: Kullanım kılavuzu</b>	<b>90</b>
<b>ETK: 112543</b>	<b>94</b>
<b>ETK: 112550 / 112571</b>	<b>96</b>

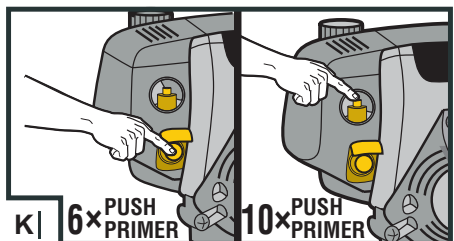
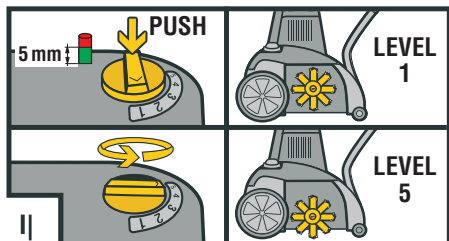
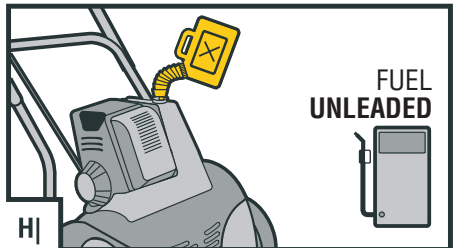
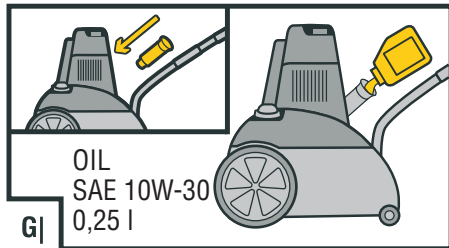
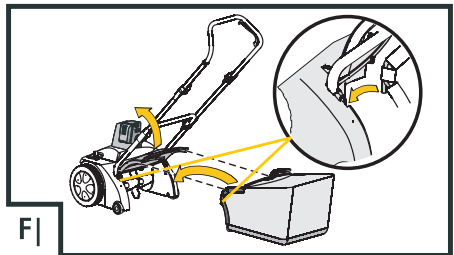
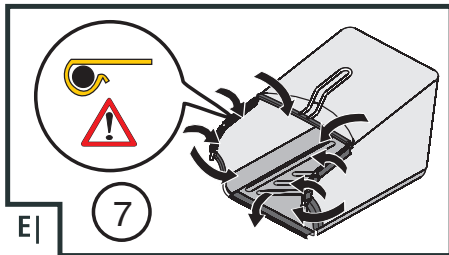
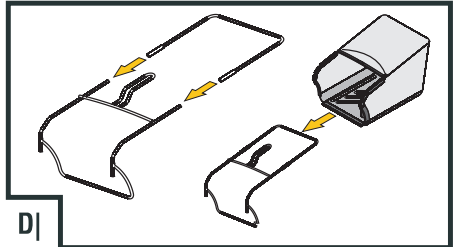
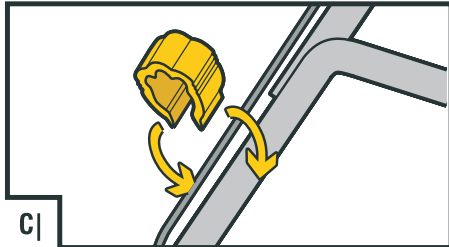
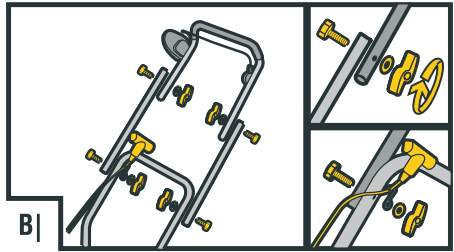
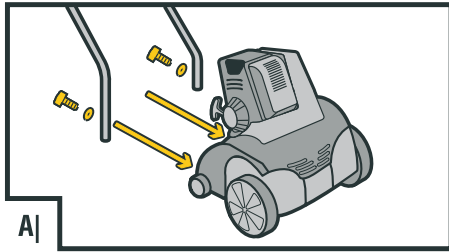

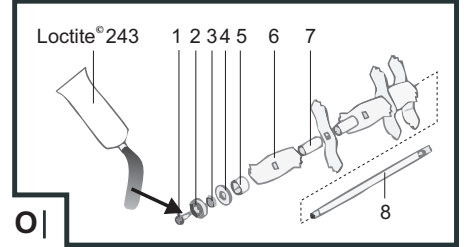
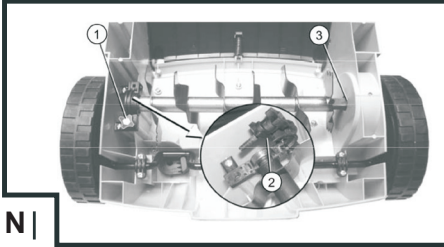
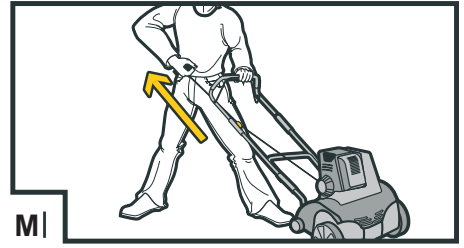
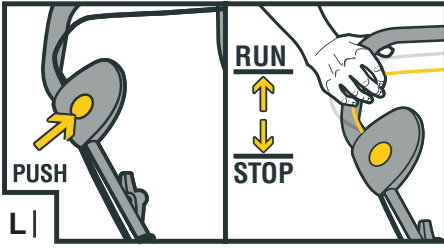

## Technische Daten

		<h3>38 VLB COMBI CARE</h3> <p>Art.Nr.: 112 543 / 112550 / 112571</p>		
	1110 x 1070 x 570 mm		1,3 kW	
	ca. 21 kg		6 100 <sup>-100</sup> min <sup>-1</sup>	
	5 x		L <sub>PA</sub> = 90dB (A) EN 836/A2	
	 370 mm		a <sub>vhw</sub> = 10 m/s <sup>2</sup> DIN EN 1033	
	 360 mm		Art.Nr.: 112 383 ca. 55 l	

## Einleitung

- Lesen Sie diese Dokumentation vor der Inbetriebnahme durch. Dies ist Voraussetzung für sicheres Arbeiten und störungsfreie Handhabung.
- Beachten Sie die Sicherheits- und Warnhinweise in dieser Dokumentation und auf dem Gerät.
- Diese Dokumentation ist permanenter Bestandteil des beschriebenen Produkts und sollte bei Veräußerung dem Käufer mit übergeben werden.

## Zeichenerklärung













### Achtung!

Genaueres Befolgen dieser Warnhinweise kann Personen- und / oder Sachschäden vermeiden.



Spezielle Hinweise zur besseren Verständlichkeit und Handhabung.

## Symbole am Gerät

 	Vor Inbetriebnahme Gebrauchsanleitung lesen!
 	Dritte aus dem Gefahrenbereich fernhalten!
 	Vor Arbeiten am Schneidwerk Zündkerzenstecker ziehen!
 	Achtung Gefahr! Hände und Füße vom Schneidwerk fernhalten!
 	Schutzbrille tragen! Gehörschutz tragen!

## Bestimmungsgemäße Verwendung

Dieses Gerät ist zum Auflockern und Lüften eines Rasenbodens (Vertikutieren) im privaten Bereich bestimmt und darf nur auf abgetrocknetem, kurzgeschnittenem Rasen eingesetzt werden.

Eine andere, darüber hinausgehende Anwendung gilt als nicht bestimmungsgemäß.



### Achtung!

Das Gerät darf nicht im gewerblichen Einsatz betrieben werden.

## Sicherheitshinweise

- Gerät nur in technisch einwandfreiem Zustand benutzen
- Sicherheits- und Schutzeinrichtungen nicht außer Kraft setzen
- Schutzbrille und Gehörschutz tragen
- Lange Hose und festes Schuhwerk tragen
- Hände und Füße vom Schneidwerk fernhalten
- Dritte aus dem Gefahrenbereich fernhalten
- Fremdkörper im Arbeitsbereich entfernen
- Beim Verlassen des Gerätes:
  - Motor ausschalten
  - Stillstand des Schneidwerks abwarten
  - Zündkerzenstecker abziehen
- Gerät nicht unbeaufsichtigt lassen
- Kinder oder andere Personen, die die Betriebsanleitung nicht kennen, dürfen das Gerät nicht benutzen
- Örtliche Bestimmungen zum Mindestalter der Bedienungsperson beachten

## Sicherheits- und Schutzeinrichtungen

### Sicherheits-Schaltbügel

Das Gerät ist mit einem Sicherheits-Schaltbügel ausgestattet, der beim Loslassen das Gerät stoppt.

### Heckklappe

Das Gerät ist mit einer Heckklappe ausgestattet.

### Optische Sicherheitsanzeige

Die optische Sicherheitsanzeige zeigt die Fixierung der Arbeitswelle an. Bei sichtbarer grüner Markierung (5mm) ist die Arbeitswelle richtig fixiert.

## Montage

Gerät laut Bildteil (Bild A-F) montieren.



### Achtung!

Das Gerät darf erst nach vollständiger Montage betrieben werden.

## Inbetriebnahme

### **Achtung!**

Vor Inbetriebnahme immer eine Sichtkontrolle durchführen. Mit loseem, beschädigten oder abgenutzten Schneidwerk und/oder Befestigungsteilen darf das Gerät nicht benutzt werden.

- Landesspezifische Bestimmungen für die Betriebszeiten beachten
- Immer die mitgelieferte Bedienungsanleitung des Motorenherstellers beachten

## Sicherheit

### **Warnung!**

 Brandgefahr!

Benzin ist hochgradig entflammbar!

- Benzin nur in dafür vorgesehenen Behältern aufbewahren
- Nur im Freien tanken
- Beim Tanken nicht rauchen
- Den Tankverschluss bei laufendem oder heißem Motor nicht öffnen
- Beschädigten Tank oder Tankverschluss austauschen
- Tankdeckel immer fest schließen
- Wenn Benzin ausgelaufen ist:
  - Motor nicht starten
  - Zündversuche vermeiden
  - Gerät reinigen

### **Warnung!**

Motor nie in geschlossenen Räumen laufen lassen. Vergiftungsgefahr!

## Auftanken

Vor der ersten Inbetriebnahme Öl und Benzin einfüllen.

Benzin: Normalbenzin bleifrei

Motoröl: siehe Bedienungsanleitung des Motorenherstellers  
 Öl: SAE 10W-30,  
 Füllmenge: 0,25l

## Öl einfüllen (Bild G)

1. Ölmess-Stab herausschrauben und Einfüllhilfe einstecken.
2. Öl einfüllen.
3. Einfüllstutzen entfernen und Ölmess-Stab wieder einschrauben.

## Benzin einfüllen (Bild H)

 Der Tankdeckel befindet sich auf dem Benzintank und ist mit dem Symbol „Zapfsäule“ (Tankstelle) versehen.

## Arbeitstiefe einstellen (Bild I)

### **Achtung!**

Die Arbeitstiefe nur bei abgeschaltetem Motor und stillstehender Messerwelle einstellen.

Die Arbeitstiefe der Messerwelle an der Wählscheibe einstellen.

1. Vertikutierer am Holm nach hinten kippen.
2. Drehschalter nach unten drücken und auf Stufe „2“ drehen.

## Positionen auf der Wählscheibe:

1 - 5 = Einstellung der Arbeitstiefe

 Bei neuen Messern die Wählscheibe max. auf Position 2 stellen!

Die richtige Arbeitstiefe richtet sich nach:

- dem Rasenzustand
- der Messerabnutzung

Bei falscher Arbeitstiefe:

- bleibt der Vertikutierer stehen
- zieht der Motor nicht durch

In diesem Fall Wählscheibe auf geringere Arbeitstiefe zurückdrehen.

 Vor dem Vertikutieren den Rasen immer mähen.

## Motor starten

bei Neustart, längeren Stillstandszeiten und Temperaturen unter 10°C:

1. Primerknopf „a“ 6x drücken. (Bild K).
2. Primerknopf „b“ 10x drücken. (Bild K).
3. Schalterknopf eindrücken und gleichzeitig Motorschalterbügel zum Oberholm herziehen und festhalten (Bild L).

 Motorschalterbügel während des Betriebes festhalten.

4. Starterseil zügig herausziehen und danach langsam wieder aufrollen lassen (Bild M).
5. Motor warmlaufen lassen.

 **Bei betriebswarmem Motor müssen die Primerknöpfe nicht betätigt werden.**

Der Motor hat eine Festgaseinstellung.  
Eine Drehzahlregulierung ist nicht möglich.

## Motor ausschalten

1. Motorschalterbügel loslassen (Bild L).

 **Gefahr durch Schnittverletzungen!**

Messerwelle läuft nach! Nach Abschalten nicht sofort unter das Gerät fassen.

## Fangbox ein-/aushängen

1. Vor dem Ein-/Aushängen der Fangbox den Motor ausschalten.
2. Stillstand der Messerwelle abwarten.

## Allgemeine Hinweise zum Betrieb

- Zum Starten des Gerätes muss das Schneidwerk vollständig freigängig sein
- Hände und Füße nicht in die Nähe rotierender Teile bringen
- Das Gerät nur am Führungsholm steuern. Dadurch ist der Sicherheitsabstand vorgegeben
- Auspuff und Motor sauber halten
- An Abhängen auf sicheren Stand achten
- Immer quer zum Hang vertikutieren
- Nie an steilen Abhängen vertikutieren
- Vertikutierer nur im Schritt-Tempo führen
- Gerät nie mit laufendem Motor kippen oder transportieren

- Vom Fachmann prüfen lassen:
  - nach Auffahren auf ein Hindernis
  - bei sofortigem Stillstand des Motors
  - bei verbogenem Messer
  - bei verbogener Messerwelle
  - bei defektem Keilriemen

## Wartung und Pflege

 **Gefahr!**

Verletzungsgefahr an der Messerwelle.  
Schutzhandschuhe tragen!

- Vor allen Wartungs- und Reinigungsarbeiten den Zündkerzenstecker ziehen!
- Gerät nicht mit Wasser abspritzen!  
Eindringendes Wasser (Züandanlage, Vergaser...) kann zu Störungen führen.
- Das Gerät nach jedem Gebrauch reinigen (Spachtel, Lappen etc.).

## Vertikutierwalze ausbauen (Bild N)

1. Schraube (1) des Lagers herausschrauben.
2. Lagerhälfte (2) hochklappen.
3. Vertikutierwalze aus der unteren Lagerhälfte heben und aus der Antriebseite (3) herausziehen.

Der Einbau erfolgt in umgekehrter Reihenfolge.

## Lüfterwalze ausbauen

Die Lüfterwalze ausbauen und die Stahlfederzinken erneuern erfolgt analog zur Vertikutierwalze.

## Messer ausbauen (Bild O)

 Vor dem Ausbau der Messer auf deren Einbaulage achten!

1. Skt.-Schraube (1) herausschrauben.
2. Kugellager (2) vorsichtig von der Welle (8) abziehen.
3. Druckring(3), Scheibe (4) und kurze Distanzhülse (5) von der Welle abziehen
4. Messer (6) und lange Distanzhülsen nacheinander abziehen.

Der Zusammenbau erfolgt in umgekehrter Reihenfolge.

## Motorpflege

- Luftfilter
- Zündkerze
- Ölwechsel



Das Altöl bei warmem Motor ablassen. Warmes Öl läuft schnell und vollständig ab.

1. Zum Auffangen des Öls einen geeigneten Behälter unter den Motor stellen.
2. Ölmess-Stab herauserschrauben.
3. Einfüllhilfe einstecken.
4. Gerät am Holm nach hinten kippen bis der Holm am Boden liegt. Öl vollständig ablaufen lassen.
5. Gerät aufstellen und Öl (SAE 10W-30, Füllmenge: ca. 0,25l) einfüllen.
6. Einfüllstutzen entfernen.
7. Ölmess-Stab einschrauben.



Gebrauchtes Motoröl umweltfreundlich entsorgen!

Wir empfehlen, Altöl in einem geschlossenen Behälter beim Recycling-Center oder einer Kundendienststelle abzugeben.

### Altöl nicht

- in den Abfall geben
- in Kanalisation oder Abfluss schütten
- auf die Erde schütten

Hinweise in der Bedienungsanleitung des Motorenherstellers beachten.

## Gerät lagern



### Achtung - Brand- / Explosionsgefahr!

Motor nicht vor offenen Flammen oder Hitzequellen lagern.

- Motor auskühlen lassen.
- Vertikutierer in einem trockenen Raum lagern.
- Zum platzsparenden Aufbewahren Flügelmuttern am Oberholm herausdrehen und diesen abklappen.

## Hilfe bei Störungen

Störung	Hilfe
Motor springt nicht an	<ul style="list-style-type: none"> <li>■ Benzin auftanken</li> <li>■ Motorschalterbügel zum Oberholm drücken.</li> <li>■ Zündkerzen prüfen, eventuell erneuern.</li> <li>■ Luftfilter reinigen.</li> <li>■ Geringere Arbeitstiefe wählen.</li> </ul>
Walze dreht nicht	Kundendienstwerkstatt aufsuchen
Motorleistung lässt nach	<ul style="list-style-type: none"> <li>■ Geringere Arbeitstiefe wählen.</li> <li>■ Abgenutzte Messer austauschen.</li> <li>■ Rasen mähen (Rasenhöhe zu hoch).</li> </ul>
schlechte Vertikutierleistung	<ul style="list-style-type: none"> <li>■ geringere Arbeitstiefe wählen.</li> <li>■ abgenutzte Messer austauschen.</li> </ul>
<ul style="list-style-type: none"> <li>■ Unruhiger Lauf</li> <li>■ Gerät vibriert</li> </ul>	<ul style="list-style-type: none"> <li>■ Schadhafte Messer.</li> <li>■ Kundendienstwerkstatt aufsuchen.</li> </ul>

Störungen, die mit Hilfe dieser Tabelle nicht behoben werden können müssen in einer autorisierten Fachwerkstatt behoben werden.

## Introduction

- Read the documentation completely before commissioning. This is necessary to ensure a safe and trouble-free operation.
- Observe the safety instructions and warning notices in this documentation and on the equipment.
- This documentation is integral part of the described product. It should be handed over to the purchaser at the time of purchase.

## Legend

### **Warning!**

Strictly observe the warning notices to prevent injuries and damage.

 Special indications for a better understanding and use.

## Symbols on the device

	Before commissioning read the instructions for use!
	Keep other people out of the danger area!
	Remove the spark plug connector before working on the cutting unit!
	Danger! Keep hands and feet away from the cutting unit!
	Wear protective glasses! Wear hearing protection!

## Intended use

The equipment is designed to scarify and aerate (thatch) your home lawn. It should be used only on dry and short grass.

Any different use does not constitute an intended use.

### **Warning!**

The equipment is intended for domestic use only.

## Safety instructions

- The equipment should be used only if in good order and condition
- Do not deactivate safety and protection devices
- Wear protective glasses and hearing protection
- Wear long trousers and sturdy shoes
- Keep hands and feet away from the cutting unit
- Keep other people out of the danger area
- Remove all foreign objects from the work area
- Before leaving the equipment unattended:
  - Turn the engine off
  - Wait for the cutting unit to stop
  - Remove the spark plug connector
- Do not leave the equipment unattended
- Children and other persons who are unfamiliar with the operating instructions must not operate the machine.
- Observe local regulations regarding minimum age requirements for operating the machine.

## Safety and protection devices

### Safety control bar

The equipment is equipped with a safety control bar. When this bar is released, the equipment immediately stops.

### Back cover

The equipment is equipped with a back cover.

### Visual safety indicator

The visual safety indicator shows whether shaft is properly fitted and secured. When the green mark is visible (5 mm), the shaft is properly secured.

## Assembly

Assemble the equipment as shown in the illustration section (picture A-F).

### **Warning!**

The equipment can be used only after complete assembly.

## Commissioning

### **Warning!**

Always make a visual inspection of the equipment before using it. The equipment should not be used if the cutting unit and/or mounting components are loose, damaged or worn.

- Comply with any national regulations regarding operating times.
- Always observe the operating instructions supplied by the engine manufacturer.

## Safety

### **Warning!**

Fire danger!

Petrol is highly flammable!

- Store petrol in designated containers only.
- Only refuel in open air.
- Never smoke while refilling!
- Do not open the tank cap while the engine is running or if the machine is hot.
- Replace a damaged petrol tank and/or tank cap.
- Always close the tank cap.
- If petrol has been spilt:
  - Do not start the engine
  - Do not start the equipment
  - Clean the equipment

### **Warning!**

Never leave an engine running in an enclosed space. Toxic hazard!

## Refilling

Before switching on the machine for the first time, fill it up with oil and petrol.

Petrol: unleaded regular-grade petrol  
 Engine oil: observe the operating instructions supplied by the engine manufacturer.  
 Oil: SAE 10W-30, capacity: 0,25 l

## Oil filling (picture G)

1. Remove the oil dipstick.
2. Screw in the filler neck.
3. Fill oil.
4. Remove the filler neck.
5. Screw in the oil dipstick.

## Petrol filling (picture H)

 The tank cap is on the petrol tank. It is marked with the symbol "petrol station".

## Setting the cutting height (picture I)

### **Warning!**

The cutting height can be adjusted when the engine is not running and the cutter spindle is stopped.

Adjust the cutting height of the cutter spindle with the knob.

1. Push the beam downwards and tilt the scarifier.
2. Push the knob downwards and rotate to position „2“.

### **Knob positions:**

1 - 5 = cutting height settings

 With new blades, turn the knob to position 2 max.!

The correct cutting height depends on:

- lawn conditions
- blade wear

In case the cutting height is not correct:

- the scarifier stands still
- the engine does not pull through

In this case, set the knob to a lower cutting height.

## Starting the engine

### Starting the engine

Starting with a cold engine, after longer periods of storage and temperatures under 10°C:

1. Press primer button "a" 6 times. (III. K).
2. Press primer button "b" 10 times. (III. K).
3. Press control button and simultaneously pull engine bar up to handle bar and hold it there (III. L).

 You must hold the engine control bar tight during use.

4. Quickly pull out the starter cord and then allow it to slowly roll up (III., M).
5. Let the engine run until it is warm.

 Do not press primer buttons when engine is warm. Engine speed (rpm value) is fixed. Engine speed cannot be adjusted.

### Turn the engine off

Release the control bar (picture L).

#### **Danger!**

The cutter spindle does not stop turning immediately. Do not touch the bottom of the equipment shortly after switching off.

## Installing and removing the grass catcher

Turn the engine off before installing/removing the grass catcher.

Wait until the cutter spindle has come to a complete stop!

### General operation instructions

- To start the equipment, the cutting unit must be freely movable.
- Keep hands and feet away from rotating parts.
- Control the equipment only through the handle. Thus the safety distance is guaranteed.
- Keep exhaust and engine clean.
- Always ensure you have a good foothold on slopes.
- Move across slopes, never up or down.
- Do not use on steep slopes.

- Guide the machine at walking pace.
- Never tilt or transport the device with the engine running.
- Have a professional check:
  - after bumping against an obstacle
  - if the engine stops suddenly
  - if the blade is bent
  - if the cutter spindle is bent
  - if the belt is damaged.

## Maintenance and care

#### **Danger!**

Risk of injury at the cutter spindle.  
Wear protective gloves!

- Remove the spark plug connector before any maintenance or cleaning jobs!
- Do not spray water on the equipment! Water infiltration (ignition system, carburetor) can cause faults.
- Clean the equipment after each use (spatula, cloth).

### Removing the scarifier roller (picture N)

1. Remove the bearing screw (1).
2. Tilt the bearing halves (2) upwards.
3. Lift the scarifier roller from the lower bearing half and extract it out from the drive side (3).

Assembly is carried out in reverse order.

### Removing the aerating roller

Removal of the aerating roller and replacement of steel spring hooks are similar to scarifier roller.

### Removing the blades (picture O)

 Before removing the blades observe the mounting position!

1. Unscrew the hexagonal bolt (1).
2. Carefully remove the ball bearing (2) from the spindle (8).
3. Remove thrust collar (3), washer (4) and short spacer sleeve (5) from the spindle
4. Remove the blades (6) and the long spacer sleeves one after another.

Assembly is carried out in reverse order.

## Care of the engine

- Air filter
- Spark plug
- Oil change



Drain used oil when the motor is warm. Warm oil drains quickly and completely.

1. To collect oil, place a suitable container under the engine.
2. Remove the oil dipstick.
3. Screw in the filler neck.
4. Push the beam downwards and tilt the equipment, until the beam touches the floor. Drain the oil completely.
5. Pull the equipment up and fill with oil (SAE 10W-30, quantity: 0,25l)
6. Remove the filler neck.
7. Screw in the oil dipstick.



Dispose of used engine oil in a manner that is compatible with the environment!

We recommend to collect the used oil in a closed container and to deliver it to a suitable recycling or service station.

### Used oil should not be

- disposed of with domestic rubbish
- poured into the sewage water system or drain pipes
- poured on the ground

Observe the operating instructions supplied by the engine manufacturer.

## Storage



### Caution!

Do not store motor near open flames or heating sources - Burn and/or explosion danger!

- Let the engine cool down.
- Store the scarifier in a dry place.
- To save storage space, unscrew the butterfly nuts on the beam and fold it in.

## Faults and remedies

Fault	Remedy
The engine does not start	<ul style="list-style-type: none"> <li>■ Fill up with petrol</li> <li>■ Pull the control bar towards the handle.</li> <li>■ Check the spark plugs and replace if necessary.</li> <li>■ Clear the air filter.</li> <li>■ Set a lower cutting height.</li> </ul>
The roller does not turn	See a service station
Engine power reduced	<ul style="list-style-type: none"> <li>■ Set a lower cutting height.</li> <li>■ Replace the worn blades.</li> <li>■ Mow the lawn (the grass is too high).</li> </ul>
Poor scarifier performance	<ul style="list-style-type: none"> <li>■ Set a lower cutting height.</li> <li>■ Replace the worn blades.</li> </ul>
<ul style="list-style-type: none"> <li>■ Rough running</li> <li>■ Strong vibrations</li> </ul>	<ul style="list-style-type: none"> <li>■ Damaged blades.</li> <li>■ See a service station.</li> </ul>

Faults that cannot be rectified with the aid of this table must be eliminated by an authorised workshop only.

## Inleiding

- S.v.p. deze documentatie doorlezen vóór de ingebruikname. Dit is de voorwaarde voor veilig werken en een storingvrij gebruik.
- U moet de veiligheidsinstructies en waarschuwingen die in dit document en op het apparaat vermeld staan opvolgen.
- Deze documentatie is een permanent bestanddeel van het beschreven product en moet bij verkoop aan de koper gegeven worden.

## Legenda

### **Let op!**

Nauwkeurig opvolgen van de waarschuwingeninstructies kan schade aan personen en zaken voorkomen.

 Speciale instructies voor een beter begrip en een goed gebruik.

## Symbolen op het apparaat

	Vóór de ingebruikname gebruiksaanwijzing lezen!
	Derden buiten het gevarenbereik houden!
	Voordat u iets aan het snijmechaniek gaat doen, eerst de bougiestekker losmaken!
	Let op! Gevaar! Hands en voeten bij messen vandaan houden
	Beschermbril dragen! Gehoorbescherming dragen!

## Doelmatige toepassing

Dit apparaat is bestemd voor het verticuteren (losmaken en beluchten) van een gazon bij particulier gebruik. Het mag alleen worden gebruikt op droge, kortgeknipte gazons.

Een andere toepassing, die hieraan niet beantwoordt, geldt als niet doelmatig.

### **Let op!**

Het apparaat mag niet professioneel worden toegepast.

## Veiligheidsinstructies

- Apparaat alleen in een technisch perfecte staat benutten
- Veiligheidsvoorzieningen en beschermende componenten niet buiten werking stellen
- Veiligheidsbril en gehoorbescherming dragen
- Lange broek en stevig bevestigd schoeisel dragen
- Hands en voeten bij de messen vandaan houden
- Derden buiten het gevarenbereik houden
- Vreemde voorwerpen uit het werkbereik verwijderen
- Als u het apparaat verlaat:
  - Motor uitzetten
  - Wachten tot de messen stil staan
  - Stekker van bougie aftrekken
- Apparaat niet zonder toezicht achterlaten
- Het apparaat mag niet door kinderen of personen worden gebruikt, die niet volledig met de gebruikershandleiding vertrouwd zijn
- Wetten en lokale bepalingen kunnen een minimumleeftijd voor het gebruik van het apparaat voorschrijven

## Veiligheidsinrichtingen en beschermende componenten

### Veiligheidsbeugel

Het apparaat heeft een veiligheidsbeugel. Als u die loslaat, stopt de motor direct.

### Achterklep

Het apparaat bezit een achterklep.

### Optische veiligheidsindicatie

De optische veiligheidsindicatie geeft de bevestiging van de werkende as aan. Bij een zichtbare, groene markering (5mm) is de werkende as correct bevestigd.

## Montage

Het apparaat volgens de afbeelding (afbeelding A-F) monteren.

### **Let op!**

Het apparaat mag pas na volledig te zijn gemonteerd gebruikt worden.

## Ingebruikname

### **Let op!**

Vóór ingebruikname steeds een visuele inspectie uitvoeren. Met een loszittend, of versleten snijmechanisme, en/of loszittende onderdelen, mag het apparaat niet gebruikt worden.

- De per land specifieke regels voor de gebruikstijden in acht nemen.
- Steeds de bijgeleverde gebruiksaanwijzing van de motorfabrikant in acht nemen.

## Veiligheid

### **Waarschuwing!**

Brandgevaar!

Benzine is uiterst ontvlambaar!

- Benzine slechts in daartoe bestemde tanks bewaren.
- Alleen in de buitenlucht tanken.
- Bij het tanken niet roken!
- De tankdop niet bij lopende of warme motor openen.
- Beschadigde tank of tankdop vervangen.
- Tankdop steeds stevig vastdraaien.
- Als er benzine gemorst is:
  - Motor niet starten
  - Startpogingen vermijden
  - Apparaat reinigen

### **Waarschuwing!**

Motor niet in afgesloten ruimten laten lopen.  
Vergiftigingsgevaar!

## Voltanken

Voor de eerste ingebruikname olie en benzine bijvullen.

- Benzine: Normale loodvrije benzine
- Motorolie: Zie gebruiksaanwijzing van de motorfabrikant over de olie SAE 10W-30, inhoud: 0,25l

## Olie bijvullen (afbeelding G)

1. Oliepijlstok uitschroeven.
2. Vulpijpe vastdraaien.
3. Olie bijvullen.
4. Vulpijpe losdraaien en uitnemen.
5. Oliepijlstok weer vastdraaien.

## Benzine bijvullen (afbeelding G)

 De tankdop bevindt zich op de benzinetank en is van het symbool "benzinepomp" voorzien.

## Werkdiepte instellen (afbeelding I)

### **Let op!**

De werkdiepte slechts bij uitgeschakelde motor en stilstaande as instellen.

De werkdiepte van de as aan de keuzeschaal instellen.

1. Verticuteerapparaat aan de duwbeugel achterover kiepen.
2. Draaischakelaar naar onderen drukken en op stand „2“ draaien.

### Posities op de keuzeschaal:

1 - 5 = Instelling van werkdiepte

 Bij nieuwe messen de keuzeschaal maximaal op stand 2 zetten!

De juiste werkdiepte is afhankelijk van:

- de toestand van het gazon
- de slijtage van de messen

Bij verkeerde werkdiepte:

- blijft de verticuteermachine staan
- trekt de motor niet door

In dat geval moet u de keuzeschaal op een geringere werkdiepte terugzetten.

## Motor starten

Bij starten met koude motor, na langere tijd van stilstand en temperaturen onder 10°C:

1. Primerknop "a" 6x indrukken. (Afb. K).
2. Primerknop "b" 10x indrukken. (Afb. K).
3. Schakelknop indrukken en tegelijk de motorschakelbeugel tegen de duwbeugel trekken en vasthouden, (Afb. L).

 De motorschakelbeugel tijdens het gebruik ingetrokken vasthouden.

4. Startkoord krachtig en snel uittrekken en daarna weer langzaam laten oprollen (Afb. M).
5. Motor laten opwarmen.

 Bij bedrijfswarme motor moet u de primerknoppen niet gebruiken.  
De motor heeft een vast toerental.  
U kunt het toerental daarom niet regelen.

## Motor uitzetten

1. Veiligheidsbeugel loslaten (afbeelding L).

### **Gevaar!**

Bij uitschakelen draait het mechaniek nog even na. Daarom niet meteen onder het apparaat grijpen. Dit kan verwondingen tot gevolg hebben.

## Opvangbak aanbrengen/afnemen

1. Voor het aanbrengen/afnemen van de opvangbak de motor uitschakelen.
2. Wachten tot het mechaniek stilstaat!

## Algemene aanwijzingen voor het gebruik

- Voor het starten van het apparaat moeten de messen vrij kunnen draaien.
- Handen en voeten niet in de buurt van de draaiende delen brengen.
- Het apparaat slechts met de duwbeugel besturen. Dit bepaalt tevens de veilige werkafstand.
- Uitlaat en motor schoon houden.
- Bij hellingen op veilige stand letten.
- Steeds dwars op de helling verticuteren.

- Nooit op steile hellingen verticuteren.
- Verticuteermachine op loopsnelheid besturen.
- Apparaat nooit met lopende motor omkiepen of transporteren.
- Het apparaat door een vakman laten controleren:
  - als het tegen een obstakel gereden is
  - als de motor plotseling stilvalt
  - als een mes verbogen is
  - als de messenas verbogen is
  - als de drijfriem defect is.

## Onderhoud en verzorging

### **Gevaar!**

Gevaar op verwondingen aan de messenas.  
Beschermhandschoenen dragen!

- Vóór alle onderhouds- en reinigingswerkzaamheden de bougiestekker losnemen!
- Apparaat niet met water afspuiten!  
Binnendringend water (ontsteking, carburateur...) kan tot storingen aanleiding geven.
- Het apparaat na ieder gebruik reinigen (plamuermes, lappen etc.).

## Verticuteerwals demonteren (afbeelding N)

1. Schroef (1) van het lager losdraaien.
  2. Lagerhelft (2) omhoogklappen.
  3. Verticuteerwals uit de onderste lagerhelft nemen en uit de aandrijfkant (3) lostrekken.
- De montage gebeurt in omgekeerde volgorde.

## Ventilatorwals demonteren

De ventilatorwals demonteren en de geveerde stalen tanden vervangen zoals bij de verticuteerwals.

## Mes demonteren (afbeelding 0)



Vóór u de messen demonteert, opletten hoe ze gemonteerd zijn!

1. Zesk. schroef (1) losdraaien.
  2. Kogellager (2) voorzichtig van de as (8) aftrekken.
  3. Drukkring (3), schijf (4) en korte afstandshuls (5) van de as aftrekken
  4. Mes (6) en langeafstandsbus na elkaar afnemen.
- De montage gebeurt in omgekeerde volgorde.

## Motoronderhoud

- Luchtfiler
- Bougie
- Olie vervangen



De oude olie bij warme motor aftappen. Warme olie loopt snel en volledig weg.

1. Om de olie op te vangen, een geschikt reservoir onder de motor zetten.
2. Oliepijfstok uitschroeven.
3. Vulpijpje vastdraaien.
4. Het apparaat met de duwbeugel naar achteren kiepen tot de beugel op de grond ligt. De olie volledig laten weglopen.
5. Apparaat rechtop zetten en olie bijvullen (SAE 10W-30, hoeveelheid: 0,25l).
6. Vulpijpje losdraaien.
7. Oliepijfstok vastschroeven.



De afgewerkte motorolie op een milieuvriendelijke manier afvoeren!

Wij adviseren u om de afgewerkte olie in een gesloten tankje af te geven bij het recyclingcentrum of bij een klantenservice locatie.

### Afgewerkte olie moet u

- niet bij het afval voegen
- niet in het oppervlaktewater of de afvoer gieten
- niet op de grond uitgieten

Instructies in de gebruiksaanwijzing van de motorenfabrikant opvolgen.

## Apparaat opbergen



### Opgelet!

De motor niet voor open vuur of warmtebronnen opslaan - Gevaar op brand en explosies!

- Motor laten afkoelen.
- Verticuteermachine in een droge ruimte opbergen
- Om bij opslag plaats te besparen, kunt u de vleugelmoeren losdraaien en dan het bovenste deel van de duwbeugel omklappen.

## Hulp bij storingen

Storing	Hulp
Motor slaat niet aan	<ul style="list-style-type: none"> <li>■ Benzine bijvullen</li> <li>■ Veiligheidsbeugel tot aan de duwbeugel trekken</li> <li>■ Bougie controleren/vervangen indien nodig.</li> <li>■ Luchtfiler reinigen.</li> <li>■ Geringere werkdiepte selecteren.</li> </ul>
Wals draait niet	Klantenservice werkplaats bezoeken
Motorprestatie schiet te kort	<ul style="list-style-type: none"> <li>■ Geringere werkdiepte selecteren.</li> <li>■ Versleten messen vervangen.</li> <li>■ Gazon maaien (gras te hoog).</li> </ul>
Slechte verticuteerprestaties	<ul style="list-style-type: none"> <li>■ Geringere werkdiepte selecteren.</li> <li>■ Versleten messen vervangen.</li> </ul>
<ul style="list-style-type: none"> <li>■ Onrustige loop</li> <li>■ Apparaat vibreert</li> </ul>	<ul style="list-style-type: none"> <li>■ Beschadigde messen.</li> <li>■ Klantenservice werkplaats bezoeken.</li> </ul>

Storingen die met behulp van deze tabel niet kunnen worden opgelost, moeten in een geautoriseerde vakwerkplaats verholpen worden.

## Introduction

- Lisez cette documentation avant la mise en service. Cela est une condition préalable pour une sécurité d'utilisation et une manipulation sans trouble.
- Respectez les consignes de sécurité et les avertissements de cette documentation ainsi que celles qui se trouvent sur la machine.
- En tant que partie intégrante permanente du produit décrit, cette documentation doit être donnée à l'acheteur au moment de la vente.





## Légende

### Attention !

Le respect de ces avertissements permet d'éviter tout dommage aux personnes et/ou matériel.

 Notes particulières d'explication pour une bonne manipulation.

## Symboles sur la machine

	Avant la mise en service lisez le mode d'emploi !
	Les tiers doivent être tenus hors de la zone dangereuse !
	Avant d'effectuer des travaux sur l'outil de coupe, enlevez la cosse de bougie d'allumage !
	Attention danger ! Tenez les mains et les pieds loin de l'outil de coupe !
	Mettez des lunettes de protection ! Mettez des protège-oreilles !

## Utilisation conforme

Cette machine a été conçue pour aérer et scarifier le gazon (verticoupe) dans un domaine domestique et peut être utilisée seulement sur l'herbe sèche et courte.

Une autre utilisation ou une utilisation dépassant ce cadre n'est pas conforme.

### Attention !

L'utilisation de la machine dans un domaine industriel est interdite.

## Consignes de sécurité

- Utilisez la machine seulement si elle est en parfait état du point de vue technique
- Ne désactivez pas les dispositifs de sécurité et de protection
- Mettez des lunettes de protection et des protège-oreilles
- Portez un pantalon long et des chaussures solides
- Tenez les mains et les pieds loin de l'outil de coupe
- Les tiers doivent être tenus hors de la zone dangereuse
- Enlevez les corps étrangers de la zone de fonction
- Avant de laisser la machine sans surveillance :
  - Coupez le moteur
  - Attendez que l'outil de coupe s'arrête
  - Enlevez la cosse de bougie d'allumage
- Ne laissez pas la machine sans surveillance
- Des enfants ou des personnes ne connaissant pas le mode d'emploi ne sont pas autorisées à utiliser l'appareil
- Respecter les directives locales concernant l'âge minimum de l'utilisateur

## Dispositifs de sécurité et de protection

### Commande d'entraînement de sécurité

La machine est équipée d'une commande d'entraînement de sécurité qui bloque la machine immédiatement quand on la lâche.

### Volet

La machine est équipée d'un volet.

### Indicateur de sécurité visuel

L'indicateur de sécurité visuel indique si l'axe de travail est bien fixé. Si le marquage vert est visible (5 mm), l'axe de travail est fixé correctement.

## Montage

Montez la machine selon l'image (fig. A-F).

### Attention !

La machine peut être utilisée seulement après avoir complété le montage.

## Mise en service

### Attention !

Avant la mise en service, effectuez toujours un contrôle visuel. Si l'outil de coupe et/ou les éléments de fixation sont lâches, endommagés ou usés, la machine ne doit pas être employée.

- En ce qui concerne les temps de fonctionnement, il faut respecter les prescriptions spécifiques du pays.
- Respectez toujours les instructions d'emploi fournies par le constructeur du moteur.

## Sécurité

### Avertissement !

Danger d'incendie !

L'essence est fortement inflammable !

- Gardez l'essence uniquement dans des bacs prévus à cet effet.
- Remplissez le réservoir seulement en plein air.
- Ne fumez pas pendant le remplissage !
- N'ouvrez jamais le bouchon de réservoir pendant que le moteur roule ou qu'il est chaud.
- Remplacez le réservoir ou le bouchon s'ils sont endommagés.
- Fermez toujours bien le bouchon de réservoir.
- En cas d'écoulement de l'essence :
  - Ne démarrez pas le moteur
  - Évitez d'essayer plusieurs fois le démarrage
  - Nettoyez la machine

### Avertissement !

Ne laissez jamais tourner le moteur dans un endroit fermé.

Risque d'intoxication !

## Remplissage du réservoir d'essence

Avant la première mise en service effectuez le remplissage de l'huile et de l'essence.

Essence : essence ordinaire sans plomb

Huile de moteur : voir les instructions d'emploi du constructeur du moteur. Huile : SAE 10W-30, quantité de remplissage : 0,25l

## Remplissage d'huile (fig. G)

1. Dévissez et extrayez la jauge d'huile.
2. Vissez la tubulure de remplissage.
3. Effectuez le remplissage d'huile.
4. Dévissez et extrayez la tubulure de remplissage.
5. Vissez de nouveau la jauge d'huile.

## Remplissage d'essence (fig. H)

 Le bouchon de réservoir se trouve sur le bac à essence et il est muni du symbole "pompe à essence" (distributeur d'essence).

## Réglage de la profondeur de coupe (fig. I)

### Attention !

Régalez la profondeur de coupe seulement quand le moteur est coupé et l'axe de couteaux n'est pas actionné.

Réglez la profondeur de coupe de l'axe de couteaux par le cadran de sélection.

1. Renversez le scarificateur en arrière et appuyez-le sur le guidon.
2. Poussez le commutateur rotatif vers le bas et tournez-le sur le niveau „2“.

### Positions sur le cadran de sélection :

1 - 5 = réglage de la profondeur de coupe

 Si les couteaux sont nouveaux, réglez le cadran de sélection sur la position 2 au maximum !

La profondeur de coupe correcte dépend :

- de l'état du gazon
- de l'usure des couteaux

Si la profondeur de coupe n'est pas réglée correctement :

- le scarificateur ne se déplace pas
- le moteur ne peut pas atteindre un régime suffisant

Dans ce cas, réglez le cadran de sélection sur une profondeur de coupe inférieure.

## Démarrage du moteur

En cas de redémarrage, de temps d'immobilisation prolongés et de températures inférieures à 10°C :

1. Appuyer 6 fois sur le bouton d'amorçage « a ». (fig. K).
2. Appuyer 10 fois sur le bouton d'amorçage « b ». (fig. K).
3. Enfoncez le bouton d'interrupteur et, simultanément, tirez la commande d'entraînement du moteur vers le guidon supérieur et maintenez-la dans cette position, (fig. L).

**i** Pendant le fonctionnement, retenez la commande d'entraînement du moteur.

4. Tirez rapidement le câble de démarrage, puis laissez-le s'enrouler lentement (fig. M).
5. Laissez le moteur monter en température.

**i** Si le moteur est à température de service, ce n'est pas la peine d'actionner les boutons d'amorçage. Le réglage des gaz du moteur est fixe. Un réglage du régime n'est pas possible.

## Coupez le moteur

1. Lâchez la commande d'entraînement du moteur (fig. L).

### **⚠ Danger !**

L'axe de couteaux ne s'arrête pas tout de suite : après la désactivation ne touchez pas immédiatement sous la machine - danger de coupage.

## Accrochage et décrochage du bac de ramassage

1. Avant d'accrocher/décrocher le bac de ramassage, désactivez le moteur.
2. Attendez jusqu'à ce que l'axe de couteaux s'arrête !

## Indications générales de fonctionnement

- Pour actionner la machine, l'outil de coupe doit être complètement libre de bouger.
- N'approchez pas les mains et les pieds aux parties rotatives.
- Commandez la machine seulement par le guidon. De cette manière la distance de sécurité est assurée.
- Maintenez propre l'échappement et le moteur.
- En cas de pente gardez une position stable.

- Utilisez le scarificateur toujours perpendiculairement au sens de la pente.
- N'utilisez jamais le scarificateur sur des pentes trop raides.
- Utilisez le scarificateur seulement au pas.
- Ne renversez jamais la machine et ne la transportez pas quand le moteur est en marche.
- Faites effectuer un contrôle à un expert :
  - après avoir heurté un obstacle
  - si le moteur s'arrête tout à coup
  - en cas de déformation du couteau
  - en cas de déformation de l'axe de couteaux
  - en cas de courroie défectueuse.

## Entretien et soin

### **⚠ Danger !**

Risque de se blesser avec l'axe de couteaux. Portez des gants de protection !

- Avant tout travail d'entretien ou de nettoyage enlevez la cosse de bougie d'allumage !
- Évitez le jet d'eau sur la machine ! L'introduction d'eau (dans le système d'allumage, dans le carburateur...) peut causer un mauvais fonctionnement.
- Nettoyez la machine après chaque utilisation (spatules, chiffons etc.).

## Démontage du rouleau de scarification

(fig. N)

1. Dévissez la vis (1) du support de roulement.
  2. Ouvrez la partie supérieure du support (2).
  3. Soulevez le rouleau de scarification de la moitié inférieure du support et enlevez-le par le côté entraînement (3).
- Les opérations de montage sont effectuées à l'envers.

## Débrayage du rouleau d'aération

Le débrayage du rouleau d'aération et le remplacement des griffes en acier inoxydable s'effectuent comme pour le rouleau de scarification.

## Démontage des couteaux (fig. 0)



Avant de démonter les couteaux, contrôlez la position de montage !

1. Dévissez la vis à tête hexagonale (1).
2. Extrayez soigneusement le roulement à billes (2) de l'arbre (8).
3. Extrayez de l'arbre la bague de serrage (3), la rondelle (4) et la douille d'écartement courte (5)
4. Extrayez en succession les couteaux (6) et les douilles d'écartement longues.

L'assemblage a lieu dans l'ordre inverse.

## Soin du moteur

- Filtre à air
- Bougie d'allumage
- Vidange



Vider l'huile usée pendant que le moteur est chaud. L'huile chaude s'écoule rapidement et complètement.

1. Afin de recueillir l'huile insérez un bac approprié sous le moteur.
2. Dévissez et extrayez la jauge d'huile.
3. Vissez la tubulure de remplissage.
4. Renversez la machine en arrière jusqu'à ce que le guidon soit appuyé sur le sol. Faites couler l'huile complètement.
5. Remettez la machine en position normale et insérez l'huile (SAE 10W-30, quantité de remplissage : 0,25l).
6. Dévissez et extrayez la tubulure de remplissage.
7. Vissez la jauge d'huile.



Éliminez l'huile de moteur usée de manière écologique !

On recommande d'emmener l'huile usée dans une bac fermé au centre de recyclage ou à un centre de service après-vente.

### L'huile usée ne doit pas être

- éliminée avec les déchets
- versée dans la canalisation d'évacuation ni dans les décharges
- versée sur le sol

Respectez toujours les instructions d'emploi du constructeur du moteur.

## Remisage



### Attention !

Ne pas entreposer le moteur à proximité de flammes à l'air libre ou de sources de chaleur - danger d'incendie et / ou d'explosion !

- Laissez refroidir le moteur.
- Rangez le scarificateur dans un endroit sec.
- Pour économiser l'espace dévissez les écrous à oreilles sur la partie supérieure du guidon afin de le démonter.

## Aide en cas de mauvais fonctionnement

Problème	Solution
Le moteur ne démarre pas	<ul style="list-style-type: none"> <li>■ Remplir le réservoir d'essence</li> <li>■ Pousser la commande d'entraînement du moteur vers la partie supérieure du guidon.</li> <li>■ Contrôler les bougies d'allumage et les remplacer si nécessaire.</li> <li>■ Nettoyer le filtre à air.</li> <li>■ Sélectionner une profondeur de coupe inférieure.</li> </ul>
Le rouleur ne tourne pas	S'adresser au service après-vente
La puissance du moteur diminue	<ul style="list-style-type: none"> <li>■ Sélectionner une profondeur de coupe inférieure.</li> <li>■ Remplacer les couteaux usés.</li> <li>■ Tondre le gazon (l'herbe est trop haute).</li> </ul>
Scarification mauvaise	<ul style="list-style-type: none"> <li>■ Sélectionner une profondeur de coupe inférieure.</li> <li>■ Remplacer les couteaux usés.</li> </ul>
<ul style="list-style-type: none"> <li>■ Bruits pendant le fonctionnement</li> <li>■ La machine vibre</li> </ul>	<ul style="list-style-type: none"> <li>■ Couteaux endommagés.</li> <li>■ S'adresser au service après-vente.</li> </ul>

Pour les problèmes qu'il n'est pas possible de résoudre à l'aide de ce tableau adressez-vous à un centre autorisé.

## Introducción

- Lea detenidamente esta documentación antes de proceder a la puesta en marcha. La lectura de las instrucciones es requisito imprescindible para el trabajo seguro y el manejo exento de fallos.
- Tenga en cuenta las indicaciones de seguridad y de advertencia que encontrará en esta documentación y en el aparato.
- Esta documentación constituye un componente permanente del producto descrito por lo que, en caso de venta, debería entregarse al comprador junto con el aparato.





## Aclaración de los símbolos

### ¡Atención!

La observancia estricta de estas indicaciones de advertencia puede evitar lesiones físicas y/o daños materiales.

 Indicaciones especiales para una mejor comprensión y manejo.

## Símbolos en el aparato

	¡Antes de poner en marcha el aparato, lea las instrucciones de manejo!
	¡Mantenga alejadas a terceras personas de la zona de peligro!
	¡Antes de realizar trabajos en el dispositivo de corte, separe el enchufe de las bujías!
	¡Atención, peligro! ¡Mantenga alejadas las manos y los pies del dispositivo de corte!
	¡Utilice gafas protectoras! ¡Utilice protección auditiva!

## Uso acorde a los fines establecidos

Este aparato está diseñado para escarificar y airear el césped en el ámbito privado y debe utilizarse exclusivamente en césped seco y segado.

Un uso distinto o más amplio se considerará no acorde a los fines establecidos.

### ¡Atención!

El aparato no debe emplearse en el ámbito industrial.

## Indicaciones de seguridad

- Utilice el aparato únicamente si se encuentra en perfecto estado técnico.
- No ponga fuera de servicio los dispositivos de seguridad y de protección.
- Utilice gafas protectoras y protección auditiva.
- Utilice pantalones largos y calzado seguro.
- Mantenga alejados las manos y los pies del dispositivo de corte.
- Mantenga alejadas a terceras personas de la zona de peligro.
- Retire objetos extraños de la zona de trabajo.
- Al abandonar el aparato:
  - Desconecte el motor.
  - Espere a que el dispositivo de corte se detenga.
  - Separe el enchufe de las bujías.
- No deje el aparato sin vigilancia.
- El aparato no debe ser utilizado por niños ni personas que no estén familiarizadas con las instrucciones de uso
- Las leyes o normativas locales pueden prever una edad mínima para el uso del mismo

## Dispositivos de seguridad y de protección

### Estribo de conmutación de seguridad

El aparato está equipado con un estribo de conmutación de seguridad que, al soltarlo, detiene el aparato de forma inmediata.

### Tapa trasera

El aparato dispone de una tapa trasera.

### Indicador de seguridad visual

El indicador de seguridad visual muestra el ajuste del eje de trabajo. Si la marca verde queda visible (5 mm), el eje de trabajo está ajustado correctamente.

## Montaje

Monte el aparato según se muestra en las imágenes (fig. A-F).

### ¡Atención!

El aparato no podrá manejarse hasta que no se haya montado completamente.

## Puesta en marcha

### ¡Atención!

Antes de proceder a la puesta en marcha, lleve a cabo siempre un control visual. No utilice nunca el aparato si el dispositivo de corte estuviera suelto, dañado o desgastado.

- Observe las disposiciones específicas del país para el horario de utilización del aparato.
- Tenga en cuenta siempre las instrucciones de manejo suministradas del fabricante del motor.

## Seguridad

### ¡Advertencia!

¡Peligro de incendio!

¡La gasolina es altamente inflamable!

- Almacene la gasolina exclusivamente en recipientes dispuestos para tal fin.
- Reposte gasolina sólo al aire libre.
- ¡No fume durante el repostaje!
- No abra el tapón del depósito estando el motor en marcha o caliente.
- Sustituya el depósito o el tapón del depósito en caso de daños.
- Cierre siempre correctamente la tapa del depósito.
- En caso de que se haya derramado gasolina:
  - No arranque el motor.
  - No intente realizar encendidos.
  - Limpie el aparato.

### ¡Advertencia!

No deje nunca el motor en marcha en estancias cerradas.

¡Peligro de intoxicación!

## Repostaje

Antes de la primera puesta en marcha, llene el aparato con aceite y gasolina.

Gasolina: Gasolina normal sin plomo

Aceite para motor: Véanse las instrucciones de manejo del fabricante del motor, aceite: SAE 10W-30, cantidad de llenado: 0,25 l

## Llenado de aceite (fig. G)

1. Desenrosque la varilla de medición de aceite.
2. Enrosque el tubo de llenado.
3. Introduzca el aceite.
4. Desenrosque el tubo de llenado.
5. Enrosque de nuevo la varilla de medición de aceite.

## Repostaje de gasolina (fig. H)

 La tapa del depósito se encuentra sobre el depósito de gasolina y está identificada con el símbolo "surtidor" (gasolinera).

## Ajuste de la profundidad de trabajo (fig. I)

### ¡Atención!

Ajuste la profundidad de trabajo únicamente con el motor desconectado y el eje de cuchillas parado.

Ajuste la profundidad de trabajo del eje de cuchillas con el selector giratorio.

1. Vuelque hacia atrás el escarificador asiéndolo por el manillar.
2. Presione hacia abajo el interruptor giratorio y gírelo hasta el nivel "2".

### Posiciones del selector giratorio:

1 - 5 = ajuste de la profundidad de trabajo

 ¡En el caso de cuchillas nuevas, coloque el selector giratorio como máximo en la posición 2!

La profundidad de trabajo correcta depende de:

- el estado del césped
- el desgaste de las cuchillas

En caso de haber ajustado una profundidad de trabajo incorrecta:

- el escarificador se detiene
- el motor no arrastra

En este caso, gire el selector giratorio a una profundidad de trabajo inferior.

## Arranque del motor

Cada vez que se vuelva a arrancar el motor, tras largos periodos de paralización y a temperaturas por debajo de los 10°C:

1. Pulse el botón de cebado "a" 6 veces. (Figura K).
2. Pulse el botón de cebado "b" 10 veces. (Figura K).
3. Presione el interruptor, tire simultáneamente del estribo del interruptor del motor hacia la barra superior y sujételo (Figura L).

 Sujete el estribo del interruptor del motor durante el funcionamiento.

4. Tire rápidamente de la cuerda de arranque hacia fuera y después deje que se vuelva a enrollar despacio (Figura M).
5. Deje que se caliente el motor.

 No accione los botones de cebado mientras el motor esté a temperatura de servicio. El motor dispone de un ajuste fijo de velocidad. No es posible una regulación de la velocidad de giro.

## Desconecte el motor.

1. Suelte el estribo de conmutación del motor (fig. L).

 **¡Peligro!**  
El eje de cuchillas continúa en funcionamiento. No introduzca la mano debajo del aparato inmediatamente después de desconectarlo ya que existe el riesgo de sufrir cortes.

## Enganche y desenganche del recogedor

1. Antes de enganchar o desenganchar el recogedor, desconecte el motor.
2. ¡Espere hasta que el eje de cuchillas se detenga!

## Indicaciones generales sobre el manejo

- Para arrancar el aparato, el dispositivo de corte debe poder moverse libremente.
- No coloque las manos ni los pies cerca de los componentes rotatorios.
- Maniobre el aparato únicamente por el manillar. De esta forma mantendrá la distancia de seguridad.

- Mantenga limpios el tubo de escape y el motor.
- Cerciórese de mantener el equilibrio al trabajar en pendientes.
- Escarifique siempre transversalmente a la pendiente.
- No escarifique nunca en pendientes muy pronunciadas.
- Lleve el escarificador siempre al ritmo en que camine.
- No vuelque ni transporte nunca el aparato con el motor en marcha.
- Deje que un especialista compruebe el aparato:
  - tras haber chocado contra un obstáculo
  - si el motor se detiene de forma abrupta
  - en caso de cuchillas dobladas
  - en caso de eje de cuchillas doblado
  - en caso de correa trapezoidal defectuosa.

## Cuidado y mantenimiento

### ¡Peligro!

Riesgo de sufrir lesiones en el eje de cuchillas.  
¡Utilice guantes de protección!

- ¡Antes de realizar trabajos de mantenimiento y de limpieza, separe del enchufe de las bujías!
- ¡No rocíe el aparato con agua!  
En caso de penetrar agua, podrían producirse fallos (instalación de encendido, carburador, ...).
- Limpie el aparato después de cada uso (con una espátula, paños, etc.).

## Desmontaje del cilindro del escarificador (fig. N)

1. Desenrosque el tornillo (1) del cojinete.
2. Abata hacia arriba la mitad del cojinete (2).
3. Levante el cilindro del escarificador de la mitad inferior del cojinete y extráigalo del lado del accionamiento (3).

El montaje se lleva a cabo en el orden inverso.

## Desmontaje del cilindro del ventilador

Desmante el cilindro del ventilador y sustituya las pásas de acero de forma análoga al cilindro del escarificador.

## Desmontaje de las cuchillas (fig. 0)



¡Antes de desmontar las cuchillas, compruebe su posición de montaje!

1. Desenrosque el tornillo hexagonal (1).
2. Extraiga cuidadosamente el rodamiento de bolas (2) del eje (8).
3. Retire del eje el anillo de presión (3), la arandela (4) y el casquillo espaciador corto (5).
4. Retire las cuchillas (6) y los casquillos espaciadores largos sucesivamente.

El montaje se lleva a cabo en el orden inverso.

## Mantenimiento del motor

- Filtro de aire
- Bujía de encendido
- Cambio de aceite



Vacíe el aceite usado con el motor caliente. El aceite caliente sale más rápido y de forma íntegra.

1. Para recoger el aceite, coloque un recipiente adecuado debajo del motor.
2. Desenrosque la varilla de medición de aceite.
3. Enrosque el tubo de llenado.
4. Vuelque el aparato hacia atrás asíéndolo por el manillar hasta que el manillar quede apoyado en el suelo. Vacíe por completo el aceite.
5. Levante de nuevo el aparato e introduzca el aceite (SAE 10W-30, cantidad de llenado: 0,25 l).
6. Desenrosque el tubo de llenado.
7. Enrosque la varilla de medición de aceite.



¡Elimine el aceite usado del motor conforme a las disposiciones medioambientales!

Le recomendamos entregar el aceite usado en un recipiente cerrado en un centro de reciclaje o en una delegación del servicio postventa.

### El aceite usado no deberá

- tirarse a la basura
- eliminarse por el desagüe
- tirarse al suelo

Observe las indicaciones de manejo del fabricante del motor.

## Almacenamiento del aparato



### ¡Atención!

¡No almacenar el motor ante llamas o fuentes de calor desprotegidas - peligro de incendio y/o explosión!

- Deje enfriar el motor.
- Almacene el escarificador en una estancia seca.
- Para que ocupe menos espacio durante el almacenamiento, desenrosque las tuercas de mariposa de la parte superior del manillar y doble el manillar.

## Solución en caso de anomalías

Anomalía	Solución
El motor no arranca.	<ul style="list-style-type: none"> <li>■ Reposte gasolina.</li> <li>■ Presione el estribo de conmutación del motor hacia la parte superior del manillar.</li> <li>■ Compruebe las bujías de encendido y, dado el caso, sustitúyalas.</li> <li>■ Limpie el filtro de aire.</li> <li>■ Seleccione una profundidad de trabajo inferior.</li> </ul>
El cilindro no gira.	Acuda a un taller de servicio postventa.
La potencia del motor disminuye.	<ul style="list-style-type: none"> <li>■ Seleccione una profundidad de trabajo inferior.</li> <li>■ Sustituya las cuchillas desgastadas.</li> <li>■ Siegue el césped (altura del césped excesiva).</li> </ul>
Mal rendimiento de escarificación.	<ul style="list-style-type: none"> <li>■ Seleccione una profundidad de trabajo inferior.</li> <li>■ Sustituya las cuchillas desgastadas.</li> </ul>
<ul style="list-style-type: none"> <li>■ Funcionamiento inestable.</li> <li>■ El aparato vibra.</li> </ul>	<ul style="list-style-type: none"> <li>■ Cuchillas dañadas.</li> <li>■ Acuda a un taller de servicio postventa.</li> </ul>

Las anomalías que no puedan solucionarse con ayuda de esta tabla deberán eliminarse en un taller especializado autorizado.

## Introdução

- Leia esta documentação antes de proceder à colocação em funcionamento. Esta é uma condição para trabalhos seguros e um manuseamento sem avarias.
- Tenha atenção aos avisos de segurança e de advertência constantes nesta documentação e no aparelho.
- Esta documentação é parte integrante permanente do produto descrito e deve ser entregue ao comprador no acto da venda.





## Explicação dos símbolos

### **Atenção!**

O cumprimento exacto destes avisos/recomendações de advertência pode evitar danos pessoais e/ou materiais.

 Avisos especiais para facilitar a compreensão e o manuseamento.

## Símbolos no aparelho

	Ler o manual de instruções antes da colocação em funcionamento!
	Manter terceiros afastados da área de perigo!
	Retirar o conector da vela de ignição antes de efectuar trabalhos no mecanismo de corte!
	Atenção perigo! Manter mãos e pés afastados do mecanismo de corte!
	Utilizar óculos de protecção! Utilizar protecção auditiva!

## Utilização adequada

Este aparelho destina-se à molificação e arejamento da relva em propriedades privadas e só pode ser aplicado em relvados secos e de baixa altura.

Qualquer outro tipo de utilização é considerado inadequado.

### **Atenção!**

O aparelho não pode ser utilizado para fins profissionais/industriais.

## Recomendações de segurança

- Utilizar o aparelho apenas em perfeitas condições técnicas
- Não desactivar dispositivos de segurança e de protecção
- Utilizar óculos de protecção e protecção auditiva
- Usar calças compridas e calçado seguro
- Manter mãos e pés afastados do mecanismo de corte
- Manter terceiros afastados da área de perigo
- Remover corpos estranhos da área de trabalho
- Ao abandonar o aparelho:
  - Desligar o motor
  - Aguardar pela imobilização do mecanismo de corte
  - Retirar o conector da vela de ignição
- Não deixar o aparelho sem vigilância

## Dispositivos de segurança e de protecção

### Alavanca de segurança

O aparelho está equipado com uma alavanca de segurança que desliga o aparelho assim que for libertada.

### Tampa traseira

O aparelho está equipado com uma tampa traseira.

### Indicação óptica de segurança

A indicação óptica de segurança mostra a fixação do veio de trabalho. No caso de ser visível a marcação verde (5 mm) o veio de trabalho está fixado correctamente.

## Montagem

Montar o aparelho de acordo com as figuras (fig. A-F).

### **Atenção!**

O aparelho só pode ser operado após ser completamente montado.

## Colocação em funcionamento

### **Atenção!**

Efectuar sempre um controlo visual antes de proceder à colocação em funcionamento. O aparelho não pode ser operado com o mecanismo de corte e/ou peças de fixação soltas, danificadas ou desgastadas.

- Respeitar as prescrições específicas de cada país sobre os tempos de funcionamento.
- Respeitar sempre o manual de instruções do fabricante do motor incluído no volume de fornecimento.

## Segurança

### **Advertência!**

Perigo de incêndio!

Gasolina é altamente inflamável!

- Armazenar gasolina apenas em recipientes especialmente concebidos para o efeito.
- Abastecer o aparelho apenas ao ar livre.
- Não fumar durante o abastecimento!
- Não abrir a tampa do depósito com o motor em funcionamento ou quente.
- Substituir o depósito ou a tampa danificados.
- Fechar a tampa sempre correctamente.
- Em caso de vazamento de gasolina:
  - Não ligar o motor
  - Evitar tentativas de ignição
  - Limpar o aparelho

### **Advertência!**

Nunca operar o motor em espaços fechados.  
Perigo de intoxicação!

## Abastecer

Abastecer óleo e gasolina antes da primeira colocação em funcionamento.

Gasolina: gasolina normal sem chumbo

Óleo: ver manual de instruções do fabricante do motor; óleo: SAE 10W-30, quantidade de abastecimento: 0,25l

## Abastecer óleo (fig. G)

1. Desenroscar a vareta do nível do óleo.
2. Enroscar o bocal de enchimento.
3. Encher o óleo.
4. Desenroscar o bocal de enchimento.
5. Voltar a enroscar a vareta do nível do óleo.

## Abastecer gasolina (fig. H)

 A tampa do depósito encontra-se no depósito da gasolina e está munida do símbolo "Bomba de gasolina".

## Ajustar a profundidade de corte (fig. 2, I)

### **Atenção!**

Ajustar a profundidade de corte apenas com o motor desligado e com o veio das lâminas imobilizado.

Ajustar a profundidade de corte do veio das lâminas no disco selector.

1. Bascular o arejador na longarina para trás.
2. Pressionar o botão rotativo para baixo e ajustar no nível „2“.

### **Posições no disco selector:**

1 - 5 = ajuste da profundidade de corte

 Ajustar o disco selector máx. na posição 2 nas lâminas novas!

A profundidade de corte correcta orienta-se:

- No estado da relva
- No desgaste das lâminas

Em caso de uma profundidade de corte errada:

- O arejador pára
- O motor não tira proveito do desempenho total

Neste caso, reajustar o disco selector no nível de corte inferior.

## Ligar o motor

Ao voltar a ligar, em períodos de imobilização prolongados e temperaturas abaixo dos 10 °C:

1. Premir o botão de arranque do motor "a" 6x. (Figura K).
2. Premir o botão de arranque do motor "b" 10x. (Figura K).
3. Premir o botão de comutação, puxar simultaneamente a alavanca do motor até à longarina superior e manter nessa posição (Figura L).

**i** Segurar a alavanca do motor durante o funcionamento.

4. Puxar o cabo de arranque rapidamente e deixar enrolar lentamente (Figura M).
5. Deixar aquecer o motor.

**i** Quando o motor já se encontrar quente, os botões de arranque do motor não devem ser accionados. O motor dispõe de uma regulação fixa de aceleração. É impossível uma regulação da rotação.

## Desligar o motor

1. Soltar a alavanca do motor (fig. L).

**⚠ Perigo!**

Veio das lâminas sujeito a funcionamento por inércia - não aceder com os membros por baixo do aparelho imediatamente após a desactivação - ferimento de corte.

## Engatar/desengatar cesto de recolha

1. Desligar o motor antes de engatar/desengatar o cesto de recolha.
2. Esperar até o veio das lâminas parar!

## Avisos gerais para o funcionamento

- O mecanismo de corte tem que estar totalmente desobstruído para colocar o aparelho em funcionamento.
- Afastar mãos e pés das peças rotativas.
- Conduzir o aparelho apenas na longarina de condução. Deste modo, é assegurada a distância de segurança.
- Manter o escape do motor limpo.
- Ter atenção a uma posição segura em declives.

- Trabalhar sempre transversalmente em relação ao declive.
- Nunca trabalhar em declives acentuados.
- Conduzir o aparelho apenas à velocidade de passo.
- Nunca virar ou transportar o aparelho com o motor em funcionamento.
- Requerer a inspecção por um técnico em caso de:
  - Colisão com um obstáculo
  - Desactivação imediata do motor
  - Lâmina entortada
  - Veio de lâmina entortado
  - Correia trapezoidal defeituosa.

## Manutenção e conservação

**⚠ Perigo!**

Perigo de ferimentos no veio de lâminas. Utilizar luvas de protecção!

- Retirar o conector da vela de ignição antes dos trabalhos de manutenção e de limpeza!
- Não lavar o aparelho com jactos de água! A água pode conduzir a avarias (ignição, carburador ...).
- Limpar o aparelho após cada utilização (espátula, pano, etc.).

## Desmontar o cilindro arejador (fig. N)

1. Desaparafusar o parafuso (1) do rolamento.
2. Dobrar para cima a parte do rolamento (2).
3. Levantar o cilindro arejador da parte inferior do rolamento e retirá-lo da unidade de transmissão (3).

A montagem é efectuada no sentido inverso.

## Desmontar o cilindro de ventilação

Desmontar o cilindro de ventilação e renovar os dentes da mola de aço; é efectuado analogamente ao cilindro de arejamento.

## Desmontar as lâminas (fig. 0)



Antes da desmontagem ter atenção à posição das lâminas!

1. Desaparafusar o parafuso sextavado (1).
2. Retirar o rolamento de esferas (2) com cuidado do eixo (8).
3. Retirar o anel de pressão(3), anilha (4) e a bucha distanciadora curta (5) do veio
4. Remover sucessivamente as lâminas (6) e as buchas distanciadoras compridas.

A montagem é efectuada na ordem inversa.

## Conservação do motor

- Filtro do ar
- Vela de ignição
- Mudança de óleo



Escoar o óleo velho com o motor quente. Óleo quente escoo rápida e integralmente.

1. Posicionar um recipiente adequado por baixo do aparelho para recolher o óleo.
2. Desenroskar a vareta do nível do óleo.
3. Enroscar o bocal de enchimento.
4. Bascular o aparelho na longarina para trás até esta encostar no chão. Permitir o escoamento total do óleo.
5. Voltar a colocar o aparelho na posição normal e abastecer o óleo (SAE 10W-30, quantidade de abastecimento: 0,25l).
6. Desenroskar o bocal de enchimento.
7. Enroscar a vareta do nível do óleo.



Eliminar óleo motor usado em conformidade com o meio ambiente!

Recomendamos que o óleo velho seja entregue, num recipiente fechado, no centro de assistência técnica ou num centro de reciclagem.

### Óleo velho não deve

- Ser eliminado juntamente com o lixo
- ser evacuado na canalização ou no cifão
- ser libertado no solo

Ter atenção aos avisos constantes no manual de instruções do fabricante do motor.

## Guardar o aparelho



### Atenção!

O motor não deve ser armazenado perto de chamas abertas ou fontes de calor - perigo de incêndio e/ou de explosão!

- Deixar arrefecer o motor.
- Guardar o arejador num local seco.
- Desenroskar as porcas de asa da longarina superior e rebatê-la de modo a reduzir o seu volume de armazenamento.

## Ajuda em caso de avarias

Avaria	Ajuda
Motor não arranca	<ul style="list-style-type: none"> <li>■ Abastecer gasolina</li> <li>■ Carregar a alavanca do motor em direcção à longarina superior.</li> <li>■ Verificar e, eventualmente, substituir velas de ignição.</li> <li>■ Limpar o filtro do ar.</li> <li>■ Seleccionar a profundidade de corte mais reduzida.</li> </ul>
O cilindro não rodopia	Contactar a oficina do serviço de assistência
Redução da potência do motor	<ul style="list-style-type: none"> <li>■ Seleccionar a profundidade de corte mais reduzida.</li> <li>■ Substituir lâminas desgastadas.</li> <li>■ Cortar a relva (relva demasiado alta).</li> </ul>
Maus resultados de arejamento	<ul style="list-style-type: none"> <li>■ Seleccionar a profundidade de corte mais reduzida.</li> <li>■ Substituir lâminas desgastadas.</li> </ul>
<ul style="list-style-type: none"> <li>■ Funcionamento irregular</li> <li>■ Aparelho vibra</li> </ul>	<ul style="list-style-type: none"> <li>■ Lâminas com defeito.</li> <li>■ Contactar a oficina do serviço de assistência.</li> </ul>

As avarias que não possam ser eliminadas com a ajuda desta tabela têm que ser reparadas numa oficina de um agente autorizado.

## Introduzione

- Leggere attentamente questa documentazione prima di mettere in funzione la macchina. Questo è il presupposto per un lavoro sicuro e un utilizzo senza inconvenienti.
- Prestare attenzione alle istruzioni e avvertenze di sicurezza presenti in questa documentazione e sulla macchina.
- Questa documentazione è parte integrante del prodotto descritto e deve essere consegnata al cliente al momento dell'acquisto.





## Legenda

### **Attenzione!**

Attenendosi strettamente a queste avvertenze si possono evitare danni a cose e/o persone.

 Note speciali per una migliore comprensione e un migliore utilizzo.

## Simboli sulla macchina

	Prima della messa in funzione leggere le istruzioni d'uso!
	Tenere lontano le altre persone dalla zona di pericolo!
	Prima di eseguire dei lavori sulla lama completa estrarre il cappuccio della candela di accensione!
	Attenzione pericolo! Tenere mani e piedi lontano dalla lama completa!
	Indossare occhiali protettivi! Indossare cuffie antirumore!

## Utilizzo conforme alle prescrizioni

Questa macchina è destinata all'aerazione e ventilazione dei tappeti erbosi (scarificazione) per uso privato e deve essere utilizzata esclusivamente su prati asciutti e rasati.

Qualsiasi altro uso non è conforme alle prescrizioni.

### **Attenzione!**

La macchina non è destinata all'uso professionale.

## Avvertenze di sicurezza

- Utilizzare la macchina solo in condizioni tecniche perfette
- Non disattivare i dispositivi di sicurezza e di protezione
- Indossare occhiali protettivi e cuffie antirumore
- Indossare pantaloni lunghi e scarpe robuste
- Tenere mani e piedi lontano dalla lama completa
- Tenere lontano le altre persone dalla zona di pericolo
- Rimuovere i corpi estranei dalla zona di lavoro
- Quando si ripone la macchina:
  - Spegnerne il motore
  - Attendere l'arresto della lama completa
  - Estrarre il cappuccio della candela di accensione
- Non lasciare la macchina incustodita
- Bambini o non addetti che non conoscono le istruzioni per l'uso, non devono utilizzare l'apparecchio
- Rispettare le disposizioni locali relative all'età minima dell'utente

## Dispositivi di sicurezza e di protezione

### Archetto di attivazione di sicurezza

La macchina è dotata di un archetto di attivazione di sicurezza che quando viene rilasciato arresta immediatamente la macchina.

### Portello posteriore

La macchina è dotata di un portello posteriore.

### Indicatore di sicurezza ottico

L'indicatore di sicurezza ottico indica il fissaggio dell'albero di lavoro. Se il contrassegno verde è visibile (5 mm) l'albero di lavoro è fissato correttamente.

## Montaggio

Montare la macchina seguendo le figure (figura A-F).

### **Attenzione!**

La macchina deve essere azionata solo dopo essere stata completamente montata.

## Messa in funzione



### Attenzione!

Prima della messa in funzione effettuare sempre un controllo visivo. Non utilizzare la macchina in caso di lama completa e/o componenti di fissaggio allentati, danneggiati o usurati.

- Osservare gli orari di svolgimento di attività rumorose previsti dalle disposizioni locali.
- Attenersi sempre al manuale d'uso fornito in dotazione dal costruttore del motore.

## Sicurezza



### Avvertimento!

Pericolo di incendio!

La benzina è altamente infiammabile!

- Conservare la benzina solo in recipienti appositamente previsti.
- Effettuare il rifornimento solo in luoghi aperti.
- Non fumare durante il rifornimento!
- Non aprire il tappo del carburante con motore caldo o in funzione.
- Sostituire il serbatoio o il tappo del carburante se danneggiati.
- Chiudere sempre saldamente lo sportellino di rifornimento.
- Se è fuoriuscita della benzina:
  - Non avviare il motore
  - Evitare tentativi di accensione
  - Pulire la macchina



### Avvertimento!

Non lasciare mai il motore acceso in luoghi chiusi. Pericolo di avvelenamento!

## Rifornimento

Prima della prima messa in funzione riempire con olio e benzina.

Benzina: benzina normale senza piombo  
Olio: vedere il manuale d'uso del costruttore del motore, olio: SAE 10W-30, quantitativo di riempimento: 0,25l

## Riempimento dell'olio (figura G)

1. Estrarre l'astina livello olio svitandola.
2. Avvitare il bocchettone di riempimento.
3. Riempire d'olio.
4. Svitare il bocchettone di riempimento.
5. Avvitare nuovamente l'astina livello olio.

## Rifornimento di benzina (figura H)



Lo sportellino di rifornimento si trova sul serbatoio della benzina ed è contrassegnato dal simbolo del "distributore" (stazione di servizio).

## Regolazione della profondità di lavoro (figura I)



### Attenzione!

Regolare la profondità di lavoro solo a motore spento e albero della lama fermo.

Regolare la profondità di lavoro dell'albero della lama mediante la manopola.

1. Premere il manico verso il basso e inclinare lo scarificatore.
2. Premere la manopola verso il basso e posizionarla sul livello „2“.

### Posizioni sulla manopola:

1 - 5 = regolazione della profondità di lavoro



Per le lame nuove regolare la manopola al massimo sulla posizione 2!

La corretta profondità di lavoro si ricava in base:

- alle condizioni del prato
- all'usura della lama

In caso di profondità di lavoro errata:

- lo scarificatore resta fermo
- il motore non ha trazione

In questo caso regolare la manopola su una profondità di lavoro più bassa.

## Avviare il motore

In caso di nuovo avvio, periodi di arresto prolungati e temperature al di sotto di 10°C:

1. Premere pulsante primer "a" 6x. (figura K).
2. Premere pulsante primer "b" 10x. (figura K).
3. Premere l'interruttore di avviamento e contemporaneamente tirare l'archetto di innesto della trasmissione contro la parte superiore del manico e trattenerlo (figura L).

 Durante il funzionamento trattenerlo l'archetto di innesto della trasmissione.

4. Tirare con forza la corda dello starter e poi lasciarla arrotolare lentamente (figura M).
5. Lasciare riscaldare il motore.

 Con motore a temperatura di esercizio non azionare i pulsanti primer.

La regolazione di accelerazione del motore è fissa. Non è possibile regolare il numero di giri.

## Spegnere il motore

1. Rilasciare l'archetto di innesto della trasmissione (figura L).

### Pericolo!

L'albero della lama continua a girare - dopo lo spegnimento non toccare immediatamente la parte inferiore della macchina - pericolo di taglio.

## Applicazione/rimozione del cesto di raccolta

1. Prima di applicare/rimuovere il cesto di raccolta spegnere il motore.
2. Attendere fino a quando l'albero della lama non si ferma!

## Indicazioni generali sul funzionamento

- Per poter avviare la macchina la lama completa deve avere piena libertà di movimento.
- Non avvicinare mani e piedi alle parti rotanti.
- Guidare la macchina solo agendo sull'impugnatura del manico. In tal modo viene garantita la distanza di sicurezza.
- Tenere puliti il motore e l'impianto di scarico.
- Sui pendii assicurarsi di essere ben stabili sulle gambe.

- Scarificare sempre trasversalmente rispetto al pendio.
- Mai scarificare su pendii ripidi.
- Condurre lo scarificatore solo a passo d'uomo.
- Mai ribaltare o trasportare la macchina con motore in funzione.
- Far eseguire un controllo da un esperto:
  - dopo lo scontro con un ostacolo
  - in caso di arresto improvviso del motore
  - se la lama è storta
  - se l'albero della lama è storto
  - se la cinghia è difettosa.

## Manutenzione

### Pericolo!

Pericolo di lesioni nei pressi dell'albero della lama. Indossare guanti protettivi!

- Prima di qualunque lavoro di manutenzione e di pulizia estrarre il cappuccio della candela di accensione!
- Non spruzzare acqua sulla macchina! La penetrazione di acqua (impianto di accensione, carburatore...) può causare malfunzionamenti.
- Pulire la macchina dopo ogni utilizzo (spatola, straccio ecc.).

## Smontaggio del rullo scarificatore

(figura N)

1. Svitare la vite (1) del cuscinetto.
2. Sollevare il semicuscinetto (2).
3. Sollevare il rullo scarificatore dal semicuscinetto inferiore ed estrarlo dal lato di azionamento (3).

Il montaggio viene effettuato nella sequenza contraria.

## Smontare il rullo arieggiatore

Lo smontaggio del rullo arieggiatore e la sostituzione dei denti a molla in acciaio avvengono in modo analogo al rullo scarificatore.

## Smontaggio delle lame (figura O)

 Prima di smontare le lame fare attenzione alle rispettive posizioni di montaggio!

1. Svitare la vite a testa esagonale (1).

- Estrarre con cautela il cuscinetto a sfere (2) dall'albero (8).
- Estrarre l'anello di spinta (3), la rondella (4) e la bussola distanziatrice corta (5) dall'albero.
- Estrarre in successione le lame (6) e le bussole distanziatrici lunghe.

Il montaggio viene effettuato nella sequenza contraria.

## Manutenzione del motore

- Filtro aria
- Candela
- Cambio olio



Far fuoriuscire l'olio esausto a motore caldo. L'olio caldo fuoriesce rapidamente e completamente.

- Per raccogliere l'olio posizionare sotto il motore un recipiente adatto.
- Estrarre l'astina livello olio svitandola.
- Avvitare il bocchettone di riempimento.
- Ribaltare all'indietro la macchina abbassando il manico fino a farlo appoggiare per terra. Lasciare fuoriuscire completamente l'olio.
- Raddrizzare la macchina e riempire d'olio (SAE 10W-30, quantitativo di riempimento: 0,25l).
- Svitare il bocchettone di riempimento.
- Avvitare l'astina livello olio.



Smaltire l'olio motore esausto in modo ecologico!

Consigliamo di mettere l'olio esausto in un contenitore chiuso e di portarlo presso un centro di riciclaggio o un centro di assistenza clienti.

### L'olio esausto non deve

- essere gettato nei rifiuti
- essere versato nella fognatura o negli scarichi
- essere versato sul terreno

Attenersi alle indicazioni nel manuale d'uso del costruttore del motore.

## Sistemazione della macchina dopo l'uso



### Attenzione!

Non immagazzinare il motore in vicinanza di fiamme libere o sorgenti di calore - Pericolo di incendio e/o esplosione!

- Lasciar raffreddare il motore.
- Riporre lo scarificatore in un luogo asciutto.
- Per ridurre lo spazio di ingombro rimuovere i galleggianti sulla parte superiore del manico e ripiegare quest'ultimo su se stesso.

## Aiuto per la risoluzione dei malfunzionamenti più comuni

Malfunzionamento	Aiuto
Il motore non si avvia	<ul style="list-style-type: none"> <li>■ Rifornire di benzina</li> <li>■ Premere l'archetto di innesto della trasmissione contro la parte superiore del manico.</li> <li>■ Controllare ed eventualmente sostituire le candele.</li> <li>■ Pulire il filtro aria.</li> <li>■ Scegliere una profondità di lavoro più bassa.</li> </ul>
Il rullo non gira	Contattare un'officina di assistenza
Potenza del motore ridotta	<ul style="list-style-type: none"> <li>■ Scegliere una profondità di lavoro più bassa.</li> <li>■ Sostituire le lame usurate.</li> <li>■ Tagliare il prato (erba troppo alta).</li> </ul>
Scarsa efficacia dello scarificatore	<ul style="list-style-type: none"> <li>■ Scegliere una profondità di lavoro più bassa.</li> <li>■ Sostituire le lame usurate.</li> </ul>
<ul style="list-style-type: none"> <li>■ Funzionamento irregolare</li> <li>■ La macchina vibra</li> </ul>	<ul style="list-style-type: none"> <li>■ Lama danneggiata.</li> <li>■ Contattare un'officina di assistenza.</li> </ul>

I malfunzionamenti che non possono essere risolti con l'aiuto di questa tabella devono essere risolti presso un'officina autorizzata.

## Bevezetés

- Üzembe helyezés előtt olvassa át a jelen dokumentációt. Ez feltétlenül szükséges a biztonságos munkavégzéshez és a hibamentes kezeléshez.
- Tartsa be a jelen dokumentációban és a készüléken olvasható biztonsági és figyelmeztető utasításokat.
- A jelen dokumentáció a leírt termék elválaszthatatlan része, amit értékesítés esetén a termékkel együtt át kell adni a vevőnek.

## Jelmagyarázat





### Figyelem!

A jelen figyelmeztető utasítások pontos betartásával kerülheti el a személyi sérülést és/vagy vagyoni kárt.



Különleges információk a jobb érthetőség és kezelés érdekében.

## A készüléken látható jelzések

	Üzembe helyezés Előtt olvassa el a használati útmutatót!
	Harmadik személy nem tartózkodhat a veszélyes területen!
	A vágóeszközön történő munka előtt húzza le a gyújtógyertya csatlakozóját!
	Vigyázat veszély! Tartsa távol a kezét és a lábát a vágóeszköztől!
	Viseljen védőszemüveget! Viseljen fülvédőt!

## Rendeltetésszerű használat

Ez a készülék a kerti gypszönnyeg fellazítására és szellőztetésére (talajlazításra) szolgál a ház körüli munkák során és csak megszáradt, rövidre vágott gypsen használható.

Minden más, ettől eltérő alkalmazás nem tekinthető rendeltetésszerűnek.

### Figyelem!

A készüléket tilos ipari célokra használni.

## Biztonsági utasítások

- A gépet csak műszakilag kifogástalan állapotban szabad használni
- A biztonsági és védőeszközök működését nem szabad kiiktatni
- Védőszemüveget és fülvédő kell viselni
- Hosszú nadrágot és erős lábbelit kell viselni
- Tartsa távol a kezét és a lábát a vágóeszköztől
- Harmadik személy nem tartózkodhat a veszélyes területen
- Távolítsa el a munkaterületről azokat a tárgyakat, amelynek nem ott van a helye
- Ha magára hagyja a készüléket:
  - kapcsolja ki a motort
  - várja meg, amíg megáll a vágóeszköz
  - húzza ki a gyújtógyertya csatlakozóját
- Ne hagyja felügyelet nélkül a készüléket
- A készülék használata tilos gyerekek vagy olyan személyek számára, akik nem ismerik a kezelési utasítást
- Vegye figyelembe a kezelői korhatárra vonatkozó helyi előírásokat

## Biztonsági és védőeszközök

### Biztonsági kapcsolókengyel

A készülék biztonsági kapcsolókengyellel van felszerelve, amely elengedésekor azonnal megállítja a készüléket.

### Lehajtható fedél

A készülék fel van szerelve egy lehajtható fedéllel.

### Optikai biztonsági kijelző

Az optikai biztonsági kijelző mutatja a munkatengely rögzítését. Látható, zöld jelölés esetén (5 mm) a munkatengely megfelelően van rögzítve.

## Összeszerelés

A készüléket az ábráknak (ábra A-F) megfelelően kell összeszerelni.

### Figyelem!

A készüléket csak teljes összeszerelése után szabad üzemeltetni.

## Üzembe helyezés

### **Figyelem!**

Üzembe helyezés előtt mindig ellenőrizni kell a készüléket szemrevételezés útján. Laza, sérült vagy kopott késsel és/vagy rögzítőelemekkel a készüléket tilos kezelni.

- Be kell tartani az üzemeltetésre vonatkozólag érvényes, nemzeti előírásokat.
- Mindig be kell tartani a csomagolásban megtalálható, a motorgyártó által összeállított kezelési útmutatót.

## Biztonság

### **Figyelmeztetés!**

Égésveszély!

A benzin rendkívül gyúlékony!

- Benzint csak az erre rendszeresített tartályban szabad tárolni.
- A gépet csak szabadban szabad megtankolni.
- Tankolás közben tilos a dohányzás!
- A tanksapkát járó vagy forró motor esetén tilos kinyitni.
- A sérült tartályt vagy tanksapkát ki kell cserélni.
- A tanksapkát szorosan le kell zárni.
- Ha kifolyt a benzin:
  - ne indítsa el a motort
  - ne kísérelje meg működtetni a gyújtást
  - tisztítsa meg a készüléket

### **Figyelmeztetés!**

Tilos a motort zárt helyiségben járattatni.

Mérgezésveszély!

## Tankolás

Az első üzembe helyezés előtt olajat és benzint kell beletölteni a készülékbe.

Benzin: Normál, ólommentes benzin

Motorolaj: Lásd a motor gyártójának kezelési útmutatóját. Olaj: SAE 10W-30, töltési mennyiség: 0,25 l

## Az olaj betöltése (ábra G)

1. Csavarja ki az olajpalcát.
2. Csavarja be a betöltő csonkot.
3. Töltse be az olajat.
4. Csavarja ki a betöltő csonkot.
5. Csavarja vissza az olajpalcát.

## A benzin betöltése (ábra H)

 A tanksapka a benzintartályon található, és "benzintöltő oszlop" (benzinkút) jelzéssel van ellátva (benzinkút).

## Vágásmagasság beállítása (ábra I)

### **Figyelem!**

A vágásmagasságot csak kikapcsolt motor és álló késtengely esetén szabad beállítani.

A késtengely vágásmagasságát a tárcsa segítségével állítsa be.

1. A gyepszellőztetőt a fogantyú rúdjánál fogva billentse hátra.
2. Nyomja le a forgatható kapcsoló és állítsa be a 2. fokozatra.

### A tárcsa pozíciói:

1 - 5 = A vágásmagasság beállítása

 Új kések esetén a tárcsát max. a 2. pozícióba állítsa!

A megfelelő vágásmagasság függ:

- a gyep állapotától
- a kés állapotától

Nem megfelelő vágásmagasság esetén:

- a talajlazító leáll
- a motor nem pörög fel

Ebben az esetben a tárcsát állítsa kisebb vágásmagasságra.

## A motor beindítása

Induláskor, hosszabb leállás után és 10°C alatti hőmérséklet esetén:

1. Nyomja be 6x az „a” primer gombot. (K ábra).
2. Nyomja be 10x a „b” primer gombot. (K ábra).
3. Nyomja be a kapcsológombot és egyidejűleg húzza a motor kapcsolókengyelét a fogantyú felső szárához, és tartsa ott (L ábra).

**i** Üzemeltetés során tartsa ebben a pozícióban a motor kapcsolókengyelét.

4. A indítóhuzalt lendületesen húzza ki és azután lassan hagyja ismét feltekeredni (M ábra).
5. Várja meg, amíg felmelegszik a motor.

**i** Üzemlemez motor esetén nem kell megnyomni a primer gombokat.  
A motor előre meghatározott adagolóbeállítással rendelkezik.  
Ezért nem lehetséges a fordulatszám szabályozása.

## A motor kikapcsolása

1. Engedje el a motor kapcsolókengyelét (ábra L).

### **⚠ Veszély!**

A késtengely utánforog - kikapcsolás után ne nyúljon rögtön a készülék alá - vágási sérülés.

## Fűgyűjtő kosár felhelyezése és levétele

1. A fűgyűjtő kosár felhelyezése és levétele előtt kapcsolja ki a motort.
2. Várja meg, amíg megáll a késtengely!

## Általános üzemeltetési utasítások

- A készülék elindításához a késnek teljesen szabadon kell forognia.
- A kezét és a lábát ne helyezze a forgó alkatrészek közelébe.
- A készüléket csak a fogantyú száránál fogva irányítsa. Így biztosítja a biztonsági távolság betartását.
- Tartsa tisztán a kipufogót és a motort.

- Lejtős területen ügyeljen arra, hogy biztosan álljon.
- Lejtőn mindig keresztirányban haladjon.
- Meredek lejtőn tilos dolgozni a készülékkel.
- A gyepszellőztetővel csak lépésben haladjon.
- A készüléket tilos járó motorral megbillenteni vagy szállítani.
- Ellenőriztesse szakemberrel a készüléket:
  - akadályra történő ráhajtás után
  - a motor azonnali leállása esetén
  - ha meghajlik a kés
  - ha meghajlik a késtengely
  - ha tönkrement az ékszj.

## Karbantartás és ápolás

### **⚠ Veszély!**

Sérülésveszély a késtengelynél.  
Viseljen védőkesztyűt!

- Minden karbantartási és tisztítási munka előtt húzza ki a gyújtógyertyát!
- Ne spriccelje le a készüléket vízzel!  
A behatól víz meghibásodást okozhat (a gyújtóberendezésnél, a porlasztónál...).
- A készüléket minden egyes használat után meg kell tisztítani (spachtli, törölkendő stb.).

## Talajlazító henger kiserelése (ábra N)

1. Csavarja ki a csapágy (1) csavarját.
2. Hajtsa fel a csapágyfelet (2).
3. Emelje ki a talajlazító hengert az alsó csapágyfélből, és húzza ki a hajtásoldalból (3).

A beszerelés fordított sorrendben történik.

## A szellőztető henger kiserelése

A szellőztető hengert szerelje ki, és a cserélje ki az acél rugósfogakat hasonlóan a talajlazító hengerhez.

## A kések kiserelése (ábra O)

**i** A kések kiserelése előtt figyelje meg azok beszerelési helyzetét!

1. Csavarja ki a hatlapú csavart (1).
2. Óvatosan húzza le a golyóscsapágyat (2) a tengelyről (8).

3. A nyomógyűrűt (3), az alátétet (4) és a rövid távtartó hüvelyt (5) húzza le a tengelyről

4. A kést (6) és a hosszú távtartó hüvelyeket húzza le egymás után.

Az összeszerelés fordított sorrendben történik.

### Motor karbantartása

- Légszűrő
- Gyújtógyertya
- Olajcsere



A fáradt olajat meleg motor esetén engedje le. A meleg olaj gyorsan és maradéktalanul kifolyik.

1. Az olaj összegyűjtéséhez helyezzen megfelelő tartályt a motor alá.
2. Csavarja ki az olajpalcát.
3. Csavarja be a betöltő csonkot.
4. Döntse hátra a gépet a fogantyúnál fogva annyira, hogy a fogantyú a talajon legyen. Az összes olajat eressze le.
5. Állítsa fel a gépet és töltsze fel olajjal (SAE 10W-30, töltési mennyiség: 0,25 l).
6. Csavarja ki a betöltő csonkot.
7. Csavarja vissza az olajpalcát.



A használt motorolajat környezetbarát módon ártalmatlanítsa!  
Javasoljuk, hogy a fáradt olajat zárt tartályban juttassa el az újrahasznosító szervezetekhez vagy adja le valamelyik ügyfélszolgálaton.

#### A fáradt olajat tilos

- kidobni a hulladékkal együtt
- kiönteni csatornába vagy lefolyóba
- kiönteni a földre.

Tartsa be a motor gyártójának kezelési útmutatóját.

### A gép tárolása



#### Figyelem!

A motort ne tárolja nyílt láng vagy hőforrás közelében - tűz- és/vagy robbanásveszély!

- Hagyja kihűlni a motort.
- A gepszellőztető gépet tárolja száraz helyiségben.
- Helykimélés céljából csavarja ki a fogantyún található szárnyas anyákat és hajtja le a fogantyút.

### Segítség meghibásodás esetén

Meghibásodás	Segítség
A motor nem indul	<ul style="list-style-type: none"> <li>■ Tankoljon benzint</li> <li>■ A motor kapcsolókengyelét nyomja a fogantyúhoz.</li> <li>■ Ellenőrizze, szükség esetén cserélje ki a gyújtógyertyákat.</li> <li>■ Tisztítsa meg a légszűrőt.</li> <li>■ Válasszon kisebb vágási magasságot.</li> </ul>
A henger nem forog	Forduljon az ügyfélszolgálat szervizéhez
A motor teljesítménye csökken	<ul style="list-style-type: none"> <li>■ Válasszon kisebb vágási magasságot.</li> <li>■ Cserélje ki az elhasználódott kéceket.</li> <li>■ Vágja le a fűvet (túl magas a fű).</li> </ul>
A talajlazító teljesítménye gyenge	<ul style="list-style-type: none"> <li>■ Válasszon kisebb vágási magasságot.</li> <li>■ Cserélje ki az elhasználódott kéceket.</li> </ul>
<ul style="list-style-type: none"> <li>■ Egyenetlen működés</li> <li>■ A gép rázkódik</li> </ul>	<ul style="list-style-type: none"> <li>■ Sérült kécek.</li> <li>■ Forduljon ügyfélszolgálati szervizhez</li> </ul>

Azokat a meghibásodásokat, amelyeket nem sikerült megszüntetni a táblázat esetén, jogosult szakszervizzel kell elháríttatni.

## Indledning

- Læs denne dokumentation før ibrugtagning. Dette er forudsætning for sikkert arbejde og fejlfri håndtering.
- Overhold sikkerheds- og advarselsanvisningerne i denne dokumentation op på maskinen.
- Denne dokumentation er permanent bestanddel af det beskrevne produkt og skal gives videre til køber, hvis maskinen sælges.

## Tegnforklaring

### **Vigtigt!**

Følges disse advarselsanvisninger nøje kan person- og/eller tingskader undgås.

 Særlige anvisninger for bedre forståelse og håndtering.

## Symboler på maskinen

	Læs brugsanvisningen før ibrugtagning!
	Hold uvedkommende væk fra fareområdet!
	Træk tændrørshætten af før arbejde på skæreværket!
	Vigtigt: Fare! Hold hænder og fødder væk fra skæreværket!
	Bær beskyttelsesbriller! Bær høreværn!

## Anvendelse i overensstemmelse med formålet

Denne maskine er beregnet til at løsne og luften private græsplæner (vertikalskære) med og må kun anvendes på tørret, kortklippet græs.

Anden anvendelse gælder som ikke formålsbestemt anvendelse.

### **Vigtigt!**

Maskinen må ikke anvendes i erhvervsøjemed.

## Sikkerhedsanvisninger

- Anvend kun maskinen i teknisk fejlfri stand
- Tag ikke sikkerheds- og beskyttelsesanordninger ud af funktion
- Bær beskyttelsesbriller og høreværn
- Bær lange bukser og fastsiddende sko
- Hold hænder og fødder væk fra skæreværket
- Hold uvedkommende væk fra fareområdet
- Fjern fremmedlegemer i arbejdsområdet
- Når maskinen forlades:
  - Sluk motoren
  - Vent til skæreværket står stille
  - Træk tændrørshætten af
- Lad ikke maskinen stå uden opsyn
- Børn og andre personer, som ikke kender driftsvejledningen, må ikke anvende maskinen
- Overhold de lokale bestemmelser om betjeningspersoners mindstealder

## Sikkerheds- og beskyttelsesanordninger

### Sikkerhedsafbryderbøjle

Maskinen er udstyret med en sikkerhedsafbryderbøjle, som standser maskinen med det samme, når den slipper.

### Bagklap

Maskinen er udstyret med en bagklap.

### Optisk sikkerhedsvisning

Den optiske sikkerhedsvisning angiver arbejdsakslens fiksering. Ved synlig grøn markering (5mm) er arbejdsakslen fikseret rigtigt.

## Montering

Montér maskinen iht. figuren (billede A-F).

### **Vigtigt!**

Tag først maskinen i brug, når monteringen er fuldstændig.

## Ibrugtagning

### **Vigtigt!**

Foretag altid en visuel kontrol før ibrugtagning. Maskinen må ikke anvendes med løst, beskadiget eller slidt skæreværk og/eller fastgørelsesdele.

- Overhold landespecifikke bestemmelser for brugstidspunkter.
- Overhold altid den medfølgende betjeningsvejledning fra motorproducenten.

## Sikkerhed

### **Advarsel!**

Brandfare!  
Benzin er yderst brændbart!

- Opbevar kun benzin i de dertil beregnede beholdere.
- Fyld kun benzin på i det fri.
- Ryg ikke, mens der fyldes benzin på!
- Åbn ikke tankdækslet, når motoren kører eller er varm.
- Udskift beskadiget tank eller tankdæksel.
- Luk altid tankdækslet fast.
- Hvis der løbet benzin ud:
  - Start ikke motoren
  - Undgå tændingsforsøg
  - Rengør maskinen

### **Advarsel!**

Lad aldrig motoren køre i lukkede rum.  
Fare for forgiftning!

## Optankning

Fyld olie og benzin på før første ibrugtagning.

Benzin:	Normalbenzin blyfri
Motorolie:	Se betjeningsvejledningen fra motorproducenten olie: SAE 10W-30, påfyldningsmængde: 0,25l

## Påfyldning af olie (billede G)

1. Skru oliepipinden ud.
2. Skru påfyldningsstudsens i.
3. Fyld olie på.
4. Skru påfyldningsstudsens ud.
5. Skru oliepipinden i igen.

## Påfyldning af benzin (side 2, G)

 Tankdækslet er placeret på benzintanken og er forsynet med symbolet „benzinstander“ (tankstation).

## Indstilling af arbejdsdybde (side 2, I)

### **Vigtigt!**

Indstil kun arbejdsdybden, når motoren er slukket, og knivakslen står stille.

Indstil knivakslens arbejdsdybde på drejeskiven.

1. Vip vha. styret vertikalskæreren bagud.
2. Tryk drejefbryderen ned, og drej den til trin „2“.

### Positioner på drejeskive:

1 - 5 = indstilling af arbejdsdybde

 Stil ved nye knive maks. drejeskiven i position 2!

Den rigtige arbejdsdybde retter sig efter:

- plænsens tilstand
- slitage på knivene

Ved forkert arbejdsdybde:

- bliver vertikalskæreren stående
- trækker motoren ikke igennem

Drej i så fald drejeskiven til en lavere arbejdsdybde.

## Start af motor

Ved genstart, længere stilstandsperioder og temperaturer under 10 °C:

1. Tryk 6 gange på primerknop "a". (Figur K).
2. Tryk 10 gange på primerknop "b". (Figur K).
3. Tryk afbryderknappen ind, og træk samtidig motorafbryderbøjlen mod det øverste styr, og hold den fast (figur L).



Hold motorafbryderbøjlen fast under brug.

4. Træk startsnoren hurtigt ud, og lad den derefter rulle langsomt op (figur M).
5. Lad motoren varme op.



Hvis motoren er driftsvarm, skal primerknappen ikke anvendes.

Motoren har en fastgasindstilling.

Det er ikke muligt at regulere omdrejningshastighed.

## Sluk motoren

1. Slip motorafbryderbøjlen (billede L).



### Fare!

Knivakslen kører efter - tag ikke fat under maskinen, straks efter den er slukket - fare for snitlæsioner.

## Montering/afmontering af græsfang

1. Sluk motoren, før græsfanget monteres/afmonteres.
2. Vent, til knivakslen står stille!

## Generelle anvisninger vedr. brug

- For at maskinen kan startes skal skæreværket køre fuldstændigt frit.
- Placér ikke hænder og fødder i nærheden af roterende dele.
- Styr kun maskinen vha. styret. Derved er sikkerhedsafstanden givet.
- Hold udstødning og motor rene.
- Sørg for at stå sikkert på skråninger.
- Vertikalskær altid på tværs af skrånningen.
- Vertikalskær aldrig på stejle skråninger.
- Før kun vertikalskæreren i skridtgang.

- Vip eller transportér aldrig maskinen, mens motoren kører.
- Lad en fagmand kontrollere maskinen:
  - hvis der er kørt på en forhindring
  - hvis motoren standser øjeblikkeligt
  - hvis kniven er bøjet
  - hvis knivakslen er bøjet
  - hvis kilremmen er defekt.

## Vedligeholdelse og service



### Fare!

Fare for kvæstelse på knivakslen.

Bær beskyttelseshandsker!

- Træk tændrørshætten af før al vedligeholdelses- og rengøringsarbejde!
- Sprøjt ikke vand på maskinen! Indtrængende vand (tændingssystem, karburator...) kan resultere i fejl.
- Rengør maskinen, hver gang den har været i brug (spartel, flig etc.).

## Afmontering af vertikalskærerullen (billede N)

1. Skru lejets skrue (1) ud.
2. Klap lejehalvdelen (2) op.
3. Løft vertikalskærerullen ud af den nederste lejedel, og træk den ud af motorsiden (3).

Monteringen foretages i omvendt rækkefølge.

## Afmontering af ventilationsrulle

Afmonter ventilationsrullen, og udskift stålfjedertanden analogt i forhold til vertikalskærerullen.

## Afmontering af kniv (billede N)



Bemærk knivens monteringsposition, før den afmonteres!

1. Skru skruen (1) ud.
2. Tag forsigtigt kuglelejet (2) af akslen (8).
3. Tag trykringen (3), skiven (4) og den korte afstandsmuffe (5) af akslen
4. Tag kniven (6) og de lange afstandsmuffer af efter hinanden.

Samlingen foretages i omvendt rækkefølge.

## Motorpleje

- Luftfilter
- Tændrør
- Olieskift



Aftap den gamle olie, mens motoren er varm. Varmt olie løber for hurtigt og fuldstændigt ud.

1. Stil en egnet beholder under motoren for at opsamle olien.
2. Skru oliepinden ud.
3. Skru påfyldningsstudsens i.
4. Vip med styret maskinen bagud, til styret ligger på jorden. Lad olien løbe helt ud.
5. Stil maskinen op, og fyld olie (SAE 10W-30, påfyldningsmængde: 0,25l) på.
6. Skru påfyldningsstudsens ud.
7. Skru oliepinden ind.



Bortskaf brugt motorolie miljørigtigt! Vi anbefaler at aflevere gammel olie i en lukket beholder på genbrugsstationen eller et serviceværksted.

### Brugt olie må ikke

- bortskaffes med normalt affald
- ikke hældes i kloaknet eller udløb
- hældes på jorden

Overhold anvisningerne i betjeningsvejledningen fra motorproducenten.

## Opbevaring af maskine



### NB!

Motoren må ikke opbevares ved åben ild eller varmekilder - brand- og / eller eksplosionsfare!

- Lad motoren køle af.
- Opbevar vertikalskæreren i et tørt rum.
- Drej vingemøtrikkerne på det øverste styr ud, og klap denne ned for at spare plads ved opbevaringen.

## Hjælp ved fejl

Fejl	Hjælp
Motoren starter ikke	<ul style="list-style-type: none"> <li>■ Fyld benzin på</li> <li>■ Tryk motorafbryderbøjlen mod det øverste styr.</li> <li>■ Kontroller tændrør, udskift eventuelt.</li> <li>■ Rengør luftfilter.</li> <li>■ Vælg en lavere arbejdsdybde.</li> </ul>
Rullen drejer ikke	Kontakt serviceværksted
Motorydelsen falder	<ul style="list-style-type: none"> <li>■ Vælg en lavere arbejdsdybde.</li> <li>■ Udskift slidte knive.</li> <li>■ Slå græsset (græsset er for højt).</li> </ul>
Dårlig vertikal-skæreydelse	<ul style="list-style-type: none"> <li>■ Vælg en lavere arbejdsdybde.</li> <li>■ Udskift slidte knive.</li> </ul>
<ul style="list-style-type: none"> <li>■ Urolig kørsel</li> <li>■ Maskine vibrerer</li> </ul>	<ul style="list-style-type: none"> <li>■ Defekte knive.</li> <li>■ Kontakt serviceværksted.</li> </ul>

Fejl, som ikke kan afhjælpes vha. denne tabel, skal afhjælpes på et autoriseret værksted.

## Inledning

- Läs igenom denna dokumentation innan maskinen tas i drift. Detta är en förutsättning för säkert arbete och störningsfri drift.
- Följ säkerhetsinstruktionerna och varningarna i dokumentationen och på maskinen.
- Denna dokumentation är en permanent beståndsdel av den beskrivna produkten och ska överlämnas till köparen vid försäljning.

## Teckenförklaring

### **Observera!**

Följ dessa varningsinstruktioner exakt för att undvika person- och / eller materialskadorna.

 Särskilda instruktioner för bättre förståelse och användning.

## Symboleer på maskinen

	Läs bruksanvisningen före idrifttagning!
	Låt inte obehöriga vistas i körområdet!
	Dra ut tändstiftskontakten före arbete med skärmaskinen!
	Fara! Håll händer och fötter borta från skärmaskinen!
	Bär skyddsglasögon! Bär hörselskydd!

## Korrekt användning

Maskinen är avsedd för uppluckring och luftning av gräsmattor på privat område och får endast användas på torrt, kortklippt gräs.

Annan användning räknas som felaktig.

### **Observera!**

Maskinen får inte användas kommersiellt.

## Säkerhetsinstruktioner

- Använd endast maskinen i tekniskt felfritt skick
- Säkerhets- och skyddsutrustning får inte deaktiveras.
- Bär skyddsglasögon och hörselskydd
- Använd långbyxor och fasta skodon
- Håll händer och fötter borta från skärmaskinen
- Låt inte obehöriga vistas i körområdet
- Avlägsna främmande föremål från arbetsområdet
- När maskinen lämnas:
  - Stäng av motorn
  - Vänta tills skärmaskinen stannat
  - Dra ut tändstiftskontakten
- Lämna inte maskinen utan uppsikt
- Barn och andra som inte läst bruksanvisningen får inte arbeta med maskinen
- Följ de lokala bestämmelserna gällande åldersgräns för att använda maskinen

## Säkerhets- och skyddsutrustning

### Säkerhets-kontaktbygel

Maskinen är utrustad med en säkerhets-kontaktbygel som genast stannar maskinen om den utlöses.

### Baklucka

Maskinen är försedd med en baklucka.

### Optisk säkerhetsindikator

Den optiska säkerhetsindikatorn visar att arbetsaxeln sitter fast. Vid synlig grön markering (5mm) är arbetsaxeln riktigt fastsatt.

## Montering

Montera maskinen enligt bilden (Bild A-F).

### **Observera!**

Maskinen får endast tas i drift efter fullständig montering.

## Idrifttagning



### Observera!

Utför alltid en siktkontroll före idrifttagning. Maskinen får inte användas med lösa, skadade eller utslitna skärmaskiner och/eller fästdelar.

- Följ nationella bestämmelser för driftstid.
- Följ alltid den medföljande bruksanvisningen från tillverkaren.

## Säkerhet



### Varning!

Brandfara!

Bensin är mycket lättantändligt!

- Bensin får endast förvaras i den därför avsedda behållaren.
- Tanka endast utomhus.
- Rök inte vid tankning!
- Öppna inte tanklocket under körning eller med varm motor.
- Byt ut tank respektive tanklock om de skadas.
- Sätt alltid på tanklocket ordentligt.
- Vid bensinstopp:
  - Starta inte motorn
  - Undvik att tändningsförsök
  - Rengör maskinen



### Varning!

Kör inte motorn i slutna utrymmen.  
Förgiftningsfara!

## Tankning

Fyll på olja och bensin före den första idrifttagningen.

Bensin:	Normalbensin blyfri
Motorolja:	Se motortillverkarens bruksanvisning, olja: SAE 10W-30, volym: 0,25l

## Fyll på olja (Bild G)

1. Skruva loss oljestickan.
2. Skruva i påfyllnadshjälpmålet.
3. Fyll på olja.
4. Skruva loss påfyllnadshjälpmålet.
5. Skruva fast oljestickan på nytt.

## Fyll på bensin (Bild H)



Tanklocket sitter på bensintanken och märkt med symbolen „tappkolonn“ (tankställe).

## Ställ in arbetsdjup (Bild I)



### Observera!

Arbetsdjupet får endast ställas in med avstängd motor och stillastående knivaxel.

Ställ in knivaxelns arbetsdjup med valskivan.

1. Tippa gräsklipparen bakåt på handtaget.
2. Tryck ned vridreglaget och vrid till steg „2“.

### Positioner på valskivan:

1 - 5 = inställning av arbetsdjup



Med nya knivar ska valskivan max. ställas på position 2!

Det verkliga arbetsdjupet ställer in sig efter:

- Gräset
- Knivslitage

Vid felaktigt arbetsdjup:

- förblir gräsklipparen stående
- motorn greppar inte

I dessa fall ska valskivan vridas tillbaka till en mindre arbetsdjup.

## Starta motorn

Vid nystart, längre stilleståndstider och temperaturer under 10 °C:

1. Tryck 6 gånger på primerknappen "a". (Bild K).
2. Tryck 10 gånger på primerknappen "b". (Bild K).
3. Tryck in påslagningsknappen och dra samtidigt motorkontaktbygeln mot handtaget och håll kvar (bild L).



Håll fast motorkontaktbygeln under drift.

4. Dra snabbt ut starterlinan och låt den sedan långsamt rullas upp igen (bild M).
5. Låt motorn gå varm.



Om motorn är driftsvarm behöver inte primerknapparna användas.

Motorn har en fast gasinställning.

Varvtalet kan inte regleras.

## Stäng av motorn

1. Släpp motorkontaktbygeln (Bild L).



### Fara!

Knivaxeln fortsätter röra sig - sträck dig inte under maskinen direkt efter avstängning - risk för skärskador.

## Uppsamlingsbox på-/avhängning

1. Stäng av motorn innan uppsamlingsboxen hängs på/av.
2. Vänta tills knivaxeln står still!

## Allmänna driftsinstruktioner

- När maskinen startas måste skärmaskinen ha fritt utrymme runt om.
- Händer och fötter ska hållas borta från roterande delar.
- Maskinen får endast styras med handtaget. Följ det föreskrivna säkerhetsavståndet.
- Håll avgasröret och motorn rena.
- Håll säkert avstånd från sluttningar.
- Klipp alltid tvärs över sluttningar.

- Klipp inte branta sluttningar.
- Klipp aldrig snabbare än i gånghastighet.
- Luta eller transportera aldrig maskinen med motorn igång.
- Låt utbildad personal kontrollera maskinen:
  - efter påkörning av ett hinder
  - om motorn stannar omedelbart
  - om knivarna krökts
  - om knivaxeln krökts
  - vid fel på fläktremmen.

## Underhåll och skötsel



### Fara!

Risk för skador från knivaxeln.

Bär skyddshandskar!

- Dra ut tändstickkontakten före alla underhålls- och rengöringsarbeten!
- Spruta inte vatten på maskinen! Inträngande vatten (tändningen, förgasaren...) kan orsaka fel.
- Rengör maskinen efter varje användning (spatel, trasa etc.).

## Borttagning av klipparvalsen (Bild N)

1. Skruva loss lagerskruven (1).
  2. Fäll upp lagerhalvan (2).
  3. Lyft klipparvalsen från den undre lagerhalvan och dra ut den från drivningssidan (3).
- Monteringen utförs i omvänd ordning.

## Borttagning av luftningsvals

Borttagning av luftningsvalsen och byte av stål fjäder-tänderna utförs på samma sätt som för klipparvalsen.

## Borttagning av kniv (Bild O)



Kontrollera monteringsplatsen innan kniven avlägsnas!

1. Skruva loss skruven (1).
2. Dra försiktigt av kullagret (2) från axeln (8).

3. Dra loss tryckringen (3), skivan (4) och den korta distanshylsan (5) från axeln
4. Lossa kniv (6) och långa distanshylsor efter varandra.

Montering utförs i omvänd ordning.

## Motorskötsel

- Luftfilter
- Tändstift
- Oljebyte



Töm den gamla oljan med varm motor. Varm olja rinner snabbt och fullständigt ut.

1. Ställ en behållare under motorn för uppsamling av oljan.
2. Skruva loss oljesticken.
3. Skruva i påfyllnadshjälpmålet.
4. Tippa maskinen bakåt mot handtaget tills handtaget ligger på marken. Låt all olja rinna ut.
5. Ställ maskinen upp och fyll på olja (SAE 10W-30, volym: 0,25l).
6. Skruva loss påfyllnadshjälpmålet.
7. Skruva i oljesticken.



Ta hand om den använda motoroljan på miljövänligt sätt!

Vi rekommenderar att den gamla oljan förs i en sluten behållare till återvinningscentral eller servicecenter.

### Släng inte gammal olja

- i soporna
- eller i avloppet
- och töm inte ut den på marken

Följ instruktionerna i motortillverkarens bruksanvisning.

## Förvara maskinen



### Observera!

Lagra inte motorn framför öppen eld eller värmekällor - brand och explosionsrisk!

- Låt motorn kylas ned.
- Förvara gräsklipparen i ett torrt utrymme.
- För att spara plats kan sidomutrarna skruvad av på överhandtaget, så att detta kan fällas ihop.

## Åtgärder vid fel

Fel	Åtgärd
Motorn startar inte	<ul style="list-style-type: none"> <li>■ Fyll på bensin.</li> <li>■ Tryck motorkontaktbygeln mot det övre handtaget.</li> <li>■ Kontrollera tändstiften, byt vid behov.</li> <li>■ Rengör luftfiltret.</li> <li>■ Välj ett mindre arbetsdjup.</li> </ul>
Valsen roterar inte	Kontakta serviceverkstad
Låg motorprestanda	<ul style="list-style-type: none"> <li>■ Välj ett mindre arbetsdjup.</li> <li>■ Byt utsliten kniv.</li> <li>■ Klipp gräset (gräset är för högt).</li> </ul>
Dålig gräsklipparpredanda	<ul style="list-style-type: none"> <li>■ Välj ett mindre arbetsdjup.</li> <li>■ Byt utsliten kniv.</li> </ul>
<ul style="list-style-type: none"> <li>■ Ojämn gång</li> <li>■ Maskinen vibrerar</li> </ul>	<ul style="list-style-type: none"> <li>■ Skadad kniv.</li> <li>■ Kontakta serviceverkstad.</li> </ul>

Fel som inte kan åtgärdas med hjälp av tabellen måste åtgärdas av en auktoriserad verkstad.

## Innledning

- Les denne dokumentasjonen før du tar produktet i bruk. Det er en forutsetning for sikkert arbeid og problemfri drift.
- Følg sikkerhetsanvisningene og advarslene i denne dokumentasjonen og på produktet.
- Denne dokumentasjonen er en permanent bestanddel av det beskrevne produktet og bør gis til kunden i forbindelse med salget.

## Symbolforklaring

### Obs!

Følg disse advarslene nøye. Dermed kan du unngå personskader og/eller materielle skader.

 Spesiell informasjon som gjør det lettere å forstå anvisningene og bruke maskinen.

## Symboler på maskinen

	Les bruksanvisningen før maskinen tas i bruk!
	Sørg for at det ikke finnes andre personer i nærheten!
	Trekk ut tennpluggstøpset før arbeider på skjæreenheten!
	Obs! Fare! Hold hender og føtter borte fra skjæreenheten!
	Bruk vernebrille! Bruk hørselsvern!

## Forskriftsmessig bruk

Denne maskinen er konstruert for å løse opp og luften (jordbearbeiding) gressplener i private hager og må bare brukes på tørt, kortklippet gress.

Andre bruksområder gjelder som ikke forskriftsmessige.

### Obs!

Maskinen får ikke brukes i yrkesmessig sammenheng.

## Sikkerhetsanvisninger

- Produktet må bare brukes når det er i feilfri stand
- Sikkerhets- og beskyttelsesanordninger må ikke settes ut av kraft
- Bruk vernebrille og hørselsvern
- Bruk lange bukser og solide sko
- Hold hender og føtter borte fra skjæreenheten
- Sørg for at det ikke finnes andre personer i nærheten
- Fjern fremmedlegemer fra arbeidsområdet
- Når du skal sette fra deg maskinen:
  - Slå av motoren
  - Vent til skjæreenheten har stanset
  - Trekk ut tennpluggstøpset
- Ikke la maskinen stå uten tilsyn
- Barn, eller andre personer som ikke kjenner bruksanvisningen, skal ikke benytte maskinen
- Ta hensyn til lokale bestemmelser angående minstestalter for betjening av maskin

## Sikkerhets- og beskyttelsesanordninger

### Sikkerhetskoblingsbøyle

Maskinen er utstyrt med en sikkerhetskoblingsbøyle. Når denne slippes, stanser maskinen umiddelbart.

### Bakluke

Maskinen er utstyrt med en bakluke.

### Sikkerhetsindikator

Sikkerhetsindikatoren viser om arbeidsakselen er festet. Arbeidsakselen er ikke riktig festet når det grønne merket (5 mm) er synlig.

## Montering

Monter maskinen som vist på bildet (bilde A-F).

### Obs!

Maskinen må ikke brukes før den er fullstendig montert.

## Ta maskinen i bruk



### Obs!

Foreta alltid en visuell kontroll før bruk. Maskinen må ikke brukes hvis skjæreenheten og/eller festedeler er løse, skadde eller slitt.

- Overhold landsspesifikke bestemmelser for når på døgnet slike maskiner får brukes.
- Følg alltid bruksanvisningen som følger med fra motorprodusenten.

## Sikkerhet



### Advarsel!

Brannfare!

Bensin er svært lett antennelig!

- Bensin må bare oppbevares i spesielle bensinbeholdere.
- Påfylling av bensin må bare skje utendørs.
- Røyking forbudt under påfylling av bensin!
- Tankklokket må ikke åpnes når motoren går eller er varm.
- Tanken eller tankklokket må skiftes ut hvis den/det er skadd.
- Lukk alltid tankklokket ordentlig.
- Ved bensinsøl:
  - Ikke start motoren
  - Unngå å forsøke å slå på tenningen
  - Rengjør maskinen



### Advarsel!

Motoren må aldri gå i lukkede rom.  
Fare for forgiftning!

## Fylle tanken

Fyll på olje og bensin før maskinen brukes første gang.

Bensin:	Normal blyfri
Motorolje:	Se bruksanvisningen fra motorprodusenten. Olje: SAE 10W-30, påfyllingsmengde: 0,25 l

## Fylle på olje (bilde G)

1. Skru ut oljepeilepinnen.
2. Skru inn påfyllingsstussen.
3. Fyll på olje.
4. Skru ut påfyllingsstussen.
5. Skru inn peilepinnen igjen.

## Fylle på bensin (bilde H)



Tankdekslet befinner seg på bensintanken og er merket med et "bensinpumpesymbol" (bensinstasjon).

## Stille inn arbeidsdybden (bilde I)



### Obs!

Arbeidsdybden må bare stilles inn når motoren er slått av og knivakselen er stanset.

Still inn arbeidsdybden til knivakselen på innstillingskiven.

1. Vipp vertikalskjæreren bakover på styret.
2. Trykk ned dreiebryteren, og dreii den til trinn "2".

## Posisjoner på innstillingskiven:

1 - 5 = innstilling av arbeidsdybden



I forbindelse med nye kniver må innstillingskiven maksimalt stilles på posisjon 2!

Riktig arbeidsdybde avhenger av:

- plenens tilstand
- slitasjen på knivene

Ved feil arbeidsdybde:

- blir vertikalskjæreren stående i ro
- dreier ikke motoren

Hvis dette skulle skje, dreier du innstillingskiven tilbake til mindre arbeidsdybde.

## Starte motoren

Ved nystart, lengere stillstand og temperaturer under 10°C:

1. Trykk primerknapp "a" 6x. (Bilde K).
2. Trykk primerknapp "b" 10x. (Bilde K).
3. Trykk inn bryterknappen, og trekk samtidig motorbryterbøylen mot det øvre styret og hold den fast (Bilde L).



Hold fast motorbryterbøylen under drift.

4. Trekk ut startsnoren uten rykk, og la den så ruller langsomt opp igjen (Bilde M).
5. La motoren gå varm.



Ikke bruk primerknappen når motoren er driftsvarm.

Motoren har fastgassinnstilling. Turtallregulering er ikke mulig.

## Slå av motoren

1. Slipp motorbryterbøylen (bilde L).



### Fare!

Knivakselen fortsetter å gå en stund. Ikke ta under maskinen umiddelbart etter at den er slått av! Fare for kuttskader.

## Sette på/ta av oppsamleren

1. Slå av motoren før du tar av eller setter på oppsamleren.
2. Vent til knivakselen er stanset!

## Generell informasjon om bruk av maskinen

- Skjæreenheten må ha full bevegelsesfrihet når maskinen skal startes.
- Hold hender og føtter borte fra roterende deler.
- Maskinen må bare styres med styret. Dette gjør at sikkerhetsavstanden overholdes.
- Sørg for at eksosanlegget og motoren alltid er rene.
- Pass på å stå stabilt i skråninger.
- Vertikalskjæring må alltid skje på tvers av skråninger.
- Foreta aldri vertikalskjæring i bratte bakker.
- Hold ikke høyere hastighet enn gåhastighet ved

bruk av vertikalskjæreren.

- Maskinen må aldri vippes eller transporteres med motoren i gang.
- Få inspisert maskinen av en fagmann:
  - etter at du har kjørt på en hindring
  - hvis motoren plutselig stopper
  - hvis kniven er bøyd
  - hvis knivakselen er bøyd
  - hvis kileremmen er defekt.

## Vedlikehold og pleie



### Fare!

Knivakselen representerer fare for personskade. Bruk vernehansker!

- Trekk alltid ut tennpluggstøpset for vedlikeholds- og reparasjonsarbeider!
- Ikke spyl maskinen med vann! Vann som trenger inn (tenningsanlegg, forgasser...), kan føre til feil.
- Rengjør alltid maskinen etter bruk (spatel, kluter osv.).

## Demontere valsen til vertikalskjæreren (bilde N)

1. Skru ut skruen (1) til lageret.
2. Vipp opp lagerhalvdelen (2).
3. Løft valsen til vertikalskjæreren ut av den nedre lagerhalvdelen, og trekk den ut av drivsiden (3).

Monteringen skjer i motsatt rekkefølge.

## Demontere luftervalsen

Demonter luftervalsen, og skift ut stålfjærtennene analogt med valsen til vertikalskjæreren.

## Demontere knivene (bilde O)



Merk monteringsstillingen til knivene før de demonteres!

1. Skru ut sekskantskruen (1).
2. Trekk kulelageret (2) forsiktig fra akselen (8).
3. Trekk trykkringen (3), skiven (4) og den korte avstandshylsen (5) fra akselen

4. Trekk av kniven (6) og de lange avstandshylsene etter hverandre.

Sammenbyggingen skjer i motsatt rekkefølge.

## Motorpleie

- Luftfilter
- Tennplugg
- Oljeskift

 Tapp ut den brukte oljen mens motoren er varm. Varm olje renner ut raskt og fullstendig.

1. Sett en egnet beholder for oppsamling av oljen under motoren.
2. Skru ut oljepeilepinnen.
3. Skru inn påfyllingsstussen.
4. Vipp maskinen bakover på styret helt til styret ligger på bakken. La all oljen renne ut.
5. Sett opp maskinen, og fyll på olje (SAE 10W-30, påfyllingsmengde: 0,25 l).
6. Skru ut påfyllingsstussen.
7. Skru inn peilepinnen.

 Brukt motorolje må kasseres miljøvennlig! Vi anbefaler å levere spilloljen i tette beholdere til gjenvinningsstasjoner eller kundeservice.

### Spillolje må ikke

- kastes sammen med husholdningsavfall
- tømmes ut i kloaknettet eller avløps-systemet
- tømmes ut på bakken

Følg instruksene i bruksanvisningen fra motorprodu-senten.

## Lagre maskinen

### Advarsel!

Motoren må ikke lagres i nærheten av åpen ild eller varmekilder - brann- og/eller eksplosjonsfare!

- La motoren avkjøles.
- Lagre vertikalskjæreren i et tørt rom.
- Skru ut vingemutterne på den øverste delen av styret, og fell av dette for at maskinen skal ta mindre plass ved lagring.

## Hjelp ved feil

Feil	Tiltak
Motoren starter ikke	<ul style="list-style-type: none"> <li>■ Fyll på bensin</li> <li>■ Trykk motorbryterbøylen mot styreoverdelen.</li> <li>■ Kontroller tennpluggene, og skift dem ut om nødvendig.</li> <li>■ Rengjør luftfilteret.</li> <li>■ Velg lavere arbeidsdybde.</li> </ul>
Valsen dreier ikke	Kontakt kundeservice
Motoreffekten reduseres	<ul style="list-style-type: none"> <li>■ Velg lavere arbeidsdybde.</li> <li>■ Skift ut slitte kniver.</li> <li>■ Klipp gresset (gresset er for høyt).</li> </ul>
Ikke tilfredsstillende resultat ved vertikalskjæring	<ul style="list-style-type: none"> <li>■ Velg lavere arbeidsdybde.</li> <li>■ Skift ut slitte kniver.</li> </ul>
<ul style="list-style-type: none"> <li>■ Går ujevnt</li> <li>■ Maskinen vibrerer</li> </ul>	<ul style="list-style-type: none"> <li>■ Skadde kniver.</li> <li>■ Kontakt kundeservice</li> </ul>

Feil som ikke kan utbedres ved hjelp av denne tabellen, må utbedres i et autorisert verksted.

## Johdanto

- Lue tämä dokumentti ennen laitteen käyttöönottoa. Se on turvallisen työskentelyn ja häiriöttömän käsittelyn edellytys.
- Noudata tässä dokumentissa ja laitteessa olevia turvaohjeita ja varoituksia.
- Tämä dokumentti on kiinteä osa kuvattua tuotetta ja se tulee luovuttaa ostajalle tuotteen mukana myynnin ja luovutuksen yhteydessä.

## Merkkien selitykset





### **Huomio!**

Näiden varoitusten huolellinen noudattaminen voi estää ihmisten loukkaantumiset ja / tai esineelliset vahingot.



Erityisohjeita, jotka auttavat ymmärtämään ja käsittelemään laitetta paremmin.

## Laitteessa olevat symbolit

	Lue käyttöohje ennen käyttöönottoa!
	Vaara-alueella ei saa oleskella muita ihmisiä!
	Irrota ennen työskentelyn aloittamista sytytystulpan pistoke!
	Huomio vaara! Jalat ja kädet on pidettävä kaukana leikkuriterien alueelta!
	Käytettävä suojalaseja! Käytettävä kuulosuojaimia!

## Määräystenmukainen käyttö

Tämä laite on tarkoitettu ainoastaan ruohikon pinnan kuohkeuttamiseen (pystyleikkaus) ja ilmastointiin yksityistalouksissa, sitä saa käyttää ainoastaan ruohon ollessa kuivaa ja lyhyeksi leikattua.

Muu, tästä poikkeava käyttö luokitellaan ei-tarkoituksemukaiseksi käytöksi.

### **Huomio!**

Laitetta ei saa käyttää ammattimaisiin tarkoituksiin.

## Turvaohjeet

- Laitetta saa käyttää vain teknisesti moitteettomassa kunnossa
- Turva- ja suojalaitteita ei saa kytkeä pois päältä
- Suojalaseja ja kuulosuojaimia on käytettävä
- Pitkiä housuja ja tukevia kenkiä on käytettävä
- Kädet ja jalat on pidettävä kaukana leikkuriteristä
- Vaara-alueella ei saa oleskella muita ihmisiä
- Vieraat esineet on pidettävä pois työskentelyalueelta
- Kun laitteen käyttö lopetetaan:
  - Moottori on sammutettava
  - Leikkuriterien pysähtymistä on odotettava
  - Sytytystulpan pistoke on irrotettava
- Laitetta ei saa jättää ilman valvontaa
- Laitetta eivät saa käyttää lapset eivätkä henkilöt, jotka eivät täysin tunne käyttöohjetta
- Laissa ja paikallisissa määräyksissä on mahdollisesti määritetty laitteen käyttöön vaadittu vähimmäisikä

## Turva- ja suojalaitteet

### Turva-kaarikahva

Laite on varustettu turva-kaarikahvalla, jonka irtipäästäminen pysäyttää laitteen välittömästi.

### Takaluukku

Laite on varustettu takaluukulla.

### Optinen turvanäyttö

Optisessa turvanäytössä näkyy työakselin kiinnitys. Kun vihreä merkki (5 mm) on näkyvissä, työakseli on oikein kiinnitetty.

## Asennus

Asenna laite kuvaosion (kuva A-F) mukaisesti.

### **Huomio!**

Laitetta saa käyttää vasta sen täydellisen asennuksen jälkeen.

## Käyttöönotto



### Huomio!

Ennen käyttöönottoa on aina tehtävä silmämääräinen tarkastus. Jos leikkuriterissä ja/tai kiinnitysosissa on irronneita, vaurioituneita tai kuluneita kohtia, laitetta ei saa käyttää.

- Käyttöaikojen suhteen on noudatettava maakohtaisia määräyksiä.
- Mukanatoimitettua moottorinvalmistajan käyttöohjetta on aina noudatettava.

## Turvallisuus



### Varoitus!

Palovaara!

Bensiini on erittäin herkästi syttyvää!

- Säilytä bensiini vain tähän tarkoitukseen määrättyissä astioissa.
- Tankkaa vain ulkoilmassa.
- Älä tupakoi tankkauksen aikana!
- Älä avaa bensiinitankin korkkia moottorin käydessä tai sen ollessa kuuma.
- Vaihda vaurioitunut tankki tai tankin korkki uusiin.
- Sulje tankin korkki aina tiukasti.
- Jos bensiiniä on päässyt valumaan ulos:
  - Älä käynnistä moottoria
  - Vältä käynnistysyrityksiä
  - Puhdista laite



### Varoitus!

Älä anna moottorin koskaan käydä suljetuissa tiloissa.

Myrkytysvaara!

## Tankin täyttäminen

Ennen ensimmäistä käyttöönottoa on tankattava bensiini ja täytettävä öljy.

Bensiini:	lyijytön normaalibensiini
Moottori- öljy:	katso moottorin valmistajan käyttö- ohje öljy: SAE 10W-30, täyttömäärä: 0,25 l

## Öljyn täyttäminen (kuva G)

1. Kierrä öljyn mittatikku ulos.
2. Kierrä täyttöistukka paikoilleen.
3. Täytä öljyä.
4. Kierrä täyttöistukka ulos.
5. Kierrä öljyn mittatikku takaisin paikoilleen.

## Bensiinin tankkaaminen (kuva H)



Tankin korkki on bensiinitankin päällä ja se on merkitty symbolilla "bensamittari" (huoltoase-  
ma).

## Työskentelysyvyyden säätö (kuva 2, I)



### Huomio!

Työskentelysyvyyden saa säätää vain moottorin ollessa sammutettuna ja leikkuuterien ollessa pysähdyksissä.

Säädä leikkuuterien työskentelysyvyys valintakiekon avulla.

1. Käännä pystyleikkuri taakse kaareen tarttuen.
2. Paina kiertokytkin alas ja kierrä se teholle „2“.

### Valintakiekon asennot:

1 - 5 = työskentelysyvyyden säätö



Jos terät ovat uudet, valitsinkiekon saa asettaa korkeintaan asentoon 2!

Oikea työskentelysyvyys riippuu seuraavista tekijöistä:

- ruohikon kunto
- terien kuluneisuus

Jos työskentelysyvyys on väärä:

- pystyleikkuri pysähtyy
- moottori ei vedä

Tässä tapauksessa on säädettävä vähäisempi työskentelysyvyys.

## Moottorin käynnistäminen

Uudelleenkäynnistuksen yhteydessä, pitkien seisontakäytön jälkeen ja lämpötilan ollessa alle 10 °C:

1. Paina syöttöpainiketta "a" 6 kertaa. (Kuva K).
2. Paina syöttöpainiketta "b" 10 kertaa. (Kuva K).
3. Paina kytkinappi sisään, vedä samanaikaisesti moottorikytkimen kaarikahvaa yläkaareen päin ja pidä se siinä asennossa (kuva L).

**i** Pidä moottorikytkimen kaarikahvaa otteessasi laitteen käytön aikana.

4. Vedä käynnistintä ripeästi ulospäin ja anna sen sitten taas hitaasti kelaautua takaisin (kuva M).
5. Anna moottorin lämmetä.

**i** Moottorin ollessa käyttölämpötilassa syöttöpainikkeita ei tarvitse painaa. Moottorissa on vakiokaasusäätö. Käyntinopeuden säätö ei ole mahdollista.

## Moottorin sammuttaminen

1. Päästä moottorikytkimen kaarikahva irti otteestasi (kuva L).

**⚠ Vaara!**  
Teräkseli liikkuu vielä - älä tartu heti sammuttamisen jälkeen laitteen alaosaan - viiltohaavojen vaara.

## Ripusta/poista keräyssäiliö

1. Ennen keräyssäiliön ripustamista/poistamista täytyy moottori sammuttaa.
2. Odota, kunnes teräkseli on pysähtynyt!

## Yleisiä käyttöä koskevia ohjeita

- Laitteen käynnistämiseksi täytyy leikkuriosan olla täysin vapaassa tilassa.
- Käsiä tai jalkoja ei saa viedä pyörivien osien läheisyyteen.
- Laitetta saa ohjata ainoastaan ohjauskaaresta. Näin säilyy tarvittava turvaetäisyys.
- Moottori ja pakoputki on pidettävä puhtaana.

- Jos maa viettää alaspäin, on huolehdittava turvallisuudesta pystyessä pysymisestä.
- Rinnettä vastaan on leikattava aina vinosuuntaan.
- Jyrkkiä rinteitä ei sa leikata.
- Pystyleikkuria on ajettava aina kävelyvauhtia.
- Laitetta ei saa koskaan kallistaa tai kuljettaa muualle moottorin ollessa käynnissä.
- Laite on vietävä ammattiliikkeeseen tarkastettavaksi:
  - jos on ajettu esteeseen
  - jos moottori yhtäkkiä pysähtyy
  - jos terä on taipunut
  - jos teräkseli on taipunut
  - jos kiilahihna on vaurioitunut

## Huolto ja hoito



### Vaara!

Loukkaantumisvaara teräkselissä.  
Suojakäsineitä on käytettävä!

- Ennen kaikkia huolto- ja puhdistustöitä täytyy sytytystulpan pistoke irrottaa!
- Laitetta ei saa huuhdella vedellä!  
Sisään koneeseen (sytytyslaitteisto, kaasutin...) päässyt vesi voi johtaa häiriöihin.
- Laite on puhdistettava jokaisen käytön jälkeen (lastalla, rätillä tms).

## Pystyleikkurin teräkselin irrottaminen (kuva N)

1. Irrota laakerin ruuvi (1).
2. Käännä laakerinpuolikas (2) ylös.
3. Nosta teräkseli pois alemmasta laakerinpuolikkaasta ja vedä se pois käytön puolelta (3).

Takaisin paikoilleen asentaminen tapahtuu päinvastaisessa järjestyksessä.

## Kuohkeutusakselin irrottaminen

Kuohkeutusakselin irrottaminen ja teräsousipiikkien uusiminen tapahtuu samalla tavalla kuin teräkselin irrottaminen.

## Terien irrottaminen (kuva O)



Ennen terien irrottamista on kiinnitettävä huomioita niiden asennuspaikkaan!

1. Avaa sulkuruuvi (1).
2. Vedä kuulalaakeri (2) varovasti ulos akselista (8).
3. Irrota painorengas (3), levy (4) ja lyhyt väliholkki (5) akselista.
4. Irrota terät (6) ja pitkät välihylsyt toinen toisensa jälkeen akselista.

Takaisin asentaminen tapahtuu päinvastaisessa järjestyksessä.

## Moottorin huolto

- Ilmasuodatin
- Sytytystulppa
- Öljynvaihto



Valuta vanha öljy ulos moottorin ollessa lämmin. Lämmin öljy valuu ulos nopeasti ja kokonaan.

1. Aseta moottorin alle öljyn valumista varten tähän sopiva astia.
2. Kierrä öljyn mittatikku ulos.
3. Kierrä täyttöistukka paikoilleen.
4. Kallista laitetta kaareen tarttuen taaksepäin, kunnes kaari on maassa. Anna öljyn valua kokonaan ulos.
5. Nosta laite pystyyn ja täyty öljyä (SAE 10W-30, täyttömäärä: 0,25 l).
6. Kierrä täyttöistukka ulos.
7. Kierrä öljyn mittatikku takaisin paikoilleen.



Huolehdi käytetyn öljyn asianmukaisesta jätehuollosta!

Suosittelemme jäteöljyn viemistä suljetussa astiassa kierrätyskeskukseen tai asiakaspalveluun.

### Jäteöljyä ei saa

- panna roskeen
- kaataa viemäriin tai jätekaivoon
- kaataa maahan

## Laitteen varastointi



### Huomio!

Älä varastoi moottoria avotulen tai lämmönlähteiden lähellä - tulipalo- ja/tai räjähdysvaara!

- Anna moottorin jäähtyä.
- Varastoi pystyleikkuri kuivaan tilaan.
- Irrota tilaasäästävää varastointia varten yläkaaren siipimutterit ja taita yläkaari alaspäin.

## Ohjeita häiriöiden sattuessa

Häiriö	Ohje
Moottori ei käynnisty	<ul style="list-style-type: none"> <li>■ Tankkaa bensiiniä.</li> <li>■ Paina moottorikytkimen kaarikahvaa yläkaareen päin.</li> <li>■ Tarkasta sytytystulpat, vaihda tarvittaessa.</li> <li>■ Puhdista ilmasuodatin.</li> <li>■ Valitse vähäisempi työskentelysyvyys.</li> </ul>
Akseli ei pyöri	Ota yhteyttä asiakaspalvelun huoltokorjaamoon
Moottorin teho laskee	<ul style="list-style-type: none"> <li>■ Valitse vähäisempi työskentelysyvyys.</li> <li>■ Vaihda kuluneet terät.</li> <li>■ Leikkaa ruoho (ruoho liian pitkää).</li> </ul>
Huono pystyleikkausteho	<ul style="list-style-type: none"> <li>■ Valitse vähäisempi työskentelysyvyys.</li> <li>■ Vaihda kuluneet terät.</li> </ul>
<ul style="list-style-type: none"> <li>■ Epätasainen käynti</li> <li>■ Laitte tärisee</li> </ul>	<ul style="list-style-type: none"> <li>■ Terät vaurioituneet.</li> <li>■ Ota yhteyttä asiakaspalvelun huoltokorjaamoon.</li> </ul>

Sellaiset häiriöt, joita ei voi poistaa tämän taulukon ohjeiden avulla, täytyy korjauttaa valtuutetussa huoltokorjaamossa.

Noudata moottorin valmistajan antamia käyttöohjeita.

## Wprowadzenie

- Przed uruchomieniem należy przeczytać niniejszą dokumentację. Stanowi to podstawę bezpiecznej pracy i sprawnej obsługi.
- Należy przestrzegać wskazówek bezpieczeństwa zawartych w niniejszej dokumentacji oraz na urządzeniu.
- Niniejsza dokumentacja stanowi nierozłączną część opisywanego produktu i przy zbyciu produktu należy ją przekazać kupującemu.

## Wyjaśnienie znaków





### Uwaga!

Stosować się dokładnie do znaków ostrzegawczych, aby uniknąć szkód osobowych lub mienia.



Specjalne wskazówki w celu lepszego zrozumienia i obsługi.

## Symbole na urządzeniu

	Przed uruchomieniem przeczytać instrukcję obsługi!
	Osoby trzecie nie mogą znajdować się w strefie zagrożenia!
	Przed rozpoczęciem pracy przy mechanizmie tnącym zdjąć fajkę świecową!
	Uwaga, niebezpieczeństwo! Ręce i nogi trzymać z dala od mechanizmu tnącego!
	Nosić okulary ochronne! Nosić ochronę słuchu!

## Zastosowanie zgodne z przeznaczeniem

Niniejsze urządzenie przeznaczone jest do wznoszenia i przewietrzania ziemi trawnikowej (skaryfikacja) w obszarze prywatnym i może być stosowane tylko do suchej, krótko przyciętej trawy.

Inne, wybiegające ponad opisane zastosowania uznaje się za niezgodne z przeznaczeniem.

### Uwaga!

Urządzenia nie wolno stosować przemysłowo.

## Wskazówki bezpieczeństwa

- Urządzenia używać jedynie w nienagannym stanie technicznym
- Nie unieruchamiać instalacji zabezpieczających
- Nosić okulary ochronne i ochronę słuchu
- Nosić długie spodnie i mocne obuwie
- Ręce i nogi trzymać z dala od mechanizmu tnącego
- Osoby trzecie nie mogą znajdować się w strefie zagrożenia
- Usunąć ciała obce w obszarze roboczym
- Odchodząc od urządzenia:
  - wyłączyć silnik
  - odczekać do zatrzymania się mechanizmu tnącego
  - ściągnąć fajkę świecową
- Nie pozostawiać urządzenia bez dozoru
- Urządzenia nie powinny użytkować dzieci ani pozostałe osoby, które nie zapoznały się z instrukcją użytkowania
- Przestrzegaj miejscowych przepisów związanych z wiekiem dopuszczającym do użytkowania urządzenia

## Instalacje zabezpieczające

### Pałak załączający

Urządzenie wyposażone jest w pałak załączający, który wylącza urządzenie po puszczeniu go.

### Kłapa tylna

Urządzenie wyposażone jest w kłapę tylną.

### Optyczny wskaźnik bezpieczeństwa

Optyczny wskaźnik bezpieczeństwa pokazuje mocowanie wału roboczego. Na zielonym oznaczeniu (5mm) wał nie jest prawidłowo umocowany.

## Montaż

Urządzenie składać zgodnie z rysunkiem części (rysunek A-F).

### Uwaga!

Urządzenie może być używane jedynie po całkowitym złożeniu.

## Uruchomienie

### Uwaga!

Przed uruchomieniem zawsze przeprowadzać kontrolę wzrokową. Z luźnym, uszkodzonym lub zużytym mechanizmem tnącym i/lub częściami mocującymi urządzenie nie może być używane.

- Przestrzegać przepisów krajowych w zakresie godzin pracy.
- Zawsze przestrzegać dołączonej przez producenta instrukcji obsługi.

## Bezpieczeństwo

### Ostrzeżenie!

Niebezpieczeństwo pożaru!

Benzyzna jest substancją bardzo łatwopalną!

- Benzynę przechowywać tylko w pojemnikach do tego przeznaczonych.
- Tankować tylko na wolnym powietrzu.
- Nie palić podczas tankowania!
- Nie otwierać zamknięcia zbiornika podczas pracy urządzenia.
- Uszkodzony zbiornik bądź jego zamknięcie wymienić.
- Korek wlewu zawsze mocno zamykać.
- Jeśli wylała się benzyzna :
  - nie odpalać silnika
  - unikać prób zapłonu
  - przeczyścić urządzenie

### Ostrzeżenie!

Nigdy nie pozostawiać na chodzie silnika w zamkniętych pomieszczeniach.

Niebezpieczeństwo zatrucia!

## Tankowanie

Przed pierwszym uruchomieniem wlać olej i benzynę.

Benzyzna:	Zwykła bezołowiowa
Olej silnikowy:	Patrz instrukcja obsługi producenta silnika; olej: SAE 10W-30, ilość napełnienia: 0,25l

## Napełnianie olejem (rysunek G)

1. Wykręcić bagnet olejowy.
2. Dokręcić króciec wlewowy.
3. Wlać olej.
4. Wykręcić króciec.
5. Ponownie wkręcić bagnet.

## Napełnianie benzyną (rysunek H)

 Korek wlewu znajduje się na zbiorniku paliwa i jest oznaczony symbolem „Dystrybutora benzyny” (stacja benzynowa).

## Ustawianie głębokości pracy (rysunek I)

### Uwaga!

Głębokość pracy ustawiać tylko przy wyłączonym silniku i nieruchomym wale nożowym.

Ustawianie głębokości pracy wału nożowego na płytce regulacyjnej.

1. Skaryfikator przechylić do tyłu za uchwyt.
2. Wcisnąć przełącznik obrotowy i ustawić na „2”.

### Pozycje na płytce regulacyjnej:

1 - 5 = ustawianie głębokości pracy

 Przy nowych nożach przełącznik ustawiać najwyżej na "2"!

Pidlowa głębokość pracy kształtuje się wg:

- stanu trawy
- zużycia noży

Przy złej głębokości pracy:

- skaryfikator nie poruszy się
- silnik nie uciągnie

W takim przypadku należy obrócić przełącznik obrotowy na mniejszą głębokość cięcia.

## Uruchomić silnik

Przy nowym uruchomieniu, dłuższym czasie postoju i temperaturach poniżej 10°C:

1. Przycisk „a” nacisnąć 6x. (Rys. K).
2. Przycisk „b” nacisnąć 10x. (Rys. K).
3. Przycisk załączający wcisnąć i jednocześnie podnieść pałąk do uchwytu i przytrzymać, (Rys. L).

**i** Pałąk załączania silnika przytrzymywać w czasie pracy.

4. Pociągnąć szybko linkę startową i potem wolno pozwolić na jej ponowne zrolowanie się (Rys. M).

5. Pozostawić silnik do nagrzania.

**i** Przy silniku ogrzanym do temperatury roboczej nie trzeba naciskać przycisków. Silnik posiada ustawienie stałej pozycji otwarcia przepustnicy (gazu). Regulacja obrotów silnika nie jest możliwa.

## Wyłączyć silnik

1. Puścić pałąk (rysunek L).

### **⚠ Niebezpieczeństwo!**

Wał nożowy dobiega - po wyłączeniu nie sięgać od razu pod spód urządzenia - niebezpieczeństwo skaleczenia.

## Kosz założyć/ściągnąć

1. Przed założeniem/ściągnięciem kosza wyłączyć silnik.
2. Odczekać, aż wał nożowy się zatrzyma!

## Ogólne wskazówki użytkownika

- Aby uruchomić urządzenie mechanizm tnący musi dać się swobodnie obracać.
- Nie zbliżać rąk i nóg do obracających się części.
- Urządzeniem kierować wyłącznie za pomocą uchwytu. W ten sposób zachowana zostaje bezpieczna odległość.

- Utrzymywać w czystości silnik i część wydechową.
- Uważać na zbozczach na stabilność urządzenia.
- Skaryfikować zawsze w poprzek zbozcza.
- Nie skaryfikować na mocno pochylonych zbozczach.
- Skaryfikator prowadzić w tempie krokowym.
- Nie przechylać ani transportować urządzenia z włączonym silnikiem.
- Specjalista powinien skontrolować:
  - po wjechaniu na przeszkodę
  - przy natychmiastowym wyłączeniu się silnika
  - przy wygiętych nożu
  - przy wygiętych wale nożowym
  - przy uszkodzonym pasku klinowym.

## Przeglądy i konserwacja

### **⚠ Niebezpieczeństwo!**

Niebezpieczeństwo skaleczenia o wał nożowy. Nosić rękawice ochronne!

- Przed wszystkimi pracami konserwacyjnymi i czyszczenia ściągać fajkę świecową!
- Nie spryskiwać urządzenia wodą! Wnikająca woda (instalacja zapłonowa, gaźnik...) może spowodować usterkę.
- Urządzenie czyścić po każdym użyciu (szpatułką, ściereczką itd.).

## Demontaż wałka skaryfikującego (rysunek N)

1. Wkręcić śrubę (1) łożyska.
2. Podnieść połówki łożyska (2).
3. Podnieść wałek z dolnej połówki łożyska i ściągnąć z wału napędowego (3).

Montaż przebiega w odwrotnej kolejności.

## Demontaż wałka wentylatora

Zdemontować wałek wentylatora i wymienić zęby sprężynowe analogicznie do wałka skaryfikującego.

## Demontaż noży (rysunek O)



Przed demontażem noży zapamiętaj ich położenie!

1. Wykręcić śrubę sześciokątną (1).
2. Ostrożnie ściągnąć łożysko (2) z wału (8).
3. Ściągnąć z wału pięściern dociskowy (3), podkładkę (4) i krótką tuleję dystansową (5)
4. Ściągnąć po sobie noże (6) i długą tuleję dystansową.

Montaż przebiega w odwrotnej kolejności.

## Konserwacja silnika

- Wentylator
- Świeca zapłonowa
- Wymiana oleju



Spuścić stary olej z ciepłego silnika. Ciepły olej wylatuje szybko i w całości.

1. Pod silnik postawić właściwe naczynie do starego oleju.
2. Wykręcić bagnet olejowy.
3. Dokręcić króciec wlewowy.
4. Urządzenie przechylić do tyłu za uchwyt, aż uchwyt będzie leżał na ziemi. Całkowicie spuścić olej.
5. Urządzenie postawić i napelnić olejem świeżym (SAE 10W-30, ilość napelnieniowa: 0,25l).
6. Wykręcić króciec.
7. Wkręcić bagnet olejowy.



Przerobiony olej silnikowy utylizować przyjaźnie dla środowiska naturalnego!

Zaleca się oddanie przerobionego oleju w zamkniętym pojemniku do centrum utylizacji lub serwisu.

### Starego oleju

- nie wyrzucać z odpadkami
- nie wlewać do kanalizacji lub odpływu
- nie wylewać do ziemi

Przestrzegać wskazówek obsługi silnika producenta.

## Przechowywanie urządzenia



### Uwaga!

Nie należy przechowywać silnika w pobliżu otwartego ognia lub źródeł wysokiej temperatury – niebezpieczeństwo poparzenia i/lub eksplozji!

- Pozostawić silnik do wychłodzenia.
- Przechowywać skaryfikator w suchym pomieszczeniu.
- Aby zaoszczędzić miejsca odkręcić nakrętki motylkowe i złożyć uchwyt.

## Czynności do wykonania w przypadku usterek

Usterka	Czynności do wykonania
Silnik nie uruchamia się	<ul style="list-style-type: none"> <li>■ Zatankować benzynę</li> <li>■ Docisnąć pałąk do uchwytu.</li> <li>■ Sprawdzić świece zapłonowe, ew. wymienić.</li> <li>■ Przeczyścić wentylator.</li> <li>■ Wybrać mniejszą głębokość pracy.</li> </ul>
Wałek się nie obraca	Skontaktować się z serwisem
Spada sprawność silnika	<ul style="list-style-type: none"> <li>■ Wybrać mniejszą głębokość pracy.</li> <li>■ Wymienić zużyte noże.</li> <li>■ Skosić trawę (wysokość trawy za duża).</li> </ul>
Zła wydajność skaryfikacji	<ul style="list-style-type: none"> <li>■ Wybrać mniejszą głębokość pracy.</li> <li>■ Wymienić zużyte noże.</li> </ul>
<ul style="list-style-type: none"> <li>■ Niepokojny dźwięk</li> <li>■ Urządzenie wibruje</li> </ul>	<ul style="list-style-type: none"> <li>■ Uszkodzone noże.</li> <li>■ Skontaktować się z serwisem</li> </ul>

Usterki, których nie uda się usunąć przy pomocy powyższej tabeli, należy zgłosić w autoryzowanym serwisie naprawczym.

## Úvod

- Před uvedením přístroje do provozu si pozorně přečtěte tuto dokumentaci. Je to předpokladem bezpečného a bezporuchového provozu přístroje.
- Dbejte bezpečnostních a výstražných upozornění uvedených v této dokumentaci a na přístroji.
- Tato dokumentace tvoří permanentní součást popsaného výrobku. Při prodeji se předává kupujícímu.

## Vysvětlivky k symbolům



### Pozor!

Přesné dodržování těchto výstražných upozornění zabraňuje škodám na zdraví osob a/nebo věcným škodám.



Speciální upozornění pro snadnější pochopení a manipulaci s přístrojem.

## Symbole na přístroji

	Než uvedete přístroj do provozu, bezpodmínečně si přečtěte tento návod k použití!
	V oblasti nebezpečí se nesmí zdržovat třetí osoby!
	Než začnete s prací na noži, vytáhněte nástrčku zapalovacích svíček!
	Pozor! Nebezpečí! Rukama ani nohama se nepřibližujte k nožům sekačky!
	Noste ochranné brýle! Noste ochranná sluchátka!

## Použití v souladu s určením

Tento přístroj (vertikulátor) je určen ke kypření a provzdušňování půdy travnatých ploch (vertikutování) pro domácí použití a smí se používat pouze na suchém a krátce posekaném trávníku.

Jakékoli použití mimo výše definovaný rámec určené není v souladu s určením.



### Pozor!

Přístroj nesmí být používán průmyslově.

## Bezpečnostní upozornění

- Používejte přístroj pouze tehdy, je-li v bezvadném stavu
- Neodstraňujte z přístroje bezpečnostní a ochranná zařízení
- Noste ochranné brýle a ochranná sluchátka
- Noste dlouhé kalhoty a pevnou obuv
- Rukama ani nohama se nepřibližujte k nožům sekačky
- Třetí osoby se nesmí zdržovat v oblasti nebezpečí
- Z pracovního prostoru odstraňte cizí předměty
- Při opuštění přístroje:
  - Vypněte motor
  - Vyčkejte klidového stavu přístroje
  - Vytáhněte nástrčky zapalovacích svíček
- Nenechávejte přístroj bez dozoru
- Přístroj nesmí být obsluhován dětmi nebo osobami, které nejsou zcela seznámeny s návodem k obsluze
- Zákony a lokální legislativa mohou určovat minimální věk osoby obsluhující tento přístroj

## Bezpečnostní a ochranná zařízení

### Bezpečnostní rukojeť

Přístroj je vybaven bezpečnostní rukojetí. Uvolněním stisku této rukojeti dojde k okamžitému zastavení přístroje.

### Zadní kryt

Přístroj je vybaven krytem chránícím proti odstřelujícím částem, pokud na přístroji není sběrný koš.

### Bezpečnostní optický indikátor

Optická indikace ukazuje fixaci hřídele. Při viditelném zeleném značení (5 mm) je hřídel fixována správně.

## Montáž

Montáž přístroje provádějte podle obrázků (obr. A-F).



### Pozor!

Přístroj smí být uveden do provozu teprve poté, co byl kompletně smontován.

## Uvedení do provozu

### **Pozor!**

Nez uvedete přístroj do provozu, vždy provedte optickou kontrolu. Přístroj nesmí být používán, pokud jsou nože a/nebo upevňovací součástky uvolněny, poškozeny či opotřebenány.

- Dodržujte předpisy pro provozní doby platné v zemi použití.
- Vždy dbejte pokynů v přiloženém návodu k obsluze od výrobce motoru.

## Bezpečnost



### **Varování!**

Nebezpečí požáru!

Benzín je vysoce hořlavá látka!

- Benzín se smí skladovat pouze v nádobách k tomu určených.
- Tankujte popuze na volném prostřenství.
- Při tankování nekuřte!
- Uzávěr nádrže nikdy neotvírejte při běžícím nebo žhavém motoru.
- Poškozenou návrž nebo závěr nádrže vyměňte.
- Uzávěr nádrže vždy pevně uzavřete.
- Pokud vytekl benzín:
  - Nestartujte motor
  - Nepokoušejte se o spuštění zapalování
  - Přístroj vyčistěte

### **Varování!**

Nikdy nenechávejte běžet motor v uzavřeném prostoru.

Nebezpečí otrávení!

## Tankování

Před prvním uvedením přístroje do provozu naplňte olej a benzín.

Benzín:	Normální benzín bez olova
Motorový olej:	Viz návod k obsluze od výrobce motoru Olej: SAE 10W-30, plnicí množství: 0,25 l

## Plnění oleje (obr. G)

1. Vyšroubujte měrku oleje.
2. Našroubujte plnicí hrdlo.
3. Nalijte olej.
4. Plnicí hrdlo opět vyšroubujte.
5. Měrku oleje opět zašroubujte.

## Plnění benzínu (obr. H)



Uzávěr nádrže je na nádrži a je opatřen symbolem čerpací pistole.

## Nastavení pracovní hloubky (obr. I)



### **Pozor!**

Pracovní hloubku nastavujte vždy při vypnutém motoru a hřídeli nože v klidovém stavu.

Pracovní hloubku nastavte pomocí otočného knoflíku.

1. Přístroj uchyťte za madlo a naklopte jej dozadu.
2. Otočný knoflík zatlačte dolů a nastavte na stupeň „2“.

### **Volitelné polohy na otočném knoflíku:**

1 - 5 = nastavení pracovní hloubky



U nových nožů nastavte otočný knoflík max. do polohy 2!

Správná pracovní hloubka se volí podle:

- stavu trávníku
- míry opotřebenosti nožů

Při nesprávně nastavené pracovní hloubce:

- zůstane přístroj stát
- motor nenaskočí

V tomto případě nastavte otočný knoflík na menší pracovní hloubku.

## Spuštění motoru

Při opětovném spuštění, po delším odstavení a při teplotách pod 10°C:

1. Stiskněte 6x primární knoflík „a“. (obr. K).
2. Stiskněte 10x primární knoflík „b“. (obr. K).
3. Zatačte startovací tlačítko a zároveň přitáhněte rukojeť pro spuštění motoru k hornímu madlu a podržte ji (obr. L).



Rukojeť držte během provozu přitáženou.

4. Zatáhněte zprudka za startovací lanko vertikulátoru a potom jej pomalu nechte narolovat zpět (obr. M).
5. Nechte motor zahřát.



U motoru zahřátého na provozní teplotu primární knoflík nepoužívejte.

Motor pracuje s pevným nastavením plynu.  
Regulace otáček není možná.

## Vypnutí motoru

1. Uvolněte stisk rukojeti (obr. L).



### Nebezpečí!

Hřídel nože ještě dobíhá, proto nikdy nesahejte pod přístroj těsně po jeho vypnutí - nebezpečí pořezání.

## Vložení/vyjmutí sběrného koše

1. Před vložení/vyjmutím sběrného koše vypněte motor.
2. Počkejte, dokud hřídel nože není v klidovém stavu!

## Všeobecné pokyny pro práci s vertikulátorem

- K tomu, aby mohl být přístroj spuštěn, musí být nože volně pohyblivé.
- Nepřibližujte se rukama ani nohama do blízkosti rotujících částí přístroje.
- Řízení přístroje provádějte pouze prostřednictvím vodícího madla. Tím je zajištěn bezpečný odstup.
- Výfuk a motor udržujte v čistotě.
- Na svazích dávejte pozor na stabilitu.

- Pracujte vždy kolmo ke svahu.
- Nikdy nepracujte s vertikulátorem na prudkých svazích.
- Přístroj vedte pouze krokem.
- Přístroj nikdy neklopte a netransportujte s běžícím motorem.
- Přístroj nechte zkontrolovat odborníkem, pokud:
  - jste jím najeli na překážku
  - motor okamžitě vypíná
  - je nůž ohnutý
  - je ohnutý hřídel nože
  - je vadný klínový řemen.

## Péče a údržba



### Nebezpečí!

Nebezpečí poranění o hřídel nože.  
Noste ochranné rukavice!

- Než začnete s jakýmkoli čistícími pracemi nebo údržbou, vždy nejdříve vytáhněte nástrčky zapalovacích svíček!
- Neostříkujte přístroj vodou!  
Voda proniká do přístroje (zapalování, karburátor...) může způsobit poruchy přístroje.
- Po každém použití přístroj vyčistěte (pomocí špachtle, hadru apod.).

## Demontáž nožového válce (obr. N)

1. Vyšroubujte šroub (1) ložiska.
2. Půlku ložiska (2) vyklopte směrem nahoru.
3. Nadzdvihněte válec ze spodní půlky ložiska a vyjměte jej na straně pohonu (3).

Montáž nožového válce provádějte v opačném pořadí kroků.

## Demontáž provzdušňovacího válce

Demontáž provzdušňovacího válce a výměna ocelových pružin probíhá analogicky k demontáži nožového válce.

## Demontáž nožů (obr. O)



Než začnete s demontáží nožů, zapamatujte si jejich montážní polohu!

1. Vyšroubujte šroub se šestihrannou hlavou (1).
2. Kuličkové ložisko (2) opatrně stáhněte z hřídele (8).
3. Tlakový kroužek (3), těsnicí kroužek (4) a krátkou distanční objímku (5) stáhněte z hřídele.
4. Potom postupně stáhněte z hřídele nůž (nože) (6) a dlouhé distanční objímky.

Sestavení proveďte v opačném pořadí kroků.

## Péče o motor

- Vzduchový filtr
- Zpalovací svíčka
- Výměna oleje



Použitý olej vyprázdněte z přístroje při běžícím motoru. Teplý olej vytéká rychleji a kompletně.

1. K zachycení vytékajícího oleje postavte pod motor vhodnou nádobu.
2. Vyšroubujte měrku oleje.
3. Našroubujte plnicí hrdlo.
4. Přístroj uchopte za madlo a vyklopte jej směrem dozadu tak, aby madlo leželo na zemi. Olej nechte kompletně vytéci.
5. Přístroj opět postavte a doplňte olej (SAE 10W-30, plnicí množství: 0,25 l).
6. Plnicí hrdlo opět vyšroubujte.
7. Měrku oleje opět zašroubujte.



Použitý olej zlidvidujte v souladu s platnými předpisy pro likvidaci odpadu!

Doporučujeme odevzdat použitý olej v uzavřené nádobě v recyklačním centru nebo v zákaznickém středisku.

### Použitý olej

- nedávejte do domácího odpadu
- nelejte do kanalizace nebo odtoku
- nelijte do půdy

Řiďte se pokyny v návodu k obsluze výrobce motoru.

## Ukládění přístroje



### Pozor!

Motor neukládejte v blízkosti otevřeného ohně nebo zdrojů tepla - hrozí nebezpečí požáru a/nebo výbuchu!

- Nechte vychladnout motor
- Přístroj uskladňujte v suché místnosti
- Abyste ušetřili místo, vyšroubujte křídlaté matice na horním madlu přístroje a madlo sklopte.

## Poruchy a jejich odstraňování

Porucha	Odstranění
Motor nechce naskočit	<ul style="list-style-type: none"> <li>■ Natankujte benzín</li> <li>■ Přitlačte rukojeť přístroje k hornímu madlu.</li> <li>■ Zkontrolujte zapalovací svíčky, popř. je vyměňte.</li> <li>■ Vyčistěte vzduchový filtr.</li> <li>■ Nastavte menší pracovní hloubku.</li> </ul>
Válec se netočí	Vyhledejte servisní středisko zákaznické služby
Výkon motoru polevuje	<ul style="list-style-type: none"> <li>■ Nastavte menší pracovní hloubku.</li> <li>■ Vyměňte opotřebované nože.</li> <li>■ Posekejte trávník (trávník je příliš vysoký).</li> </ul>
Špatný výkon kypření a provzdušnění	<ul style="list-style-type: none"> <li>■ Nastavte menší pracovní hloubku.</li> <li>■ Vyměňte opotřebované nože.</li> </ul>
<ul style="list-style-type: none"> <li>■ Neklidný chod</li> <li>■ Přístroj vibruje</li> </ul>	<ul style="list-style-type: none"> <li>■ Vadné nože.</li> <li>■ Vyhledejte servisní středisko zákaznické služby.</li> </ul>

Poruchy, které nelze odstranit za pomoci pokynů uvedených v této tabulce, musí být odstraněny v autorizovaném servisu.

## Úvod

- Pred uvedením do prevádzky si prečítajte tento návod na použitie. Je to predpoklad pre bezpečnú prácu a bezporuchovú prevádzku.
- Dodržiavajte bezpečnostné a výstražné pokyny v tejto dokumentácii a k zariadeniu.
- Táto dokumentácia je stála súčasť popísaného produktu a pri odovzdaní predajcovi by mala byť odovzdaná spolu so zariadením.





## Vysvetlenie značiek

### Pozor!

Presným dodržiavaním týchto výstražných pokynov môžete zabrániť ublíženiu na zdraví a/alebo vecným škodám.

 Špeciálne pokyny pre lepšiu zrozumiteľnosť a manipuláciu.

## Symbody na zariadení

	Pred uvedením do prevádzky si prečítajte návod na použitie!
	Udržiavajte v bezpečnej vzdialenosti tretiu osobu!
	Utliahnite konektor zapalovacej sviečky na rezacom prístroji pred prácami!
	Pozor nebezpečenstvo! Udržiavajte vo vzdialenosti ruky a nohy od rezačieho prístroja!
	Noste ochranné okuliare! Noste ochranu pred hlukom!

## Použitie podľa určenia

Toto zariadenie je určené na uvoľnenie a odvodušenie trávinatej podlahy (skyprenie) na súkromné účely a smie sa použiť len na vysušenom, krátko ostrihanom trávniku.

Použitie na iné účely, ako sú uvedené platia ako nevhodné.

### Pozor!

Zariadenie sa nesmie prevádzkovať v priemyselnom použití.

## Bezpečnostné pokyny

- Zariadenie používajte len v technicky bezchybnom stave
- Nezbavte platnosti bezpečnostné a ochranné zariadenia
- Noste ochranné okuliare a ochranu pred hlukom
- Noste dlhé nohavice a pevnú obuv
- Udržiavajte vo vzdialenosti ruky a nohy od rezačieho prístroja
- Udržiavajte vo vzdialenosti tretiu osobu od oblasti nebezpečenstiev
- Odstráňte cudzie telesá v okruhu pôsobnosti
- Pri opustení zariadenia:
  - Vypnite motor
  - Počkajte na zastavenie rezačieho prístroja
  - Odtiahnite konektor zapalovacej sviečky
- Nenechávajte zariadenie bez dozoru
- Prístroj nesmú používať deti alebo osoby, ktoré nie sú úplne oboznámené s návodom na obsluhu
- Zákony a miestne ustanovenia môžu stanoviť minimálny vek pre používanie prístroja

## Bezpečnostné a ochranné zariadenia

### Bezpečnostná riadkovací páka

Zariadenie je vybavené bezpečnostnou riadkovacou pákou, ktorá sa keď sa pustí, okamžite vypne zariadenie.

### Zadný príklop

Zariadenie je vybavené zadným príklopom.

### Optické bezpečnostné zobrazenie

Optické bezpečnostné zobrazenie zobrazuje fixáciu pracovného hriadeľa. Pri viditeľnom zelenom značení (5 mm) sa pracovný hriadeľ nefixuje správne.

## Montáž

Zariadenie montovať podľa časti obrázku (obrázok A-F).

### Pozor!

Zariadenie sa smie prevádzkovať až po kompletnej montáži.

## Uvedenie do prevádzky



### Pozor!

Pred uvedením do prevádzky vždy vykonajte vizuálnu kontrolu. S voľným, poškodeným alebo opotrebovaným rezacím prístrojom a/alebo upevňovacími časťami sa zariadenie nesmie používať.

- Dbajte na stanovenia pre prevádzkovú dobu, špecifickú pre krajinu.
- Dbajte na návod na použitie, vždy dodané výrobcom motoru.

## Bezpečnosť



### Upozornenie!

Nebezpečenstvo požiaru!

Benzín je vysoko zápalný!

- Benzín skladujte v nato určených nádobách.
- Tankovať len vo voľnom priestranstve.
- Pri tankovaní nefajčíte!
- Neotvárajte uzáver palivovej nádrže pri bežiacom alebo horúcom motore.
- Vymeňte poškodenú nádrž na benzín alebo uzáver palivovej nádrže.
- Uzatvorte vždy pevne veko palivovej nádrže.
- V prípade, ak vytečie benzín:
  - Neštartovať motor
  - Zabrániť zápalným pokusom
  - Očistite zariadenie



### Upozornenie!

Motor nenechať zapnutý v uzatvorených priestoroch. Nebezpečenstvo otrávenia!

## Tankovanie

Pred prvým uvedením do prevádzky naplňte olejom a benzínom.

Benzín:	Normálny benzín bezolovnatý
Motorový olej:	Pozri návod na použitie výrobcu motora olej: SAE 10W-30, plniace množstvo: 0,25 l

## Naplniť olej (obrázok G)

1. Vyskrutkovať kontrolnú mierku oleja.
2. Zaskrutkovať plniace hrdlo.
3. Naplniť olej.
4. Vyskrutkovať plniace hrdlo.
5. Opäť zaskrutkovať kontrolnú mierku oleja.

## Naplniť benzín (obrázok H)



Veko palivovej nádrže sa nachádza na benzínovej nádrži a je označený symbolom „čerpací stan-jan“ (čerpacia stanica).

## Nastaviť pracovnú hĺbku (obrázok I)



### Pozor!

Pracovnú hĺbku nastavte len pri vypnutom motore a nečinnom nožovom hriadeľi.

Nastaviť pracovnú hĺbku nožového hriadeľa na voliacom kotúči.

1. Prístroj na kyprenie pôdy vyklopte dozadu na žrdi.
2. Otočný spínač stlačte smerom dole a otočte na stupeň „2“.

## Pozície na voliteľnom kotúči:

1 - 5 = nastavenie pracovnej hĺbky



Pri nových nožoch nastavte voliteľný kotúč max. na pozíciu 2!

Správna pracovná hĺbka sa riadi podľa:

- stavu trávniká
- opotrebenia noža

Pri nesprávnej pracovnej hĺbke:

- ostane prístroj na kyprenie pôdy stáť
- motor sa nepreťahuje

V takomto prípade otočte voliteľný kotúč späť na menšiu pracovnú hĺbku.

## Štart motora

V prípade nového štartu, dlhšieho odstavenia a teploty pod 10 °C:

1. Tlačidlo sýtiča (primer) „a“ stlačte 6x. (obr. K).
2. Tlačidlo sýtiča (primer) „b“ stlačte 10x. (obr. K).
3. Zatlačte tlačidlo spínača a súčasne ťahajte motorový spínač k rukoväti a pevne držte (obr. L).



Motorový spínač držte pevne počas prevádzky.

4. Lanko štartéra plynulo vytiahnite a potom ho nechajte opäť pomaly naviniť (obr. M).
5. Motor nechajte zahriať.



Ak je motor zahriaty na prevádzkovú teplotu, nemusia sa stláčať tlačidlá sýtiča. Motor má pevné plynové nastavenie. Regulácia počtu otáčok nie je možná.

## Vypnite motor

1. Pustíte motorovú riadkovaciu páku (obrázok L).



### Nebezpečenstvo!

Nožný hriadel beží - zariadenie nechytajte po vypnutí okamžite - rezné poranenie.

## Zachytávací box zavesiť/zvesiť

1. Pred zavesením/zvesením zachytávacieho boxu vypnite motor.
2. Počkajte. dokým sa nožný hriadel nezastaví!

## Všeobecné pokyny k prevádzke

- Na spustenie zariadenia musí byť rezací prístroj úplne voľne pohyblivý.
- Nedávajte ruky a nohy do blízkosti rotujúcich častí.
- Zariadenie riadiť iba na riadiacej žrdi. Tým sa dosiahne bezpečný odstup.
- Výfuk a motor udržiavajte v čistote.
- Na svahoch dávajte pozor na bezpečné miesto.
- Kyprite vždy priečne k svahu.
- Nikdy nekypríť na strmých svahoch.
- Prístroj na kyprenie pôdy vedte len krokovým tempom.

- Zariadenie nikdy nevyklápaajte alebo neprepravujte ak motor beží.
- Nechať vyskúšať odborníkom:
  - po narazení na prekážku
  - pri okamžitom zastavení motora
  - pri ohnutom noži
  - pri ohnutom hriadeli noža
  - pri chybných klinových remeňoch.

## Údržba a ošetrovanie



### Nebezpečenstvo!

Nebezpečenstvo poranenia na hriadeli noža. Noste ochranné rukavice!

- Pred všetkými prácami na údržbe, čistiacimi prácami vytiahnite koncovku zapaľovacieho kábla!
- Nepostrekujte zariadenie vodou! Vniknutá voda môže viesť k poruchám (zapaľovacieho zariadenia, karburátora...).
- Zariadenie čistite po každom použití (špachtľou, handrami atď.).

## Odmontujte valec prístroja na kyprenie

(obrázok N)

1. Vyšraubujte skrutku (1) ložiska.
2. Vyklopte polovicu ložiska (2).
3. Zdvihnite valec prístroja na kyprenie zo spodného ložiska a vytiahnite zo strany pohonu (3).

Montáž uskutočnite v opačnom poradí.

## Odmontujte valec vetráku

Odmontujte valec vetráku a hrot oceľovej pružiny sa vykoná analogicky k valcu prístroja na kyprenie.

## Odmontujte nôž (obrázok O)



Pred odmontovaním noža dbajte na ich polohu montáže!

1. Vyskrutkujte šesťhrannú skrutku (1).
2. Stiahnite guľkové ložisko (2) opatrne z hriadeľa (8).
3. Stiahnite z hriadeľa tlačný prstenec (3), kotúč (4) a krátke distančné puzdro (5)

4. Stiahnite po sebe nôž (6) a dlhé distančné puzdrá.  
Montáž uskutočnite v opačnom poradí.

### Ošetrovanie motora

- Vetrací filter
- Zápalná sviečka
- Výmena oleja



Vypustite starý olej pri teplom motore. Teplý olej sa vypúšťa rýchlo a úplne.

1. Na zachytenie oleja postavte pod motor vhodnú nádobu.
2. Vyšraubujte kontrolnú mierku oleja.
3. Zašraubujte plniace hrdlo.
4. Zariadenie vyklopte na žrdi smerom dozadu, až kým žrd' neleží na zemi. Olej nechajte úplne vytečť.
5. Zariadenie umiestnite a naplňte olejom (SAE 10W-30, plniace množstvo: 0,25 l).
6. Vyšraubujte plniace hrdlo.
7. Zašraubujte kontrolnú mierku oleja.



Zlikvidujte spotrebovaný olej nezaťažujúco životné prostredie!

Odporúčame, odniesť starý olej v zatvorenej nádobe do strediska na recykláciu alebo do servisného strediska.

#### Starý olej

- Nedávajte do odpadu
- Nevyhadzujte do kanalizácie alebo odtoku
- Nelejte na zem

Dbajte na pokyny v návode na použitie výrobcu motora.

### Skladujte zariadenie



#### Pozor!

Motor neskladujte pri otvorenom plameni alebo zdrojoch tepla - nebezpečenstvo požiaru a / alebo explózie!

- Nechajte motor vychladnúť.
- Prístroj na kyprenie skladujte v suchom priestore.
- Na priestorovo úsporné uschovanie vyťahnite krídlové matice na vrchnej žrdi a tieto vyklopte.

### Pomoc pri poruchách

Porucha	Pomoc
Motor nenaskočil	<ul style="list-style-type: none"> <li>■ Natankujte benzín</li> <li>■ Stlačte motorovú riadkovaciu páku k vrchnej žrdi.</li> <li>■ Skontrolujte koncovky zapaľovacieho kábla, eventuálne ich vymeňte.</li> <li>■ Vyčistite vetrací filter.</li> <li>■ Zvoľte menšiu pracovnú hĺbku.</li> </ul>
Valec sa netočí	Vyhľadajte servis
Výkon motora sa oslabil	<ul style="list-style-type: none"> <li>■ Zvoľte menšiu pracovnú hĺbku.</li> <li>■ Vymeňte opotrebované nože.</li> <li>■ Koste trávnik (výška trávniká príliš vysoká).</li> </ul>
Zlý výkon prístroja na kyprenie	<ul style="list-style-type: none"> <li>■ Zvoľte menšiu pracovnú hĺbku.</li> <li>■ Vymeňte opotrebované nože.</li> </ul>
<ul style="list-style-type: none"> <li>■ Nepokojný chod</li> <li>■ Zariadenie vibruje</li> </ul>	<ul style="list-style-type: none"> <li>■ Poškodené nože</li> <li>■ Vyhľadajte servis</li> </ul>

Poruchy, ktoré sa nebudú môcť dať odstrániť pomocou tejto tabuľky, sa musia odstrániť v autorizovanom odbornom servisnom stredisku.

## Введение

- Прочтите этот документ перед вводом в эксплуатацию. Это предпосылка для безопасной работы и бесперебойной эксплуатации устройства.
- Соблюдайте указания по безопасности и предупреждения в этом документе, а также те указания, которые находятся на устройстве.
- Данный документ является неотъемлемой частью комплектации описанного продукта и при перепродаже должен передаваться покупателю.

## Значение знаков

 **Внимание!**  
Точное следование этим предупреждениям может предотвратить нанесение телесных повреждений людям и/или материальный ущерб.

 Специальные указания для лучшего понимания и использования.

## Символы на устройстве

	Перед пуском в эксплуатацию прочтите инструкцию!
	Не допускайте третьих лиц в опасную зону!
	Перед выполнением работ, связанных с режущим механизмом, отсоединяйте штекер свечи зажигания!
	Внимание - опасность! Держать руки и ноги подальше от режущего механизма!
	Использовать защитные очки! Использовать средства для защиты слуха!

## Использование согласно назначению

Это устройство предназначено для разрыхления и аэрации грунта газонов в частном секторе. Его можно применять только на высохшем, коротко подстриженном газоне.

Использование в других целях, не указанных в инструкции, или с отклонением от данной цели является использованием не по назначению.

 **Внимание!**  
Устройство запрещено применять в промышленных условиях.

## Указания по безопасности

- Используйте устройство только в технически безупречном состоянии
- Не отключайте устройства безопасности и защитные приспособления
- Используйте защитные очки и средства для защиты слуха
- Носите длинные брюки и прочную обувь
- Держите руки и ноги подальше от режущего механизма
- Не допускайте в опасную область третьих лиц
- Устраняйте посторонние предметы в зоне работы
- Если нужно оставить устройство:
  - Выключите двигатель
  - Подождите, пока режущий механизм полностью не остановится
  - Отсоедините штекер свечи зажигания
- Не оставляйте устройство без присмотра
- Запрещается использование триммера детьми или лицами, не ознакомившимися с данной Инструкцией по эксплуатации
- Необходимо соблюдать местные законы и положения, ограничивающие возраст пользователя данного триммера

## Предохранительные и защитные приспособления

### Предохранительная переключаящая вилка

Устройство оснащено предохранительной переключаящей вилкой, которая при отпуске ручки сразу останавливает устройство.

### Задняя крышка

В устройстве имеется задняя крышка.

### Оптический индикатор безопасности

Оптический индикатор безопасности показывает фиксацию рабочего вала. Если видно зеленую маркировку (5 мм), рабочий вал зафиксирован правильно.

## Монтаж

Монтировать устройство согласно рисунку (рис. A-F).

 **Внимание!**  
Устройство разрешается эксплуатировать только после полной сборки.

## Ввод в эксплуатацию

### **Внимание!**

Перед пуском в эксплуатацию всегда выполняйте визуальную проверку. Ослабленным, поврежденным или изношенным режущим механизмом устройство использовать нельзя.

- Соблюдайте национальные законоположения относительно времени работы.
- Всегда соблюдайте поставляемую в комплекте инструкцию по эксплуатации от изготовителя двигателя.

## Безопасность

### **Предупреждаем!** Опасность пожара!

Бензин является воспламеняемым веществом с высокой степенью риска!

- Храните бензин только в предусмотренных для него емкостях.
- Заправку выполняйте только на открытом воздухе.
- Во время заправки не курите!
- Не открывайте заправочное соединение при работающем или горячем двигателе.
- Если бак или заправочное соединение повреждено, замените его.
- Всегда прочно закрывайте крышку бака.
- Если бензин вытек:
  - Не запускайте двигатель
  - Избегайте попыток зажигания
  - Выполните очистку устройства

### **Предупреждаем!**

Никогда не запускайте двигатель в закрытых помещениях.  
Опасность отравления!

## Заправка

Перед первым пуском в эксплуатацию залейте масло и бензин.

Бензин: Нормальный бензин, неэтилированный

Моторное масло: см. инструкцию по эксплуатации от изготовителя двигателя. Масло: SAE 10W-30, количество: 0,25 л

## Заливка масла (рис. G)

1. Выкрутить щуп для измерения уровня масла.
2. Закрутить заливной патрубком.
3. Залить масло.
4. Выкрутить заливной патрубком.
5. Снова вкрутить щуп для измерения уровня масла.

## Заливка бензина (рис. H)

 Крышка бака находится на бензиновом баке, на нее нанесен символ „Бензоколонка“ (место для заправки).

## Настройка рабочей глубины (рис. I)

### **Внимание!**

Настраивайте рабочую глубину только при выключенном двигателе и остановленном ножевом валу.

Рабочая глубина ножевого вала настраивается на наборном диске.

1. Откинуть разрыхлитель назад, используя поперечину.
2. Нажать поворотный переключатель вниз и повернуть в положение „2“.

## Позиции на наборном диске:

1 - 5 = настройка рабочей глубины

 Если ножи новые, устанавливайте наборный диск максимум в положение 2!

Правильная рабочая глубина определяется:

- по состоянию газона
- по износу ножей

При неправильной рабочей глубине:

- разрыхлитель стоит на месте
- двигатель не выдерживает

В этом случае установите наборный диск на меньшую рабочую глубину.

## Запуск двигателя

При перезапуске, продолжительном простое и температуре ниже 10°C:

1. Нажмите кнопку праймера «а» 6 раз. (рис. К).
2. Нажмите кнопку праймера «b» 10 раз. (рис. К).
3. Вдавите кнопку переключателя, одновременно подтяните скобу выключателя двигателя к верхней поперечине и удерживайте его там (рис. L).

 Удерживайте скобу выключателя двигателя во время работы.

4. Быстро вытяните стартерный трос, а затем дайте ему намотаться, медленно отпуская его (рис. М).
5. Дайте двигателю нагреться.

 При прогретом двигателе кнопки праймера нажимать не нужно.  
Настройка двигателя фиксированная.  
Регулирование числа оборотов невозможно.

## Выключение двигателя

1. Отпустите скобу моторного выключателя (рис. L).

### Опасность!

Ножевой вал работает дальше по инерции - после отключения не лезьте сразу под устройство - возможно нанесение резаной раны.

## Навешивание/снятие улавливателя

2. Перед навешиванием/снятием улавливателя выключите двигатель.
3. Подождите, пока ножевой вал не остановится полностью!

## Общие указания по эксплуатации

- Для запуска устройства режущий механизм должен иметь абсолютно свободный ход.
- Для конечностей вблизи вращающихся деталей существует опасность.
- Управляйте устройством только с помощью направляющей перекладки. Только таким образом можно обеспечить безопасное расстояние.

- Выхлопную трубу и двигатель содержите в чистоте.
- На склонах обращайте внимание на надежность положения.
- Всегда выполняйте разрыхление поперек откоса.
- Никогда не выполняйте разрыхление крутых спусков.
- Проводите разрыхлитель только со скоростью шага.
- Никогда не переворачивайте устройство и не транспортируйте его с работающим двигателем.
- Для проверки привлекайте специалиста:
  - после наезда на препятствие
  - при внезапной остановке двигателя
  - при искривлении ножа
  - при искривлении ножевого вала
  - при неисправном клиновом ремне.

## Техобслуживание и уход

### Опасность!

Опасность травмирования возле ножевого вала.  
Используйте защитные перчатки!

- Перед выполнением любых работ по техобслуживанию и очистке извлекайте штекер свечи зажигания!
- Не обрызгивайте устройство водой!  
Проникновение воды (в систему зажигания, карбюратор и т. д.) может привести к неполадкам.
- Выполнять очистку устройства после каждого использования (используйте шпатель, губку и пр.)

## Демонтаж разрыхляющего вала (рис. N)

1. Выкрутите винт основы (1).
2. Откиньте вверх половину основы (2).
3. Поднимите разрыхляющий валик из нижней половины основы и вытяните со стороны привода (3).

Монтаж происходит в обратной последовательности.

## Демонтаж вала азрации

Демонтаж вала азрации и замена стальных пружинных зубьев происходит аналогичном разрыхляющему валку.

## Демонтаж ножа (рис. O)



Перед демонтажом ножей проверьте положение их установки!

1. Выкрутите винт с 6-гранной головкой (1).
2. Осторожно стяните шарикоподшипник (2) с вала (8).
3. Стяните с вала нажимное кольцо (3), шайбу (4) и короткую распорную втулку (5)
4. Стягивайте ножи (6) и длинные распорные втулки по очереди.

Сборка происходит в обратной последовательности.

## Уход за двигателем

- Фильтр воздуха
- Свеча зажигания
- Смена масла



Отработанное масло сливайте при теплом двигателе. Теплое масло вытекает быстро и полностью.

1. Для слива масла подставьте под двигатель подходящую емкость.
2. Выкрутите щуп для измерения уровня масла.
3. Закрутите заливной патрубком.
4. С помощью переключателя опрокиньте устройство назад таким образом, чтобы переключатель лежала на земле. Полностью слейте масло.
5. Поставьте устройство правильно и залейте масло (SAE 10W-30, количество: 0,25 л).
6. Выкрутите заливной патрубком.
7. Вкрутите щуп для измерения уровня масла.



Утилизируйте отработавшее масло двигателя без вреда для окружающей среды!

Мы рекомендуем сдавать отработавшее масло в закрытой емкости в центр утилизации или сервисный центр.

### Отработавшее масло

- не должно попасть в обычные отходы
- не должно попасть в канализацию или стоки
- не должно проливаться на землю

Соблюдайте указания в инструкции по эксплуатации от изготовителя двигателя

## Хранение устройства



### Внимание!

Не храните двигатель вблизи открытого огня или источников тепла – опасность пожара и / или взрыва!

- Дайте двигателю остыть.
- Храните разрыхлитель в сухом помещении.
- Для экономии места при хранении выкрутите крыльчатые гайки на верхней переключателе и опустите ее.

## Устранение неполадок

Неполадка	Устранение
Двигатель не заводится	<ul style="list-style-type: none"> <li>■ Залейте бензин</li> <li>■ Подведите скобу моторного выключателя к верхней поперечине.</li> <li>■ Проверьте свечи зажигания, при необходимости выполните замену.</li> <li>■ Выполните очистку воздушного фильтра.</li> <li>■ Выберите рабочую глубину поменьше.</li> </ul>
Валок не вращается	Обратитесь в мастерскую сервисной службы
Мощность двигателя снижается	<ul style="list-style-type: none"> <li>■ Выберите рабочую глубину поменьше.</li> <li>■ Выполните замену изношенных ножей.</li> <li>■ Скосите траву на газоне (высота травы слишком большая).</li> </ul>
Плохая эффективность разрыхления	<ul style="list-style-type: none"> <li>■ Выберите рабочую глубину поменьше.</li> <li>■ Выполните замену изношенных ножей.</li> </ul>
<ul style="list-style-type: none"> <li>■ Неспokoйный ход</li> <li>■ Устройство вибрирует</li> </ul>	<ul style="list-style-type: none"> <li>■ Повреждены ножи.</li> <li>■ Обратитесь в мастерскую сервисной службы.</li> </ul>

Неполадки, которые нельзя устранить, руководствуясь этой таблицей, должны устраняться в авторизованной специальной мастерской.

## Вступ

- Перед введенням в експлуатацію прочитайте цей документ. Це передумова для безпечної роботи та експлуатації пристрою без неполадок.
- Виконуйте вказівки щодо безпеки та попередження, наведені у цьому документі та на пристрої.
- Цей документ є невід'ємною частиною комплектації описаного виробу і при перепродажі повинен передаватися покупцеві.

## Пояснення знаків

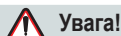

### Увага!

Точне виконання цих попереджень допоможе уникнути тілесних ушкоджень та матеріальних збитків.



Спеціальні вказівки для кращого розуміння та використання.

## Символи на пристрої

	Перед введенням в експлуатацію прочитайте інструкцію!
	Не допускайте третіх осіб у небезпечну зону!
	Перед роботами з ріжучим механізмом витягайте штекер свічки запалювання!
	Увага - безпека! Тримайте руки й ноги подалі від ріжучого механізму!
	Носіть захисні окуляри! Використовуйте засоби захисту слуху!

## Використання за призначенням

Цей пристрій призначений для розпушування та аерації ґрунту газону на приватній ділянці. Його можна застосовувати лише на сухих підстрижених газонах.

Використання з іншою метою або з відхиленням від мети, вказаної тут, є використанням не за призначенням.

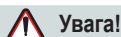

### Увага!

Пристрій не можна використовувати у промислових цілях.

## Вказівки щодо безпеки

- Використовуйте пристрій лише у технічно бездоганному стані
- Не вимикайте запобіжні та захисні пристрої
- Використовуйте захисні окуляри та засоби захисту слуху
- Носіть довгі штани та міцне взуття
- Тримайте руки й ноги подалі від ріжучого механізму
- Не допускайте третіх осіб у небезпечну зону
- Видаляйте сторонні предмети з робочої зони
- Якщо необхідно залишити пристрій:
  - Вимкніть двигун
  - Зачекайте, доки ріжучий механізм повністю не зупиниться
  - Витягніть штекер свічки запалювання
- Не залишайте пристрій без нагляду
- Забороняється використовувати пристрій дітям та іншим особам, які не ознайомлені з інструкцією з експлуатації
- Дотримуйтесь місцевих норм щодо найменшого віку оператора

## Запобіжні та захисні пристрої

### Запобіжна вилка перемикачя

Пристрій обладнано запобіжною вилкою перемикачя, яка при відпусканні одразу зупиняє пристрій.

### Задня кришка

На пристрої є задня кришка.

### Оптичний індикатор безпеки

Оптичний індикатор безпеки показує фіксацію робочого валу. Якщо видно зелене маркування (5 мм), робочий вал зафіксований правильно.

## Монтаж

Змонтуйте пристрій згідно малюнку (рис. A-F).



### Увага!

Пристрій можна експлуатувати лише після повної збірки.

## Введення в експлуатацію



### Увага!

Перед введенням в експлуатацію завжди виконуйте візуальну перевірку. Із ослабленим, пошкодженим або зношеним ріжучим механізмом та/або частинами кріплення пристрій використовувати заборонено.

- Виконуйте національні законоположення щодо часу роботи.
- Завжди виконуйте вимоги інструкції з експлуатації від виробника двигуна, яка постачається у комплекті.

## Безпека



### Попереджаємо!

Небезпека пожежі!

Бензин є займистою речовиною з високим ступенем ризику!

- Зберігайте бензин лише у передбачених для цього ємностях.
- Заправляйте бак лише на відкритому повітрі.
- Під час заправки не паліть!
- Заправний отвір не можна відкривати, якщо двигун працює або якщо він гарячий.
- Якщо бак або заправний отвір пошкоджено, виконайте заміну.
- Завжди міцно закривайте кришку бака.
- Якщо бензин витік:
  - не запускайте двигун
  - уникайте спроб запалювання
  - виконайте чищення пристрою



### Попереджаємо!

Ніколи не запускайте двигун у закритих приміщеннях.

Небезпека отруєння!

## Заправка

Перед першим введенням в експлуатацію залийте масло та бензин.

Бензин:	Нормальний бензин неетилований
Моторне мастило:	Див. інструкцію з експлуатації від виробника двигуна. Масло: SAE 10W-30, кількість: 0,25 л

## Заливання масла (рис. G)

1. Викрутіть щуп для вимірювання рівня масла.
2. Закрутіть наливний патрубок.
3. Залийте масло.
4. Викрутіть наливний патрубок.
5. Знову закрутіть щуп для вимірювання рівня масла.

## Заливання бензину (рис. H)



Кришка бака знаходиться на бензиновому баці і позначена символом "Заправка".

## Налаштування робочої глибини (рис. I)



### Увага!

Налаштовуйте робочу глибину лише в тому разі, якщо двигун вимкнено і ножовий вал зупинено.

Робоча глибина ножового валу налаштовується набірним диском.

1. Використовуючи перекладину, перекиньте розрихлювач назад.
2. Натисніть поворотний перемикач донизу та поверніть його до позначки „2“.

## Позиції набірного диску:

1 - 5 = налаштування робочої глибини



Якщо ножі нові, встановлюйте набірний диск максимум у положення 2!

Правильна робоча глибина залежить:

- від стану газону
- від зношування ножів

Якщо робоча глибина неправильна:

- розрихлювач не рухається
- двигун не заводиться

У цьому випадку встановіть набірний диск на менше значення робочої глибини.

## Запуск двигуна

При перезапуску, тривалому простої та температурах нижче 10°C:

1. Натисніть кнопку праймера "а" 6 разів. (мал. К).
2. Натисніть кнопку праймера "б" 10 разів. (мал. К).
3. Затисніть кнопку вимикача, водночас підтягніть скобу вимикача двигуна до верхньої перекладки й утримуйте її (мал. L).

**i** Утримуйте скобу вимикача двигуна під час експлуатації.

4. Швидко витягніть стартерний трос і дайте йому скрутитися, поволі відпускаючи його (мал. М).
5. Двигун повинен нагрітися.

**i** Якщо двигун прогрітий, натискати кнопки праймера непотрібно.  
Настройка двигуна фіксована.  
Регулювання частоти неможливе.

## Вимикання двигуна

1. Відпустіть скобу моторного вимикача (рис. L).

### **⚠** Небезпека!

Ножовий вал працює далі за інерцією - після вимикання не лізьте одразу під пристрій - небезпека поранення.

## Навішування/зняття вловлюючого пристрою

2. Перед навішуванням/зняттям вловлюючого пристрою вимикайте двигун.
3. Зачекайте, доки ножовий вал не зупиниться повністю!

## Загальні вказівки щодо експлуатації

- Для запуску пристрою ріжучий механізм повинен мати абсолютно вільний хід.
- Для кінцівок поблизу деталей, які обертаються, існує небезпека.
- Керуйте пристроєм лише за допомогою прямої перекладки. Таким чином забезпечуватиметься безпечна відстань.
- Утримуйте вихлипу трубу та двигун у чистому стані.

- На схилах зважайте на надійність положення.
- Виконуйте розпушування завжди поперек схила.
- Ніколи не виконуйте розпушування на крутих схилах.
- Розрихлювач слід вести лише із швидкістю кроку.
- Ніколи не перекидайте і не транспортуйте пристрій, якщо двигун працює.
- Доручайте перевірку спеціалістові:
  - після наїзду на перепону
  - після раптової зупинки двигуна
  - при викривленні ножа
  - при викривленні ножового валу
  - при пошкодженні клинового ремня.

## Технічне обслуговування і догляд

### **⚠** Небезпека!

Небезпека пошкодження біля ножового валу.  
Використовуйте захисні рукавиці!

- Перед виконанням будь-яких робіт з технічного обслуговування та очищення витягайте штекер свічки запалювання!
- Не оприскуйте пристрій водою!  
Проникання води (до системи запалювання, карбюратора і т. д.) може призвести до несправностей.
- Виконуйте очищення пристрою після кожного використання (використовуйте шпатель, ганчірку та інші засоби).

## Демонтаж розпушувального валика (рис. N)

1. Викрутіть гвинт основи (1).
2. Відкиньте вгору половину опори (2).
3. Розпушувальний валок підніміть із нижньої половини основи та дістаньте зі сторони приводу (3).

Монтаж відбувається у зворотній послідовності.

## Демонтаж валика аерації

Демонтаж валика аерації та сталевих пружинних зубців відбувається аналогічно розпушувальному валу.

## Демонтаж ножа (рис. О)



Перед зняттям ножів зверніть увагу на позицію їх встановлення!

1. Викрутіть гвинт із 6-гранною голівкою (1).
2. Обережно зніміть шарикопідшипник (2) із валу (8).
3. Зніміть з валу натискне кільце (3), шайбу (4) та коротку розпірну втулку (5)
4. Знімайте ножі (6) та довгі розпірні втулки по черзі.

Монтаж відбувається у зворотній послідовності.

## Догляд за двигуном

- Повітряний фільтр
- Свічка запалювання
- Зміна мастила



Старе мастило спускайте, коли двигун ще теплий. Тепле мастило стікає швидше і повністю.

1. Для збору масла підставте спеціальну ємність під двигун.
2. Викрутіть щуп для вимірювання рівня масла.
3. Закрутіть наливний патрубок.
4. Перекиньте пристрій назад за перекладину таким чином, щоб перекладина лежала на землі. Повністю злийте масло.
5. Встановіть пристрій та залийте масло (SAE 10W-30, кількість: 0,25 л).
6. Викрутіть наливний патрубок.
7. Закрутіть щуп для вимірювання рівня мастила.



Утилізуйте використане моторне мастило без шкоди для навколишнього середовища!

Ми рекомендуємо здавати використане мастило у закритих ємностях у центри утилізації або у сервісні центри.

### Використане мастило

- не повинно потрапити до звичайних відходів
- не повинно потрапити до каналізації або зливу
- не повинно проливатися на землю

Виконуйте вказівки в інструкції щодо експлуатації від виробника двигуна.

## Збереження пристрою



### Увага!

Не зберігайте двигун біля відкритого полум'я або джерел тепла - загроза пожежі та/або вибуху!

- Двигун повинен остигнути.
- Зберігайте розрихлювач у сухому приміщенні.
- Для економії місця при збереженні відкрутіть барашкові гайки на верхній поперечині та опустіть її.

## Усунення неполадок

Неполадка	Усунення
Двигун не заводиться	<ul style="list-style-type: none"> <li>■ Залити бензин</li> <li>■ Доведіть скобу моторного вимикача до верхньої перекладки.</li> <li>■ Перевірте свічки запалювання, якщо необхідно, виконайте заміну.</li> <li>■ Виконайте очищення повітряного фільтра</li> <li>■ Виберіть меншу робочу глибину.</li> </ul>
Валик не обертається	Зверніться до майстерні сервісної служби
Потужність двигуна знижується	<ul style="list-style-type: none"> <li>■ Виберіть меншу робочу глибину.</li> <li>■ Виконайте заміну зношених ножів.</li> <li>■ Скосіть газон (висота трави надто велика).</li> </ul>
Погана ефективність розпушування	<ul style="list-style-type: none"> <li>■ Виберіть меншу робочу глибину.</li> <li>■ Виконайте заміну зношених ножів.</li> </ul>
<ul style="list-style-type: none"> <li>■ Неспокійний хід</li> <li>■ Пристрій вібує</li> </ul>	<ul style="list-style-type: none"> <li>■ Пошкоджені ножі.</li> <li>■ Зверніться до майстерні сервісної служби.</li> </ul>

Неполадки, які не вдається усунути за допомогою цієї таблиці, слід усувати в авторизованій спеціальній майстерні.

## Uvod

- Pred zagonom skrbno preberite pričujočo dokumentacijo. To je predpogoj za varno delo in nemoteno delovanje.
- Upošteвайте varnostna navodila in opozorila in na napravi.
- Ta dokumentacija je trajni sestavni del opisanega izdelka in jo je v primeru prodaje potrebno predati naslednjemu kupcu.











## Pojasnilo oznak

### Pozor!

Ravnanje strogo v skladu s temi opozorili lahko prepreči poškodbe oseb in materialno škodo.

### Posebna navodila za boljše razumevanje in rokovanje.

## Simboli na napravi

 	Pred zagonom skrbno preberite navodilo za uporabo!
 	Poskrbite, da se v območju nevarnosti ne zadržujejo druge osebe!
 	Pred deli na rezalnem sklopu snemite okov vžigalne svečke!
 	Pozor – nevarnost! Z rokami in nogami se ne približujte rezalnemu sklopu!
 	Nosite zaščitna očala! Nosite glušnike!

## Namenska uporaba

Naprava je namenjena za rahljanje in prezračevanje trate (vertikularanje) na zasebnih zelenicah in se lahko uporablja samo za suho, kratko pristrizeno trato.

Drugečrna oz. uporaba izven tu opisane velja za neustrezno.

### Pozor!

Naprava ni namenjena za uporabo v industrijskem okolju.

## Varnostna opozorila

- Uporabljajte samo tehnično brezhibno napravo
- Varnostnih in zaščitnih naprav ne smete onemogočiti
- Pri delu uporabljajte zaščitna očala in glušnike
- Nosite dolge hlače in čvrste čevlje
- Z rokami in nogami se ne približujte rezalnemu sklopu
- Poskrbite, da se v območju nevarnosti ne zadržujejo druge osebe
- Odstranite tuje z delovne površine
- Kadar napravo odložite:
  - Izklopite motor
  - Počakajte, da se rezalni sklop popolnoma ustavi
  - Snemite okov vžigalne svečke
- Naprave ne puščajte brez nadzora
- Otroci ali osebe, ki niso seznanjene z navodili za uporabo, naprave ne smejo uporabljati
- Upošteвайте morebitne krajevne predpise glede minimalne starosti za delo z napravo

## Varnostne in zaščitne naprave

### Varnostni vklopni lok

Naprava je opremljena z varnostnim vklopnim lokom – če ga spustite, se naprava ustavi.

### Pokrov zadnjega dela

Naprava je opremljena s pokrovom zadnjega dela.

### Varnostni stolpec

Varnostni stolpec opozarja na pritrditev delovnega vretena. Če je vidna zelena oznaka (5 mm), je delovno vreteno pravilno pritrjeno.

## Montaža

Napravo montirajte v skladu s slikovnimi navodili (slike A-F).

### Pozor!

Napravo lahko uporabljate šele takrat, ko je v celoti montirana.

## Zagon

### **Pozor!**

Pred zagonom napravo vedno temeljito preglejte. Naprave ne smete uporabljati, če so rezalni sklop in/ali pritrditveni deli poškodovani ali obrabljeni.

- Upoštevajte nacionalne predpise glede dovoljenega časa uporabe
- Vedno upoštevajte navodila za uporabo proizvajalca motorja

## Varnost

### **Opozorilo!** **Nevarnost požara!** **Bencin je visoko vnetljiv!**

- Bencin shranjujte samo v primernih posodah
- Bencin nalivajte le na prostem
- Med točenjem goriva ne kadite
- Pokrova rezervoarja za gorivo ne smete odpirati, če motor deluje ali je vroč
- Zamenjajte poškodovan rezervoar ali pokrov rezervoarja
- Pokrov rezervoarja morate vedno tesno zapreti
- V primeru iztekanja bencina:
  - Motorja ne smete zagnati
  - Preprečite morebitni poskus vžiga
  - Očistite napravo

### **Opozorilo!** **Motorja nikoli ne pustite teči v zaprtem prostoru.** **Nevarnost zastrupitve!**

## Točenje

Pred prvim zagonom natočite olje in bencin.

Bencin:	Običajen neosvinčen bencin
Motorno olje:	Glejte navodila za uporabo olja proizvajalca motorja: SAE 10W-30, polnilna količina: 0,25 l

## Nalivanje olja (Slika G)

1. Odvijte in izvlecite merilno palico za olje in vstavite pripomoček za polnjenje.
2. Nalijte olje.
3. Snemite nastavek za nalivanje in znova privijte merilno palico za olje.

## Nalivanje bencina (Slika H)

 **Pokrov rezervoarja se nahaja na rezervoarju za bencin in je označen s simbolom za bencinsko črpalko (točilno mesto).**

## Nastavitev delovne globine (Slika I)

 **Pozor!**  
**Delovno globino nastavljajte samo, če motor stoji in delovno vreteno popolnoma miruje.**

Na številčnici nastavite delovno globino rezalnega vretena.

1. Z ročajem nagnite rahljalik nazaj.
2. Vrtljivo stikalo pritisnite navzdol in obrnite na stopnjo „2“.

### Stopnje na številčnici:

1 - 5 = nastavek delovne globine

 **Pri novih rezilih številčnico ne nastavljajte višje od 2. stopnje!**

Ustrezna delovna globina je odvisna od:

- stanja trate
- obrabe rezil

Ob neustrezni delovni globini:

- se vertikulator ustavi
- motor ne vleče

V tem primeru številčnico zavrtite nazaj na najnižjo delovno globino.

 **Pred rahljanjem travo vedno pokosite.**

## Zagon motorja

Ob prvem zagonu, po daljšem obdobju mirovanja in pri temperaturah pod 10°C:

1. 6x pritisnite gumb za vžig „a“ (slika K).
2. 10x pritisnite gumb za vžig „b“ (slika K).
3. Pritisnite stikalni gumb in istočasno povlecite vklopni lok motorja proti zgornjemu delu ročaja in držite (slika L).

**i** Med delovanjem trdno držite vklopni lok motorja.

4. Vrv za zagon motorja hitro povlecite in nato pustite, da se počasi navije (slika M).
5. Počakajte, da se motor segreje.

**i** Če je motor segret na delovno temperaturo, gumba za vžig ne smete sprožiti. Motor ima vnaprejšnjo nastavitvev plina. Spreminjanje števila vrtljajev zato ni možno.

## Izklopite motor

1. Spustite zavorno ročico motorja (slika L).

**!** **Nevarnost urenin!**

Rezalno vreteno kosilnice se vrti še nekaj sekund po izklopu! Ne segajte takoj pod kosilnico.

## Obešanje/odstranjevanje košare za travo

1. Pred obešanjem/odstranjevanjem košare za travo motor izklopite.
2. Počakajte, da se rezalno vreteno ustavi.

## Splošni napotki za delovanje

- Pred zagonom naprave mora biti rezalni sklop povsem sproščen
- Z rokami in nogami se ne približujte vrtljivim delom
- Napravo vedno krmilite z vodilnim ročajem. Na ta način boste vzdrževali varno razdaljo od naprave
- Izpuh in motor morata biti čista
- Na strminah pazite na varno postavitev
- Rahljalnik vedno vodite prečno na strmino
- Na ostrih strminah naprave ne uporabljajte
- Rahljalnik vedno vodite s primerno majhno hitrostjo

- Naprave ne smete nagibati ali prenašati, če je motor vklopljen
- Napravo mora pregledati strokovnjak:
  - če zapeljeta na oviro
  - če se motor takoj ustavi
  - če so rezila skrivljena
  - če je rezalno vreteno skrivljeno
  - če je klinasti jermen poškodovan

## Nega in vzdrževanje



**Nevarnost!**

**Nevarnost poškodb na rezalnem vretenu. Nosite zaščitne rokavice!**

- Pred vzdrževalnimi deli in čiščenjem snemite okov vžigalne svečke!
- Naprave ne smete poškropiti z vodo! Vdor vode v uplinjač ali sistem vžiga lahko povzroči motnje v delovanju.
- Po vsaki uporabi napravo temeljito očistite (s strgalom, krpo itd.).

## Razstavljanje rahljalnega valja (Slika N)

1. Odvijte vijak (1) ležišča.
2. Polovico ležišča (2) preklonite navzgor.
3. Rahljalni valj privzdignite iz spodnje polovice ležišča in izvlecite s pogonske strani (3).

Vgradnja poteka v obratnem zaporedju.

## Razstavljanje prezračevalnega valja

Razstavljanje prezračevalnega valja in obnova jeklenih vzmetnih nogač poteka enako kot pri rahljalnem valju.

## Razstavljanje rezila (Slika O)



**Pred razstavljanjem rezil si oglejte njihovo vgradno lego!**

1. Odvijte šestrobi vijak (1).
2. Kroglični ležaj (2) previdno povlecite z vretena (8).
3. Potisni obroč (3), ploščico (4) in kratko odmično tulko (5) snemite z valja.
4. Enega za drugim snemite rezilo (6) in dolgo odmično tulko.

Sestavljanje poteka v obratnem zaporedju.

## Nega motorja

- Filter za zrak
- Vžigalna svečka
- Zamenjava olja



**Staro olje iztočite, ko je motor segret. Segreto olje izteče hitro in v celoti.**

1. Pod motor postavite primerno posodo, v katero boste iztočili olje.
2. Odvijte in izvalcite merilno palico za olje.
3. Vstavite nastavek za polnjenje.
4. Z ročajem napravo nagnite tako, da ročaj leži na tleh. Pustite, da se olje v celoti iztoči.
5. Napravo nova postavite pokonci in natočite olje (SAE 10W-30, polnilna količina: pribl. 0,25 l).
6. Odstranite nastavek za nalivanje.
7. Privijte merilno palico za olje.



**Odrabljeno motorno olje odstranite v skladu z okoljevarstvenimi predpisi!**

**Priporočamo, da staro olje v zaprti posodi odnesete v zbirni center ali na servisno mesto.**

### Starega olja ne smete

- odvreči med gospodinjske odpadke
- izliti v kanalizacijo ali odtok
- razliti po tleh

Upoštevajte napotke v navodilih proizvajalca motorja.

## Skladiščenje naprave



### Pozor!

**Naprave ne shranjujte v bližini odprtega plamena ali vira toplote – nevarnost požara in/ali eksplozije!**

- Počakajte, da se motor ohladi.
- Rahljalniki hranite v suhem prostoru.
- Nekaj prostora boste prihranili, če odvijete krilati matici na zgornjem delu ročaja in ročaj preklonite.

## Pomoč pri motnjah

Motnja	Ukrep
Motor se ne zažene.	<ul style="list-style-type: none"> <li>■ Nalijte bencin.</li> <li>■ Vklonni lok motorja potisnite proti zgornjemu delu ročaja.</li> <li>■ Preverite vžigalno svečko, po potrebi zamenjajte z novo.</li> <li>■ Očistite filter za zrak.</li> <li>■ Izberite nižjo delovno globino.</li> </ul>
Valj se ne vrti	Obrnite se na servisno delavnico.
Moč motorja je premajhna	<ul style="list-style-type: none"> <li>■ Izberite nižjo delovno globino.</li> <li>■ Zamenjajte obrabljeno rezilo.</li> <li>■ Pokosite travo (previsoka trava).</li> </ul>
Šibka moč rahljanja	<ul style="list-style-type: none"> <li>■ Izberite nižjo delovno globino.</li> <li>■ Zamenjajte obrabljeno rezilo.</li> </ul>
<ul style="list-style-type: none"> <li>■ Neenakomeren tek</li> <li>■ Naprava vibrira</li> </ul>	<ul style="list-style-type: none"> <li>■ Rezilo je poškodovano.</li> <li>■ Obrnite se na servisno delavnico.</li> </ul>

Motnje, ki jih s pomočjo te tabele ne morete odpraviti, lahko rešuje samo pooblaščen strokovna delavnica.

## Uvod





- Pročitajte ovu dokumentaciju prije puštanja u rad. To je preduvjet za siguran rad i rukovanje bez smetnji.
- Obratite pozornost na sigurnosne napomene i napomene upozorenja u ovoj dokumentaciji i na uređaju.
- Ova dokumentacija je stalni sastavni dio opisanog proizvoda i u slučaju prodaje mora se predati kupcu.

## Objašnjenje znakova

 **Pozor!**  
Točnim slijedenjem ovih napomena upozorenja mogu se izbjeći štete po ljude i/ili materijalne štete.

 **Specijalne napomene za bolje razumijevanje i rukovanje.**

## Simboli na uređaju

	Prije puštanja uređaja u rad pročitajte upute za uporabu!
	Ostale osobe držite dalje od područja opasnosti!
	Prije radova na alatu za rezanje izvucite utikač za paljenje svjeće!
	Pozor opasnost! Šake i stopala držite podalje od alata za rezanje!
	Nosite zaštitne naočale! Nosite zaštitu za uši!

## Namjenska uporaba

Ovaj uređaj namijenjen je za rastresanje i prozračivanje tratina (kultiviranje) u privatnom području i smije se koristiti samo na isušenoj, nisko podrežanoj travi.

Druga ili nadilazeća mogućnost primjene smatra se nenamjenskom.

 **Pozor!**  
Ovaj uređaj ne smije se koristiti u profesionalne svrhe.

## Sigurnosne napomene

- Koristite uređaj samo u tehnički besprijekornom stanju
- Ne stavljajte sigurnosne i zaštitne naprave izvan snage
- Nosite zaštitne naočale i zaštitu za uši
- Nosite duge hlače i čvrstu obuću
- Šake i stopala držite podalje od alata za rezanje
- Ostale osobe držite dalje od područja opasnosti
- Odstranite strana tijela iz radnog područja
- Prilikom napuštanja uređaja:
  - Isključite motor
  - Pričekajte da alat za rezanje dođe u stanje mirovanja
  - Izvucite utikač svjeće za paljenje
- Ne ostavljajte uređaj bez nadzora
- Djeca ili druge osobe koje nisu upoznate s uputama za uporabu ne smiju koristiti ovaj uređaj
- Obratite pozornost na lokalne odredbe o minimalnoj starosti osoba koje rukuju uređajem

## Sigurnosne i zaštitne naprave

### Sigurnosni sklopni stremen

Ovaj uređaj opremljen je sigurnosnim sklopnim stremenom koji u slučaju puštanja uređaja zaustavlja uređaj.

### Stražnji otvor

Ovaj uređaj opremljen je stražnjim otvorom.

### Optički sigurnosni prikaz

Optički sigurnosni prikaz prikazuje fiksiranje radnog vratila. U slučaju vidljive, zelene oznake (5 mm) radno vratilo je ispravno fiksirano.

## Montaža

Montirajte uređaj prema slikovnom dijelu (slika A-F).

 **Pozor!**  
Uređaj se smije koristiti tek nakon potpune montaže.

## Puštanje u rad

### **Pozor!**

Prije puštanja u rad uvijek provedite vizualnu kontrolu. Uredaj se ne smije koristiti s otpuštenim, oštećenim ili istrošenim alatom za rezanje i/ili dijelovima za pričvršćivanje.

- Obratite pozornost na odredbe za vremena rada specifične za datu zemlju
- Uvijek slijedite priložene upute za rukovanje od proizvođača motora

## Sigurnost

### **Upozorenje!**

**Opasnost od požara!**

**Benzin ima visoki stupanj zapaljivosti!**

- Čuvajte benzin samo u spremnicima koji su za to namijenjeni
- Punite benzin samo vani
- Prilikom punjenja benzina nemojte pušiti
- Ne otvarajte zatvarač spremnika dok motor radi ili dok je vruć
- Zamijenite oštećeni spremnik ili zatvarač spremnika
- Uvijek dobro zatvorite poklopac spremnika
- Ako je došlo do istjecanja benzina:
  - Ne pokrećite motor
  - Izbjegnite pokušaje paljenja
  - Očistite uređaj

### **Upozorenje!**

**Nikad ne ostavljajte motor da radi u zatvorenim prostorijama.**

**Opasnost od trovanja!**

## Punjenje

Prije prvog puštanja u rad napunite ulje i benzin.

Benzin:	normalni benzin bezolovni
Motorno ulje:	vidjeti upute za rukovanje od proizvođača motora ulje: SAE 10W-30, količina punjenja: 0,25l

## Punjenje ulja (Slika G)

1. Odvijte mjerni štap za ulje i umetnite pomagalo za punjenje.
2. Napunite ulje.
3. Odstranite nastavak za punjenje i ponovno pritegnite mjerni štap za ulje.

## Punjenje benzina (Slika H)

 **Poklopac spremnika nalazi se na spremniku za benzin i označen je simbolom "stup crpke" (benzinska stanica).**

## Podešavanje radne dubine (Slika I)

### **Pozor!**

**Radnu dubinu podešavajte samo kad je motor isključen i kad vratilo noža miruje.**

Podesite radnu dubinu vratila noža na izornoj ploči.

1. Nagnite kultivator na priječnici prema natrag.
2. Pritisnite zakretni prekidač prema dolje i okrenite na razinu "2".

### **Polozicije na izornoj ploči:**

1 - 5 = podešavanje radne dubine

 **Kod novih noževa postavite izbornu ploču maks. na poziciju 2!**

Ispravna radna dubina ravna se prema:

- stanju tratine
- istrošenosti noževa

Kod pogrešne radne dubine:

- kultivator ostaje stojati
- motor ne povlači

U tom slučaju izbornu ploču vratite na nižu radnu dubinu.

 **Prije kultiviranja uvijek pokosite tratinu.**

## Pokretanje motora

Kod ponovnog starta, duljeg vremena pauze i temperatura ispod 10°C:

1. Pritisnite gumb prajmera „a“ 6x. (Slika K).
2. Pritisnite gumb prajmera „b“ 10x. (Slika K).
3. Pritisnite gumb prekidača i istovremeno povucite i držite stremen prekidača motora (slika L).

### Za vrijeme rada čvrsto držite stremen prekidača motora.

4. Uže startera ravnomjerno izvlačite i potom ga lagano ponovno pustite (slika M).
5. Pustite da se motor zagrije.

### Kod motora koji je topao i spreman za rad gumbi prajmera ne moraju se aktivirati. Motor ima fiksnu postavku gasa. Reguliranje broja okretaja nije moguće.

## Isključivanje motor

1. Otpustite stremen prekidača motora (slika L).

### **Opasnost zbog povreda posjekotinama!** Vratilo noža radi naknadnim hodom! Ne stavljajte ruke ispod uređaja odmah nakon isključivanja.

## Ovjes kutije za skupljanje

1. Prije vješanja kutije za skupljanje isključite motor.
2. Pričekajte da se vratilo noža zaustavi.

## Opće napomene uz rad

- Za pokretanje uređaja sječivo mora biti u potpunosti slobodno pomično
- Nemojte držati šake i stopala u blizini rotirajućih dijelova
- Uređajem upravljajte samo na priječnici za vođenje. Tako se održava sigurnosni razmak
- Držite ispuh i motor čistim
- Na nagibima se pobrinite za sigurno stanje
- Uvijek kultivirajte poprečno u odnosu na nagib
- Nikad ne kultivirajte na strmim nagibima
- Vodite kultivator samo tempom koraka
- Nikad nemojte prevrtati ili transportirati uređaj dok

motor radi

- Dajte da ga pregleda stručnjak:
  - nakon nailaženja na prepreku
  - kod naglog zaustavljanja motora
  - kod savijenog noža
  - kod savijenog vratila noža
  - kod neispravnog klinastog remena

## Održavanje i njega

### **Opasnost!**

**Opasnost od povreda na vratilu noža.**  
**Nosite zaštitne rukavice!**

- Prije svih radova održavanja i čišćenja izvucite utikač svjeće za paljenje!
- Nemojte prskati vodom!  
Voda koja prodre u uređaj (mehanizam za paljenje, rasplinjač...) može dovesti do smetnji.
- Očistite uređaj nakon svake uporabe (lopaticom, krpom, itd.).

## Demontaža valjka kultivatora (Slika N)

1. Otpustite vijak (1) ležaja.
2. Otklopite polovicu ležaja (2).
3. Podignite valjak kultivatora iz donje polovice ležaja i izvucite iz strane pogona (3).

Montaža se obavlja obrnutim redoslijedom.

## Demontaža valjka prozračivača

Demontaža valjka prozračivača i zamijena kuka čelične opruge vrši se analogno uz valjak kultivatora.

## Demontaža noževa (slika O)

### Prije demontaže noževa obratite pozornost na njihov položaj ugradnje.

1. Odvijte šestostr. vijak (1).
2. Kuglični ležaj (2) oprezno izvucite s vratila (8).
3. Izvucite tlačni prsten (3), podlošku (4) i kratki odstojni tuljac (5) s vratila.
4. Jedan za drugim izvucite noževe (6) i duge odstojne tuljce.

Montaža se obavlja obrnutim redoslijedom.

## Njega motora

- Zračni filter
- Svjećica za paljenje
- Zamjena ulja



**Ispustite staro ulje kad je motor topao. Toplo ulje istječe brže i u potpunosti.**

1. Za prihvatanje ulja postavite prikladnu posudu ispod motora.
2. Odvijte mjerni štap za ulje.
3. Umetnite pomagalo za punjenje.
4. Nagnite uređaj prema natrag držeći ga za priječnicu dok priječnica ne dodirne tlo. Pustite da ulje u potpunosti istekne.
5. Postavite uređaj i napunite ulje (SAE 10W-30, količina punjenja: oko 0,25l).
6. Odstranite nastavke za punjenje.
7. Pritegnite mjerni štap za ulje.



**Zbrinite upotrijebljeno motorno ulje na ekološki prihvatljiv način!**

**Preporučamo da staro ulje predate u zatvorenoj posudi u centar za recikliranje ili u servisnu službu za kupce.**

### Staro ulje nemojte

- bacati u smeće
- prosipati u kanalizaciju ili odvod
- prosipati na zemlju

Obratite pozornost na napomene u uputama proizvođača motora.

## Skladištenje uređaja



### Pozor!

**Ne skladištiti uređaj kod otvorenog plamena ili izvora topline - opasnost od požara i / ili eksplozije!**

- Pustite motor da se ohladi.
- Skladištite kultivator u suhoj prostoriji.
- Za skladištenje uz uštedu prostora odvijte leptiraste matice na gornjoj priječnici i sklopite priječnicu.

## Pomoć kod smetnji

Smetnja	Pomoć
Motor se ne pokreće	<ul style="list-style-type: none"> <li>■ Napunite benzin</li> <li>■ Pritisnite stremen prekidača motora prema gornjoj priječnici.</li> <li>■ Provjerite svjećicu za paljenje, eventualno zamijenite.</li> <li>■ Očistite zračni filter.</li> <li>■ Izaberite nižu radnu dubinu.</li> </ul>
Valjak se ne okreće	Potražite radionicu servisne službe.
Snaga motora popušta	<ul style="list-style-type: none"> <li>■ Izaberite nižu radnu dubinu.</li> <li>■ Zamijenite istrošene noževe.</li> <li>■ Pokosite tratinu (visina košenja previsoka).</li> </ul>
Loša snaga kultiviranja	<ul style="list-style-type: none"> <li>■ Izaberite nižu radnu dubinu.</li> <li>■ Zamijenite istrošene noževe.</li> </ul>
<ul style="list-style-type: none"> <li>■ Nemiran rad</li> <li>■ Uređaj vibrira</li> </ul>	<ul style="list-style-type: none"> <li>■ Oštećeni noževi.</li> <li>■ Potražite radionicu servisne službe.</li> </ul>

Smetnje koje se ne mogu otkloniti pomoću ove tablice moraju se otkloniti u ovlaštenoj stručnoj servisnoj radionici.

## Introducere

- Înainte de punerea în funcțiune citiți această documentație. Aceasta este condiția preliminară pentru lucrul sigur și deservirea fără defecțiuni.
- Respectați instrucțiunile de siguranță și de avertizare din această documentație și de pe acest aparat.
- Această documentație este componentă permanentă a produsului descris iar la vânzare trebuie predată cumpărătorului.





## Explicația simbolurilor

### **Atenție!**

Respectarea exactă a indicațiilor de avertizare poate împiedica accidentarea persoanelor sau cauzarea daunelor materiale.

### **Indicații speciale pentru o înțelegere și deservire mai bună.**

## Simboluri pe aparat

	Înainte de punere în funcțiune citiți manualul de utilizare!
	Țineți terții departe de zona periculoasă!
	Înainte de lucrările la mecanismul de tăiere scoateți ștecherul de bujii!
	Atenție pericol! Măinile și picioarele trebuie să se țină la distanță de mecanismul de tăiere!
	Purtați ochelari de protecție! Purtați echipamentul de protecție antifonică!

## Utilizarea conform destinație

Acest aparat este menit pentru mărunțirea și aerisirea pământului de gazon (afâna) cu utilizare în domeniul privat și poate fi folosit doar pe gazon uscat, tăiat scurt.

O altă utilizare decât cea descrisă este considerată ca necorespunzătoare.

### **Atenție!**

Aparatul nu are voie să fie folosit în scopuri comerciale.

## Instrucțiuni de siguranță

- Utilizați aparatul doar dacă acesta este în stare tehnică ireproșabilă
- Nu scoateți din funcțiune dispozitivele de siguranță și de protecție
- Purtați ochelari de protecție și echipamentul de protecție antifonică
- Purtați pantaloni lungi și încălțăminte stabilă
- Măinile și picioarele trebuie să se țină la distanță de mecanismul de tăiere
- Țineți terții departe de zona periculoasă
- Înlăturați corpurile străine din zona de lucru
- La părăsirea aparatului:
  - Opriți motorul
  - Așteptați să se oprească mecanismul de tuns
  - Scoateți ștecherul de bujii
- Nu lăsați aparatul nesupravegheat
- Copii sau alte persoane, care nu cunosc manualul de utilizare nu au voie să folosească aparatul
- Respectați prevederile locale referitoare la vârsta minimă a operatorului

## Dispozitive de siguranță și protecție

### Bucă de siguranță pentru cuplaj

Aparatul este dotat cu sistem de activare de siguranță, care la momentul decuplării oprește aparatul.

### Clapetă spate

Aparatul este dotat cu un capac în spate.

### Afișaj optic de siguranță

Afișajul optic de siguranță indică fixarea axului operator. Dacă este marcaj verde vizibil (5mm), axul este fixat corect.

## Montare

Aparatul va fi montat conform secțiunii de imagine (imagine A-F).

### **Atenție!**

Aparatul are voie să fie folosit abia după o montare completă.

## Punere în funcțiune

### **Atenție!**

Înainte de punerea în funcțiune efectuați întotdeauna un control vizual. Aparatul nu are voie să fie folosit cu un mecanism de tuns și/sau elemente de fixare slăbit, deteriorat sau uzat.

- Respectați prevederile naționale referitoare la orele de funcționare
- Respectați întotdeauna manualul de utilizare livrat al producătorului motorului

## Siguranță



### **Avertizare!**

**Pericol de incendiu!**

**Benzina este inflamabilă!**

- Depozitați benzina doar în rezervoarele prevăzute pentru acestea
- Alimentați doar în aer liber
- În timpul alimentării nu fumați
- Nu deschideți capacul rezervorului atunci când motorul funcționează sau atunci când este fierbinte
- Schimbați rezervorul deteriorat sau capacul deteriorat de rezervor
- Închideți întotdeauna bine capacul de rezervor
- Atunci când s-a scurs benzina:
  - Nu porniți motorul
  - Evitați încercările de pornire
  - Curățați aparatul

### **Avertizare!**

**Nu lăsați niciodată să funcționeze motorul în spații închise.**

**Pericol de intoxicare!**

## Alimentare

Înainte de prima punere în funcțiune alimentați cu ulei și benzină.

Benzină	Benzină normală fără plumb
Ulei de motor:	Vezi instrucțiunile de utilizare ale producătorului motorului ulei de motor: SAE 10W-30, cantitate alimentată: 0,25l

## Dozarea uleiului (Imaginea G)

1. Se extrage joja de ulei și se introduce elementul auxiliar de umplere.
2. Se va umple cu ulei.
3. Se îndepărtează ștuțul de umplere și se introduce din nou joja.

## Se alimentează cu benzină. (Imaginea H)



**Capacul rezervorului se află pe rezervorul de benzină și este prevăzut cu simbolul "Pompă de alimentare" (stație de benzinărie).**

## Se fixează adâncimea de operare. (Imaginea I)



### **Atenție!**

**Adâncimea de operare va fi reglată doar în condițiile în care motorul este oprit și axul portcuții este dezactivat.**

Adâncimea de funcționare a axului portcuții va fi reglată la discul de apel.

1. Dispozitivul de afânare va fi rabatat în spate cu ajutorul barei.
2. Se va activa întrerupătorul rotor și se va fixa pe nivelul „2”.

## Pozițiile de pe discul de apel:

1 - 5 = reglarea adâncimii de operare



**Dacă cuțitele sunt noi se va regla discul de apel max.pe poziția 2!**

Adâncimea corectă de operare se orientează după:

- Starea gazonului
- Uzura cuțitelor

În caz de adâncime greșită de operare:

- Aparatul de dezagregare se oprește
- Motorul nu trage

În acest caz discul de apel va fi refixat pe adâncime mai mică de operare.



**Întotdeauna înainte de afânare se va tunde gazonul.**

## Pornirea motorului

La reactivare, intervale mai lungi de neactivitate și temperaturi sub 10°C:

1. Activați butonul prim „a” 6x. (imaginea K).
2. Activați butonul ptim „b” 10x. (imaginea K).
3. Activați întrerupătorul și concomitent trageți colierul de activare a motorului la bara superioară și prindeți-l. (imaginea L).

**i** În timpul operării prindeți colierul de cuplare al motorului.

4. Extrageți cablul de pornire și apoi lăsați-l să se ruleze ușor. (imaginea M).
5. Lăsați motorul să se încălzească.

**i** După ce s-a încălzit motorul nu mai trebuie activate butoanele.

**Motorul are un reglaj de accelerare fixă. Nu este posibilă o reglare a turației.**

## Oprii motorul

1. Eliberați colierul de activare a motorului (imaginea L).

**⚠ Atenție pericol de rănire la cuțite!**

**Arborele cu cuțite se rotește! După oprire nu introduceți mâinile imediat sub aparat.**

## Colectorul de iarbă va fi prins/ desprins.

1. Înainte de prinderea /desprinderea colectorului de iarbă oprii motorul.
2. Așteptați până când se oprește mașina.

## Instrucțiuni generale pentru operare

- Pentru activarea aparatului trebuie să fie asigurat acces complet la unitatea de cuțite
- Nu stați cu mâinile sau picioarele în apropierea pieselor care se rotesc
- Aparatul va fi dirijat doar de la manetă. Astfel se va păstra distanța de siguranță
- Mențineți curățenia eșapamentului și a motorului
- Atenție la poziția corectă atunci când decuplați
- Tăiați întotdeauna transversal față de pantă
- Nu tăiați niciodată pe pantă abruptă
- Conduceți aparatul doar în ritm de mers normal

- Nu basculați sau transportați aparatul cu motorul pornit
- Va fi verificați de un specialist:
  - la trecerea peste un obstacol
  - la oprirea imediată a motorului
  - la cuțite îndoite
  - dacă s-a îndoit arborele cu cuțite
  - la curele trapezoidale defecte

## Revizie și întreținere

**⚠ Pericol!**

**Pericol de accidentare la arborele cuțitului. Purtați mănuși de protecție!**

- Înainte de toate lucrările de întreținere și curățare extrageți ștecherul bujiilor!
- Nu stropiți aparatul cu apă! Apa infiltrată (instalația de aprindere, carburatorul...) poate provoca dereglări.
- Aparatul va fi curățat după fiecare utilizare (spatulă, lavetă, etc.).

## Demontarea cilindrului de tăiere (imaginea N)

1. Deșurubați șurubul (1) lagărului.
2. Ridicați jumătatea lagărului (2).
3. Ridicați cilindrul de tăiere din jumătatea inferioară a lagărului și extrageți-l din partea operativă (3).

Montarea va fi executată în ordine inversă.

## Demontarea cilindrului de aerisire.

Demontarea cilindrului de aerisire și înlocuirea cuțitelor din oțel sunt efectuate analog cilindrului de tăiere.

## Demontarea cuțitului (imaginea O)

**i** **Atenție la poziția cuțitelor înainte de a le demonta!**

1. Deșurubați șuruburile (1).
2. Extrageți cu atenție rulmentul (2) de pe ax (8).
3. Inelul de presiune(3), șaiba (4) și bucșele scurte de distanță (5) vor fi extrase de pe ax.
4. Scoateți consecutiv cuțitul (6) și bucșele lungi de distanțare.

Montarea se realizează în ordine inversă.

## Întreținerea motorului

- filtru de aer
- bujie
- schimb de ulei



**În condiții de motor încălzit va fi golit uleiul de motor. Uleiul cald curge repede și complet.**

1. Pentru a colecta uleiul puneți sub motor un recipient adecvat.
2. Deșurbați joja pentru măsurarea nivelului uleiului.
3. Introduceți elementul auxiliar pentru umplere.
4. Rabatați aparatul în spate cu ajutorul mânerului până când acesta atinge solul. Lăsați să se scurgă uleiul complet.
5. Ridicați aparatul și umpleți cu ulei (SAE 10W-30, cantitate de umplere: cca. 0,25l).
6. Îndepărtați ștuțul de umplere.
7. Înșurubați joa de măsurare a nivelului uleiului.



**Înlăturați în mod ecologic uleiul folosit de motor!**

**Vă recomandăm să predați uleiul uzat într-un recipient închis unui centru de reciclare sau unui punct de service.**

### Uleiul uzat nu

- se depune la deșeuri
- în canalizare sau scurgere
- se varsă pe sol

Respectați indicațiile cuprinse în instrucțiunile de utilizare ale producătorului motorului.

## Depozitarea aparatului



### Atenție!

**Aparatul nu va fi depozitat la foc deschis sau surse de căldură - pericol de incendiu și/ sau explozie!**

- Lăsați motorul să se răcească.
- Aparatul va fi depozitat într-un spațiu uscat.
- Pentru depozitare în condiții de economie de spațiu se vor îndepărta piulițele cu aripioare de la mânerul superior și vor fi rabatate.

## Remediarea defecțiunilor

Defecțiune	Remediere
Motorul nu pornește	<ul style="list-style-type: none"> <li>■ Alimentați cu benzină</li> <li>■ Activați maneta de cuplare a motorului de pe maneta superioară.</li> <li>■ Verificați bujiile, eventual înlocuiți-le.</li> <li>■ Curățați filtrul de aer.</li> <li>■ Selectați adâncime mai mică de operare.</li> </ul>
Tamburul nu se întoarce	Solicitați ajutor în cadrul unui atelier pentru servicii clienți.
Puterea motorului scade	<ul style="list-style-type: none"> <li>■ Selectați adâncime mai mică de operare.</li> <li>■ Schimbați cuțitele uzate.</li> <li>■ Tăiere gazon (înălțimea gazonului e prea mare).</li> </ul>
Capacitate mică de dezagregare	<ul style="list-style-type: none"> <li>■ Selectați adâncime mai mică de operare.</li> <li>■ Schimbați cuțitele uzate.</li> </ul>
<ul style="list-style-type: none"> <li>■ Operare agitată</li> <li>■ Aparatul vibrează</li> </ul>	<ul style="list-style-type: none"> <li>■ Cuțite deteriorate.</li> <li>■ Contactați un atelier</li> </ul>

Defecțiunile care nu pot fi remediate cu ajutorul acestui tabel vor fi reparate de un atelier specializat, autorizat.

## Увод

- Прочетете внимателно този документ преди включване на уреда. Това е предпоставка за сигурността по време на работа и за избягване на повреди при употреба.
- Спазвайте препоръките и предупрежденията за сигурност в тази документация, както и тези върху уреда.
- Тази документация е неразделна част от описания продукт и трябва да бъде предадена на купувача при продажбата.





## Легенда

### **Внимание!**

Точно спазване на тези указания може да предотврати евентуални персонални или материални щети.

### **Специални указания за повече яснота и правилна употреба.**

## Символи върху уреда

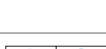
	Преди да използвате уреда, прочетете инструкциите за употреба!
	Трети лица да се държат на разстояние от застрашената зона!
	Преди работа издърпайте конектора на запалителната свещ от режещата глава!
	Внимание опасност! Ръцете и краката да се държат далеч от режещата част!
	Носете защитни очила! Носете шумозаглушители!

## Употреба по предназначение

Този уред е предназначен за вентилиране и разрохкване на тревни площи (сено-събиране) в частни домакинства и трябва да се прилага само при площи със суха и ниска трева.

Употребата му за други цели, извън гореописаните се счита за неспазване на указанието за предназначение.

### **Внимание!**

Уредът не трябва да се използва за промишлени цели.

## Указания за безопасност

- Използвайте уреда само при пълна техническа изправност
- Не отстранявайте средствата за сигурност и безопасност
- Носете защитни очила и шумозаглушители
- Препоръчително е да се носят дълги панталони и здрави обувки
- Ръцете и краката да се държат на разстояние от режещата част
- Трети лица да се държат на разстояние от застрашената зона
- Да се отстранят всякакви предмети от зоната на действие, преди употреба
- При прекратяване на работа с уреда:
  - Изключете мотора
  - Изчакайте режещия инструмент да достигне покой
  - Издърпайте конектора на запалителната свещ
- Не оставяйте уреда без надзор
- Уредът да не се използва от деца или други лица, незапознати с инструкциите за употреба
- Спазвайте местните разпоредби за минимално допустимата възраст на лицата, употребяващи уреда

## Средства за защита и безопасност

### Осигурителна ръчка за изключване

Уредът е оборудван с предпазна скоба, която при спускане блокира работата му.

### Заден люк

Уредът е оборудван със заден капак.

### Визуален индикатор за безопасност

Визуалния индикатор за безопасност показва фиксацията на работния вал. При видимо зелена маркировка (5мм), работния вал е правилно фиксиран.

## Монтаж

Сглобете уредът съгласно схемата (Фигура А-F).

### **Внимание!**

Уредът да се използва само след като е напълно сглобен.

## Пускане в експлоатация

### **Внимание!**

Преди пристъпване към експлоатация осъществете визуален оглед на уреда. Уредът да не се употребява с разхлабена, наранена или износена режеща част и / или крепежни елементи.

- Да се спазват местните разпоредби относно часовете, в които се позволява работа с уреда
- Винаги се спазвайте инструкциите за употреба, предоставени от производителя на мотора

## Безопасност

### **Предупрждение!**

**Опасност от запалване!**

Бензинът е силно и лесно запалим!

- Съхранявайте бензинът само в предназначения за тази цел контейнери
- Използвайте само празни резервоари
- Не пушете в близост до резервоара
- Не отваряйте капачката на резервоара, когато двигателят все още работи или е топъл
- Надлежно подменяйте повредените резервоар или капачка
- Капачката на резервоара да се затваря винаги здраво
- При изтичане на бензин:
  - не стартирайте мотора
  - внимавайте да не предизвикате запалване
  - почистете уреда

### **Предупрждение!**

**Моторът да не се оставя да работи в затворени помещения.**

**Опасност от отравяне!**

## Презареждане на резервоара

Напълнете резервоара с масло и бензин преди да употребите уреда за пръв път.

Бензин: Обикновен бензин, безоловен

Моторно масло: вижте инструкциите на производителя на мотора SAE 10W-30, Количество: 0,25 л

## Наливане на масло (Фигура G)

1. Развийте измервателната пръчка и пъхнете фуния.
2. Налейте масло.
3. Отстранете щуцера за пълнене и отново завийте измервателната пръчка.

## Наливане на бензин (Фигура H)

 **Капачката на резервоара се намира върху резервоара за бензин и е обозначена със символа "Помпа" (Бензиностанция).**

## Настройване на работната височина

(Фигура I)

### **Внимание!**

**Нагласяйте работната височина, само когато двигателят е спрял и режещата част е в състояние на покой.**

Настройте работната височина на режещия нож чрез позиционната шайба.

1. Обърнете събирачния блок назад.
2. Натиснете надолу въртящия превключвател Фигура А и го завъртете на ниво "2".

### Позиции на шайбата:

1 - 5 = Настройка на работната височина

 **Когато употребявате нов нож, нагласяйте шайбата максимум на позиция 2!**

Правилната работна височина се определя от:

- състоянието на тревата
- износването на ножа

При неправилна работна височина:

- сеносъбирача не се движи
- моторът не поддържа работата

В такъв случай нагласете позиционната шайба на по-малка работна височина.

 **Преди на пристъпите към сеносъбиране, първо окосете.**

## Стартиране на мотора

При ново старт, след продължителен престой и температура под 10°C:

1. Натиснете стартовия бутон „а“ 6 пъти. (Фигура К).
2. Натиснете стартовия бутон „b“ 10 пъти. (Фигура К).
3. Натиснете бутона за стоп и в същото време издърпайте дръжката на моторната спирачка нагоре и задръжте на позиция (Фигура L).

**i** Дръжката на моторната спирачка да се държи здраво по време на работа.

4. Издърпайте бързо стартовото въже, след което го оставете бавно да се навие обратно (Фигура М).
5. Оставете моторът да загрее.

**i** При топъл двигател, стартовият бутон не трябва да се употребява.  
Двигателят е с фиксирано подаване на газ. Затова не е възможен контрол на скоростта.

### Изключете мотора

1. Освободете дръжката на моторната спирачка (Фигура L).

**⚠** **Опасност от порязване!**  
Режещият вал продължава да се върти. След изключване не поставяйте ръцете си веднага под уреда.

### Закачане / откачане на контейнера

1. Преди да закачите / откачите контейнера винаги изключвайте мотора.
2. Изчакайте режещият вал да спре да се върти.

### Общи препоръки за употреба

- За да стартирате уреда, режещата част трябва да може да се движи напълно свободно.
- Не приближавайте ръцете и краката до въртящите се части.
- Съхранявайте уреда само на основната му рама. Това гарантира безопасното му разстояние.
- Поддържайте ауспуха и мотора чисти.
- При окачване следете за безопасното положение на уреда.
- Винаги събирайте срещу склона

- Никога не събирайте при стръмен наклон
- Водете уреда само с нормално темпо на вървеж
- Никога не наклоняйте или транспортирайте уреда с работещ мотор
- Направете проверка от специалист:
  - при сблъсък със (попадане на) твърд предмет
  - при незабавно спиране на мотора
  - при изкривяване на ножа
  - при извиване на вала на ножа
  - при дефектен клинов ремък

## Грижи и поддръжка

### **⚠** **Опасност!**

Опасност от нараняване, причинено от режещия вал.

Носете предпазни ръкавици!

- Преди да пристъпите към почистване и поддръжка, издърпайте конектора на запалителната свещ.
- Не пръскайте уреда с вода.  
Проникналата вода (в запалителната уредба, карбуратор...) може да доведе до повреда.
- Почиствайте уреда след всяко използване (гребло, парцал, др.) **Демонтиране на събирания вал (Фигура N)**

1. Развинтете винта (1) на лагера.
2. Вдигнете нагоре лагерната половина (2).
3. Повдигнете събирания вал от долната лагерна половина и го издърпайте от работната страна (3).

Сглобяването се извършва в обратна последователност.

### Демонтаж на аериращия вал

Демонтажът на аериращия вал и подновяването на стоманената пружинна брана протичат аналогично на сенокосещия вал.

### Демонтаж на ножа (Фигура O)

**i** Преди демонтаж на ножовете обърнете внимание на положението за монтаж.

1. Развийте шестоъгълния болт (1).
2. Внимателно издърпайте сачмения лагер (2) от вала (8).

- Издърпайте натискателния пръстен (3), диска (4) и късата дистанционна втулка (5) от вала.
- Издърпайте последователно ножовете (6) и дългата дистанционна втулка.

Сглобяването се извършва в обратна последователност.

### Поддръжка на двигателя

- Въздушен филтър
- Запалителни свещи
- Смяна на маслото



**Източвайте старото масло при топъл мотор. Топлото масло се оттича по-бързо и напълно от резервоара.**

- Използвайте специално предназначен контейнер за събиране на маслото, като го поставите под мотора.
- Развийте измервателната пръчка.
- Поставете фуния за наливане на масло.
- Наклонете еуредът назад с дръжката, докато дръжката не опре на земята. Изпразнете изцяло маслото от двигателя.
- Изправете еуредът и налейте масло (SAE 10W-30, количество: около 0,25л).
- Отстранете щуцера за доливане на масло.
- Завийте измервателната пръчка.



**Употребяването на масло да се съхарни като отпадък съгласно изискванията за опазване на околната среда!**

**Препоръчваме Ви да занесете старото отработено масло в затворен контейнер в някой център за рециклиране или в клиентски сервизен център.**

**В никакъв случай не изхвърляйте/изливайте старото масло**

- при общите отпадъци
- в канализацията или отпадните води
- върху земната повърхност

Спазвайте инструкциите в ръководството за употреба от производителя на мотора.

### Съхранение на уреда



#### Внимание!

**Никога не съхранявайте уреда до източници на топлина и / или пред открит огън - опасност от запалване или експлозия!**

- Оставете мотора да изстине
- Съхранявайте сеносъбирача в сухо помещение
- За да се спести място за съхранение може да сгънете горната дръжка като развъртите страничния винт

### Помощ при повреди

Повреда	Помощ
Моторът не се запалва	<ul style="list-style-type: none"> <li>Заредете с бензин.</li> <li>Издърпайте дръжката на моторната спирачка нагоре към горната дръжка.</li> <li>Проверете състоянието на запалителните свещи, при нужда ги подновете.</li> <li>Почистете въздушния филтър.</li> <li>Изберете по-малка работна височина.</li> </ul>
Валякът не се върти	Консултирайте се със център за клиентска поддръжка
Мощността на мотора намалява	<ul style="list-style-type: none"> <li>Изберете по-малка работна височина.</li> <li>Сменете износения нож.</li> <li>Косене на трева (Височината на косене е много висока).</li> </ul>
Недостатъчна аерираща мощност	<ul style="list-style-type: none"> <li>Изберете по-малка работна височина.</li> <li>Сменете износения нож.</li> </ul>
<ul style="list-style-type: none"> <li>Неравномерен ход</li> <li>Уредът вибрира</li> </ul>	<ul style="list-style-type: none"> <li>Повреден нож.</li> <li>Посъветвайте се със сервиз за клиенти.</li> </ul>

Повреди, които не могат да се отстранят с помощта на указанията на тази табела, трябва да се отстраняват в оторизираните специализирани сервиси.

## Giriş

- Çalıştırmadan önce bu belgeleri okuyun. Bu, emniyetli çalışma ve arızasız kullanım için ön şarttır.
- Bu belgelerde ve cihaz üzerinde bulunan emniyet ve uyarı işaretlerini dikkate alın.
- Bu belgeler tanımlanan ürünün kalıcı bileşenidir ve satın alan kişiye birlikte verilmeli.





## İşaret açıklamaları

### ⚠ Dikkat!

Bu uyarı işaretlerine uyulması durumunda yaralanmalar ve / veya maddi hasarlar önlenebilir.

**i** Daha iyi anlamak ve kullanmak için özel uyarılar.

## Cihazdaki semboller

	Çalıştırmadan önce kullanım kılavuzunu okuyun!
	Üçüncü şahısları tehlikeli bölgeden uzaklaştırın!
	Kesme ünitesi üzerinde çalışmaya başlamadan önce buji soketini çekin!
	Dikkat tehlike! Ellerinizi ve ayaklarınızı kesme ünitesinden uzak tutun!
	Koruyucu gözlük kullanın! Koruyucu kulaklık kullanın!

## Talimatlara uygun kullanım

Bu cihaz, şahsi alanda çim zeminin seyreltilmesi ve havalandırılması için tasarlanmıştır ve sadece kuru, kısa çimlerle için kullanılmalıdır.

Bunun dışında kullanım kurallara uygun olmayan kullanım arasına girmektedir.

### ⚠ Dikkat!

Bu cihaz endüstriyel alanda kullanılmamalıdır.

## Emniyet uyarıları

- Cihaz sadece teknik bakımdan kusursuz durumda kullanılmalı
- Emniyet ve güvenlik donanımları devre dışı bırakılmamalı
- Koruyucu gözlük ve koruyucu kulaklık kullanın
- Uzun pantolon ve sağlam ayakkabılar giyin
- Ellerinizi ve ayaklarınızı kesme ünitesinden uzak tutun
- Üçüncü şahısları tehlikeli bölgeden uzaklaştırın
- Çalışma alanını yabancı nesnelere arındırın
- Cihazın yanından uzaklaşıldığında:
  - Motoru kapatın
  - Kesme ünitesinin durmasını bekleyin
  - Buji soketini çekin
- Cihazı gözetimsiz bir şekilde bırakmayın
- Çocukların veya kullanım kılavuzunu okumamış kişilerin, cihazı kullanması yasaktır
- Cihazı kullanacakların alt yaş sınırı ile ilgili yerel yönetmelikleri dikkate alın

## Emniyet ve güvenlik donanımları

### Emniyet mandalı

Cihaz, bırakıldığı takdirde derhal cihazın durmasını sağlayan bir emniyet mandalıyla tasarlanmıştır.

### Arka kapak

Cihazda bir arka kapak bulunmaktadır.

### Optik emniyet göstergesi

Optik emniyet göstergesi, çalışma milinin sabitlendiğini gösterir. Görülebilir yeşil işaretle (5 mm) çalışma mili doğru şekilde sabitlenmiş demektir.

## Montaj

Cihazı resimdeki (resim A-F) gibi monte edin.

### ⚠ Dikkat!

Bu cihaz ancak tam monte edilmiş halde kullanılabılır.

## Çalıştırma



### Dikkat!

Çalıştırmadan önce her zaman bir görsel kontrol gerçekleştirin. Cihaz gevşek, hasar görmüş veya aşınmış kesme ünitesi ve/veya tespit parçaları ile kullanılmamalı.

- İşletim süreleri için yerel yönetmelikler dikkate alınmalı
- Her zaman motor üreticisinin birlikte teslim edilen kullanım kılavuzunu dikkate alın

## Emniyet



### Uyarı!

#### Yangın çıkma tehlikesi!

**Benzin yüksek derecede yanıcılığa sahip bir maddedir!**

- Benzini sadece bunun için öngörülmüş kaplarda saklayın
- Depoyu sadece açık alanda doldurun
- Depolama esnasında sigara içmeyin
- Depo kapağını motor çalışırken veya sıcakken açmayın
- Hasar görmüş depoyu veya depo kapağını derhal değiştirin
- Depo kapağını her zaman iyice sıkın
- Benzin dökülmüşse:
  - Motoru çalıştırmayın
  - Ateşleme yapmayın
  - Cihazı temizleyin



### Uyarı!

**Motoru hiçbir zaman kapalı alanlarda çalıştırmayın. Zehirlenme tehlikesi!**

## Yakıt ikmali

Çalıştırmadan önce yağ ve benzin doldurun.

- Benzin: Kurşunsuz normal benzin
- Motor Motor üreticisinin kullanım kılavuzuna bakınız
- Yağ: SAE 10W-30, dolum miktarı: 0,25l

## Yağ doldurulması (Resim G)

1. Yağ ölçüm çubuğunu çözün ve dolum elemanını sokun.
2. Yağı doldurun.
3. Dolum manşonunu çıkarın ve yağ ölçme çubuğunu tekrar vidalayın.

## Benzin doldurulması (Resim H)



**Depo kapağı, benzin deposunda bulunmaktadır ve „Pompa istasyonu“ (yakıt istasyonu) sembolüyle donatılmıştır.**

## Çalışma derinliğinin ayarlanması (Resim I)



### Dikkat!

**Çalışma derinliğini sadece motor çalışmazken ve bıçak mili durur vaziyette ayarlayın.**

Bıçak milinin çalışma derinliğini numara diskinden ayarlayın.

1. Kultivatörü kırıktan arkaya doğru devirin.
2. Döner şalteri aşağı doğru bastırın ve kademe „2“ye çevirin.

## Numara diskindeki pozisyonlar:

1 - 5 = Çalışma derinliği ayarı



**Bıçaklar yeni olduğunda numara diskini azami olarak 2. konuma getirin!**

Doğru çalışma derinliği aşağıdakilere göre ayarlanır:

- Çimin durumu
- Bıçağın aşınma durumu

Çalışma derinliği hatalı olduğunda:

- Kultivatör olduğu yerde kalır
- Motor çekiş yapmıyor

Böyle bir durumda numara diskini daha düşük çalışma derinliğine geri getirin.



Seyreltme işleminden önce çimleri daima biçin.

## Motoru çalıştırın

Yeniden çalıştırıldığında, uzun süreli çalışmama sürelerinde ve 10°C'nin altındaki sıcaklıklarda:

1. Primer düğmesine „a“ 6 kez basın. (resim K).
2. Primer düğmesine „b“ 10 kez basın. (resim K).
3. Şalteri düğmesine basın ve eşzamanlı olarak motor kumanda kolunu üst kirişe doğru çekin ve sabit şekilde tutun (resim L).

**i** Motor kumanda kolunu işletim boyunca sabit halde tutun.

4. Starter ipini hızlı şekilde çekip çıkarın ve yavaş şekilde tekrar geri sardırın (resim M).
5. Motorun ısınmasını sağlayın.

**i** Çalışma sıcaklığındaki motorda primer düğmelerine basılmamalıdır.

Motorun sabit bir gaz ayarı vardır. Devir sayısını ayarlamak mümkün değildir.

## Motoru durdurun

1. Motor kumanda kolunu serbest bırakın (resim L).

**⚠** Dikkat, kesilerek yaralanma tehlikesi!

Bıçak mili bir süre daha çalışır! Motor durduktan hemen sonra cihazın altına müdahale etmeyin.

## Toplama kabının takılması/sökülmesi

1. Toplama kabını takmadan/sökmeden önce motoru durdurun.
2. Bıçak milinin durmasını bekleyin.

## İşletim ile ilgili genel hatırlatmalar

- Cihazı çalıştırmak için kesme ünitesinin önü tamamen açık (serbest) durumda olmalıdır
- Ellerinizi ve ayaklarınızı dönen parçalardan uzak tutun
- Cihazı sadece yönlendirme kirşinden kumanda edin. Bu sayede güvenli mesafe bırakılmış olur
- Egzozu ve motoru temiz tutun
- Bayırlarda daima güvenli mesafeye dikkat edin
- Seyreltme işlemini meyile daima paralel şekilde yapın
- Dik bayırlarda hiçbir zaman seyreltme yapmayın
- Kultivatörü sadece adım temposunda sürün
- Cihazı asla motor çalışır durumdayken devirmeyin veya nakletmeyin

- Uzman personele kontrol ettirin:
  - Bir engelin üzerine çıkıldıktan sonra
  - Motor hemen durduğunda
  - Bıçak eğildiğinde
  - Bıçak mili eğildiğinde
  - Arızalı V kayışında

## Onarım ve bakım

**⚠** Tehlike!

Bıçak mili dolayısıyla yaralanma tehlikesi. Koruyucu eldiven kullanın!

- Tüm bakım ve temizlik çalışmalarından önce buji soketini çekin!
- Cihazı su püskürtmeyin! İçeri nüfuz eden su (ateşleme sistemi, karbüratör...) arızalara neden olabilir.
- Cihazı her kullanımdan sonra temizleyin (spatula, bez vs.).

## Kultivatör merdanesinin sökülmesi (Resim N)

1. Yatağın civatasını (1) çözün.
2. Yatağın yarı parçasını (2) yukarı katlayın.
3. Kultivatör merdanesini alttaki yatak yarı parçasından kaldırın ve tahrik kısmından (3) çekip çıkartın.

Montaj tersi sırada gerçekleşir.

## Havalandırma yapan merdanenin sökülmesi

Havalandırma yapan merdanenin sökülmesi ve çelik yaylı çinkoların yenilenmesi işlemleri kultivatör merdanesindeki gibidir.

## Bıçağın sökülmesi (Resim O)

**i** Bıçakları sökmeden önce montaj konumlarına dikkat edin.

1. Altıgen civatayı (1) sökün.
2. Konik rulmanı (2) dikkatli şekilde milden (8) çekin.
3. Baskı bileziğini (3), pulu (4) ve kısa mesafe kovanını (5) milden çekin.
4. Bıçakları (6) ve uzun mesafe kovanlarını birbiri ardına çekip çıkartın.

Toplama işlemi dağıtma işleminin tersi sırasında gerçekleşir.

## Motorun bakımı

- Hava filtresi
- Buji
- Yağ değişimi



**Kullanılmış yağı motor sıcakken tahliye edin. Sıcak yağ hızlı şekilde ve tamamen boşalır.**

1. Yağın toplanması için motorun altına uygun bir kabın altına koyun.
2. Yağ ölçme çubuğunu sökün.
3. Dolum elemanını sokun.
4. Cihazı, kırıktan arkaya doğru kiris zemine gelene kadar devirin. Yağı tamamen boşaltın.
5. Cihazı kurun ve yağ (SAE 10W-30, dolum miktarı: yakl. 0,25l) doldurun.
6. Dolum manşonunu çıkarın.
7. Yağ ölçme çubuğunu vidalayın.



**Kullanılmış motor yağını çevreye duyarlı kalarak tasfiye edin!**

**Kullanılmış yağı kapalı bir kap eşliğinde geri dönüşüm merkezine veya bir müşteri hizmetleri noktasına teslim etmenizi öneririz.**

### Kullanılmış yağı

- çöpe atmayın
- kanalizasyona ya da nehire boşaltmayın
- toprağa boşaltmayın

Motor üreticisinin kullanma kılavuzundaki açıklamaları dikkate alın.

## Cihazın depolanması



### Dikkat!

**Cihazı açık alevlerde veya ısı kaynaklarda depolamayın - Yangın ve / veya patlama tehlikesi!**

- Motorun soğumasını sağlayın.
- Kultivatörü kuru bir odada depolayın.
- Fazla yer işgal etmeyen depolama için kanatları somunları üst kırıktan çözün ve üst kiris devirin.

## Arızada yardım

Arıza	Yardım
Motor çalışmıyor	<ul style="list-style-type: none"> <li>■ Benzin doldurun.</li> <li>■ Motor kumanda kolunu üst kırıktan doğru bastırın.</li> <li>■ Bujileri kontrol edin, gerekirse yenileyin.</li> <li>■ Hava filtresini temizleyin.</li> <li>■ Alçak çalışma derinliğini seçin.</li> </ul>
Merdane dönmüyor	Müşteri hizmetleri servisine başvurun.
Motor gücü azalıyor	<ul style="list-style-type: none"> <li>■ Alçak çalışma derinliğini seçin.</li> <li>■ Aşınan bıçağı değiştirin.</li> <li>■ Çimleri biçin (çimlerin boyu fazla).</li> </ul>
Seyreltme kabiliyeti kötü	<ul style="list-style-type: none"> <li>■ Alçak çalışma derinliğini seçin.</li> <li>■ Aşınan bıçağı değiştirin.</li> </ul>
<ul style="list-style-type: none"> <li>■ Gürültülü çalışma</li> <li>■ Cihaz titreşim yapıyor</li> </ul>	<ul style="list-style-type: none"> <li>■ Hasarlı bıçak.</li> <li>■ Müşteri hizmetleri servisine başvurun.</li> </ul>

Bu tabloda belirtilen yardımla giderilemeyen arızalar yetkili bir atölyede giderilebilir.

## 38 VLB Combi Care

Art. Nr. 112543

1-2

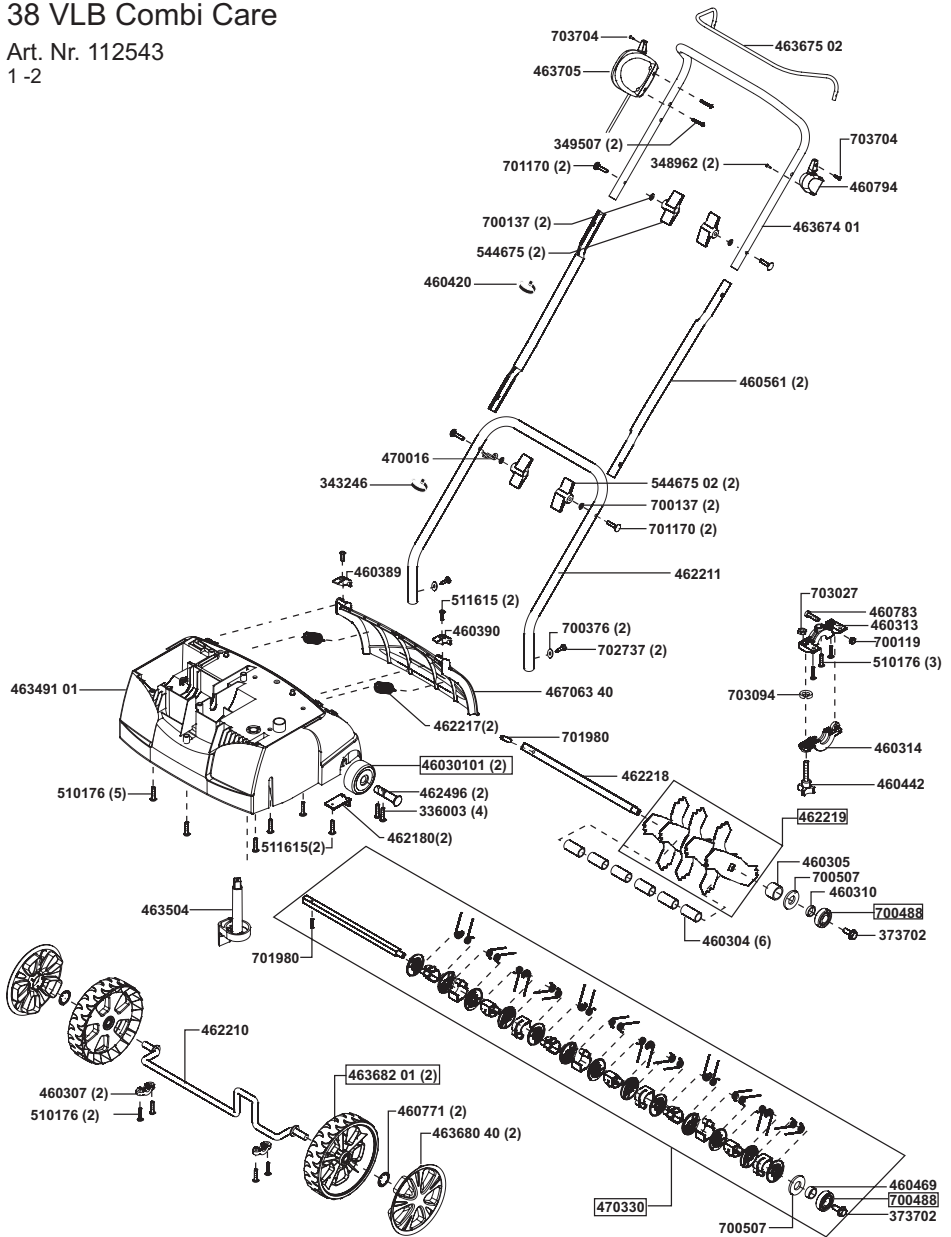

# 38 VLB Combi Care

Art. Nr. 112543

2 -2

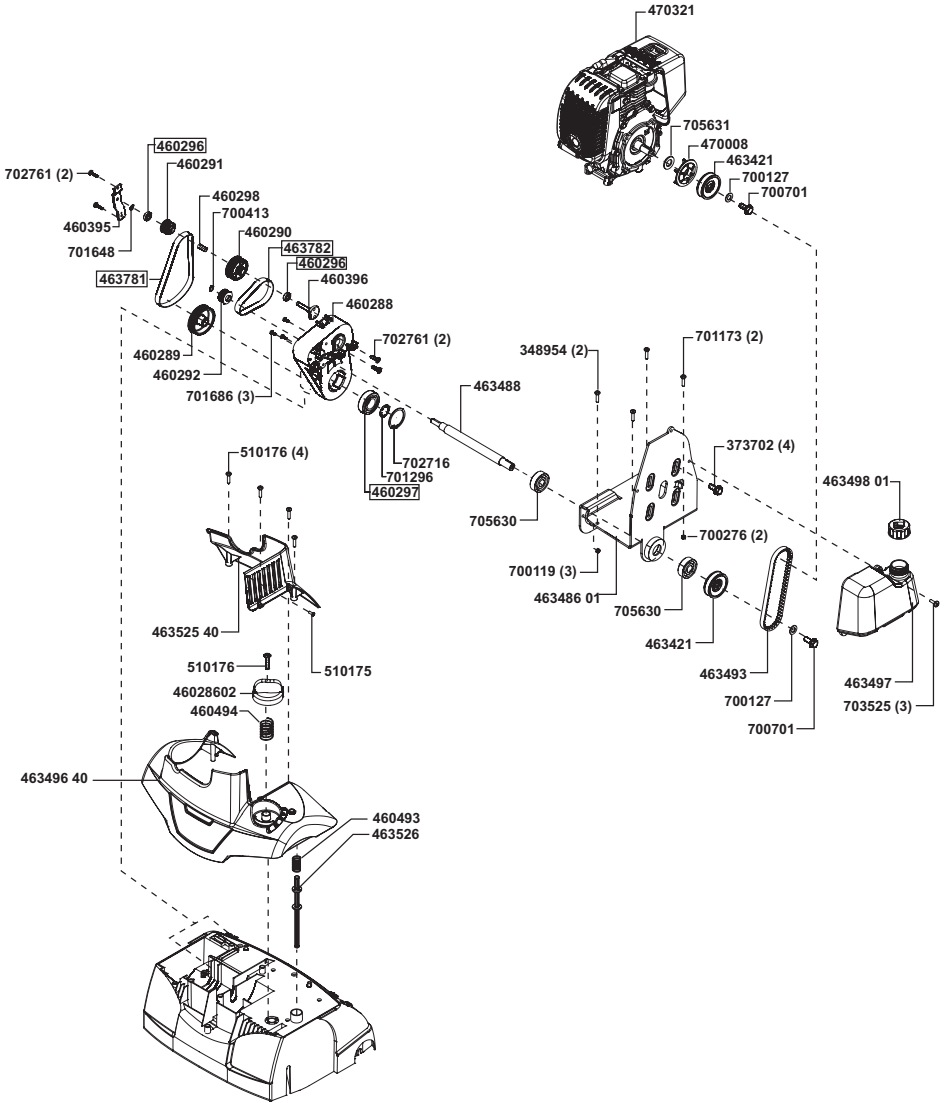

## 38 VLB Combi Care

Art. Nr. 112550 / 112571

1-2

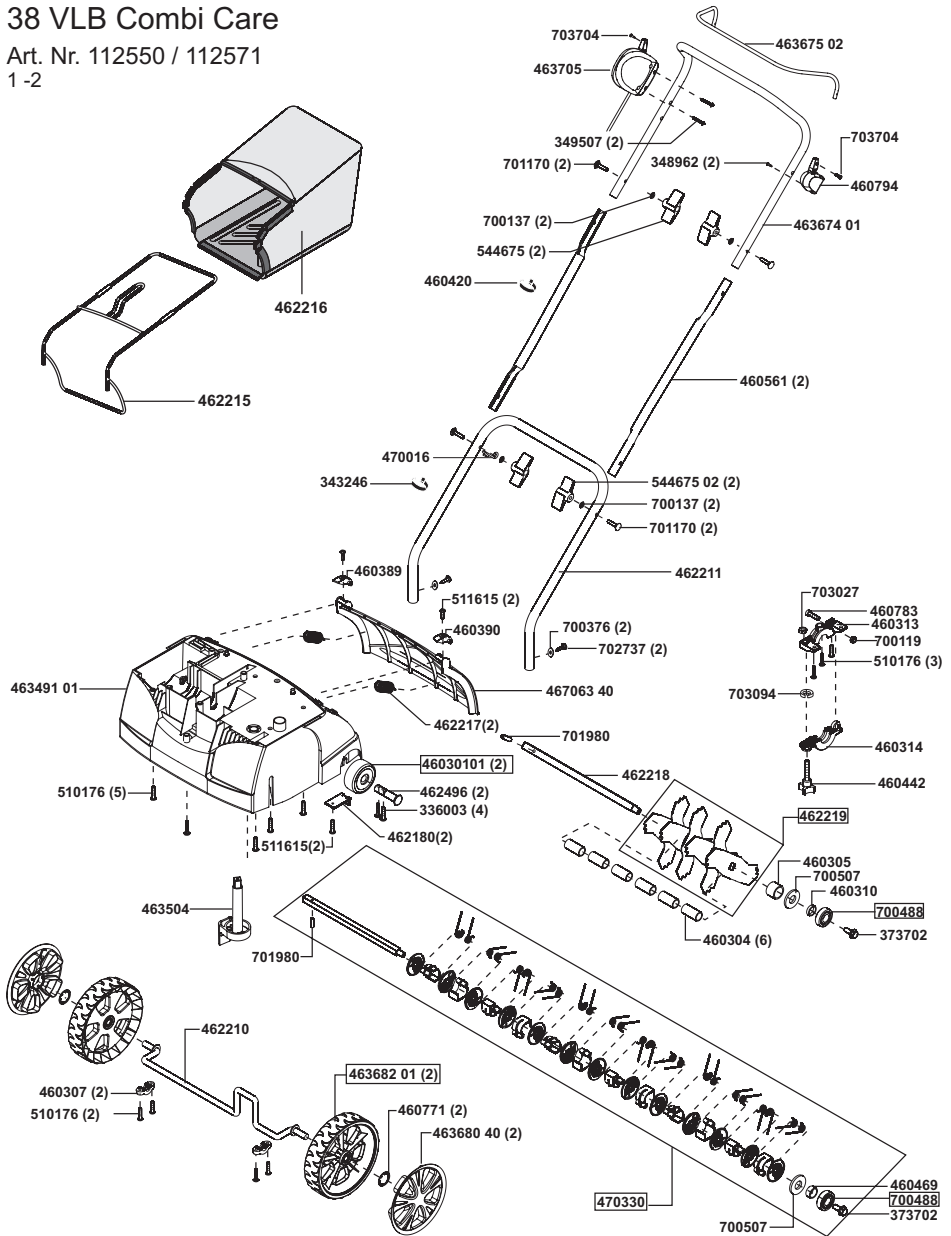





# 38 VLB Combi Care

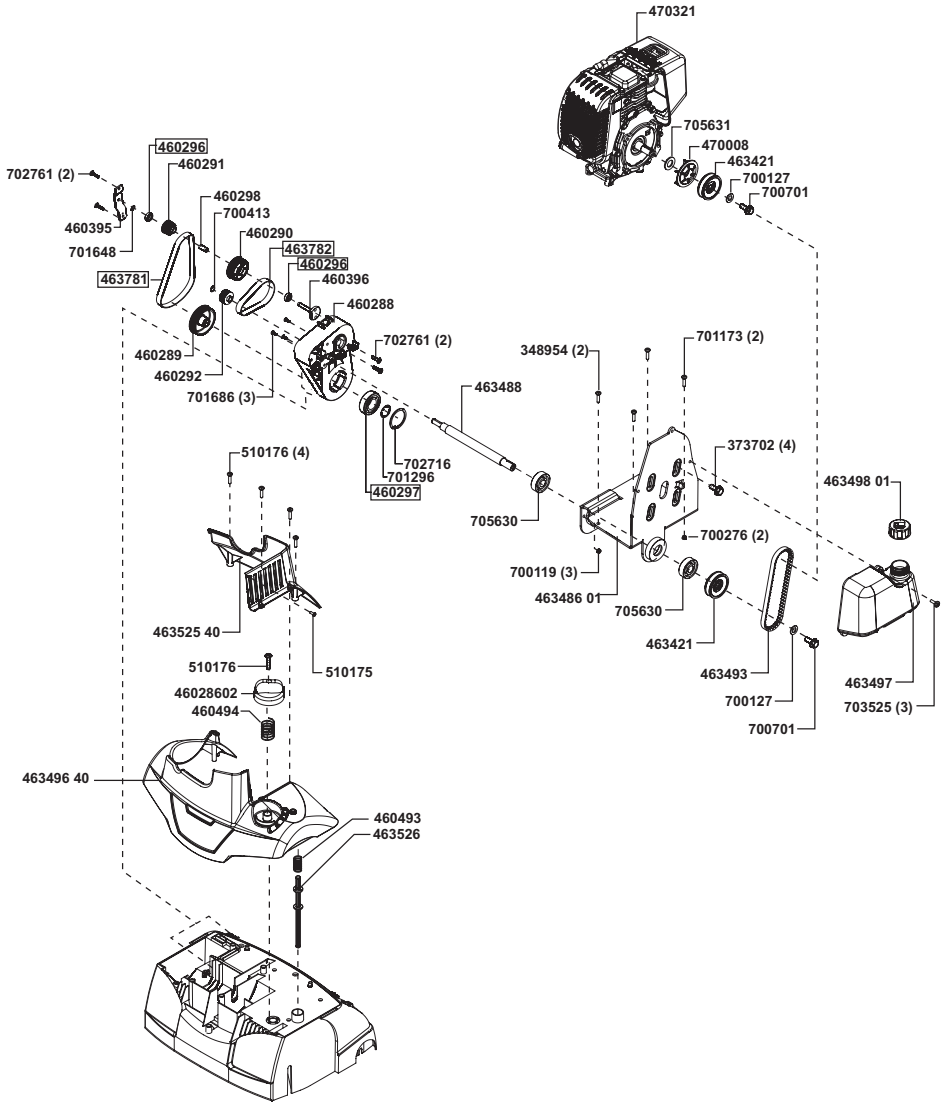



Art. Nr. 112550 / 112571





2 -2







<p><b>D</b></p> <p><b>EG-Konformitätserklärung</b></p> <p>Gemäß der EG-Maschinenrichtlinie 98/37/EWG erkläre ich hiermit, dass das nachfolgend bezeichnete Produkt aufgrund seiner Konzeption und Bauart sowie in der von uns in Verbindung gebrachten Ausführung den einschlägigen grundlegenden Sicherheits- und Gesundheitsanforderungen der EG-Richtlinie entspricht. Bei einer nicht mit uns abgestimmten Änderung des Produktes verliert diese Erklärung ihre Gültigkeit.</p> <p>Produktbeschreibung Vertikalerer</p> <p>Hersteller Ichenhauser Str. 14 D-89359 Kötz</p> <p>Typ <b>38 VLB COMBI CARE</b></p> <p>Angewendete einschlägige EG-Richtlinien 98/37/EG 89/336/EWG 2000/14/EG 2002/88/EG</p> <p>Angewendete harmonisierte Normen LBG 1.1, LBG 3.1 EN ISO 14982</p> <p>Schalleistungspegel: Gemessen Garantiert 101 dB(A) 102 dB(A)</p> <p>Angewandtes Konformitätsbewertungsverfahren: Anhang V</p> <p>Kötz, 01.01.2008</p> <p></p> <p>(Antonio De Filippo, Managing Director)</p>	<p><b>GB</b></p> <p><b>EU Certificate of Conformity</b></p> <p>In accordance with the EU Machine Guidelines 98/37/EWG we hereby certify that this product has been designed and constructed so that it is in compliance with the relevant basic safety and health requirements stipulated in the EU guidelines. Should any changes or modifications which have not been approved by us be made to the product, this certificate shall be null and void.</p> <p>Product description Aerator</p> <p>Manufacturer Ichenhauser Str. 14 D-89359 Kötz</p> <p>Type <b>38 VLB COMBI CARE</b></p> <p>Applicable EU Guidelines 98/37/CEE 89/336/CEE 2000/14/CEE 2002/88/CEE</p> <p>Applicable Harmonized European Standards LBG 1.1, LBG 3.1 EN ISO 14982</p> <p>Sound power level: Measured Guaranteed 101 dB(A) 102 dB(A)</p> <p>Conformity assessment procedure followed: Annex V</p> <p>Kötz, 01.01.2008</p> <p></p> <p>(Antonio De Filippo, Managing Director)</p>	<p><b>NL</b></p> <p><b>Verklaring van Overeenstemming met CE</b></p> <p>In overeenstemming met de CE machinerichtlijnen 98/37/EEG verklaren we hiermede dat het in het vervolg beschreven product voor wat betreft de ontwerpcriteria en de constructietechnieken en in de versie die we op de markt hebben gebracht in overeenstemming is met de fundamentele gezondheids- en veiligheids-eisen van de CE-richtlijnen. Wijziging men het product zonder onze toestemming dan zal deze verklaring haar geldigheid verliezen.</p> <p>Beschrijving van het product Verticuteermachine</p> <p>Product Ichenhauser Str. 14 D-89359 Kötz</p> <p>Model <b>38 VLB COMBI CARE</b></p> <p>CE-richtlijnen die op het product van toepassing zijn 98/37/CEE 89/336/CEE 2000/14/CEE 2002/88/CEE</p> <p>Toegepaste en aangepaste voorschriften LBG 1.1, LBG 3.1 EN ISO 14982</p> <p>Geluidsvermogen Gemeten Toegepaste procedure voor conformiteitsbeoordeling: 101 dB(A) 102 dB(A) Annex V</p> <p>Kötz, 01.01.2008</p> <p></p> <p>(Antonio De Filippo, Managing Director)</p>	<p><b>F</b></p> <p><b>Déclaration De Conformité CE</b></p> <p>Conformément à la directive CE relative aux machines 98/37/EWG, nous déclarons par la présente que le produit décrit ci-dessus répond, par sa conception et par sa technique de construction et dans la version que nous avons mis dans le commerce, aux exigences fondamentales d'hygiène et de sécurité des directives CE. En cas de modification, non autorisée par nous, apportée au produit, cette déclaration n'est plus valable.</p> <p>Description du produit Scarificateur</p> <p>Producteur Ichenhauser Str. 14 D-89359 Kötz</p> <p>Modèle <b>38 VLB COMBI CARE</b></p> <p>Directive CE appliquée relatives au produit 98/37/CEE 89/336/CEE 2000/14/CEE 2002/88/CEE</p> <p>Normes appliquées harmonisées LBG 1.1, LBG 3.1 EN ISO 14982</p> <p>Niveau de puissance acoustique Mesuré Garanti 101 dB(A) 102 dB(A)</p> <p>La procédure appliquée pour l'évaluation de la conformité: Annex V</p> <p>Kötz, 01.01.2008</p> <p></p> <p>(Antonio De Filippo, Managing Director)</p>
--	--	--	---







E	P	I	H
<p><b>Declaración Conformidad CE</b></p> <p>En base a la directiva CE relativa a máquinas 98/37/CEE declaramos con la presente que el producto indicado a continuación, por su concepción y técnica de construcción y en la versión que hemos puesto en comercio, responde a las exigencias fundamentales de sanidad y de seguridad de las directivas CE. En caso de modificaciones en el producto que no hayamos autorizado, la presente declaración pierde su validez.</p> <p>Descripción del producto Aireador de cespéd</p> <p>Productor Ichenhauser Str. 14 D-89359 Kötz</p> <p>Modelo <b>38 VLB COMBI CARE</b></p> <p>Directivas CE aplicadas relativas al producto 98/37/CEE 89/336/CEE 2000/14/CEE 2002/88/CEE</p> <p>Normas aplicadas armonizadas LBG 1.1, LBG 3.1 EN ISO 14982</p> <p>Nivel de potencia acústica 101 dB(A) 102 dB(A)</p> <p>Medio Garantizado</p> <p>Procedimiento aplicado para la evaluación de conformidad: Annex V</p> <p>Kötz, 01.01.2008</p> <p></p> <p>(Antonio De Filippo, Managing Director)</p>	<p><b>Declaração de Conformidade CE</b></p> <p>Conformemente a directiva CE relativa as máquinas 89/392/CEE declaramos por meio da presente, que o produto abaixo descrito, em sua concepção técnica de construção e na versão colocada em comércio, responde as exigencias fundamentais de saúde e segurança previstas pelas directivas CE. No caso de modificações ao produto nao autorizadas pelo fabricante, a presente declaração perde sua validade.</p> <p>Descrição do produto Sifão</p> <p>Fabricante Ichenhauser Str. 14 D-89359 Kötz</p> <p>Modelo <b>38 VLB COMBI CARE</b></p> <p>Directivas CE aplicadas relativas ao produto 98/37/EG 89/336/EWG 2000/14/EG 2002/88/EG</p> <p>Normas aplicadas harmonizadas LBG 1.1, LBG 3.1 EN ISO 14982</p> <p>Nível de poder são: Medido 101 dB(A) Garantido 102 dB(A)</p> <p>Procedimento de avaliação de conformidade seguido: Anexe V</p> <p>Kötz, 01.01.2008</p> <p></p> <p>(Antonio De Filippo, Managing Director)</p>	<p><b>Dichiarazione di Conformità CE</b></p> <p>Conformemente alla direttiva CE relativa alle macchine 98/37/CEE dichiariamo con la presente che il prodotto qui di seguito descritto per la sua concezione e tecnica di costruzione e nella versione che abbiamo messo in commercio risponde alle esigenze fondamentali di sanità e di sicurezza delle direttive CE. In caso di modifica al prodotto non autorizzata da noi questa dichiarazione perde la sua validità.</p> <p>Descrizione del prodotto Scarificatore</p> <p>Produttore Ichenhauser Str. 14 D-89359 Kötz</p> <p>Modello <b>38 VLB COMBI CARE</b></p> <p>Directive CE applicate relative al prodotto 98/37/CEE 89/336/CEE 2000/14/CEE 2002/88/CEE</p> <p>Norme applicate armonizzate LBG 1.1, LBG 3.1 EN ISO 14982</p> <p>Livello di rumorosità: Misurato 101 dB(A) Garantito 102 dB(A)</p> <p>Metodo di valutazione conformità applicato: Annex V</p> <p>Kötz, 01.01.2008</p> <p></p> <p>(Antonio De Filippo, Managing Director)</p>	<p><b>Európai Unió Megfelelési Nyilatkozat</b></p> <p>A gépekre vonatkozó, 98/37/EGK Európai Unió irányelvnek megfelelően a jelen sorokkal nyilatkozunk, hogy az alábbiakban leírt termék, a tervezését és a gyártási eljárásokat tekintve, valamint abban a változatban, melyben forgalomba hoztuk, megfelel az Európai Unió irányelvnek alapvető egészségügyi és biztonsági elvárásainak. A terméknek elvégzett s általunk nem engedélyezett módosítások esetén az a nyilatkozat érvényét veszti.</p> <p>A termék leírása Talajlazító</p> <p>Gyártó Ichenhauser Str. 14 D-89359 Kötz</p> <p>Típus <b>38 VLB COMBI CARE</b></p> <p>A termékre vonatkozó alkalmazott Európai Unió irányelvek 98/37/EGK 89/336/EGK 2000/14/EGK 2002/88/EGK</p> <p>Alkalmazott koordinált normatívak LBG 1.1, LBG 3.1 EN ISO 14982</p> <p>Megmért hangteljesítményszint Szavatolt hangteljesítményszint 101 dB(A) 102 dB(A)</p> <p>Alkalmazott egybehangzósság-kiértékelési eljárások Annex V</p> <p>Kötz, 01.01.2008</p> <p></p> <p>(Antonio De Filippo, Managing Director)</p>



DK	S	N	FIN
<p><b>EU-konformitetserklæring</b></p> <p>Fløje EU maskindirektiv 98/37/EWG erklærer vi herved, at det efterfølgende benævnte produkt er udviklet og konstrueret, så det opfylder de grundlæggende sikkerheds- og sundhedsmæssige krav som EU's retningslinjer foreskriver. Denne erklæring bortfalder ved enhver form for ændring af produktet, der ikke er godkendt af os.</p> <p>Produktbeskrivelse Plænelufteren</p> <p>Producent AL-KO Geräte GmbH Ichenhauser Str. 14 D-89359 Kötz</p> <p>Type <b>38 VLB COMBI CARE</b></p> <p>Anvendte EU-direktiver 98/37/EWG 89/336/EWG 2000/14/EWG 2002/88/EWG</p> <p>Anvendte harmoniserede normer LBG 1.1, LBG 3.1 EN ISO 14982</p> <p>Målt lydniveau Garanteret lydniveau 101 dB(A) 102 dB(A)</p> <p>Anvendt overensstemmelsesvurderingsproces Annex V</p> <p>Kötz, 01.01.2008</p> <p>(Antonio De Filippo, Managing Director)</p> 	<p><b>EG-konformitetsdeklaration</b></p> <p>Enligt EG-maskinriklinje 98/37/EWG forklarer vi herved at den nedan nævnte produktet er i overensstemmelse med den konstruktion og byggesadssæt, liksom det av oss marknadsförda utförande motsvarar de denna riktlinjes speciella grundläggande säkerhets- och hälsokrav. Vid en med oss icke avstämning ändring av produktens förklarar denna deklaration sin giltighet.</p> <p>Produktbeskrivning Luftare</p> <p>Tillverkare AL-KO Geräte GmbH Ichenhauser Str. 14 D-89359 Kötz</p> <p>Type <b>38 VLB COMBI CARE</b></p> <p>Använda speciella EG-riktlinjer 98/37/EWG 89/336/EWG 2000/14/EWG 2002/88/EWG</p> <p>Använda harmoniserade normer LBG 1.1, LBG 3.1 EN ISO 14982</p> <p>Uppmått ljudeffektivnivå Garanterad ljudeffektivnivå 101 dB(A) 102 dB(A)</p> <p>Tillämpade konformitetsbedömningsrutiner Annex V</p> <p>Kötz, 01.01.2008</p> <p>(Antonio De Filippo, Managing Director)</p> 	<p><b>EF-Konformitetserklæring</b></p> <p>Hermed erklærer vi at de her opførte maskinen og den udførelsen som her blir distribueret, med hensyn til dens konsept, byggetype og dens grunnleggende sikkerhets- og helsemessige krav, tilsvarer de EU-direktiver som er oppført under. Ved forandringer på maskinen som ikke er avstemt med os, mister denne erklæringen sin gyldighet.</p> <p>Produktbeskrivelse Vertikalskjærere</p> <p>Producent Ichenhauser Str. 14 D-89359 Kötz</p> <p>Modell <b>38 VLB COMBI CARE</b></p> <p>Anvendte aktuelle EU-retningslinjer 98/37/EWG 89/336/EWG 2000/14/EWG 2002/88/EWG</p> <p>Anvendte harmoniserte normer: LBG 1.1, LBG 3.1 EN ISO 14982</p> <p>Målt støyeffektivnivå: Garanteret støyeffektivnivå 101 dB(A) 102 dB(A)</p> <p>Benyttet konformitetsvurderingsprosedyre Vedheng V</p> <p>Kötz, 01.01.2008</p> <p>(Antonio De Filippo, Managing Director)</p> 	<p><b>EY-vaatimustenmukaisuusvakuutus</b></p> <p>EY:n koneidirektiivin 98/37/EIY mukaisesti vakuutamme, että tässä kuvattu tuote vastaa suunnittelulaitaan ja valmistustavaltaan sekä mallitään asianomaista ja perustavaa EY:n direktiivin turvallisuuks- ja terveysvaatimuksia. Jos tuotteeseen tehdään muutoksia ilman meidän lupaaamme, tämä vakuutus ei ole enää voimassa.</p> <p>Tuotteen kuvaus Pystyleikkuri</p> <p>Valmistaja Ichenhauser Str. 14 D-89359 Kötz</p> <p>Tyyppi <b>38 VLB COMBI CARE</b></p> <p>Sovelletut asianmukaiset EY:n direktiivit 98/37/EIY 89/336/EIY 2000/14/EIY 2002/88/EIY</p> <p>Käytetyt yhdenmukaistetut normit LBG 1.1, LBG 3.1 EN ISO 14982</p> <p>Mittattu melutaso Taattu melutaso 101 dB(A) 102 dB(A)</p> <p>Sovellettu yhdenmukaisuuden toteamisne- nelämä: Annex V</p> <p>Kötz, 01.01.2008</p> <p>(Antonio De Filippo, Managing Director)</p> 



PL	CZ	SK	RUS
<p><b>Deklaracja Zgodności z UE</b></p> <p>Zgodnie z dyrektywami UE dotyczącymi maszyn nr 98/37/EEC deklarujemy niniejszym, że opisana poniżej i skierowana przez nas do sprzedaży handlowej wersja produktu, pod względem zaobserwowanych oraz konstrukcji spełnia podstawowe wymagania bezpieczeństwa i ochrony zdrowia stawiane przez dyrektywy UE. W przypadku dokonania modyfikacji produktu bez naszego upoważnienia niniejsza deklaracja traci swą ważność.</p> <p>Opis produktu Wzruszarka przeznaczona</p> <p>Producent Ichenhauser Str. 14 D-89359 Kötz</p> <p>Model <b>38 VLB COMBI CARE</b></p> <p>Zastosowane dyrektywy UE dotyczące produktu 98/37/EEC 89/336/EEC 2000/14/EEC 2002/88/EEC</p> <p>Zastosowane normy skoordynowane LBG 1.1, LBG 3.1 EN ISO 14982</p> <p>Poziom moc akustycznej Zmierzone Zagwarantowane 101 dB(A) 102 dB(A)</p> <p>Zastosowane postępowanie oceny zgodności: Annex V</p> <p>Kötz, 01.01.2008</p> <p></p> <p>(Antonio De Filippo, Managing Director)</p>	<p><b>Potvrzení Shodnosti s Normami Evropského Společenství</b></p> <p>Podle směrnici Evr. Spol. čís. 98/37/Evr. Spol. vztahujících se ke strojům a zařízením prohlašujeme, že výrobek následovně popsaný v našem popisu, technickém provedení a ve verzi uvedené do prodeje, odpovídá základním zdravotním a bezpečnostním požadavkům norm Evr. Spol. V případě modifikace výrobku, která nebývá námi předem povolena, toto prohlášení ztrácí svou platnost.</p> <p>Popis výrobku Provzdušňovač</p> <p>Výrobce Ichenhauser Str. 14 D-89359 Kötz</p> <p>Typ <b>38 VLB COMBI CARE</b></p> <p>Použití normy Evr. Spol. 98/37/ Evr. Spol 89/336/ Evr. Spol 2000/14/ Evr. Spol 2002/88/ Evr. Spol</p> <p>Harmonizované použité normy LBG 1.1, LBG 3.1 EN ISO 14982</p> <p>Naměřená hladina zvuku Zaručená hladina zvuku 101 dB(A) 102 dB(A)</p> <p>Provedené vyhodnocení řízení o shodě: Annex V</p> <p>Kötz, 01.01.2008</p> <p></p> <p>(Antonio De Filippo, Managing Director)</p>	<p><b>Potvrdenie Zhodnosti s Normami Európskeho Spoločenstva</b></p> <p>Podľa smerníc Eur. Spol. čís. 98/37/Eur. Spol. vzťahujúcich sa k strojom a zariadeniam prehlasujeme, že výrobok následovne popísaný v svojom popise, technickom prevedení a vo verzii uvedenej do predaja, zodpovedá základným zdravotným a bezpečnostným požiadavkám norm Eur. Spol. V prípade modifikácie výrobku, ktorá nebola nami vopred povolená, toto prehlásenie stráca svoju platnosť.</p> <p>Popis výrobku Kultivátor</p> <p>Výrobca Ichenhauser Str. 14 D-89359 Kötz</p> <p>Typ <b>38 VLB COMBI CARE</b></p> <p>Použitie normy Eur. Spol. 98/37/ Eur. Spol 89/336/ Eur. Spol 2000/14/ Eur. Spol 2002/88/ Eur. Spol</p> <p>Harmonizované použité normy LBG 1.1, LBG 3.1 EN ISO 14982</p> <p>Nameraná hladina zvuku Garantovaná hladina zvuku 101 dB(A) 102 dB(A)</p> <p>Aplikovaná metóda na vyhodnotenie konformity: Annex V</p> <p>Kötz, 01.01.2008</p> <p></p> <p>(Antonio De Filippo, Managing Director)</p>	<p><b>Заявление о соответствии нормам ЕС.</b></p> <p>В соответствии с требованиями директив ЕС, относящихся к оборудованию 98/37/ЕЭС настоящим заявляем, что ниже описанный товар по своей идее и техническому исполнению модели, которая представлена на рынке, соответствует директивам ЕС с точки зрения безопасности и безопасности. В случае изменения модели без нашего согласия это заявление теряет законную силу.</p> <p>Описание товара: Рыхлитель для газона</p> <p>Производитель: Ichenhauser Str. 14 D-89359 Kötz</p> <p>Модель <b>38 VLB COMBI CARE</b></p> <p>Применены соответствующие директивы ЕС 98/37/ЕЭС 89/336/ЕЭС 2000/14/ЕЭС 2002/88/ЕЭС</p> <p>Нормы в соответствии LBG 1.1, LBG 3.1 EN ISO 14982</p> <p>Уровень шума: замеренный гарантированный 101 dB(A) 102 dB(A)</p> <p>Избранный метод проверки: Дополнение V</p> <p>Kötz, 01.01.2008</p> <p></p> <p>(Antonio De Filippo, Managing Director)</p>

SLO	HR	UA	BG
<p><b>Izjava o konformnosti s priporočili EU</b></p> <p>Izjavljamo, da izdelki, ki so navedeni v nadaljevanju te izjave, zaradi svoje zasnove, izdelave in izvedb, ki jih nudimo na tržišču, izpolnjujejo EU-priporočila za gradilno strojeve 89/332/EEC glede varnosti in neškodljivosti za zdravje. V primeru preureditve oz. spreminjanja naprave brez našega soglasja ta izjava izgubi svojo veljavnost.</p>	<p><b>Uskladenost sa EU normama</b></p> <p>U skladu sa EU normama 98/37 EWG izjavljujemo da dolje navedeni proizvod na osnovu svoje koncepcije i naćna građenija i od nas zavisene izvedbe, odgovara osnovnim zahtjevima EU normi vezanim za zdravlje i sigurnost. U slučaju izmjena na proizvodu koje nisu od nas odobrene, ova izjava gubi svoju važnost.</p>	<p><b>Заява про відповідність нормам ЄС</b></p> <p>У відповідності до вимог директиви ЄС про обладнання 98/37/ЄЕС, цим ми заявляємо, що нижчезгадані продукт, його проект та тип виробництва, а також технічне виконання, в якому ми випускаємо його для продажу, знаходяться у відповідності до основних вимог директив ЄС з безпеки та охорони здоров'я. У випадку внесення не погоджених з нами змін в конструкцію виробу ця заява втрачає законну силу.</p>	<p><b>Декларация за съответствие на Европейския общност</b></p> <p>Съобразно Директивата за машини на ЕО 98/37/ЕО с настоящата декларираме, че описаният по-долу продукт въз основа проектирането и конструкцията му, а така също и според изпълнението, съответните ввели на пазара, отговаря на съответните основни изисквания на Директивата за безопасност и здраве на ЕО. При несъгласувано с нас изменение на продукта настоящата декларация губи валидността си.</p>
<p>Vrsta izdelka Rahljalnika</p> <p>Proizvajalec AL-KO Geräte GmbH Ichenhauser Str. 14 D-89359 Kötz</p> <p>Model <b>38 VLB COMBI CARE</b></p>	<p>Opis proizvoda Kultivator</p> <p>Prizvođač AL-KO Geräte GmbH Ichenhauser Str. 14 D-89359 Kötz</p> <p>Typ <b>38 VLB COMBI CARE</b></p>	<p>Продукция Бензинова Рыхлитель для газона</p> <p>Виробник AL-KO Geräte GmbH Ichenhauser Str. 14 D-89359 Kötz</p> <p>Тип <b>38 VLB COMBI CARE</b></p>	<p>Описание на продукта Аератор</p> <p>Производител AL-KO Geräte GmbH Ichenhauser Str. 14 D-89359 Kötz</p>
<p>Upoštevana EU-priporočila 98/37/EK 89/336/EK 2000/14/EK</p> <p>2002/88/EG</p> <p>Upoštevani standardi LGB 1.1, LGB 3.1 EN ISO 14982</p> <p>Izmerjeni nivo 101 dB(A) Zagotovljeni nivo hrupa 102 dB(A)</p> <p>Uporabljene poslopek za ugotavljanje skladnosti: Dodatek V</p> <p>Kötz, 01.01.2008</p> <p></p> <p>(Antonio De Filippo, Managing Director)</p>	<p>Primijenjene EU norme 98/37/EEC 89/336/EEC 2000/14/EEC</p> <p>2002/88/EEC</p> <p>Primijenjene harmonizirane norme LGB 1.1, LGB 3.1 EN ISO 14982</p> <p>Nivo jaćine zvuka: Mjereno 101 dB(A) Zajamćeno 102 dB(A)</p> <p>Primijenjeni postupak procjene konformnosti: Dodatak V</p> <p>Kötz, 01.01.2008</p> <p></p> <p>(Antonio De Filippo, Managing Director)</p>	<p>Використані відповідні директиви ЄС 98/37/ЄЄЕ 89/336/ЄЄЕ 2000/14/ЄЄЕ</p> <p>2002/88/ЄЄЕ</p> <p>Використані гармонізовані стандарти LGB 1.1, LGB 3.1 EN ISO 14982</p> <p>Рівень шумів: За результатами вимірювань Гарантовано не більше, ніж 101 dB(A) 102 dB(A)</p> <p>Вибраний метод перевірки на відповідність: Додовнення V</p> <p>Kötz, 01.01.2008</p> <p></p> <p>(Antonio De Filippo, Managing Director)</p>	<p>Тип <b>38 VLB COMBI CARE</b></p> <p>Приложени съответни директиви на 98/37/ЕО 89/336/ЕО 2000/14/ЕО 2002/88/ЕО</p> <p>Приложени хармонизирани стандарти LGB 1.1, LGB 3.1 EN ISO 14982</p> <p>Емисии – шум: Измерени 101 dB(A) 102 dB(A)</p> <p>Приложена процедура за оценка на съответствието Анекс V</p> <p>Kötz, 01.01.2008</p> <p></p> <p>(Antonio De Filippo, managing director)</p>



RO	TR
<p><b>Declarația de conformitate UE</b></p> <p>Conform recomandărilor UE pentru mașini 98/37/EWG, declarăm prin prezenta, că produsul specificat în continuare, cores-punde pe baza concepției sale și execuției precum și a variantei de execuție pusă de noi în circulație, prevederilor de bază specifice în domeniul siguranței și sănătății prevăzute în recomandarea UE. La o modificare a produsului necorelată cu noi, această declarație își pierde valabilitatea.</p> <p>Descrierea produsului Scarificatorul</p> <p>Producător AL-KO Geräte GmbH Ichenhauser Str. 14 D-89359 Kötz</p> <p>Tip <b>38 VLB COMBI CARE</b></p>	<p><b>EG uygunluk açıklaması</b></p> <p>Bununla, EG Makine Yönetmelikleri uyarınca 98/37/EWG, aşağıda tanımlanan ürünün tasarımı ve yapısı nedeniyle ve ayrıca tarafımızdan piyasaya sürülen modelinin EG Yönetmelikleri sağlık taleplerinin emniyet ve sağlık taleplerine uygun olduğunu bildiriyoruz. Bu açıklama, ürün üzerinde tarafımızca yapılmamış bir değişiklikte geçersizdir.</p> <p>Ürün tanımı Kültivatör</p> <p>Üretici AL-KO Geräte GmbH Ichenhauser Str. 14 D-89359 Kötz</p> <p>Tip <b>38 VLB COMBI CARE</b></p>
<p>Recomandări UE specifice aplicate 98/37/ECC 89/336/ECC 2000/14/ECC 2002/96/ECC</p> <p>Norme armonizate aplicate LGB 1.1, LGB 3.1 EN ISO 14982</p> <p>Nivelul de putere acustică: Măsurat 101 dB(A) Garantat 102 dB(A)</p> <p>Procedee de apreciere conformității: Anexa V</p> <p>Kötz, 01.01.2008</p> 	<p>Uygulanmış önemli EG Yönetmelikleri 98/37/EWG 89/336/EWG 2000/14/EWG 2002/96/EWG</p> <p>Uygulanmış karma normlar LGB 1.1, LGB 3.1 EN ISO 14982</p> <p>Ses gücü seviyesi: Ölçüm 101 dB(A) Garanti edilmiş 102 dB(A)</p> <p>Uygulanmış uygunluk değerlendirme süreci: Ek V</p> <p>Kötz, 01.01.2008</p> 
<p>(Antonio De Filippo, Managing Director</p>	<p>(Antonio De Filippo, Managing Director</p>

D	GB	NL	F
<p><b>Garantie</b> Ewaige Materiat- oder Herstellungsfehler am Gerat beseitigen wir wahrend der gesetzlich-Verjahrungsfrist fur Mangelan spruche entspre- chend unserer Wahl durch Reparatur oder Ersatzlieferung. Die Verjahrungsfrist bestimmt sich jeweils nach dem Recht des Landes, in dem das Gerat gekauft wurde. Unsere Garantie zusage gilt nur bei:</p> <ul style="list-style-type: none"> <li>■ Sachgemaer Behandlung des Gerates</li> <li>■ Beachtung der Bedienungsanleitung</li> <li>■ Verwendung von Original-Ersatzteilen</li> </ul> <p>Die Garantie erlischt bei:</p> <ul style="list-style-type: none"> <li>■ Reparaturversuchen am Gerat</li> <li>■ Technischen Veranderungen am Gerat</li> <li>■ nicht bestimmungsgemaer Verwendung (z. B. gewerblicher oder kommunaler Nut- zung)</li> </ul> <p>Von der Garantie ausgeschlossen sind:</p> <ul style="list-style-type: none"> <li>■ Laeschaden, die auf normale Abnutzung zuruckzufuhren sind</li> <li>■ Verschleiteile, die auf der Ersatzteilkarte mit Rahmen [XXX XXX (X)] gekennzeichnet sind</li> <li>■ Verbrennungsmotoren – Fur diese gelten die separaten Garantiebestimmungen der jeweiligen Motorenhersteller</li> </ul> <p>Im Garantiefall wenden Sie sich bitte mit dieser Garantieerklarung und dem Kaufbeleg an Ihren Handler oder die nachste autorisierte Kundenstelle. Durch diese Garantie zusage bleiben die gesetzlichen Mangelan spruche des Kaufers gegenuber dem Verkauler unberuhrt.</p>	<p><b>Guarantee</b> During the legal guarantee period, we will remedy any faults due to faulty materials or manufacture at our discretion by repair or by the supply of spare parts. The guarantee period is subject to the current law of the country in which the machine was purchased. The guarantee is only valid under the following conditions:</p> <ul style="list-style-type: none"> <li>■ The machine has been treated properly</li> <li>■ The operation instructions have been followed</li> <li>■ Genuine spare parts have been used.</li> </ul> <p>The guarantee is void if:</p> <ul style="list-style-type: none"> <li>■ Attempts have been made to repair the machine</li> <li>■ The machine has been altered</li> <li>■ The machine has been used incorrectly, (e.g. commercial or communal use etc.)</li> </ul> <p>The following items are excluded from the guarantee:</p> <ul style="list-style-type: none"> <li>■ Paint damage due to normal wear</li> <li>■ Wearing parts on the spare parts card which are marked with the box [XXX XXX (X)]</li> <li>■ Internal combustion engines – separate guarantee conditions apply to these from the relevant engine manufacturer</li> </ul> <p>In the event of a claim under the guarantee, please contact your dealer or the nearest authorised customer service centre with this guarantee Declaration and a proof of purchase. The legal guarantee rights of the purchaser in respect of the seller remain unaffected by the terms of this guarantee.</p>	<p><b>Garantie</b> Eventuele materiaal- of productiefouten in het apparaat verhelpen wij tijdens de wettelijke garantietermijn naar onze eigen keuze door reparatie of vervangende levering. De garantietermijn wordt telkens bepaald volgens het recht van het land waarin het apparaat is gekocht. Onze garantietoezegging geldt uitsluitend bij:</p> <ul style="list-style-type: none"> <li>■ Deskundige behandeling van het apparaat</li> <li>■ Het opvolgen van de handleiding</li> <li>■ Het gebruik van originele reserveonder- delen</li> </ul> <p>De garantie verbaht bij:</p> <ul style="list-style-type: none"> <li>■ Pogingen het apparaat te repareren</li> <li>■ Technische veranderingen aan het ap- paraat</li> <li>■ Gebruik dat niet volgens de voorschriften is, b.v. industrieel of gemeentelijk gebruik</li> </ul> <p>Van de garantie zijn uitgesloten:</p> <ul style="list-style-type: none"> <li>■ Lakschade die veroorzaakt is door norma- le slijtage</li> <li>■ Aan slijtage onderhevige onderdelen die op de kaart met reserveonderdelen aange- geven staan met een kader [XXX XXX (X)]</li> <li>■ Verbrandingsmotoren – Hiervoor gelden de aparte garantietoebepalingen van de des- betreffende motorenfabrikant.</li> </ul> <p>Ingeval van garantie wordt u zich a.u.b. met deze garantieverklaring en het aankoopbewijs tot uw naderafklaring of de dichtstbijzijnde klantenservicedienst. Door deze garantietoezegging blijven de wet- telijke garantieaanspraken van de koper den opzichte van de verkoper onaangetast.</p>	<p><b>Garantie</b> Durant le delai de garantie legal, nous remedi- ons aux defauts de materiel et de construction de l'appareil en reparat ou en remplaant, a notre convenance. Le delai de garantie est fonction de la legisla- tion respective du pays dans lequel l'appareil a ete achete. L'application de la garantie suppose:</p> <ul style="list-style-type: none"> <li>■ Un traitement conforme de l'appareil</li> <li>■ Le respect de la notice d'utilisation</li> <li>■ L'utilisation de pieces de rechange d'origine</li> </ul> <p>La garantie est annulee:</p> <ul style="list-style-type: none"> <li>■ En cas de tentatives de reparation sur l'appareil</li> <li>■ En cas de modifications techniques appor- tees a l'appareil</li> <li>■ En cas d'utilisation non conforme (par ex. Professionnelle ou communale, etc.).</li> </ul> <p>Sont exclus de la garantie:</p> <ul style="list-style-type: none"> <li>■ Les dommages de peinture survenant dans le cadre d'une utilisation normale</li> <li>■ Les pieces d'usure signalees sur la car- te pieces de rechange par un cadre [XXX XXX (X)]</li> <li>■ Les moteurs a combustion qui beneficient des dispositions de garantie specifiques du fabricant du moteur</li> </ul> <p>En cas d'application de la garantie, veuillez vous adresser, muni de la presente declaration de garantie de votre certificat d'achat, a votre revendeur ou au prochain point de service apresvente agree. Cet accord de garantie ne modifie en rien les droits a la garantie legale dont benefice l'acheteur vis-a-vis du vendeur.</p>



E	P	I	H
<p><b>Garantía</b></p> <p>Eliminamos los eventuales fallos de material o fabricación en el aparato durante el plazo legal de la garantía y mediante reparación o recambio, según a nuestra elección.</p> <p>El plazo de garantía es determinado por la legislación de cada país en cuestión en el que se haya comprado el aparato.</p> <p>Solo asentiremos en ofrecer garantía en los casos siguientes:</p> <ul style="list-style-type: none"> <li>■ Uso correcto del aparato</li> <li>■ Observancia de las instrucciones de servicio</li> <li>■ Utilización de piezas de repuesto originales</li> </ul> <p>La garantía se extingue, cuando:</p> <ul style="list-style-type: none"> <li>■ Se realizan intentos de reparación por cuenta propia en el aparato</li> <li>■ Cuando se realizan modificaciones técnicas en el aparato</li> <li>■ En caso de utilización no conforme a la finalidad prevista, por ejemplo, utilización industrial o comunal</li> </ul> <p>Quedan excluidos de la garantía:</p> <ul style="list-style-type: none"> <li>■ Los daños de leccado que tengan su origen en el desgaste normal</li> <li>■ Las piezas de desgaste que en la ficha de piezas de repuesto están identificadas con el marco [XXX XXX (X)]</li> <li>■ Motores de combustión: Para éstos serán de aplicación las regulaciones de garantía de cada fabricante de motor en cuestión.</li> </ul> <p>En caso de proceder la garantía, rogamos dirijase con la presente declaración de garantía y el albarán de compra a su comerciante o al servicio autorizado de postventa más cercano.</p> <p>Los derechos legales de garantía del comprador frente al vendedor no se ven afectados por la siguiente declaración vinculante de garantía.</p>	<p><b>Garantia</b></p> <p>Eventuais defeitos de material ou fabrico no aparelho serão eliminados durante o prazo de prescrição legal para direitos de garantia relativos a defeitos conforme decidirmos por reparação ou substituição. O prazo de prescrição é definido de acordo com a lei vigente no país onde o aparelho foi adquirido.</p> <p>A nossa promessa de garantia só é válida se:</p> <ul style="list-style-type: none"> <li>■ O aparelho for manuseado de forma adequada</li> <li>■ As instruções de utilização forem respeitadas</li> <li>■ Forem utilizadas peças sobressalentes originais</li> </ul> <p>A garantia expira em caso de:</p> <ul style="list-style-type: none"> <li>■ Tentativas de reparação no aparelho</li> <li>■ Alterações técnicas no aparelho</li> <li>■ Utilização inadequada (p. ex. utilização para fins comerciais ou comunais)</li> </ul> <p>A garantia exclui:</p> <ul style="list-style-type: none"> <li>■ Danos no revestimento provocados pelo desgaste normal.</li> <li>■ Peças de desgaste assinaladas na lista de peças de reposição com o quadro – [XXX XXX (X)]</li> <li>■ Motores de combustão – Para estes são válida a declaração de garantia em separado do respectivo fabricante do motor</li> </ul> <p>Em caso de reclamação de garantia, contacte o seu revendedor ou o serviço autorizado de atendimento ao cliente mais próximo. Apresente a declaração de garantia e a prova de compra.</p> <p>Com esta promessa de garantia, os direitos legais de garantia contra defeitos do comprador em relação ao vendedor permanecem inalterados.</p>	<p><b>Garanzia</b></p> <p>Qualsiasi errore di materiale o fabbricazione dell'apparecchio sarà eliminato durante il periodo di garanzia previsto dalla legge, a nostra scelta, tramite riparazione o sostituzione.</p> <p>Il periodo di garanzia dipende rispettivamente dalle leggi in vigore nel paese in cui viene acquistato l'apparecchio.</p> <p>La nostra garanzia è valida nel seguente caso:</p> <ul style="list-style-type: none"> <li>■ Trattamento adeguato dell'apparecchio.</li> <li>■ Rispetto delle istruzioni per l'uso.</li> <li>■ Impiego di ricambi originali.</li> </ul> <p>La garanzia decade nei seguenti casi:</p> <ul style="list-style-type: none"> <li>■ Tentativi di riparazione sull'apparecchio.</li> <li>■ Modifiche tecniche dell'apparecchio.</li> <li>■ Impiego non appropriato, per es. impiego industriale o comunale.</li> </ul> <p>Sono esclusi dalla garanzia:</p> <ul style="list-style-type: none"> <li>■ Danni alla vernice attribuibili a normale usura.</li> <li>■ Particolar di rapida usura contrassegnati sulla scheda ricambi con una cornice [XXX XXX (X)]</li> <li>■ Motori a combustione, per i quali sono valide le condizioni di garanzia a parte dei rispettivi produttori.</li> </ul> <p>In caso di garanzia, rivolgersi con la presente dichiarazione di garanzia e la fattura di acquisto al proprio rivenditore o al centro di assistenza tecnica autorizzato più vicino.</p> <p>La presente garanzia lascia invariate le rivendicazioni di garanzia legali dell'acquirente nei riguardi del venditore.</p>	<p><b>Garancia</b></p> <p>A készüléken fellelő esetleges anyag- és gyártási hibákat a tönkretes szavatossági időn belül, szabad választásunk szerint javítással vagy készületekcserevel szüntetjük meg.</p> <p>A szavatossági határidő annak az országbanak a törvényes rendelkezései határozzák meg, ahol a készülék eladásra kerül.</p> <p>Garanciára tett igényelünk csak az alábbiak betartása esetén érvényes:</p> <ul style="list-style-type: none"> <li>■ Készületek szakszerű kezelése</li> <li>■ Kezelési utasítás betartása</li> <li>■ Eredeti csereszaktárcsák felhasználása</li> </ul> <p>Az alábbi esetekben megszűnik a garancia:</p> <ul style="list-style-type: none"> <li>■ Készületeken tett javítási kísérletek</li> <li>■ Készületeken végrehajtott műszaki változtatások</li> <li>■ Nem rendeltetésszerű használat, pl. ipari vagy helyi öngazdáltsági szervek általi használat</li> </ul> <p>A garancia nem terjed ki az alábbiakra:</p> <ul style="list-style-type: none"> <li>■ Nem természetes elhasználódásból eredő, a festést ért károk</li> <li>■ Olyan gyorsan kopó alkatrészek, amelyek a géphez adott alkatrészkártyán [XXX XXX (X)]köddal vannak megjelölve</li> <li>■ Beiségőesű motorok – ezekre a mindenkor gyártó külön garanciára vonatkozó rendelkezései érvényesek.</li> </ul> <p>Garanciáigény esetén kérjük, forduljon ezzel a garanciájeggyel és a pénztár bizonnyalattal szakeladójához vagy a legközelebbi szerződött szervizünkhöz.</p> <p>Ez a garanciára tett ígért nem érinti a vásárlónak az eladóval szemben támasztott törvényes szavatossági igényeit.</p>

DK	S	N	FIN
<p><b>Reklamationsret</b></p> <p>Evt. materiale- eller fabriksfejlsret på maskinen udbedres af os inden for den lovmæssige reklimationsfrist, efter vort valg, gennem reparation eller ved levering af reservedele. Reklamationsfristen er afhængig af loven i det land, hvor maskinen er købt.</p> <p>Reklamationsretten gælder kun ved:</p> <ul style="list-style-type: none"> <li>■ Sagkyndig behandling af maskinen</li> <li>■ Overholdelse af brugsanvisningen</li> <li>■ Anvendelse af originale reservedele.</li> </ul> <p>Reklamationsretten bortfalder ved:</p> <ul style="list-style-type: none"> <li>■ Reparationsforsøg på maskinen</li> <li>■ Tekniske ændringer på maskinen</li> <li>■ Ikke-bestemmelsesmæssig anvendelse, fx erhvervs-mæssig eller kommerciel benyttelse</li> </ul> <p>Udelukket af reklamationsretten er:</p> <ul style="list-style-type: none"> <li>■ Lakskaider, der kan føres tilbage til normal slitage</li> <li>■ Sliddele, som på reservedelskortet er markeret med XXX XXX (X)</li> <li>■ Forbrændingsmotorer – For dem gælder de separate reklimationsbestemmelser fra den pågældende motorfabrikant.</li> </ul> <p>I reklamationsstiftede bedes De venligst henvende Dem med denne reklimationserklæring og kobskrivning til Deres forhandler eller det nærmeste autoriserede serviceværksted. Køberens lovmæssige reklimationskrav overfor sælgeren berøres ikke af denne reklimationsret.</p>	<p><b>Reklamationsret</b></p> <p>Eventuelle materiale- eller tillverkningsfejl åtgårder inden den legligt foreskrevne reklimationsfrist, anbringning gennem reparation eller gennem ått Kunden får en annan maskin. Den reklimationsfrist som är foreskriven i det land där maskinen köptes gäller alltid.</p> <p>Vår reklimationsrätt gäller endast:</p> <ul style="list-style-type: none"> <li>■ Om maskinen används enligt föreskrifterna</li> <li>■ Om bruksanvisningen beaktas och</li> <li>■ Om original-reservedelar används</li> </ul> <p>Vi kan inte godkänna någon reklamation:</p> <ul style="list-style-type: none"> <li>■ Om man själv försöker reparera maskinen</li> <li>■ Om maskinen förändras tekniskt eller</li> <li>■ Om maskinen inte används på föreskrivet sätt</li> </ul> <p>Vår reklimationsrätt gäller ej för:</p> <ul style="list-style-type: none"> <li>■ Slitage/edlar som är markerade med en ram [XXX XXX (X)] på reservedelskortet</li> <li>■ Förbränningsmotorer – För dessa gäller motor-tillverkarens separata reklimationsbestäm-melser.</li> </ul> <p>Om du skulle ha en reklamation vänder du dig till återförsäljare eller närmaste auktoriserade kund-service. Glöm inte att ta med dig köpbeviset (kvittot).</p> <p>När en konsument köper en vara gäller konsument-köplagen. Säljaren ansvarar för att apparaten är helt felfri när den avlämnas. Säljaren svarar under två år efter köpet för fel som fanns när varan avlämnades, även om felet visat sig först senare. Säljaren svarar däremot inte för försämring (bristfällighet) som upp-kommit efter avlämnandet, t. ex. genom försilning eller felaktig skötsel.</p> <p>Reklamation skall ske senast inom två år efter köpet. De legliga reklimationsanspråken som köparen har gentemot säljaren berörs ej av denna reklimations-information.</p>	<p><b>Reklamationsrett</b></p> <p>Eventuelle material- eller produktionsfejl på maskinen fjerner vi under den lovlige reklimationsfristen i henhold til vort valg ved reparation eller erstatning.</p> <p>Reklamationsfristen er afhængig af loven i det land hvor maskinen er kjøpt.</p> <p>Vår reklimationsforsikring gjelder bare:</p> <ul style="list-style-type: none"> <li>■ Ved sakkyndig håndtering av maskinen</li> <li>■ Når det tas hensyn til bruksanvisningen</li> <li>■ Ved bruk av original-reservedeler</li> </ul> <p>Reklamasjon opphører ved:</p> <ul style="list-style-type: none"> <li>■ Reparasjonsforsøk på maskinen.</li> <li>■ Tekniske forandringer på maskinen.</li> <li>■ Ikke formålstjenlig bruk, (f.eks. yrkesm-essig eller kommunal bruk.)</li> </ul> <p>Fra reklamasjonen er utelukkaet:</p> <ul style="list-style-type: none"> <li>■ Lakskaider som kan tilbakeføres til nor-mal slitasje.</li> <li>■ Sliddeleer som på reservedelskortet er kjenneegnet med ramme [XXX XXX (X)]</li> <li>■ Ved forbrenningsmotorer – For disse gjelder de separate reklamasjonsbestem-melser til de holdsvise motorprodu-senter.</li> </ul> <p>I tilfelle reklamasjon, ta med denne reklamasjonskravklæringen og kjøpebeviset til din forhandler eller neste autoriserte serviceverksted.</p> <p>Kjøperens lovmessige reklamasjonskrav overfor selgeren berøres ikke av denne garantien</p>	<p><b>Takuu</b></p> <p>Valmistaja poistaa laitteesta olevat mahdolliset materiaali- ja valmistusvirheet lakiaiteeseen kuuluun aikana valmistansa mekaan joko korjaamalla tai vaihtamalla laitteen.</p> <p>Takuuka määräytyy aina sen maan lakien mukaan, mistä laite on ostettu.</p> <p>Valmistajan takuu pätee vain:</p> <ul style="list-style-type: none"> <li>■ Kun laitetta käsitellään asianmukaisesti</li> <li>■ Kun käyttöohjeita noudatetaan</li> <li>■ Kun käytetään alkuperäisiä varaosia.</li> </ul> <p>Takuu raukeaa:</p> <ul style="list-style-type: none"> <li>■ Kun laitetta yritetään korjata</li> <li>■ Kun laitteeseen tehdään teknisiä muutok-sia</li> </ul> <p>Kun laitteita ei käytetä käyttöohjeituk-sen mukaisesti, käyettäin esim. Ammatti-maisessa tai kunnallisessa käytössä</p> <p>Takuu ei käsitä:</p> <ul style="list-style-type: none"> <li>■ Maalivaurioita, jotka johtuvat normaalista kulumisesta</li> <li>■ Kuluvia osia, jotka on merkitty varaosakort-tiin kehysellä [XXX XXX (X)]</li> <li>■ Polttomoottoreille – näille pätevät kysei-sen moottorivalmistajan erilliset taku-uusäännökset.</li> </ul> <p>Takuuapauksessa pyydämme käännymään myyntiliikkeen tai lähimmän valtuutetun asia-kaspalvelusteen puoleen esittämiälä tämä takuulimitus ja ostododiste.</p> <p>Tämä myönnetty takuu ei vaikuta ostajan lakiaiteisiin takuuoikeuksiin myyjää vastaan.</p>



PL	CZ	SK	RUS
<p><b>Gwarancja</b></p> <p>Ewentualne błędy materiałowe lub produkcyjne urządzenia usuwamy w czasie obowiązywania okresu gwarancyjnego według naszej decyzji albo w wyniku na prawy albo dostawy zastępczej.</p> <p>Okres gwarancji kieruje się według prawa dan ego kraju, w którym urządzenie zostało zakupione.</p> <p>Udzielana przez nas gwarancja obowiązuje tylko w przypadku:</p> <ul style="list-style-type: none"> <li>■ Prawidłowego obchodzenia się z urządzeniem</li> <li>■ Przestrzegania instrukcji obsługi</li> <li>■ Używania oryginalnych części zastępczych.</li> <li>■ Gwarancja wygasa w przypadku: <ul style="list-style-type: none"> <li>■ Półb naprawy urządzenia</li> <li>■ Przeprowadzenia zmian technicznych urządzenia</li> <li>■ Zastosowania niezgodnego z użyciem np. Używania przemysłowego lub ko munalnego.</li> </ul> </li> </ul> <p>Gwarancja nie obejmuje:</p> <ul style="list-style-type: none"> <li>■ Uszkodzeń lakierni w wyniku zwykłego użycia</li> <li>■ Części zużywających się, oznaczonych na liście części zastępczych w następującej ramce [XXX XXX (X)]</li> <li>■ Sliników spalinowych – dla nich obowiązują oddzielne przepisy gwarancyjne e dla danych producentów silników.</li> </ul> <p>W przypadku wykorzystania gwarancji prosimy zwrócić się z niniejszym kartą gwarancyjną oraz dowodem zakupu do swojego sprzedawcy lub do najbliższego o punktu serwisowego dla klientów.</p> <p>Dzięki niniejszej gwarancji ustawiamy rozszerzoną gwarancyjną kupującego w st osunku do sprzedawcy są zachowane.</p>	<p><b>Záruka</b></p> <p>Případné chyby materiálu nebo z výroby, vyskytující se na stroji, odstraníme během zákonné lhůty dle našeho rozhodnutí buď opravou nebo dodáním náhradního zboží.</p> <p>Délka záruční lhůty je určena právem země, ve které byl stroj zakoupen.</p> <p>Příslib záruky platí pouze při dodržení:</p> <ul style="list-style-type: none"> <li>■ Správného zacházení se stroje</li> <li>■ Respektování návodu k obsluze</li> <li>■ Použití originálních náhradních dílů.</li> </ul> <p>Záruka pozbývá platnosti v případě:</p> <ul style="list-style-type: none"> <li>■ Pokusu o opravu stroje</li> <li>■ Technických změn na stroji</li> <li>■ Nesprávného používání stroje, např. při nasazení za výdělek nebo v komunálních službách</li> </ul> <p>Záruka se nevztahuje na:</p> <ul style="list-style-type: none"> <li>■ Poškození laku, způsobené běžným opotřebením</li> <li>■ Opořbitelné díly, které jsou v seznamu těchto dílů označeny rámečkem [XXX XXX (X)]</li> <li>■ Pro spalovací motory platí oddělená záruční ustanovení výrobce motoru.</li> </ul> <p>V případě uplatňované záruky se laskavě obraťte s tímto porušením o záruce a s dodatkem o nákupu na vašeho prodejce nebo na nejbližší oprávněnou servisní dlinu.</p> <p>Tímto příslib záruky neovlivňuje žádné jiné nároky zákazníka na poskytnutí záruky vůči prodejci.</p>	<p><b>Záruka</b></p> <p>Případné chyby materiálu, alebo výrobné chyby na zariadení odstránime počas zákonnej záručnej lehoty v súlade s našim výberom buď prostredníctvom opravy alebo náhradou dodávku.</p> <p>Záručná lehota sa stanovuje vždy podľa právného poriadku krajiny, v ktorej bolo zariadenie kúpené.</p> <p>Naš príslub pre záruku platí len pri:</p> <ul style="list-style-type: none"> <li>■ Obojornej manipulácii so zariadením</li> <li>■ Dodržaní návodu na obsluhu</li> <li>■ Používaní originálnych náhradných dielov</li> </ul> <p>Záruka zaniká pri:</p> <ul style="list-style-type: none"> <li>■ Pokusoch opráv na zariadení</li> <li>■ Technických zmenách na zariadení</li> </ul> <p>Pri použití, ktoré nie je v súlade s určením, napr. Priemyselné alebo komunálne použitie</p> <p>Zo záruky sú vylúčené:</p> <ul style="list-style-type: none"> <li>■ Škody na náteroch, ktoré sú spôsobené bežným opotrebením</li> <li>■ Diely, podliehajúce opotrebeniu, ktoré sú na listine náhradných dielov označené rámečkom [XXX XXX (X)]</li> <li>■ Spalovacie motory – pre tieto platia samostatné záručné ustanovenia príslušného výrobcu motora</li> </ul> <p>V prípade reklamácie sa, prosím, obraťte s týmto záručným listom a dokladom o kúpe na Vašho predajcu, alebo na najbližší autorizovaný zákazník servis.</p> <p>Týmto vyhlásením o záruke zostávajú nedotknuté zákonné nároky na záruku kupujúceho voči predávajúcemu</p>	<p><b>Гарантия</b></p> <p>Возможные дефекты материала или производственные дефекты устраняются нами в течение гарантийного срока, на наше усмотрение, путем ремонта или замены товара.</p> <p>Гарантийный срок на изделие устанавливается в соответствии с законом страны, в которой оно было приобретено.</p> <p>Гарантия действительна исключительно:</p> <ul style="list-style-type: none"> <li>■ при использовании изделия по назначению</li> <li>■ при соблюдении инструкции по эксплуатации</li> <li>■ при использовании оригинальных запчастей</li> </ul> <p>Гарантия не действительна в следующих случаях:</p> <ul style="list-style-type: none"> <li>■ при попытке самостоятельного ремонта</li> <li>■ при изменении конструкции изделия</li> <li>■ при применении изделия не по назначению</li> <li>■ при промышленной или коммунальной эксплуатации изделия</li> </ul> <p>Гарантия не распространяется:</p> <ul style="list-style-type: none"> <li>■ при обычном износе и при повреждении лакокрасочного покрытия, что неизбежно при нормальном износе</li> <li>■ на части, которые в списке запчастей выделены рамкой [XXX XXX (X)]</li> <li>■ на двигатели внутреннего сгорания, так как для них действуют отдельные гарантийные положения соответствующих производителей двигателей</li> </ul> <p>В случае обнаружения несправности, просим обратиться с данным гарантийным заявлением и кассовым чеком в торгующую организацию, продающую Вам это изделие, или в наш сервисный центр. Права покупателя по закону о защите прав потребителя остаются в силе несмотря на возможные отклонения вышеназванных гарантийных условий.</p>

SLO	HR	UA	BG
<p><b>Garancija</b></p> <p>V zakonitem garancijskem roku brezplačno odpravimo morebitne napake v materialu ali izdelavi, bodisi s popravilom bodisi z zamenjavo delov po naši odločitvi.</p> <p>Obseg garancijskih pravic je odvisen tudi od zakonodaje v državi, kjer ste kupili napravo.</p> <p>Naša garancija velja:</p> <ul style="list-style-type: none"> <li>■ če napravo uporabljate pravilno in namerno</li> <li>■ če upoštevate navodila za uporabo</li> <li>■ če uporabljate le originalne nadomestne dele</li> <li>■ Za motorje z notranjim izgorevanjem veljajo določila v garancijskem listu, ki ga prilaga proizvajalec</li> <li>■ Garancijske pravice izgubite:             <ul style="list-style-type: none"> <li>■ če nepooblaščen oseba skuša popraviti napravo</li> <li>■ če opravite tehnične spremembe na napravi</li> <li>■ v primeru nenamenske uporabe (npr. uporaba v pridobitvene ali komunalne namene itd)</li> </ul> </li> </ul> <p>Garancija ne krije:</p> <ul style="list-style-type: none"> <li>■ poškodovane laka, ki so posledica običajne obrabe</li> <li>■ potrošnih delov, ki so na seznamu nadomestnih delov označeni z okvirom XXX XXX X</li> <li>■ Z garancijskim listom in računom se obrnite na najbližji pooblaščen servis ali na vašega prodajalca</li> </ul> <p>Navedbe v priložni garancijski izjavi ne vplivajo na zakonsko določene pravice, ki jih ima kupec do prodajalca.</p>	<p><b>Jamstvo</b></p> <p>Za vijetne zakonskog roka zastare za zahtjeve zbog nepravilnosti, moguće materijalne ili tvorničke pogreške otklanjamo, po našem izboru, putem popravke ili zamjene.</p> <p>Rok zastare se određuje prema pravu zemlje u kojoj je stroj kupljen.</p> <p>Naša jamstvena obveza vrijedi samo kod:</p> <ul style="list-style-type: none"> <li>■ Stručnog rukovanja strojem</li> <li>■ Pridržavanja upute za košćenje</li> <li>■ Uporabe originalnih pričuvnih dijelova</li> <li>■ Jamstvo se gasi kod             <ul style="list-style-type: none"> <li>■ Pokušaja popravke stroja;</li> <li>■ Tehničkih izmjena na stroju</li> <li>■ Nenamjenske uporabe</li> <li>■ Uporabe u obrtničke ili javne svrhe itd</li> </ul> </li> </ul> <p>Iz jamstva se isključuju:</p> <ul style="list-style-type: none"> <li>■ Oštećenja lakiranih površina koja su nastala uslijed normalnog rabljenja</li> <li>■ Prirodno habanje te dijelovi koji su na popisu pričuvnih dijelova obilježeni XXX XXX X</li> <li>■ Motori s unutarnjim izgaranjem - za njih vrijede posebne jamstvene odredbe proizvođača motora</li> </ul> <p>U slučaju koji podliježe jamstvu molimo da se s ovom jamstvenom izjavom te dokazom o kupnji obratite svom prodavaču ili najbližem ovlaštenom servisnom mjestu.</p> <p>Ova jamstvena obveza ne utječe na zakonsko pravo kupca, u odnosu na prodavača, na zahtjeve uslijed nepravilnosti.</p>	<p><b>Гарантія</b></p> <p>Можливі дефекти матеріалу та / чи виробництва ми усуваємо протягом встановленого законом гарантійного терміну для претензій по якості товару на наш вибір шляхом ремонту чи заміни виробу.</p> <p>Гарантійний термін визначається в кожному випадку у відповідності до законодавства країни, в якій вироб був придбаний.</p> <p>Наші гарантійні зобов'язання діють тільки за умови:</p> <ul style="list-style-type: none"> <li>■ Використання виробу тільки за прямим призначенням</li> <li>■ Дотримання усіх вимог інструкції з експлуатації</li> <li>■ Використання оригінальних запасних частин</li> </ul> <p>Гарантія втрачається при:</p> <ul style="list-style-type: none"> <li>■ Спробі ремонту виробу самостійно або не авторизованим сервісним центром</li> <li>■ Внесенні технічних змін у виріб</li> <li>■ Використанні не за прямим призначенням (наприклад, промислове або комунальне використання)</li> </ul> <p>Гарантія не розповсюджується на:</p> <ul style="list-style-type: none"> <li>■ Пошкодження лакофарбового покриття, що відносяться до природного зношування</li> <li>■ Швидкозношувані деталі, які в переліку запасних частин / на кресленні позначені в рамочці XXX XXX X</li> <li>■ Двигуни внутрішнього згорання, оскільки для них діють окремі гарантійні зобов'язання відповідних виробників двигунів</li> </ul> <p>У випадку поломки виробу звертайтеся, будь ласка, з цією гарантійною заявою, гарантійним талоном та касовим чеком до найближчого авторизованого сервісного центру.</p> <p>Ця гарантійна заява гарантує встановлені законодавством права споживача по відношенню до продавця.</p>	<p><b>Гаранция</b></p> <p>Евентуалните материални или производствени дефекти на уреда се отстраняват от час по наш избор чрез ремонт или подмяна с нов, в рамките на установения давностен срок за предявяване на претенции към качеството.</p> <p>Давностният срок се определя според законодателството на страната, в която е закупен уреда.</p> <p>Нашето гаранционно задължение е валидно само при условия:</p> <ul style="list-style-type: none"> <li>■ Уредът се употребява надлежно съгласно предназначението</li> <li>■ Инструкциите за употреба са спазени</li> <li>■ Употребяване са оригинални резервни части</li> </ul> <p>Гаранцията е невалидна, в случай че:</p> <ul style="list-style-type: none"> <li>■ Правени са опити за ремонт на уреда</li> <li>■ Напице са технически изменения в уреда</li> <li>■ Напице е употреба извън предназначението (напр. за промишлени цели или комунални нужди)</li> </ul> <p>Гаранцията не покрива:</p> <ul style="list-style-type: none"> <li>■ Повреди на боята, които са резултат на нормално износване</li> <li>■ Бързоизнасящи се части, обозначени в списъка с резервни части с формат XXX XXX X</li> <li>■ Двигатели с вътрешно горене – за тях важат отделни гаранционни условия, определени от съответния производител на двигателя</li> </ul> <p>При възникване на гаранционно събитие се обръщате с настояща гаранция и касова бележка към Вашият доставчик или най-близкия авторизиран сервизен център.</p> <p>Тази гаранция доказва законните претенции към качеството на продукта от страна на купувача към продавача.</p>



RO	TR
<p><b>Garantie</b></p> <p>Remedierea eventualelor greșeli de material sau producție la aparat în timpul perioadei legale de limitare pentru pretențiile de defectiuni conform alegerii noastre prin reparare sau livrarea pieselor de schimb.</p> <p>Perioada de limitare se stabilește în funcție de legislația în vigoare la momentul livrării aparatului.</p> <p>Garanția noastră este valabilă doar pentru:</p> <ul style="list-style-type: none"><li>■ Deservirea corespunzătoare a aparatului</li><li>■ Respectarea manualului de utilizare</li><li>■ Folosirea pieselor originale de schimb</li></ul> <p>Garanția devine nulă în cazurile :</p> <ul style="list-style-type: none"><li>■ Reparații la aparat</li><li>■ Modificări tehnice la aparat</li><li>■ Utilizare necorespunzătoare (de ex.: în scopuri comerciale sau comunale)</li></ul> <p>De la garanție sunt excluse:</p> <ul style="list-style-type: none"><li>■ Avarii la stratul de lac, cauzate de uzură naturală</li><li>■ Componente de uzură, care sunt prevăzute pe lista pieselor de schimb cu cadrul <b>XXX XXX X</b></li><li>■ Motoare cu ardere – pentru acestea sunt valabile prevederile separate de garanție a producătorilor respectivi de motoare</li></ul> <p>În cazul acordării garanției adresaj-vă cu această declarație de acordare a garanției și chitanța de cumpărare dealer-ului dvs.</p> <p>Sau unui service autorizat Prin această declarație de acordare a garanției pretențiile legale pentru defectiuni ale cumpărătorului rămân neatinse față de vânzător.</p>	<p><b>Garanti</b></p> <p>Cihazda herhangi bir malzeme veya üretim hatasında veya arıza durumlarında yasal garanti süresi içinde gerekli değişimler tarafımızdan yapılacak seçime bağlı olarak onarım veya yedek parça teslimi olarak gerçekleştirilecektir.</p> <p>Garanti süresi cihazın satın alındığı ilgili ülkenin yasal zorunluluğu ile belirlenmiştir.</p> <p>Garanti ancak şu durumlarda geçerlidir:</p> <ul style="list-style-type: none"><li>■ Cihazın amacına uygun olarak kullanılmasında</li><li>■ Kullanım kılavuzunun dikkate alınması</li><li>■ Orijinal yedek parçaların kullanımında</li></ul> <p>Garanti hangi durumlarda geçersizdir:</p> <ul style="list-style-type: none"><li>■ Cihazda onarım denemeleri</li><li>■ Cihaz üzerinde teknik değişiklikler</li><li>■ Talimatlara uygun olmayan şekilde kullanım (örn. sanayi veya komünal kullanımlarda)</li></ul> <p>Şunlar garanti dışıdır:</p> <ul style="list-style-type: none"><li>■ Normal kullanımdan dolayı ortaya çıkmış boya hasarları</li><li>■ Yedek parça kartında <b>XXX XXX X</b> çerçevesi ile işaretlenmiş olan aşınan parçalar</li><li>■ İçten yanmalı motor – Bunlar için ilgili motor üreticisinin ayrı olarak verilen garanti şartları geçerlidir</li></ul> <p>Garantinin gerekmesi durumunda lütfen bu garanti belgesi ve cihazın faturası ile satomıza veya en yakın yetkili müşteri servisine danışın. Bu garanti onayı, ile ürünü satın almanın yasal hasar talepleri saklıdır.</p>

Country	Company	Telephone	Fax
A	AL-KO Kober Ges.m.b.H.	(+43) 35 78 / 2515227	(+43) 3578 / 251538
AUS	AL-KO International PTY. LTD	(+61) 3/9767-3700	(+61) 3/9767-3799
B	Eurogarden NV	(+32) 16/805427	(+32) 16/805425
CH	AL-KO Kober AG	(+41) 56/4183150	(+41) 56/4183160
CZ	AL-KO Kober Spol.sr.o.	(+420) 382/210381	(+420) 382/212782
D	AL-KO Geräte GmbH	(+49) 8221/203-0	(+49) 8221/203-138
DK	AL-KO Ginge A/S	(+45) 98821000	(+45) 98825454
E	ANMI	(+34) 93/3002618	(+34) 93/3001769
F	AL-KO S.A.S.	(+33) 3/85-763540	(+33) 3/85-763588
GB	Rochford Garden Machinery Ltd.	(+44) 1963/828050	(+44) 1963/828052
H	AL-KO KFT	(+36) 29/537050	(+36) 29/537051
HR	Brun.ko.-prom d.o.o.	(+385) 13096567	(+385) 13096567
I	AL-KO Kober GmbH / SRL	(+39) 039/9329311	(+39) 039/9329390
L	Bobinage Back	(+352) 507622	(+352) 504889
LV	AL-KO Kober SIA	(+371) 7/409330	(+371) 7807018
N	AL-KO GINGE A/S	(+47) 64862550	(+47) 64862554
NL	Mechatechniek B.V.	(+31) 18/2567824	(+31) 18/2533895
PL	AL-KO Kober z.o.o.	(+48) 61/8161925	(+48) 61/8161980
RO	OMNITECH TRADING SA	(+4) 0213263672	(+4) 021 326 36 79
RUS	OOO AL-KO Kober	(+7) 499/1688718	(+7) 095/1623238
RUS	AL-KO St. Petersburg GmbH	(+7) 812/4461075	(+7) 812/4461075
S	AL-KO Ginge Svenska AB	(+46) (0)31573580	(+46) (0)31575620
SK	AL-KO Kober Slovakia Spol.s.r.o.	(+421) 2/45994112	(+421) 2/45648117
SLO	DARKO OPARA S.P.	(+386) 17225858	(+386) 17225851
TR	ZIMAS A.S.	(+90) 2324580586	(+90) 2324572697
UA	TOV AL-KO Kober	(+380) 44/4923396	(+380) 44/4923397