

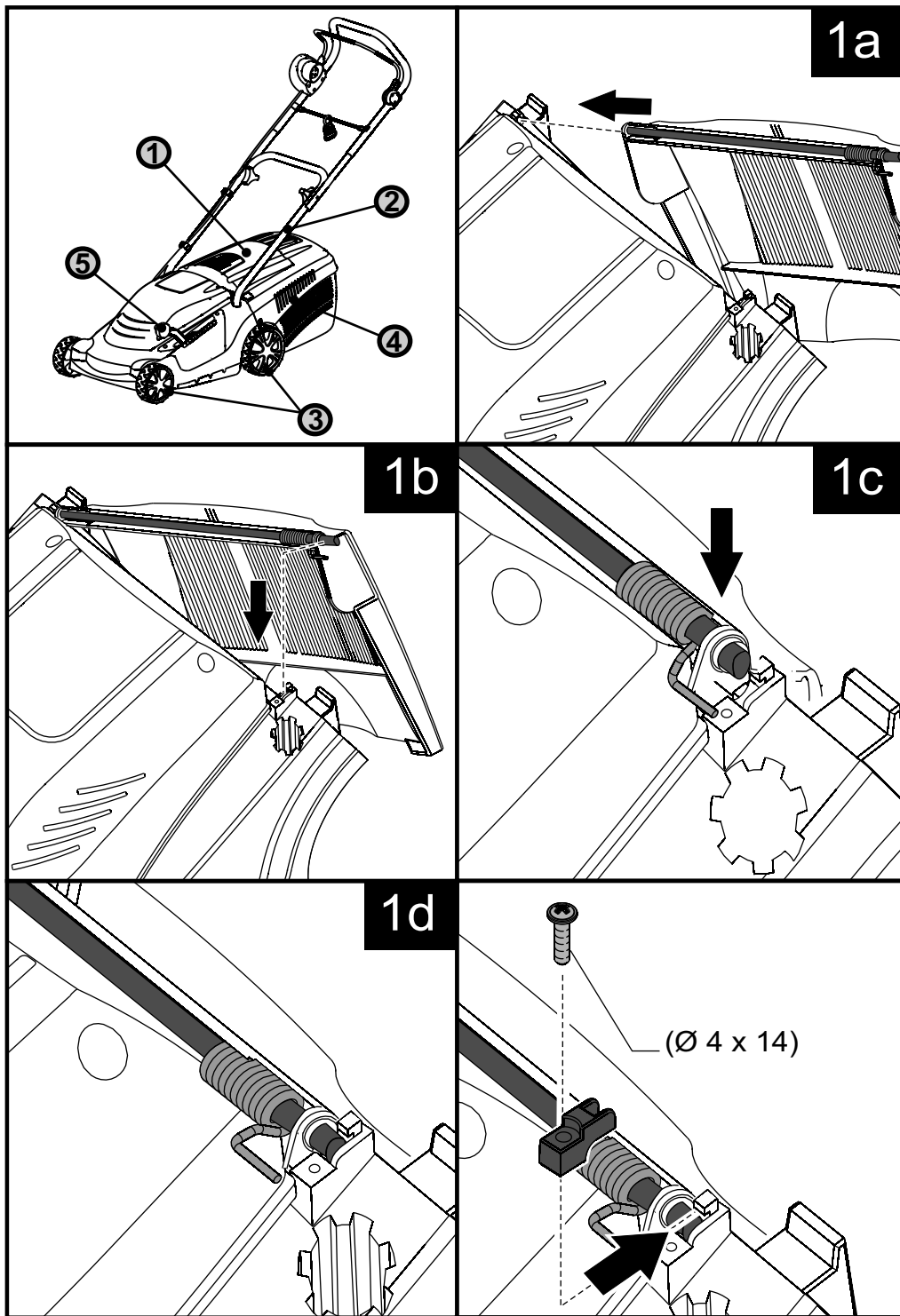







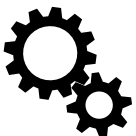

463400

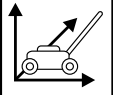





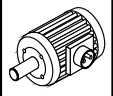
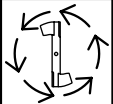

		 	
		Classic 34 E plus	Classic 40 E plus
		Ca. 115x40x100 cm	Ca.130x45x105 cm
		ca. 13,8 kg	ca. 17,5 kg
		34 cm	40 cm
		2,5 - 7,5 cm	2,5 - 7,5 cm
		ca. 35 l	ca.43 l
		230 V / 50 Hz	230 V / 50 Hz
		1200 W	1400 W
		2800 min <sup>-1</sup> ±100	2800 min <sup>-1</sup> ±100
		L <sub>pA</sub> = 80 dB EN 836/A2	L <sub>pA</sub> = 84 dB EN 836/A2
		a <sub>hv</sub> 8m/s <sup>2</sup> DIN EN 1033	a <sub>hv</sub> 8m/s <sup>2</sup> DIN EN 1033

D- EG-Konformitätserklärung  
 F- Déclaration de conformité CE  
 NL- EC-verklaring van conformiteit  
 H- EU egybehangzósaági nyilatkozat  
 CZ- Prohlášení o shodě s EU  
 N- EF-Konformitetserklæring  
 DK- EF-Overensstemmelseserklæring  
 RUS- Заявление о соответствии нормам EC

GB- EC Declaration of Conformity  
 I- Dichiarazione di conformità CE /  
 E- Declaración de conformidad de la CE  
 PL- Oświadczenie zgodności EWG  
 SK- Prehlásenie ES o konformite  
 S- EG-konformitetsförklaring  
 FIN- EU-yhdenmukaisuusilmoitus



Wir / We / Nous / Noi / Wij / Nosotros / Mi / My / Prohlašujeme / Vi / Me / Мы

ALKO Geräte GmbH Ichenhauserstraße 14 D 89 359 Kötzt Германия

erklären, dass die Maschine / declare that the machine / déclarons que la machine / dichiariamo che la macchina /  
 verklaan dat de machine / declaramos que la máquina / kijelentjük, hogy az alábbi gép /  
 oświadczy, że maszyna ta w postaci / že stroj / prehlasujeme, že stroj / erklærer, at maskinen /  
 förklarar, att denna maskin / ilmoitamme, että kone / заявляем, что данный продукт

Elektrorasenmäher - Electric-lawnmower - Tondeuse électrique - Tosaerba elettrico - Electro-Grasmaaier  
 Cortacésped eléctrico - Elektromotoros fűnyírógép - Kosiarka elektryczna - Elektrická rotační sekačka - Elektrická kosačka  
 Elektrisk plenklipper - Gräsklippare med elmotor - Elplæneklipper - Sähkökayttöinen ruohonleikkuri  
 Электрическая газонокосилка - Elektriskais zāles pļāvējs - Elektriline muruniiduk - Elektrinė vėjarpjovė

Typ / Type / Tipo / del tipo / típus / typu / Tyypit / Tim: **Classic 34 E plus** **Classic 40 E plus**  
 Schnittbreite / Cuttingwidth / Largeur de coup/Larghezza di taglio/Maibreedte/lancho de corte/Klippebredde/snitbredde/Leikkausleveys/  
 vágási szélesség/ šířka fezu/ Szerokość cięcia Ширина среза: **Classic 34 E plus: 34 cm** **Classic 40 E plus: 40 cm**

mit folgenden EG-Richtlinien übereinstimmt / conforms to the specifications of the following EC directives /  
 est conforme aux spécifications des directives CE suivantes / è conforma alle seguenti direttive CE / overeenstemt met de volgende  
 CE-richtlijnen / Cumple las siguientes directrices de la CE / megfelel a következő EK-direktíváknak / odpowiada  
 następującym watacznym EWG / odpovídá následujícím směrnicím EU / zodpovedá nasledujúcim smerniciam ES / er i samsvar  
 med følgende EF-direktiver / stämmer överens med följande EG-direktiv / stemmer over ens med følgende EF-direktiver /  
 vastaa seuraavia EU-direktiivejä/ соответствует следующим требованиям ЕС-директивы:  
**98/37/EG, 73/23/EWG, 89/336/EWG, 2000/14/EG, 2002/96/EG, 2003/108/EG**

Gegebenenfalls angewendete Normen / Where appropriate applied standards / Le cas échéant, standards appliqués/ norme eventualmente  
 applicate/ toegepaste normen, indien van toepassing / normas eventualmente aplicadas/ Применены соответствующие нормативы:  
**EN 836, EN 60335-1, DIN VDE 0700 Teil 206 EN 55014-1, EN 55014-2, EN 61000-3-2, EN 61000-3-3**

Angewandtes Konformitätsbewertungsverfahren / Conformity assessment procedure followed / La procédure appliquée pour  
 l'évaluation de la conformité / Metodo di valutazione conformità applicato / Toegepaste procedure voor conformiteitsbeoordeling /  
 Procedimiento aplicado para la evaluación de conformidad / Alkalmazott egybehangzósaági-kiértékelési eljárások / Zastosowane  
 postępowanie oceny zgodności / Provedené vyhodnocení řízení o shodě / Aplikovaná metóda na vyhodnotenie conformity /  
 Benyttet konformitetsvurderingsprosedyre / Tillämpade konformitetsbedömningsrutiner / Anvendt overensstemmelses-  
 vurderingsproces / Sovellettu yhdenmukaisuuden toteamismenetelmä/Имя и адрес ответственного за хранение технических документов:  
**Anhang VIII**

Gegebenenfalls Name und Anschrift der beteiligten benannten Stelle / Where appropriate, name and address of the notified body  
 involved. / Le cas échéant, le nom et l'adresse de l'organisme notifié / Eventualmente nome e indirizzo dell'Ufficio interessato  
 nominato / Indien van toepassing naam en adres van de deelnemende, aangewezen instelling / Eventualmente nombre y  
 dirección del organismo involucrado e indicado / Szükség esetén a nevezett érintett szerv neve és címe / Ewualnie  
 nazwisko i adres biorącej udział jednostki / Případně jméno a adresa uvedená zúčastněné organizace / Případně meno na  
 adresa zúčastneného menovaného miesta / Eventuelt navn og adresse til den underrettende myndighet / Om tillämpligt namn  
 och adress på respektive institution/organ / I givet fald navn og adresse på den angivne, involverede organisation / Tarvittaessa  
 tarkastuspaikan nimi ja osoite/ Учреждение проводившее испытания и его адрес:  
**TÜV Süddeutschland Bau und Betrieb GmbH, Westendstraße 191, D - 80686 München**

Gemessener Schalleistungspegel / Measured sound power level / Le niveau de puissance acoustique mesuré / Livello di pressione  
 acustica misurato / Gemeten geluidsvermogen / Nivel de potencia acústica medido / Megmért hangteljesítményszint /  
 Zmierzony poziom mocy akustycznej / Naměřená hladina zvuku / Nameraná hladina hluku / Mält stöyeffektivitv / Uppmätt  
 ljudeffektivitv / Mält lydnievau / Mitattu melutaso / Замеренный уровень шума:  
**LWA Classic 34 E plus: 86 dB (A) Classic 40 E plus: 92 dB (A)**

Garantierter Schalleistungspegel / guaranteed sound power level / Le niveau de puissance acoustique garanti / Livello di pressione  
 acustica garantito / Gegarandeerd geluidsvermogen / Nivel de potencia acústica garantizado / Szavatolt hangteljesítményszint /  
 Zagwarantowany poziom mocy akustycznej / Zaručená hladina zvuku / Garantovaná hladina hluku / Garantert stöyeffektivitv /  
 Garanterad ljudeffektivitv / Garanteret lydnievau / Taattu melutaso / Гарантированный уровень шума:  
**LWA Classic 34 E plus: 88 dB (A) Classic 40 E plus: 94 dB (A)**

Kötzt  
 Ort / Place / Lieu /  
 Località / Plaats /  
 Localidad /  
 Helyiség n/  
 Miejscość /  
 Miesto / Sted / By /  
 Paikka / Место

15.11.2006  
 Datum / Date / Data /  
 Dátum / Dato /  
 Localidad /  
 Дата

De Filippo  
 Unterschrift / Signature / Firma /  
 Handtekening / Aláírás / Podpis /  
 Underskrift / Signatur / Aika  
 Подпись

Techn. Manager  
 Beauftragter / Representative / Délégué /  
 Responsable / Gemachtigd / Delegado /  
 Meghatalmazott / Zlecenioborca /  
 Představitel / Zodpovedný / Representant /  
 Representant / Autoriseret representant /  
 Valtuutettu / Уполномоченный

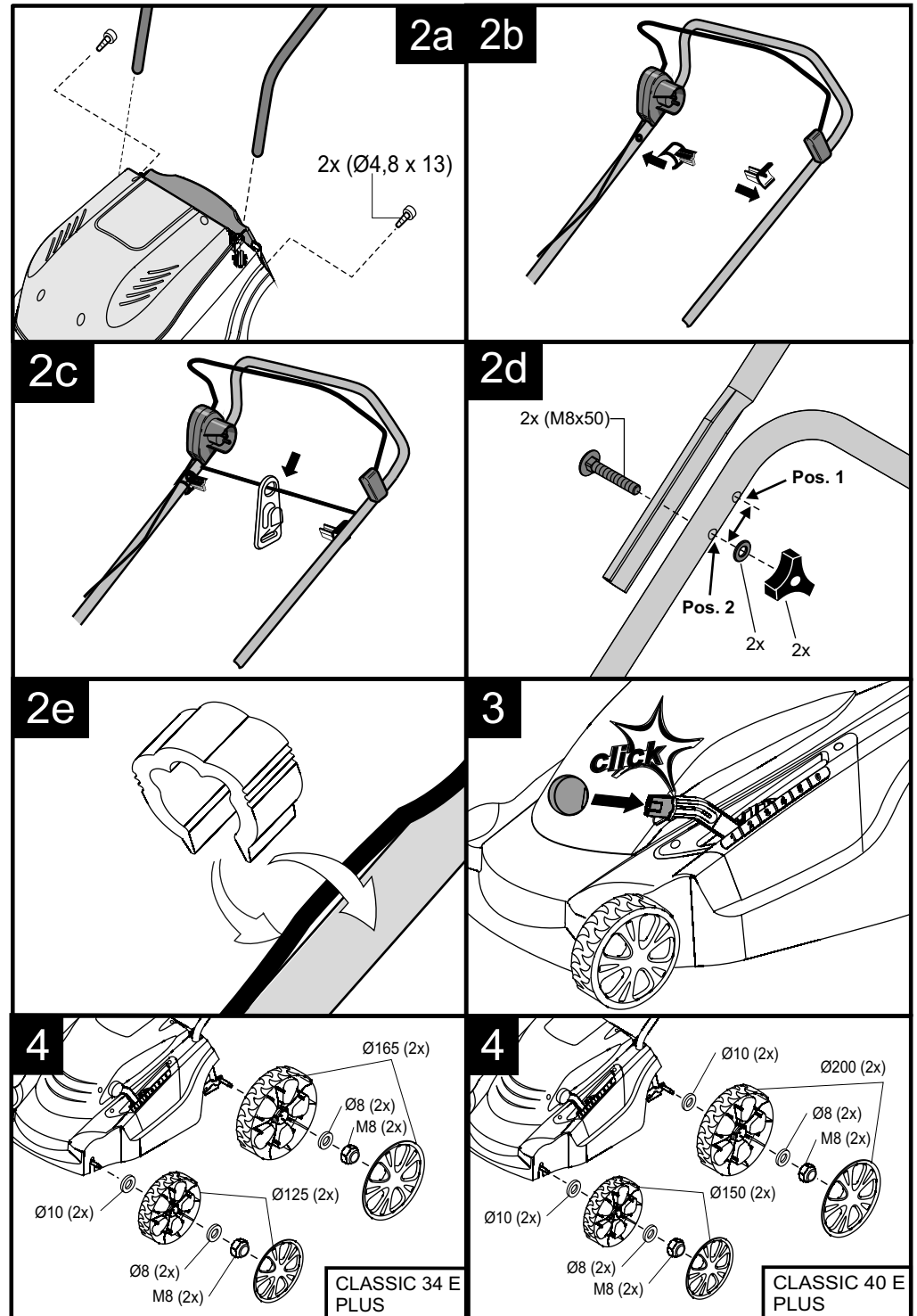

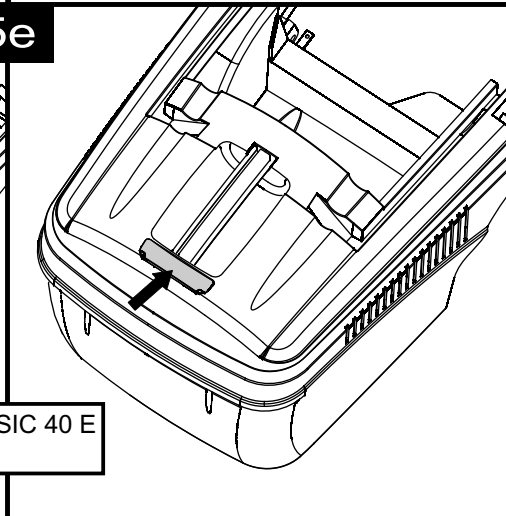
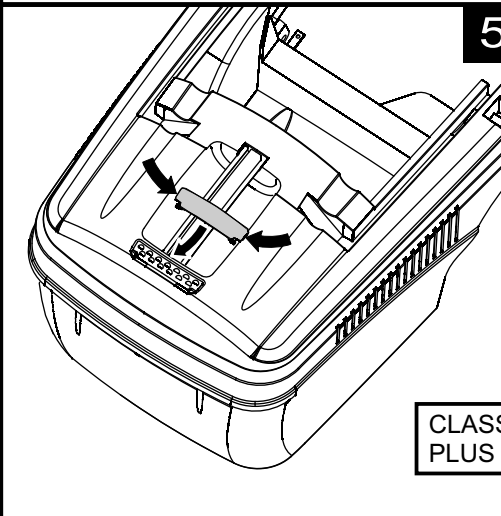
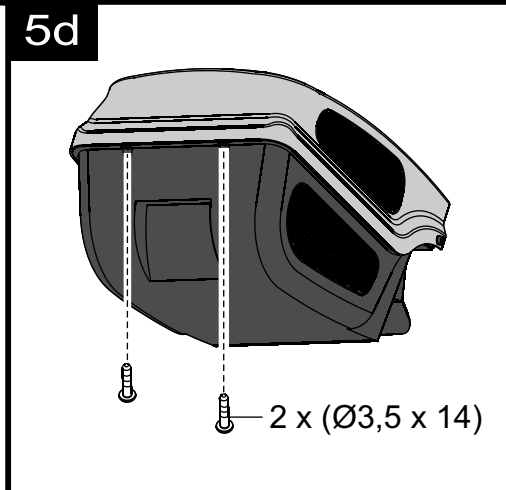
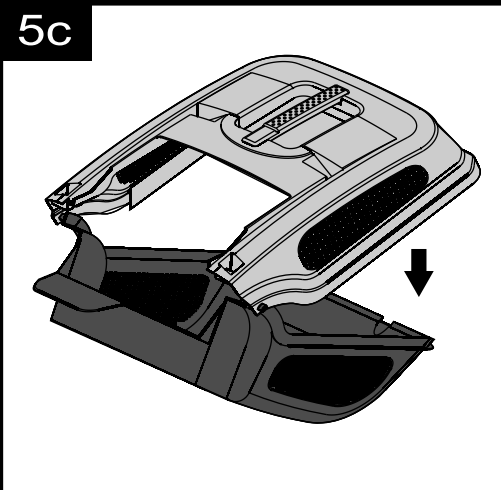
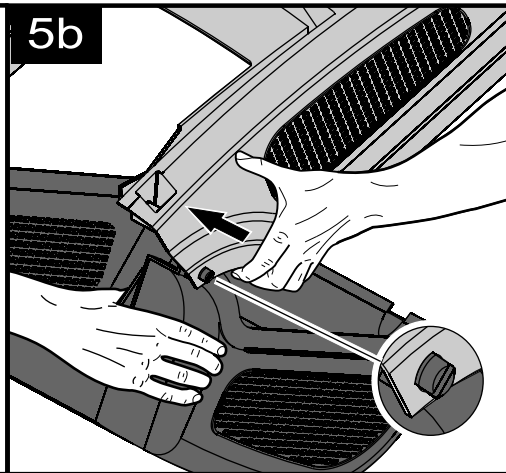
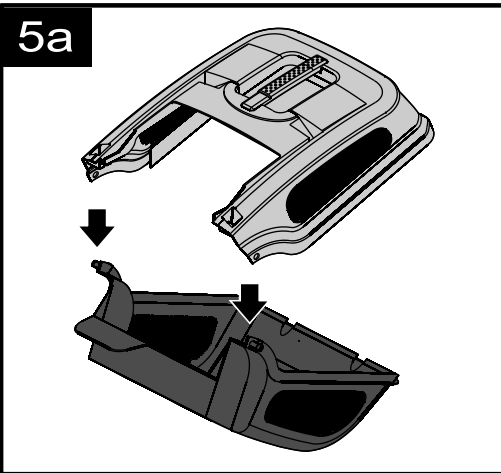

CLASSIC 40 E PLUS

